

ISSN 1829-4480
DOI: 10.56246/18294480

ԳԱՎԱՌԻ ՊԵՏԱԿԱՆ ՀԱՄԱԼՍԱՐԱՆ



ԳԻՏԱԿԱՆ ՀՈԴՎԱԾՆԵՐԻ ԺՈՂՈՎԱԾՈՒ



2022

**ԺՈՂՈՎԱԾՈՒՆ ՏՊԱԳՐՎՈՒՄ Է
ԳԱՎԱՌԻ ՊԵՏԱԿԱՆ ՀԱՄԱԼՍԱՐԱՆԻ
ԳԻՏԱԿԱՆ ԽՈՐՀՐԴԻ ՈՐՈՇՄԱՄԲ:**

**ԳԱՎԱՌԻ ՊԵՏԱԿԱՆ ՀԱՄԱԼՍԱՐԱՆ
ԳԻՏԱԿԱՆ ՀՈԴՎԱԾՆԵՐԻ ԺՈՂՈՎԱԾՈՒ**

**COLLECTION OF SCIENTIFIC ARTICLES OF
GAVAR STATE UNIVERSITY**

**СБОРНИК НАУЧНЫХ СТАТЕЙ
ГАВАРСКОГО ГОСУДАРСТВЕННОГО
УНИВЕРСИТЕТА**



Ժողովածուն նվիրված է Գավառի պետական համալսարանի հիմնադիր ռեկտոր, փիլիսոփայական գիտությունների դոկտոր, պրոֆեսոր, ՀՀ վաստակավոր մանկավարժ, Գավառի պատվավոր քաղաքացի Հրանտ Խաչատուրի Հակոբյանի ծննդյան 95 – ամյակին (մաս II):

The collection is dedicated to the 95th birthday anniversary of the Founder-Rector of Gavar State University, Doctor of Philosophy, Professor, Honored Educator of the RA, Honorary Citizen of Gavar-Hrant Khachatur Hakobyan (Part II).

Сборник посвящается 95-летию со дня рождения ректора-основателя Гаварского государственного университета, доктора философских наук, профессора, заслуженного педагога РА, почетного гражданина г. Гавара Акобяна Гранта Хачатуровича (Часть II).



Գլխավոր խմբագիր՝

1. **Հակոբյան Հրանուշ** իրավաբանական գիտությունների դոկտոր, պրոֆեսոր, ԳՊՀ և ՀՀ պետական կառավարման ակադեմիայի դասախոս

Խմբագրական խորհուրդ՝

2. **Հակոբյան Ռուզաննա** իրավաբանական գիտությունների դոկտոր, դոցենտ, ԳՊՀ ռեկտոր
3. **Խաչատրյան Աշոտ** իրավաբանական գիտությունների դոկտոր, պրոֆեսոր, ՀՀ Սահմանադրական դատարանի փոխնախագահ
4. **Գրիգորյան Վաչագան** բանասիրական գիտությունների դոկտոր, պրոֆեսոր, ԳՊՀ հայոց լեզվի և գրականության ամբիոնի վարիչ
5. **Առաքելյան Արա** բանասիրական գիտությունների դոկտոր, պրոֆեսոր, ԳՊՀ հայոց լեզվի և գրականության ամբիոնի դասախոս
6. **Շեկյան Լավրենտի** ֆիզիկամաթեմատիկական գիտությունների դոկտոր, պրոֆեսոր
7. **Կատվայան Վիկտոր** բանասիրական գիտությունների դոկտոր, դոցենտ, ՀՀ ԳԱԱ Հր. Աճառյանի անվան լեզվի ինստիտուտի տնօրեն, ԳՊՀ հայոց լեզվի և գրականության ամբիոնի դասախոս
8. **Ավագյան Մարտին** գյուղատնտեսական գիտությունների դոկտոր, ԳՊՀ բնագիտական ֆակուլտետի դեկան
9. **Հակոբյան Արմեն** տնտեսագիտության դոկտոր, պրոֆեսոր ԳՊՀ տնտեսագիտական ֆակուլտետի դասախոս
10. **Սավչենկո Իրինա** սոցիոլոգիական գիտությունների դոկտոր, Մոսկվայի մանկավարժական համալսարանի փիլիսոփայության և սո-



- ցիլոզիական գիտությունների ամբիոնի պրոֆեսոր, Նիժնի Նովգորոդի Ն. Ա. Դոբրոլյուբովի անվան պետական լեզվաբանական համալսարանի Սոցիալ-հումանիտար տեխնոլոգիաների հետազոտության միջազգային միջառարկայական գիտական լաբորատորիայի վարիչ (ՌԴ)
11. **Բիստրյանցև Սերգեյ** փիլիսոփայական գիտությունների թեկնածու, սոցիոլոգիական գիտությունների դոկտոր, Սանկտ Պետերբուրգի պետական տնտեսագիտական համալսարանի միջազգային հարաբերությունների, մեդիագիտության, քաղաքագիտության և պատմության ամբիոնի պրոֆեսոր (ՌԴ)
12. **Տոնապետեան-Դեմոպուլոս Անահիտ** բանասիրական գիտությունների դոկտոր, պրոֆեսոր, Փարիզի արևելյան լեզուների և քաղաքակրթությունների պետական ինստիտուտի հայագիտության ամբիոնի վարիչ (Ֆրանսիա)
13. **Սիմոնյան Լուսինե** բժշկական գիտությունների թեկնածու, դոցենտ, Մոսկվայի մարզի պետական սոցիալ-հումանիտար համալսարանի բժշկակենսաբանական առարկաների ամբիոնի վարիչ (ՌԴ)
14. **Միրան Դաբաղ** փիլիսոփայական գիտությունների դոկտոր, Գերմանիայի Դաշնային Հանրապետության Բոխումի Ռուր համալսարանի՝ սփյուռքը և ցեղասպանությունն ուսումնասիրող ինստիտուտի հիմնադիր տնօրեն, պատմագիտության ֆակուլտետի պրոֆեսոր (Գերմանիա)

-
15. **Մաթևոսյան Եզեկ** իրավաբանական գիտությունների թեկնածու, դոցենտ, Մոսկվայի Մ. Լոմոնոսովի անվան պետական համալսարանի համաշխարհային քաղաքականության ֆակուլտետի դասախոս (ՌԴ)
 16. **Կուտուզյան Նելլի** ֆիզիկամաթեմատիկական գիտությունների թեկնածու, դոցենտ, ԳՊՀ ուսումնագիտական գծով պրոռեկտոր
 17. **Ասոյան Թաթուլ** բանասիրական գիտությունների թեկնածու, դոցենտ, ԳՊՀ բանասիրական ֆակուլտետի դեկան
 18. **Ամիրխանյան Սամվել** տնտեսագիտության թեկնածու, դոցենտ, ԳՊՀ տնտեսագիտական ֆակուլտետի դեկան
 19. **Ղաջոյան Համլետ** փիլիսոփայական գիտությունների թեկնածու, ԳՊՀ հումանիտար մասնագիտությունների ֆակուլտետի դեկան
 20. **Միրիբյան Գայանե** բանասիրական գիտությունների թեկնածու, դոցենտ, ԳՊՀ օտար լեզվի և գրականության ամբիոնի վարիչ
 21. **Քուրբջյան Լուսիկ** մանկավարժական գիտությունների թեկնածու, դոցենտ, ԳՊՀ հասարակական գիտությունների ամբիոնի դասախոս



Editor-in-chief

1. **Hakobyan Hranush** Doctor of Law, Professor, Lecturer at GSU and the Public Administration Academy of the RA

Editorial Council

2. **Hakobyan Ruzanna** Doctor of Law, Associate Professor, Rector of GSU
3. **Khachatryan Ashot** Doctor of Law, Professor, Vice President of the RA Constitutional Court
4. **Grigoryan Vachagan** Doctor of Philology, Professor, Head of the Chair of Armenian Language and Literature, GSU
5. **Arakelyan Ara** Doctor of Philology, Professor, Lecturer at the Chair of Armenian Language and Literature, GSU
6. **Shekyan Lavrenti** Doctor of Physical and Mathematical Sciences, Professor
7. **Katvalyan Viktor** Doctor of Philology, Associate Professor, Director of the Language Institute named after H. Acharyan of NAS, RA, Lecturer at the Chair of Armenian Language and Literature, GSU
8. **Avagyan Martin** Doctor of Agriculture, Dean of the Faculty of Natural Sciences, GSU
9. **Hakobyan Armen** Doctor of Economics, Professor, Lecturer at the Faculty of Economics, GSU
10. **Savchenko Irina** Doctor of Sociology, Professor at the Chair of Philosophy and Sociology of Moscow Pedagogical University, Head of the International Interdisciplinary Scientific Laboratory of Research of Social-Humanities and Technologies of Nizhny Novgorod State Linguistic University named after N. A. Dobrolyubov (the Russian Federation)
11. **Bistryantsev Sergey** PhD in Philosophical Sciences, Doctor of

-
- Sociology, Professor at the Chair of International Relations, Media Science, Political Science and History of St. Petersburg State University of Economics (the Russian Federation)
12. **Tonabetean-Demopulos Anahit** Doctor of Philology, Professor, Head of the Chair of Armenian Studies at Paris State Institute of Eastern Languages and Civilizations (France)
13. **Simonyan Lusine** PhD in Medical Sciences, Associate Professor, Head of the Chair of Medical-Biological Subjects of Moscow Region State Social and Humanities University (Russian Federation)
14. **Mihran Dabagh** Doctor of Philosophy, Founder- Director of the Institute for the Study of Diaspora and Genocide of Ruhr University of Bochum, Federal Republic of Germany, Professor at the Faculty of History (Germany)
15. **Matevosyan Ezek** PhD in Law, Associate Professor, Lecturer at the Faculty of World Politics of Moscow State University named after M. Lomonosov (the Russian Federation)
16. **Kutuzyan Nelli** PhD in Physical and Mathematical Sciences, Associate Professor, Vice-Rector on Educational and Scientific Affairs, GSU
17. **Asoyan Tatul** PhD in Philology, Associate Professor, Dean of the Faculty of Philology, GSU
18. **Amirkhanyan Samvel** PhD in Economics, Associate Professor, Dean of the Faculty of Economics, GSU
19. **Ghajoyan Hamlet** PhD in Philosophy, Dean of the Faculty of



20. **Miribyan Gayane** Humanities, GSU
PhD in Philology, Head of the Chair of Foreign Language and Literature, GSU
21. **Kurkchyan Lusik** PhD in Pedagogical Sciences, Associate Professor, Lecturer at the Chair of Social Sciences, GSU

Главный редактор

1. **Акобян Грануш** доктор юридических наук, профессор, преподаватель ГГУ и Академии государственного управления РА

Редакционная коллегия

2. **Акобян Рузанна** доктор юридических наук, доцент, ректор ГГУ
3. **Хачатрян Ашот** доктор юридических наук, профессор, заместитель председателя Конституционного суда РА
4. **Григорян Вачаган** доктор филологических наук, профессор, заведующий кафедрой армянского языка и литературы ГГУ
5. **Аракелян Ара** доктор филологических наук, профессор, преподаватель кафедры армянского языка и литературы ГГУ
6. **Шекян Лаврентий** доктор физико-математических наук, профессор
7. **Катвалян Виктор** доктор филологических наук, доцент, директор Института языка имени Гр. Ачаряна НАН РА, преподаватель кафедры армянского языка и литературы ГГУ
8. **Авагян Мартин** Доктор сельскохозяйственных наук, декан факультета естественных наук ГГУ
9. **Акобян Армен** доктор экономических наук, профессор, преподаватель экономического факультета ГГУ
10. **Савченко Ирина** доктор социологических наук, профессор кафедры философии, социологии и теории социальной коммуникации Московского педагогического университета, начальник международной междисциплинарной научной лаборатории технологий

-
- социально-гуманитарных исследований Нижегородского государственного лингвистического университета им. Н.А. Добролюбова (РФ)
11. **Быстрянец Сергей** кандидат философских наук, доктор социологических наук, профессор кафедры международных отношений, медиологии, политологии, истории Санкт-Петербургского государственного экономического университета (РФ)
12. **Тонапетean – Демопулос Анаит** доктор филологических наук, профессор, заведующий кафедрой арменоведения Парижского Национального института восточных языков и цивилизаций (Франция)
13. **Симонян Лусине** кандидат медицинских наук, доцент, заведующий кафедрой медико-биологических дисциплин государственного социально-гуманитарного университета Московской области (РД)
14. **Мигран Дабах** доктор философских наук, директор-основатель Института по изучению диаспоры и геноцида Рурского университета в Бохуме Федеративной Республики Германия, профессор факультета историоведения (Германия)
15. **Матевосян Езек** кандидат юридических наук, доцент, преподаватель факультета мировой политики МГУ им. М. Ломоносова (РФ)
16. **Кутузьян Нелли** кандидат физико-математических наук, доцент, проректор по учебной и научной работе ГГУ
17. **Асоян Татул** кандидат филологических наук, доцент, декан филологического факультета ГГУ

-
18. **Амирханян Самвел** кандидат экономических наук, доцент, декан экономического факультета ГГУ
 19. **Каджоян Гамлет** кандидат философских наук, декан гуманитарного факультета ГГУ
 20. **Мирибян Гаяне** кандидат филологических наук, доцент, заведующий кафедрой иностранного языка и литературы ГГУ
 21. **Куркчян Лусик** кандидат педагогических наук, доцент, преподаватель кафедры общественных наук ГГУ

Բ Ո Վ Ա Ն Դ Ա Կ ՈՒ Թ Յ ՈՒ Ն

1. ԲՆԱԿԱՆ ԳԻՏՈՒԹՅՈՒՆՆԵՐ

**ՍԻՄՈՆՅԱՆ ԼՈՒՍԻՆԵ, ՍԻՄՈՆՅԱՆ ԱՐՄԵՆ,
ՀՈՎՀԱՆՆԻՍՅԱՆ ՄԱՐԻՆԵ**

Օրգանիզմի հարմարվողական հնարավորությունների գնահատումը
վեգետատիվ կարգավիճակի տարբեր մակարդակներում.....26

**ԳՐԻԳՈՐՅԱՆ ՎԱԼԵՐԻ, ՇՉԵՐԲԱԿՈՎ ՕԼԵԳ,
ՀԱԿՈԲՅԱՆ ԱՆՈՒՇ, ԳՐԻԳՈՐՅԱՆ ԼԻԱՆԱ**

Վարագաջուր գետի ձկների հեղինակները.....37

**ՎԱՐԴԱՆՅԱՆ ԼՈՒԻԶԱ, ՀԱՅՐԱՊԵՏՅԱՆ ՍՅՈՒԶԱՆՆԱ,
ԱԹԱԲԵԿՅԱՆ ԼԻԼԻԹ**

Տարբեր աշխարհագրական վայրերում աճող խնկածաղիկ սովորական
ի(*origanum vulgare l.*) էքստրակտում հակաօքսիդիչ նյութերի
պարունակությունն ու ակտիվությունը..... 48

ՀԱՄԲԱՐՁՈՒՄՅԱՆ ԱՆՈՒՇ

Կլիմայի փոփոխության ազդեցությունը գյուղատնտեսության վրա..... 58

**ԴԱՎԹՅԱՆ ՊԵՏՐՈՍ, ԴԱՎԹՅԱՆ ՏԻԳՐԱՆ,
ՎԱՐԴԱՆՅԱՆ ԱՐՄԻՆԵ, ՄԱԹԵՎՈՍՅԱՆ ՔԱՂՅՐԻԿ**

Սյունիքի տարածաշրջանի եղանակային պայմանների
դիսկոմֆորտայնության գործակցի վերլուծությունը և կիրառական
նշանակության գնահատումը..... 66

**ՄԱՐԳԱՐՅԱՆ ՎԱՐԴՈՒՀԻ, ՍԱՅԱԴՅԱՆ ՀՈՎԻԿ, ԱԶԻԶՅԱՆ ԼԵՎՈՆ,
ՍԵԴՐԱԿՅԱՆ ԱՐՄԵՆ, ԱՎԵՏԻՍՅԱՆ ԳՈՐԻԿ**

Սևանա լճի ավազանի ձմեռային նվազագույն հոսքը և անասնապահական
արտանետումները 77

ՔՈՉԱՐՅԱՆ ԳՈՀԱՐ

Բնօգտագործման և բնապահպանության հիմնախնդիրները..... 91

**ՀԱՄԲԱՐՁՈՒՄՅԱՆ ԱՆՈՒՇ, ԵՆԳԻԲԱՐՅԱՆ ՏԻԳՐԱՆ,
ՀՈՎՀԱՆՆԻՍՅԱՆ ՍԱԹԵՆԻԿ, ԱՎԱԳՅԱՆ ԱՐԱՄՄՅԻՍ**

Օրգանական գյուղատնտեսության ներդրման արդյունավետությունը
Հայաստանում 105

ԱՐԳԱՐՅԱՆ ՀԵՆՐԻԿ, ՄԱՆՈՒԶԱՐՅԱՆ ԴՈՆԱՐԱ

Խորը ուսուցման կիրառությունը բուսաբուծության ճյուղում115

ԱՐՐԱՀԱՄՅԱՆ ՎԻԿՏՈՐ, ԳՐԻԳՈՐՅԱՆ ԼԻԱՆԱ, ԱՐՈՎՅԱՆ ԱՐԵՎԻԿ, ԴԱԶԱՐՅԱՆ ԱՐՄԻՆԵ

Ձկան անասնաբուժական սանիտարական փորձաքննությունը «Մաքսիմ Սաֆարյան» ձկնաբուժական տնտեսությունում 126

ԵՂԻԱԶԱՐՅԱՆ ԳՈՒՐԳԵՆ, ԴԱՆԻԵԼՅԱՆ ՌԱԶՄԻԿ

Ոռոգելի հողերի հիմնական հիդրոֆիզիկական բնութագրերի ուսումնասիրության արդյունքները.....138

2. ՖԻԶԻԿԱՄԱԹԵՄԱՏԻԿԱԿԱՆ ԵՎ ՏԵԽՆԻԿԱԿԱՆ ԳԻՏՈՒԹՅՈՒՆՆԵՐ

ՄԱՆՈՒԿՅԱՆ ՎԱՐԴԱՆ, ՆԻԿՈՂՈՍՅԱՆ ԳԱԳԻԿ, ՍԵՐՈԲՅԱՆ ԵՐՎԱՆԴ

Գործնական կյանքում կիրառվող տարբեր սարքերի աշխատանքի ֆիզիկական հիմնավորումների մասին151

ՍԵՐՈԲՅԱՆ ԵՐՎԱՆԴ, ՄԱՆՈՒԿՅԱՆ ՎԱՐԴԱՆ, ՆԻԿՈՂՈՍՅԱՆ ԳԱԳԻԿ, ՆԱԶԱՐՅԱՆ ՆՈՒՆԵ

Ֆիզիկայի լաբորատոր և մաթեմատիկայի գործնական աշխատանքների մասին..... 164

ՆԻԿՈՂՈՍՅԱՆ ԳԱԳԻԿ, ՍԵՐՈԲՅԱՆ ԵՐՎԱՆԴ, ՄԱՆՈՒԿՅԱՆ ՎԱՐԴԱՆ

Համանմանության, Հեգելի դիալեկտիկայի օրենքների և ֆիզիկական մոդելավորման մասին..... 182

ՀԱՐՈՒԹՅՈՒՆՅԱՆ ՌՈԲԵՐՏ, ԱՐՐԱՀԱՄՅԱՆ ԼԻԱՆԱ, ՎԱՐԴԱՆՅԱՆ ՎԱԼՅԱ

Հանրահաշվական գործողությունները կառուցման խնդիրներում.....199

3. ՓԻԼԻՍՈՓԱՅԱԿԱՆ, ԱՍՏՎԱԾԱԲԱՆԱԿԱՆ, ՊԱՏՄԱԿԱՆ ԳԻՏՈՒԹՅՈՒՆՆԵՐ

ԴԱԶՈՅԱՆ ՀԱՄԼԵՏ

Մարդու, հասարակության և բնության փոխհարաբերությունը Մովսես Խորենացու «Հայոց պատմություն» աշխատությունում211

ԲԱՐՍԵՂՅԱՆ ՊԱՐԳԵՎ

Բուդդայականության հիմնական ուղղությունների ուսումնասիրության առանձնահատուկ կողմերը225

ԹՈՒՆՅԱՆ ՎԱԼԵՐԻ

Հայկական մշակութային վերածնունդը XIX դ.- XX դ. սկզբում 241

4. ՏՆՏԵՍԱԳԻՏՈՒԹՅՈՒՆ

ՄԱՐԴՈՅԱՆ ԱՇՈՏ

Վարկային պորտֆելի կառավարման արդի հիմնախնդիրները
ՀՀ առևտրային բանկերում 251

ԳԵՎՈՐԳՅԱՆ ԼՅՈՒԴՄԻԼԱ

Նորարարական տեխնոլոգիաները հակաճգնաժամային
կառավարման մեջ 261

ԿԱՐԱՊԵՏՅԱՆ ՍՈՒՍԱՆՆԱ

Զբոսաշրջության թվայնացման անհրաժեշտությունը Հայաստանի
Հանրապետությունում 273

ԵԴԻԳԱՐՅԱՆ ԼՈՒՍԻՆԵ, ՄԱՐԳԱՐՅԱՆ ՄԵՐԻ

Ագրոբիզնեսում նորամուծությունների իրականացման և դրանց կիրառման
հնարավորությունները Հայաստանի Հանրապետությունում 282

ՀԱՐՈՒԹՅՈՒՆՅԱՆ ԱՐՄԱՆ

Խաղողագործական բիզնեսի տնտեսական գործունեության
արդյունավետությունը Հայաստանի Հանրապետությունում 296

ՄԵՍՐՈՊՅԱՆ ՄԵՍՐՈՊ, ԲԱՐԴԱԽԶՅԱՆ ՎԱՐԴԱՆ

Ֆինանսական շուկաներում կառուցվածքային փոփոխությունների
հայտնաբերումը մետրիկայի վրա հիմնված պորտֆելների օգնությամբ... 306

ՕԳԱՆՈՎ ՍԵՐԳՈ

«Գիտելիքի փոխանցում» և «տեխնոլոգիաների փոխանցում»
հասկացությունների ուսումնասիրությունը, դրանց համեմատական
վերլուծությունը..... 316

ՆԵՐՍԵՍՅԱՆ ՍՈՒՐԵՆ

Հանքավայրերի արտադրողականության հիմնահարցերը Հայաստանի
Հանրապետությունում 328

ՓԱՆՈՍՅԱՆ ԻՌԱ

Գյուղատնտեսության ապահովագրության 2020-2022թթ. արդյունքների
վերլուծություն 338

5. ԲԱՆԱՍԻՐԱԿԱՆ ԳԻՏՈՒԹՅՈՒՆՆԵՐ

ԿԱՏՎԱԼՅԱՆ ՎԻԿՏՈՐ

Բարբառային բառապաշարի՝ տղամարդկանց և կանանց բնութագրող
շերտերի շուրջ (ըստ Բայազետի բարբառի ընձեռած նյութի)..... 347

ԱՍՈՅԱՆ ԹԱԹՈՒԼ

«Մշակ» թերթի անդրադարձը Վենետիկի Մխիթարյաններին («Մշակ» թերթի հրատարակման 150-ամյակի առթիվ)362

ԻՍԿԱՆԴԱՐՅԱՆ ՆԱԻՐԱ, ԳՐԻԳՈՐՅԱՆ ՎԱԶԱԳԱՆ, ԱՌԱՔԵԼՅԱՆ ԱՐԱ, ՔՈՍՅԱՆ ԱՆՈՒՇ

Արխաիկ հերոսի տիպաբանական նկարագիրը373

ՂՈՒՋՅԱՆ ԼՈՒՍԻՆԵ

Ժողովրդական խոսքի բանաձևային կառույցները Գարեգին Սրվանձոյանցի բանահյուսական ժողովածուներում 390

ՍՈՒՔԻԱՍՅԱՆ ՀԵՆՐԻԵՏԱ, ՔՈՇԱՏԱՇՅԱՆ ՍԻԼՎԱ

Հայերենի ուսուցումը բժշկական բուհերում402

ՀՈՎԱՏՓՅԱՆ ԳԱՅԱՆԵ

Լյուդվիգ Դուրյանի բառաշխարհը411

ԿԱՐԱՊԵՏՅԱՆ ՍԻՐԱՐՓԻ

Արդի հայերենի ռազմական տերմինահամակարգի հարստացումը գրաբարյան եզրույթներով (ըստ Ղ. Փարպեցու «Պատմութիւն հայոց» երկի).....420

ԹՈՌՉՅԱՆ ԼԻԼԻԹ, ՄԱՆՈՒԿՅԱՆ ԱՐՈՒՍՅԱԿ

Երգիծանքի վերլուծության մեթոդները անգլիական գրականության մեջ (օրինակներն ըստ Մարկ Տվենի «Թոմ Սոյերի և Հեքլբերի Ֆիննի արկածները» և Ջորջ Օրուելի «Կենդանիների ագարակը» ստեղծագործությունների).....432

ՄԿՐՏՉՅԱՆ ԳՈՀԱՐ, ՀԱՐՈՒԹՅՈՒՆՅԱՆ ՑՈՂԻԿ

Տերմինաբանական բառակապակցությունները ռուսերեն և հայերեն բժշկական տերմինաբանության մեջ.....443

6. ՄԱՆԿԱՎԱՐԺԱԿԱՆ ԵՎ ՀՈԳԵԲԱՆԱԿԱՆ ԳԻՏՈՒԹՅՈՒՆՆԵՐ

ԱՅՎԱԶՅԱՆ ԷԴՎԱՐԴ

Բնագիտամաթեմատիկական և հումանիտար գիտություններում դասակարգման տրամաբանական գործողության կիրառության որոշ առանձնահատկությունների շուրջ.....453

ԳՐԻԳՈՐՅԱՆ ՎԱԶԱԳԱՆ

Համաճարակը հասարակական հոգեբանությունը երկատող միջոց.....470

ՉՈՒՐԱԲՅԱՆ ԱԼԲԵՐՏ

Մանկավարժի անձի հոգեբանական անվտանգությունը պայմանավորող գործոնները մասնագիտական գործունեության մեջ.....479

ՀԱՆՎԵՐԴՅԱՆ ՆԱԶԵԼԻ

Կրտսեր դպրոցականների վախերի բացահայտման և հաղթահարման
թերապևտիկ միջոցների ներդրման հետազոտություն494

7. ԻՐԱՎԱԲԱՆԱԿԱՆ ԳԻՏՈՒԹՅՈՒՆՆԵՐ

ՀԱԿՈՐՅԱՆ ՈՌԻՉԱՆՆԱ

Ինչ և ինչու է արգելում Հայաստանի Հանրապետության
Սահմանադրությունը.....507

ԽԱԶԱՏՐՅԱՆ ՍԱՄՎԵԼ

Հայոց իրավունքի ու պետության ծագման պատճառների և միջոցների
մասին.....526

ՇԱՀՆԱԶԱՐՅԱՆ ՆՈՐԻԿ

Սահմանադրական կարգավորման օբյեկտը562

ՎԱՐԴԱՆՅԱՆ ԳԵՂԵՑԻԿ

Հաշտարարության ինստիտուտը պատմական զարգացումների ու
միջազգային փորձի համատեքստում, նրա ներդրումը Հայաստանի
Հանրապետությունում573

CONTENTS

1. NATURAL SCIENCES

SIMONYAN LUSINE, SIMONYAN ARMEN, HOVHANNISYAN MARINE Evaluation of the Adaptive Capabilities of the Body at Different Levels of Vegetative Status	26
GRIGORYAN VALERY, SHCHERBAKOV OLEG, HAKOBYAN ANUSH, GRIGORYAN LIANA Helminths of the Fish of Varagajur River	37
VARDANYAN LUIZA, HAYRAPETYAN SYUZANNA, ATABEKYAN LILIT The Content and Activity of Antioxidants of the Extract of Oregano (<i>Origanum Vulgare L.</i>) Growing in Different Geographic Places	48
HAMBARDZUMYAN ANUSH The Impact of Climate Change on Agriculture.....	58
DAVTYAN PETROS, DAVTYAN TIGRAN, VARDANYAN ARMINE, MATEVOSYAN QAXCRIK Analysis and Evaluation of the Applied Value of the Discomfort Index of Weather Conditions in the Syunik Region	66
MARGARYAN VARDUHI, SAYADYAN HOVIK, AZIZYAN LEVON, SEDRAKYAN ARMEN, AVETISYAN GORIK Winter Minimal Run-Off of Sevan Lake Watershed and Livestock Contaminants.....	77
KOCHARYAN GOHAR The Issue of Ecology and Nature Use in the Republic of Armenia.....	91
HAMBARDZUMYAN ANUSH, YENGIBARYAN TIGRAN, HOVHANNISYAN SATENIK, AVAGYAN ARAMAYIS Effectiveness of Organic Agriculture Investment in Armenia	105
ABGARYAN HENRIK, MANUCHARYAN DONARA Application of Deep Learning in Crop Production.....	115
ABRAHAMYAN VICTOR, GRIGORYAN LIANA, ABOVYAN AREVIK, GHAZARYAN ARMINE Veterinary and Sanitary Examination of the Fish in the "Maxim Safaryan" Farm	126

YEGHIAZARYAN GURGEN, DANIELYAN RAZMIK

The Study Results of the Main Hydrophysical Descriptions in Irrigated Soils..138

2. PHYSICAL, MATHEMATICAL AND TECHNICAL SCIENCES

MANUKYAN VARDAN, NIKOGHOSYAN GAGIK, SEROBYAN YERVAND

About the Physical Substantiations of the Operation of Various
Devices Used in Daily Life151

SEROBYAN YERVAND, MANUKYAN VARDAN, NIKOGHOSYAN GAGIK, NAZARYAN NUNE

About Physics Laboratory and Practical Works of Mathematics..... 164

NIKOGHOSYAN GAGIK, SEROBYAN YERVAND, MANUKYAN VARDAN

On Analogy, Hegel's Laws of Dialectics and Physical Modeling..... 182

HARUTYUNYAN ROBERT, ABRAHAMYAN LIANA, VARDADNYAN VALYA

Algebraic Operations in Construction Tasks..... 199

3. PHILOSOPHY, THEOLOGY AND HISTORY

GHAJOYAN HAMLET

The Relationships between Man, Society and Nature in
"The History Of Armenia" By Khorenatsi211

BARSEGHYAN PARGEV

Special Aspects of the Study of the Main Branches of Buddhism.....225

TUNYAN VALERI

Cultural Revival of Armenians in the 2nd half of the 19th - early 20th cc..... 241

4. ECONOMICS

MARDOYAN ASHOT

Current Problems of Credit Portfolio Management in RA /the Republic of
Armenia/ Commercial Banks 251

EVORGYAN LYUDMILA

Innovative Technologies in Anti-Crisis Management..... 261

KARAPETYAN SUSANNA

The Need for Digitalization of RA /The Republic Of Armenia/ Tourism273

YEDIGARYAN LUSINE, MARGARYAN MERY	
Implementation of Innovations and their Execution Opportunities in Agribusiness in the Republic of Armenia.....	282
HARUTYUNYAN ARMAN	
Efficiency of Economic Activity of Viticultural Business in the Republic of Armenia.....	296
MESROPYAN MESROP, BARDAKHCHYAN VARDAN	
Finding Structural Changes in Financial Markets with Distance Based Portfolios.....	306
OGANOV SERGO	
Research on Knowledge and Technology Transfer Concepts and their Comparative Analysis	316
NERSESYAN SUREN	
Problems of Mine Productivity in the Republic of Armenia.....	328
PANOSYAN IRA	
Analysis of Results of Agricultural Insurance for 2020-2022	338

5. PHILOLOGY

KATVALYAN VICTOR	
About the Layers of Dialect Vocabulary Characterizing Men and Women (According to the materials of Bayazet dialect).....	347
ASOYAN TATUL	
"Mshak" Newspaper's Review about the Mkhitarians of Venice (to the 150 th anniversary of the publication of "Mshak" newspaper)	362
ISKANDARYAN NAIRA, GRIGORYAN VACHAGAN, ARAKELYAN ARA, KOSYAN ANUSH	
Typological Portrait of an Archaic Hero	373
GHREJYAN LUSINE	
Formulaic Structures of the Folk Speech in Folklore Collections by Garegin Srvandztiants.....	390
SUKIASYAN HENRIETA, KOSHATASHYAN SILVA	
Teaching Armenian in Medical Universities.....	402
HOVSEPYAN GAYANE	
The Newly Formed Words in L. Duryan's Works.....	411

KARAPETYAN SIRARPI

The Enrichment of Modern Armenian Military Term System with Grabar Terms (according to Gh. Parpetsi's Book "History of Armenia").....420

TORCHYAN LILIT, MANUKYAN ARUSYAK

Methods of Analyzing Satire in the English Literature (on the Examples of "Adventures of Tom Sawyer and Huckleberry Finn" by Mark Twain and "Animal Farm" by George Orwell).....432

MKRTCHYAN GOHAR, HARUTYUNYAN TSOGHİK

Terminological Phrases in Russian and Armenian Medical Terminology443

6. PEDAGOGY AND PSYCHOLOGY

AYVAZYAN EDWARD

Some Features of the Application of Logical Action in Classification in Natural, Mathematical and Humanitarian Sciences.....453

GRIGORYAN VACHAGAN

The Epidemic as a Means of Bifurcation of Social Psychology.....470

ZURABYAN ALBERT

The Factors of Psychological Safety of the Teacher's Personality in Professional Activities479

HAKHVERDYAN NAZELI

Research on the Investment of Therapeutic Agents in the Discovery and Overcoming of Fears of Young School Students.....494

7. LAW

HAKOBYAN RUZANNA

What and Why does the Constitution of The Republic of Armenia Prohibit507

KHACHATRYAN SAMVEL

The Causes and Ways of Creation of the Armenian Law and the State.....526

SHAHNAZARYAN NORİK

The Object of Constitutional Regulation562

VARDANYAN GEGHETSIK

Mediation Institute in the Context of Historical Development and International Experience and its Implementation in the Republic of Armenia.....573

СО Д Е Р Ж А Н И Е

1. ЕСТЕСТВЕННЫЕ НАУКИ

СИМОНЯН ЛУСИНЕ, СИМОНЯН АРМЕН, ОГАННИСЯН МАРИНЕ Оценка адаптационных возможностей организма при разных уровнях вегетативного статуса.....	26
ГРИГОРЯН ВАЛЕРИЙ, ЩЕРБАКОВ ОЛЕГ, АКОПЯН АНУШ, ГРИГОРЯН ЛИАНА Гельминты рыб реки Варагаджур.....	37
ВАРДАНЯН ЛУИЗА, АЙРАПЕТЯН СЮЗАННА, АТАБЕКЯН ЛИЛИТ Содержание и активность экстрактов душицы обыкновенной (<i>Origanum vulgare</i> L.), произрастающих в различных географических зонах.....	48
АМБАРЦУМЯН АНУШ Влияние изменения климата на сельское хозяйство	58
ДАВТЯН ПЕТРОС, ДАВТЯН ТИГРАН, ВАРДАНЯН АРМИНЕ, МАТЕВОСЯН ГАХЦРИК Анализ и оценка прикладного значения показателя дискомфорта погодных условий Сюникского региона	66
МАРГАРЯН ВАРДУИ, САДЯН ОВИК, АЗИЗЯН ЛЕВОН, СЕДРАКЯН АРМЕН, АВETИСЯН ГОРИК Зимний минимальный сток бассейна озера Севан и животноводческие выбросы	77
КОЧАРЯН ГОАР Проблемы природопользования и экологии	91
АМБАРЦУМЯН АНУШ, ЕНГИБАРЯН ТИГРАН, ОГАНЕСЯН САТЕНИК, АРАМАИС АВАГЯН Эффективность инвестиций в органическое сельское хозяйство Армении.....	105
АБГАРЯН ГЕНРИК, МАНУЧАРЯН ДОНАРА Применение глубокого обучения в растениеводстве	115
АБРАМЯН ВИКТОР, ГРИГОРЯН ЛИАНА, АБОВЯН АРЕВИК, КАЗАРЯН АРМИНЕ Ветеринарно-санитарная экспертиза рыб в хозяйстве "Максим Сафарян"	126
ЕГИЗАРЯН ГУРГЕН, ДАНИЕЛЯН РАЗМИК Результаты исследования основных гидрофизических характеристик орошаемых земель	138

2. ФИЗИКО-МАТЕМАТИЧЕСКИЕ И ТЕХНИЧЕСКИЕ НАУКИ

МАНУКЯН ВАРДАН, НИКОГОСЯН ГАГИК, СЕРОБЯН ЕРВАНД

О физических обоснованиях работы различных приборов, используемых в повседневной жизни.....151

СЕРОБЯН ЕРВАНД, МАНУКЯН ВАРДАН, НИКОГОСЯН ГАГИК, НАЗАРЯН НУНЕ

О лабораторных работах по физике и практических работах по математике..... 164

НИКОГОСЯН ГАГИК, СЕРОБЯН ЕРВАНД, МАНУКЯН ВАРДАН

О подобии, законах диалектики Гегеля и физическом моделировании 182

АРУТЮНЯН РОБЕРТ, АБРАМЯН ЛИАНА, ВАРДАНЯН ВАЛЯ

Алгебраические операции в задачах на построение 199

3. ФИЛОСОФСКИЕ, ТЕОЛОГИЧЕСКИЕ, ИСТОРИЧЕСКИЕ НАУКИ

КАДЖОЯН ГАМЛЕТ

Взаимоотношения человека, общества и природы в «Истории Армении»

Хоренаци211

БАРСЕГЯН ПАРГЕВ

Особенности изучения основных направлений буддизма225

ТУНЯН ВАЛЕРИЙ

Культурное возрождение армян в XIX – нач. XX вв..... 241

4. ЭКОНОМИКА

МАРДОЯН АШОТ

Актуальные проблемы управления кредитным портфелем

в коммерческих банках РА 251

ГЕВОРГЯН ЛЮДМИЛА

Инновационные технологии в антикризисном управлении 261

КАРАПЕТЯН СУСАННА

Необходимость цифровизации туризма РА.....273

ЕДИГАРЯН ЛУСИНЕ, МАРГАРЯН МЭРИ

Внедрение инноваций и возможности их применения в агробизнесе РА...282

АРУТЮНЯН АРМАН

Эффективность хозяйственной деятельности

виноградарского бизнеса в РА 296

МЕСРОПЯН МЕСРОП, БАРДАХЧЯН ВАРДАН	
Нахождение структурных изменений в финансовых рынках с помощью метрических портфелей.....	306
ОГАНОВ СЕРГО	
Изучение понятий трансфер знаний и технологий, их сравнительный анализ	316
НЕРСЕСЯН СУРЕН	
Проблемы производительности месторождений в РА.....	328
ПАНОСЯН ИРА	
Анализ результатов страхования сельского хозяйства за 2020-2022 годы	338

5. ФИЛОЛОГИЧЕСКИЕ НАУКИ

КАТВАЛЯН ВИКТОР	
О слоях диалектной лексики, характеризующих мужчин и женщин (На материале Баязетского диалекта	347
АСОЯН ТАТУЛ	
Газета «Мшак» о Венецианских Мхитаристах (По случаю 150-летия издания газеты «Мшак»)	362
ИСКАНДАРЯН НАИРА, ГРИГОРЯН ВАЧАГАН, АРАКЕЛЯН АРА, КОСЯН АНУШ	
Типологический портрет архаического героя.....	373
КРЕДЖЯН ЛУСИНЕ	
Формульные суждения в фольклорных сборниках Гарегина Срвандзтянца	390
СУКИАСЯН ГЕНРИЕТА, КОШАТАШЯН СИЛВА	
Преподавание армянского языка в медицинских вузах	402
ОВСЕПЯН ГАЯНЭ	
Новые слова в произведениях Л. Дурьяна.....	411
КАРАПЕТЯН СИРАРПИ	
Обогащение современной армянской военной терминологии терминами грабара (По книге Г. Парпеци "История Армении")	420
ТОРЧЯН ЛИЛИТ, МАНУКЯН АРУСЯК	
Методы анализа сатиры в английской литературе (на материале произведений Марка Твена «Приключения Тома Сойера и Гекльберри Финна» и Джорджа Оруэлла «Ферма животных»).....	432

МКРТЧЯН ГОАР, АРУТЮНЯН ЦОГИК

Терминологические словосочетания в русской и армянской медицинской терминологии.....443

6. ПЕДАГОГИЧЕСКИЕ И ПСИХОЛОГИЧЕСКИЕ НАУКИ

АЙВАЗЯН ЭДВАРД

Некоторые особенности применения логической операции классификации в естественно- математических и гуманитарных науках453

ГРИГОРЯН ВАЧАГАН

Эпидемия как способ раздвоения общественной психологии.....470

ЗУРАБЯН АЛБЕРТ

Факторы психологической безопасности личности преподавателя в профессиональной деятельности479

АХВЕРДЯН НАЗЕЛИ

Исследование внедрения терапевтических методов выявления и преодоления страхов у младших школьников494

7. ЮРИДИЧЕСКИЕ НАУКИ

АКОБЯН РУЗАННА

Что и почему запрещает конституция Республики Армения.....507

ХАЧАТРЯН САМВЕЛ

О причинах и способе возникновения армянского права и государства... 526

ШАХНАЗАРЯН НОРИК

Объект конституционного регулирования.....562

ВАРДАНЯН ГЕГЕЦИК

Институт медиации в контексте исторических событий и международного опыта и его внедрение в Республике Армения..... 573

1.	ԲՆԱԿԱՆ ԳԻՏՈՒԹՅՈՒՆՆԵՐ NATURAL SCIENCES ЕСТЕСТВЕННЫЕ НАУКИ
----	---

**ОЦЕНКА АДАПТАЦИОННЫХ ВОЗМОЖНОСТЕЙ ОРГАНИЗМА ПРИ
РАЗНЫХ УРОВНЯХ ВЕГЕТАТИВНОГО СТАТУСА**

УДК 612.89

DOI: 10.56246/18294480-2022.13-01

СИМОНЯН ЛУСИНЕ

*Кандидат медицинских наук, доцент
Заведующая кафедрой медико-биологических дисциплин
Государственного образовательного учреждения
высшего образования Московской области
«Государственный социально-гуманитарный университет»
электронная почта: lusinesil@mail.ru*

СИМОНЯН АРМЕН

*Заслуженный деятель науки РА, профессор,
доктор биологических наук, почетный профессор ГГУ,
электронная почта: simarmen@mail.ru*

ОГАННИСЯН МАРИНЕ

*Преподаватель кафедры биологии, экологии
и здорового образа жизни ГГУ
электронная почта: marine.hovhannisyan@gsu.am*

Физические нагрузки играют важную роль в развитии функциональных резервов организма, а уровень двигательной активности определяет их количественный эквивалент. Установлена взаимосвязь между показателями физического развития, физической подготовленности и состоянием здоровья обучающихся. В то же время тренировочная деятельность параллельно с учебными нагрузками предъявляет повышенные требования к функциональным резервам организма. Физические нагрузки, могут вызвать целый ряд изменений в функциональных системах гомеостатического уровня,

изменить регуляторно-адаптивный статус организма, предопределяя настоящий и дальнейший ход адаптации. Одним из научно обоснованных методов донозологической диагностики является анализ variability сердечного ритма, который позволяет получить информацию о механизмах регуляции сердечно-сосудистой системы. Сердечно-сосудистая система является полифункциональным механизмом, который играет значимую роль на всех структурных уровнях человеческого организма. Одна из её особенностей – изменение функционального состояния вследствие воздействия различных экзогенных и эндогенных факторов. Анализ variability сердечного ритма позволяет исследовать и оценить адаптационные возможности организма и степень напряжения регуляторных систем. Математическая обработка ЭКГ позволяет получить ряд временных, спектральных и геометрических показателей, благодаря которым осуществляется объективная оценка состояния вегетативной нервной системы.

Ключевые слова: функциональные резервы организма, гомеостаз, донозологическая диагностика, индекс напряжения, частота сердечных сокращений, мода, амплитуда моды, вариационный размах.

Как известно, физические нагрузки играют важную роль в развитии функциональных резервов организма, а уровень двигательной активности определяет их количественный эквивалент.

Согласно классификации функциональных состояний организма академика Р. М. Баевского («Оценка адаптационных возможностей организма и риск развития заболеваний»), основанной на представлениях о гомеостазе и адаптации, выделяют 4 вида функциональных состояний [1, 2]:

1. Физиологическая норма – характеризуется:
 - состоянием удовлетворительной адаптации к условиям окружающей среды;
 - достаточными функциональными возможностями организма;
 - гомеостаз поддерживается при минимальном напряжении регуляторных систем.
2. Донозологические состояния. Для поддержания равновесия организма с окружающей средой необходима:

- мобилизация функциональных ресурсов, что требует некоторого напряжения регуляторных систем;

- развивается различная степень адапционных механизмов: функциональные (адаптационные) возможности организма в покое не снижены, но способность адаптироваться к нагрузкам уменьшена;

- гомеостаз поддерживается только благодаря определенному напряжению регуляторных систем.

3. Преморбидные состояния характеризуются:

- неудовлетворительной адаптацией к условиям окружающей среды;
- функциональные возможности организма снижены;
- гомеостаз сохранен лишь благодаря значительному напряжению регуляторных систем либо за счет включения компенсаторных механизмов.

4. Срыв механизмов адаптации, при котором происходит:

- резкое снижение функциональных возможностей организма;
- гомеостаз нарушен;
- происходит развитие специфических патологических изменений на органно-системном уровне [3].

№	Функциональные состояния организма	Адаптация к условиям окружающей среды	Функциональные возможности организма	Гомеостаз
1	Физиологическая норма	Удовлетворительная	Достаточные	Поддерживается при минимальном напряжении регуляторных систем
2	Донологически е состояния	Способность адаптироваться к нагрузкам уменьшена	Напряжение регуляторных систем	Напряжение регуляторных систем
3	Преморбидные состояния	Неудовлетворительная	Снижены	Значительное напряжение регуляторных систем
4	Срыв механизмов адаптации	Происходит развитие специфических патологических изменений на органно-системном уровне	Резкое снижение	Нарушен

Распознавание функциональных состояний организма, возникающих в процессе перехода от нормы к патологии, называется донозологической диагностикой.

Одним из научно обоснованных методов донозологической диагностики является анализ variability сердечного ритма, который позволяет получить информацию о степени напряжения регуляторных систем и адаптационных возможностях организма.

Целью работы было проведение анализа variability сердечного ритма у студентов с различным вегетативным статусом и разным уровнем двигательной активности.

Вариабельность сердечного ритма (BCP) – это физиологическое явление, заключающееся в непрерывном изменении длительности кардиоциклов.

Анализ BCP основан на измерении интервалов между соседними R-зубцами электрокардиограммы.

Данный метод позволяет исследовать и оценить механизмы регуляции сердечно-сосудистой системы, а также напряжения регуляторных систем. Математическая обработка ЭКГ позволяет получить ряд временных, спектральных и геометрических показателей, благодаря которым осуществляется объективная оценка состояния вегетативной нервной системы [5-7].

Материалы и методы

Регистрацию частоты сердечных сокращений и ЭКГ проводили в покое у студентов. На добровольной основе были обследованы 100 студентов, из них 31 девушка и 69 юношей в возрасте – от 18 до 22 лет. На момент обследования учащиеся не предъявляли жалоб и не имели в анамнезе заболеваний сердечно-сосудистой системы.

Запись ЭКГ проводилась с помощью комплексной электрофизиологической лаборатории «CONAN – 4.5», который включает в себя ПК со специализированным программным обеспечением, источник переменного тока высокой частоты и набор электродов. Согласно цветовой маркировке, красный электрод накладывали на правую руку, желтый – на левую, зеленый – на левую ногу, черный – на правую ногу.

Определялись следующие показатели сердечного ритма:

- индекс напряжения (ИН),
- частота сердечных сокращений (ЧСС),
- мода (Мо),
- амплитуда моды (АМо),
- вариационный размах.

Согласно градации числовых значений индекса напряжения можно выделить 5 типов вегетативного тонуса: ваготонический, нормотонический, симпатикотонический, гиперсимпатикотонический и запредельный (табл. 1).

Табл. 1. Соотношение студентов по исходному вегетативному тону (ИВТ), рассчитанному по индексу напряжения (ИН)

Индекс напряжения, у.е.	ИВТ по ИН	Количество студентов
До 30	Ваготония	10
31-120	Нормотония	22
121-300	Симпатикотония	63
Более 301	Гиперсимпатикотония	5
Более 600	Запредельный	0

Из таблицы видно, что количество симпатикотоников преобладает над другими уровнями вегетативного статуса, а индекс напряжения составляет 121-300 у.е. Студентов с запредельным вегетативным тонусом и индексом напряжения более 600 у.е. выявлено не было.

Также была установлена частота сердечных сокращений (ЧСС) у студентов с разным исходным уровнем вегетативного статуса. Полученные числовые значения взаимосвязи частоты сердечных сокращений с индексом напряжения представлены в таблице 2.

Табл. 2. Взаимосвязь частоты сердечных сокращений с индексом напряжения

Индекс напряжения, у.е.	ИВТ по ИН	ЧСС, уд/мин
До 30	Ваготония	65 ± 0,13
31-120	Нормотония	70 ± 0,21
121-300	Симпатикотония	73 ± 0,16
Более 301	Гиперсимпатикотония	80 ± 0,27

Симпатический и гиперсимпатический тонус характеризуются высокой ЧСС.

При анализе ЭКГ были получены и проанализированы числовые значения еще трех показателей variability сердечного ритма:

- Моды (Мо),
- Амплитуды моды (АМо),
- Вариационного размаха (ΔХ) (табл.3).

Табл. 3. Первичные показатели variability сердечного ритма студентов

ИН, у.е.	ИВТ по ИН	Мо, сек	АМо, %	ΔХ, сек
До 30	Ваготония	0,88±0,1	40±4,2	0,65±0,02
31-120	Нормотония	0,82±0,1	45±2,1	0,32±0,07
121-300	Симпатикотония	0,79±0,1	52±3,5	0,22±0,04
более 301	Гиперсимпатикотония	0,76±0,01	89±8,4	0,12±0,06

Мода – это временной (в сек.) диапазон частоты встречающихся R-R интервалов. Указывает на наиболее вероятный уровень функционирования системы кровообращения [4].

Из таблицы видно, что значение моды у нормотоников составило 0,82±0,1 сек. И таким образом, у нормотоников расстояние между кардиоинтервалами меньше, чем у ваготоников, на 0,06 сек и больше, чем у гиперсимпатикотоников и симпатикотоников, на 0,06 сек и 0,03 сек соответственно.

Амплитуда моды – это процент наиболее часто встречающихся R-R кардиоинтервалов, соответствующих значению диапазона моды.

В основном этот эффект обусловлен влиянием симпатического отдела вегетативной нервной системы. Низкие показатели значения амплитуды моды указывают на преобладание автономной регуляции сердечного ритма, а высокие значения – на преобладание центральной регуляции.

Полученные данные свидетельствуют о том, что самый высокий показатель амплитуды моды характерен для гиперсимпатикотоников – $89 \pm 8,4\%$ (как и ЧСС). У ваготоников данный показатель составил $40 \pm 4,2\%$, а у нормотоников и симпатикотоников $45 \pm 2,1\%$ и $52 \pm 3,5\%$ соответственно.

И 5-й показатель - вариационный размах - отражает степень вариативности значений кардиоинтервалов в динамическом ряду (разницу между максимальным и минимальным значением кардиоинтервалов).

Наибольший вариационный размах наблюдался у ваготоников - $0,65 \pm 0,02$ сек., что свидетельствует о снижении сократительных функций миокарда и преобладании ваготонии. Низкие показатели вариационного размаха отмечены у симпатико- и гиперсимпатикотоников, $0,22 \pm 0,04$ сек. и $0,12 \pm 0,06$ сек. соответственно, что может являться следствием преобладания недыхательного компонента сердечного ритма и парасимпатического звена. И в группе нормотоников данное значение составило $0,32 \pm 0,07$ сек, что свидетельствует о тоне парасимпатического отдела нервной системы и характеризуется преобладанием дыхательных изменений сердечного ритма.

Выводы:

1. Полученные числовые значения после анализа ЭКГ студентов отражают соотношение активности симпатического и парасимпатического отделов вегетативной нервной системы.

2. По результатам исследования становится понятно, что для студентов с симпатико- и гиперсимпатикотонией характерна низкая адаптационная возможность, а также низкий уровень врожденных внутренних резервов для поддержания на определенном уровне вегетативного гомеостаза.

3. Для обеспечения адекватного функционирования сердечно-сосудистой системы и для нормальной адаптации к физическим нагрузкам у студентов, необходимо формировать уровень двигательной активности,

количественно соответствующий принятому ВОЗ коэффициенту физической активности не ниже 1,75.

Список использованной литературы

1. Баевский Р. М., Иванов Г. Г., Вариабельность сердечного ритма: теоретические аспекты и возможности клинического применения // Ультразвуковая и функциональная диагностика. 2015, № 2, С. 108.

2. Баевский Р. М., Анализ вариабельности сердечного ритма: история и философия, теория и практика // Клиническая информатика и телемедицина. 2004, № 1, С. 54–64.

3. Бондарев С. А., Облачные технологии регистрации ЭКГ в тренировочном цикле и профилактике внезапной смерти спортсмена // Материалы III Всероссийской научно-практической конференции с международным участием. 2016, С. 24-25.

4. Емельянова А. С., Симонян Л. А., Степура Е. Е., Анализ показателя вариабельности сердечного ритма – амплитуды моды студентов с разным вегетативным статусом // Неделя науки 2020: материалы Международного молодёжного форума. Ставрополь: Изд-во СтГМУ, 2020, С. 596-598.

5. Кулаичев А. П., Методы и средства комплексного анализа данных, М, 2007, 640 с.

6. Algra A., Tijssen J. G., Roelandt J. R. Heart rate variability from 24-hour electrocardiography and the 2-year risk for sudden death // Circulation, 1998, Vol. 88, № 1, P. 180–185.

7. Barutcu I., Esen A. M., Kaya D. Cigarette smoking and heart rate variability: Dynamic influence of parasympathetic and sympathetic maneuvers // Ann. Noninvasive Electrocardiol. 2005, Vol. 10, P. 324–329.

**ՕՐԳԱՆԻԶՄԻ ՀԱՐՄԱՐՎՈՂԱԿԱՆ ՀՆԱՐԱՎՈՐՈՒԹՅՈՒՆՆԵՐԻ
ԳՆԱՀԱՏՈՒՄԸ ՎԵԳԵՏԱՏԻՎ ԿԱՐԳԱՎԻՃԱԿԻ ՏԱՐԲԵՐ
ՄԱԿԱՐԴԱԿՆԵՐՈՒՄ**

ՍԻՄՈՆՅԱՆ ԼՈՒՍԻՆԵ

*Մոսկվայի մարզային «Պեդական սոցիալ-հումանիտար
համալսարան» բարձրագույն կրթության պեդական
կրթական հաստատության բժշկակենսաբանական
դիսցիպլինների ամբիոնի վարիչ,
բժշկական գիտությունների թեկնածու, դոցենտ
էլփոստ՝ lusinesil@mail.ru*

ՍԻՄՈՆՅԱՆ ԱՐՄԵՆ

*ՀՀ գիտության վաստակավոր գործիչ,
կենսաբանական գիտությունների դոկտոր, պրոֆեսոր,
ԳՊՀ պատվավոր պրոֆեսոր
էլփոստ՝ simarmen@mail.ru*

ՀՈՎՀԱՆՆԻՍՅԱՆ ՄԱՐԻՆԵ

*ԳՊՀ կենսաբանության, էկոլոգիայի
և առողջ ապրելակերպի ամբիոնի դասախոս
էլփոստ՝ marine.hovhannisyan@gsu.am*

Օրգանիզմի ֆունկցիոնալ պահուստային հնարավորությունների զարգացման մեջ կարևոր դեր է խաղում ֆիզիկական ծանրաբեռնվածությունը, իսկ շարժողական ակտիվության մակարդակը որոշում է դրա քանակական համարժեքը: Հաստատված է կապը ֆիզիկական ակտիվության զարգացման, ֆիզիկական պատրաստվածության ցուցանիշների և սովորողների առողջական վիճակի միջև: Միաժամանակ մարզվելու գործունեությունը ուսումնական ծանրաբեռնվածության հետ զուգահեռ օրգանիզմի ֆունկցիոնալ պահուստային հնարավորությունների համար ներկայացնում է առավելագույն պահանջներ: Ֆիզիկական ծանրաբեռնվածությունը կարող է առաջ բերել հոմեոստատիկ մակարդակի ֆունկցիոնալ համակարգերի մի շարք փոփոխություններ, փոխել օրգանիզմի կարգավորիչ-հարմարվողական կարգավիճակը՝ որոշելով հարմարվողականության ներկա և հետագա ընթացքը: Մինչնոզոլոգիական ախտորոշման գիտականորեն հիմնավորված մեթոդներից մեկը սրտի ռիթմի տատանողականության վերլուծությունն է, որը հնարավորություն է տալիս տեղեկություն ստանալ սիրտանոթային համակարգի կարգավորման մեխանիզմների մասին: Սիրտանո-

թային համակարգը ամբողջական ֆունկցիոնալ մեխանիզմ է, որն զգալի դեր է խաղում մարդու օրգանիզմի կառուցվածքային բոլոր մակարդակներում: Դրա հատկություններից մեկը ֆունկցիոնալ վիճակի փոփոխությունն է տարբեր արտաձին և ներձին գործոնների ազդեցության հետևանքով: Սրտի ռիթմի տատանողականության վերլուծությունը հնարավորություն է տալիս հետազոտել և գնահատել օրգանիզմի հարմարվողական հնարավորությունները և կարգավորման համակարգերի լարվածության աստիճանը: ԷՍԳ-ի մաթեմատիկական մշակումը թույլ է տալիս ստանալ ժամանակային, սպեկտրալ և երկրաչափական մի շարք ցուցանիշներ, որոնց շնորհիվ իրականացվում է վեգետատիվ նյարդային համակարգի վիճակի օբյեկտիվ գնահատում:

Բանալի բառեր՝ օրգանիզմի ֆունկցիոնալ պահեստանյութեր, հոմեոստազ, մինչնոզոլոգիական ախտորոշում, լարվածության ցուցիչ, սրտի կծկումների հաճախականություն, մոդա, մոդայի ամպլիտուդ, տատանման մեծություն:

EVALUATION OF THE ADAPTIVE CAPABILITIES OF THE BODY AT DIFFERENT LEVELS OF VEGETATIVE STATUS

SIMONYAN LUSINE

*Doctor of Medical Science,
Associate Professor, Head of the Department of Biomedical Disciplines
of State Educational Institution of
Higher Education of the Moscow Region
"State Social and Humanitarian University"*
e-mail: lusinesil@mail.ru

SIMONYAN ARMEN

*RA Honoured Scientist,
Doctor of Biology, Professor,*
e-mail: simarmen@mail.ru

HOVHANNISYAN MARINE

*Lecturer of the Chair of Biology,
Ecology and Healthy Lifestyle GSU*
e-mail: marine.hovhannisyam@gsu.am

Physical loads play an important role in the development of functional reserves of the body, and the level of motor activity determines their quantitative equivalent. The relationship between the indicators of physical development, physical fitness

and the state of health of students has been established. At the same time, training activity, in parallel with training loads, imposes increased requirements on the functional reserves of the body. Physical loads can cause a number of changes in the functional systems of the homeostatic level, change the regulatory-adaptive status of the body, predetermining the current and future course of adaptation. One of the scientifically based methods of prenosological diagnostics is the analysis of heart rate variability, which allows obtaining information about the mechanisms of regulation of the cardiovascular system. The cardiovascular system is a multifunctional mechanism that plays a significant role at all structural levels of the human body. One of its features is a change in the functional state due to the influence of various exogenous and endogenous factors. Analysis of heart rate variability makes it possible to investigate and evaluate the adaptive capabilities of the body and the degree of tension of regulatory systems. Mathematical processing of the ECG makes it possible to obtain a number of temporal, spectral and geometric indicators, thanks to which an objective assessment of the state of the autonomic nervous system is carried out.

Keywords: functional reserves of the body, homeostasis, prenosological diagnostics, stress index, heart rate, mode, mode amplitude, variation range.

Հոդվածը ներկայացվել է խմբագրական խորհուրդ 12.05.2022թ.:

Հոդվածը գրախոսվել է 20.08.2022թ.:

ԳՐԻԳՈՐՅԱՆ ՎԱԼԵՐԻ

կենսաբանական գիտությունների թեկնածու, դոցենտ,
անասնաբուժական և անասնաբուժության սանիտարական փորձաքննու-
թյան հետազոտական կենտրոնի առաջատար գիտաշխատող,
ԳՊՀ, ՀԱԱՀ դասախոս
Էլփոստ՝ grigoryanvgv@mail.ru

ՇՉԵՐԲԱԿՈՎ ՕԼԵԳ

կենսաբանական գիտությունների թեկնածու,
անասնաբուժական և անասնաբուժության սանիտարական փորձաքննու-
թյան հետազոտական կենտրոնի առաջատար գիտաշխատող
Էլփոստ՝ oleg1vet@gmail.com

ՀԱԿՈՐՅԱՆ ԱՆՈՒՇ

անասնաբուժական գիտությունների թեկնածու, դոցենտ,
անասնաբուժական և անասնաբուժության սանիտարական փորձաքննու-
թյան հետազոտական կենտրոնի առաջատար գիտաշխատող,
ՀԱԱՀ դասախոս
Էլփոստ՝ akobian.anush@mail.ru

ԳՐԻԳՈՐՅԱՆ ԼԻԱՆԱ

անասնաբուժական գիտությունների թեկնածու, դոցենտ,
Անասնաբուժական և անասնաբուժության սանիտարական փորձաքննու-
թյան հետազոտական կենտրոնի տնօրեն,
ՀԱԱՀ դասախոս
Էլփոստ՝ lianagrigoryan7878@mail.ru

**Տասնյակ տարիներ առաջ Հայաստանի գետերում և լճակներում ապ-
րում էին բազմաթիվ եզակի ձկնատեսակներ, որոնց մի մասն ուներ արդ-
յունագործական նշանակություն:**

**Վարագաջուր գետի ձկների հելմինթոզների ուսումնասիրության մա-
սին տեղեկությունները բացակայում են: Այս գետի ձկների հելմինթա-
ֆաունայի ուսումնասիրությունն ունի գիտական և գործնական նշանա-**

կություն հարկապես անտրոպոգեն գործոնների ազդեցության պայմաններում, որը կապված է գետի բնապահպանական ռեժիմի փոփոխման հետ:

Աշխատանքի նպատակն է պարզել Վարագաջուր գետի ձկների հեղմինթների տեսակային կազմը:

Հետազոտությունները կատարվել են 2021-2022 թվականներին անասնաբուժության և անասնաբուժական սանիտարական փորձաքննության հետազոտական կենտրոնի, ՀԱԱՀ համաճարակաբանության և մակաբուժաբանության ամբիոնի, ինչպես նաև կենդանաբանության և հիդրոէկոլոգիայի գիտական կենտրոնի մակաբուժաբանության և հեղմինթոլոգիայի լաբորատորիաներում:

Վարագաջուր գետից բռնված 3 տեսակի 65 ձկները ենթարկվել են լրիվ հեղմինթոլոգիական հերձման, որոնցից 40-ի մոտ հայտնաբերվել են հարուցիչներ: Վարակված ձկներն արտաքին տեսքից կարծես կլինիկապես եղել են առողջ, սակայն հերձման արդյունքում հայտնաբերվել են տարբեր հարուցիչներ:

Տավուշի մարզով հոսող Վարագաջուր գետում առկա կարմրախայտ /*Salmo trutta*/, Կուրի բեղաձուկ /*Barbus lacerta*/, Կուրի կողակ /*Capoeta capoeta*/ ձկնատեսակների աղիքներում հայտնաբերվել են *Rhabdachona fortunately* կլոր որդեր, իսկ աչքի ռսպնյակում՝ *Diplostomum spataceum* և *Diplostomum rutili* տրեմատոդների մետացերկարիաները: Հետազոտված ձկների վարակվածությունը կազմել է 61,5%, ընդ որում Կուրի բեղաձկան ճիճվային վարակվածությունը կազմել է 58,3%, Կուրի կողակինը՝ 71,4%, իսկ կարմրախայտ ձկնատեսակինը՝ 63,6%:

Բանալի բառեր՝ Տավուշ, Վարագաջուր, Կուրի բեղաձուկ, Կուրի կողակ, կարմրախայտ:

Նախաբան

Տասնյակ տարիներ առաջ Հայաստանի գետերում և լճակներում ապրում էին բազմաթիվ եզակի ձկնատեսակներ, որոնց մի մասն ուներ արդյունագործական նշանակություն [1]: Ներկա պահին քիմիական և հանքային արդյունաբերության, ինչպես նաև որսագողության ու կործանիչ ձկնորսության պատճառով նրանց առկայությունը որոշ ջրավազաններում կտրուկ

նվազել է [3]: Այժմ Հայաստանի ջրավազաններում առկա են շուրջ 30 տեսակ ձկներ, որոնցից մի քանիսը պատկանում են էնդեմիկ խմբին [2, 3, 12,13]:

Չնայած Հայաստանի գետերի առկա ներուժին՝ ձկնաբուծության զարգացմանը քիչ ուշադրություն է դարձվում: Ձկնային պաշարները գետերում ու փոքր լճակներում կամ ընդհանրապես չեն պահպանվում կամ վատ են պահպանվում, որի հետևանքով ձկնատեսակները գրեթե ոչնչացվել են: Բացարձակապես բացակայում է մելիորատիվ աշխատանքը, հաճախ խախտվում է գետերի ռեժիմը՝ առանց հաշվի առնելու ձկնաբուծության շահերը, աղտոտում են ջրերը կենցաղային և գյուղատնտեսական մնացորդներով [1]:

Ձկների մոտ հանդիպող զանազան հիվանդությունները գոյություն են ունեցել շատ վաղուց, բայց տարեցտարի ջրավազանների ձկների մոտ այդ հարուցիչներն ու հիվանդությունները շատացել են [1]: Ուշադրության արժանի գետերից է նաև Վարազաջուրը, որը հոսում է Հայաստանի Հանրապետության Տավուշի մարզով: Սկիզբ է առնում Միափոր լեռան հյուսիսարևմտյան լանջերից մոտ 2500 մ բարձրությունից և միախառնվում Կուր գետին: Երկարությունը 71 կմ է: Սկիզբ առնելով ալպյան գոտում՝ հոսում է ենթալպյան, անտառային և հարթավայրային գոտիներով: Սնումը մեծ մասամբ անձրևային է: Տարեկան հոսքը 43,4 մլն մ3, ջրի ծախսը 17,9 մ3/կրկ: Գետը ունի կարևոր տնտեսական, տուրիստական և ազգաբնակչության հանգիստը կազմակերպելու մեծ նշանակություն տարածաշրջանի համար: Վարազաջուր գետի ավազանի ֆաունան ու ֆլորան շատ հարուստ են և խիստ բազմազան: Առանձնակի հետաքրքրություն է ներկայացնում գետի ձկնաշխարհը, որոնց մոտ հանդիպող հիվանդությունների բուժկանխարգելման մասին տվյալները շատ քիչ են [7,8,9]: Նվազում են նաև գետերից ստացված ձկնամթերքների որակական հատկանիշները [10]:

Վարազաջուր գետի ձկնային կազմը ներկայացված է հետևյալ ձկնատեսակներով՝ կարմրախայտ, Կուրի բեղաձուկ, Կուրի կողակ, անդրկովկասյան սպիտակաձուկ:

Վարազաջուր գետի ձկների հելմինթոզների ուսումնասիրության մասին տեղեկությունները բացակայում են: Այս գետի ձկների հելմինթաֆաունայի ուսումնասիրությունն ունի գիտական և գործնական հետաքրքրություն հատկապես անտրոպոգեն գործոնների ազդեցության պայմաններում, որը կապված է գետի բնապահպանական ռեժիմի փոփոխման հետ:

Աշխատանքի նպատակն է պարզել Վարագաջուր գետի ձկների հելմինթների տեսակային կազմը:

Նյութը և մեթոդը

Հետազոտությունները կատարվել են 2021-2022 թվականներին անասնաբուժության և անասնաբուժական սանիտարական փորձաքննության հետազոտական կենտրոնի, ՀԱԱՀ համաճարակաբանության և մակաբուժաբանության ամբիոնի, ինչպես նաև կենդանաբանության և հիդրոէկոլոգիայի գիտական կենտրոնի մակաբուժաբանության և հելմինթոլոգիայի լաբորատորիաներում:

Վարագաջուր գետի ձկների հետազոտությունները կատարվել են գետի միջին հոսանքներից, Վերին Ծաղկավան-Իծաքար հատվածից որսված ձկների մոտ: Ձկները բռնվել են կարթով և չզինված ձեռքերով: Լրիվ հելմինթոլոգիական հերձման են ենթարկվել 65 ձկներ, որոնցից 22 կարմրախայտ /*Salmo trutta*/, 36 Կուրի բեղաձուկ /*Barbus lacerta*/, 7 Կուրի կողակ /*Capoeta capoeta*/ [2]: Ձկների մոտ հելմինթների հայտնաբերման համար օգտագործվել է համընդհանուր կիրառություն ունեցող Բիխովսկայա-Պավլովսկայայի մեթոդը [4, 5]: Ձկների և հելմինթների տեսակային կազմը պարզելու համար օգտվել ենք հատուկ որոշիչներից [6, 11]: Ստացված հելմինթոլոգիական նյութը մշակվել և վերլուծվել է Հայաստանի ազգային ագրարային համալսարանի անասնաբուժության և անասնաբուժական սանիտարական փորձաքննության հետազոտական կենտրոնի, համաճարակաբանության և մակաբուժաբանության ամբիոնի լաբորատորիաներում:

Արդյունքները և վերլուծությունը

Վարագաջուր գետից բռնված 3 տեսակի 65 ձկները ենթարկվել են լրիվ հելմինթոլոգիական հերձման, որոնցից 40-ի մոտ հայտնաբերվել են հարուցիչներ: Վարակված ձկներն արտաքին տեսքից կարծես կլինիկապես եղել են առողջ, սակայն հերձման արդյունքում հայտնաբերվել են տարբեր հարուցիչներ:

Նկար 1-ում պատկերված է *Diplostomum spathaceum* (Rudolphi 1819) տրեմատոդի մետացերկարիայով վարակված ձկան աչքը, իսկ նկար 2-ում՝ *Diplostomum rutili* (Razmashkin 1969) հարուցիչ պատիճավորված մետացերկարիան ձկան աչքում:

Աչքի ոսպնյակում տեղակայված մետացերկարիաները առաջ են բերում ոսպնյակի խամրում, լույսը չի թափանցում աչքի ներքին խցիկ: Կրային մասիկների կուտակման հետևանքով ոսպնյակը դառնում է կաթնավուն: Աչքի

առջևի խցում էքսուդատի կուտակման հետևանքով առաջանում է չռաչքություն: Աչքի ոսպնյակը դեֆորմացվում է, եղջերաթաղանթի պատուվելու հետևանքով կարող է դուրս ընկնել: Ձուկը կուրանում է, կորցնում է ավտորժակը, առաջ է գալիս հյուծվածություն, արդյունքում կամ սատկում է, կամ էլ կեր է դառնում ձկնակեր թռչունների համար:

Նկար 3-ում պատկերված է ձկան աղիքներից առանձնացված *Rhabdachona fortunatowi* (Dinnik 1933) կլոր որդր: Սևանա լճից դուրս աղիքային այս նեմատոդներ առաջին անգամ են հայտնաբերվել Վարագաջուր գետի ձկների մոտ: Այս ամենը փաստում են մակաբույծների արեալների ընդլայնման և նրանց կենսաբանական ցիկլերում նոր տերերի ընգրկման մասին:



Նկ. 1. Մեղացերկարիաներով ավտահարված ձկան աչքը:



Նկ. 2. Դիպլոստոմայի պարիճավորված մեղացերկարիան ձկան աչքում:



Նկ.3. Ձկան աղիքներից առանձնացված *Rhabdachona fortunatowi* կլոր որդեր:

Թիվ 1 աղյուսակում պատկերված է Վարազաջուր գետի ձկների մոտ առկա հելմինթներով վարակվածության տվյալները:

Չնայած Վարազաջուր գետն ունի համեմատաբար աղքատ ձկնակազմ, բայց վերջիններս ևս վարակված են եղել հելմինթոզներով:

Ինչպես երևում է թիվ 1 աղյուսակից, Կուրի բեղաձկան մոտ հայտնաբերվել են 3 տեսակի ճիճվային հիվանդություններ, և վարակվածությունը կազմել է 58,3%:

Աղիքներում հայտնաբերվել են *Rhabdachona fortunately* կլոր որդերը, իսկ աչքի ոսպնյակում՝ *Diplostomum spataceum* և *Diplostomum rutili* տրեմատոդների մետացերկարիաները: Կուրի կողակի վարակվածությունը կազմել է 71,4%, աղիքներում ևս առկա էին *Rhabdachona fortunatowi* սեռահասուն կլոր որդեր: Վարակված էին նաև կարմրախայտ ձկնատեսակի որոշ առանձնյակներ, վարակվածությունը կազմում էր 63,6%, նրանց աչքի ոսպնյակում հայտնաբերվել են *Diplostomum rutili* հարուցիչ մետացերկարիաներ: Հարուցիչների ինտենսիվությունը այնքան էլ բարձր չէր, կազմում է 1-3 հարուցիչ:

Եզրակացություններ

Տավուշի մարզով հոսող Վարազաջուր գետում առկա կարմրախայտ /*Salmo trutta*/, Կուրի բեղաձուկ /*Barbus lacerta*/, Կուրի կողակ /*Capoeta capoeta*/ ձկնատեսակների աղիքներում հայտնաբերվել են *Rhabdachona fortunatowi* կլոր որդեր, իսկ աչքի ոսպնյակում՝ *Diplostomum spataceum* և *D.rutili* տրեմատոդների մետացերկարիաները: Հետազոտված ձկների վարակվածությունը կազմել է 61,5%, ընդ որում Կուրի բեղաձկան ճիճվային վա-

րակվածությունը կազմել է 58,3%, Կորի կողակինը 71,4%, իսկ կարմրախայտ ձկնատեսակինը՝ 63,6%:

Աղյուսակ 1. Վարագաջուր գետի ձկների վարակվածությունը հեմիինթերով:

Հետազոտված ձկնատեսակներն ու բանակը	Կարմրախայտ <i>Salmo trutta</i> , (Linnaeus, 1758)	Կորի կողակ. <i>Caroeta capoeta</i> , (Güldenstädt, 1773)	Կորի քեռածուկ, <i>Barbus lacerta</i> , (Heckel, 1843)			Ընդամենը
Հետազոտված ձկների բանակը	22	7	36			60
Վարակված ձկների բանակը	14	5	21			40
Վարակվածության տոկոսը	63,6	71,4	58,3			61,5
Հարուցիչների տեսակները	<i>Diplostomum rutili</i>	<i>Rhabdachona fortunatowi</i>	<i>Diplostomum rutili</i>	<i>Diplostomum spathaceum</i>	<i>Rhabdachona fortunatowi</i>	
Հայտնաբերված հարուցիչների բանակը	22	8	4	10	13	57
Հարուցիչների տերղակայման վայրը	Աջի ոսպնյակ	Աղիքներ	Աջի ոսպնյակ	Աջի ոսպնյակ	Աղիքներ	

Օգտագործված գրականության ցանկ

1. Հայաստանի ձկնաբուծությունը. Հեռանկարներ և խոչընդոտներ. News.am:
2. Հայրապետյան Տ., Հայաստանի կենդանիների անվանումների լատիներեն-հայերեն-ռուսերեն-անգլերեն բառարան, Երևանի պետական համալսարան, Երևան, 2018, էջ 15–20:
3. Ձկնաբուծությունը Հայաստանում. Hy.wikipedia.org.
4. Бауер О. Н., Определитель паразитов пресноводных рыб фауны СССР / О. Н. Бауер, Т. 1-3, Л, Наука, 1984.
5. Быховская-Павловская И. Е., Паразитологическое исследование рыб, 1985, с. 3-63
6. Быховская-Павловская И. Е., Паразиты рыб: руководство по изучению / И. Е. Быховская-Павловская, Л.: Наука, 1985, 121 с.
7. Давыдов О. Н., Болезни пресноводных рыб / О. Н. Давыдов, Ю. Д. Темниханов, Киев, издательство «Ветинформ», 2003, 544 с.

8. Ихтиопатология / Н. А. Головина, Ю. А. Стрелков, П. П. Головин [и др.], М., Мир, 2007, 448 с.

9. Лысенко А. А., Паразитарные болезни прудовых рыб: способы лечения и профилактики / А. А. Лысенко, В. А. Христин // Ветеринария Кубани, № 2, 2006, с. 6-8.

10. Мишанин Ю. Ф., Ихтиопатология и ветеринарно-санитарная экспертиза рыбы: учебное пособие / Ю. Ф. Мишанин, СПб.: Издательство «Лань», 2012, 560 с.

11. Паразитологическое исследование рыб. Методическое пособие, ФГНУ «ГосНИОРХ», 2009, 20 с.

12. Пипоян С. Х., Тигралян Э. А., Вопросы ихтиологии, 2002, т. 42, 5, с.601-604.

13. Пипоян С. Х., Ихтиофауна Армении, 2012, 548с.

HELMINTHS OF THE FISH OF VARAGAJUR RIVER

GRIGORYAN VALERY

*PhD in Biological Sciences, Associate Professor
Leading Researcher of Laboratory of Veterinary Medicine
and Veterinary Sanitary Expertise
Lecturer of GSU, ANAU
e-mail: grigoryanvgv@mail.ru*

SHCHERBAKOV OLEG

*PhD in Biological Sciences
Leading Researcher of Laboratory of Veterinary Medicine
and Veterinary Sanitary Expertise
e-mail: oleg1vet@gmail.com*

HAKOBYAN ANUSH

*PhD in Veterinary Sciences, Associate Professor
Leading Researcher of Laboratory of Veterinary Medicine
and Veterinary Sanitary Expertise
ANAU lecturer
e-mail: akobian.anush@mail.ru*

GRIGORYAN LIANA

*PhD in Veterinary Sciences, Associate Professor
Director of the Laboratory of Veterinary Medicine*

and Veterinary Sanitary Expertise
ANAU lecturer
e-mail: lianagrigoryan7878@mail.ru

Decades ago, most unique fish species lived in the rivers and ponds of Armenia, some of which had industrial significance.

There is no information on the study of helminthiasis in Varagadzur River fish. The study of the helminth fauna of this river fish is of scientific and practical interest, especially under the influence of anthropogenic factors associated with the change of the environmental regime of the river.

The aim of the work is to find out the species composition of helminths of Varagadzur river fish.

Researches were carried out in 2021-2022 in the laboratories of parasitology and helminthology of the Research Center of Veterinary Medicine and Veterinary Sanitary Expertise, the Department of Epidemiology and Parasitology of ANAU, as well as the Scientific Center of Zoology and Hydroecology.

65 fish of 3 species caught from the Varagajur River were subjected to complete helminthological dissection: pathogens were found in 40 of them. Infected fish appeared to be clinically healthy in appearance, but dissection revealed different pathogens.

Fortunately, Rhabdachona roundworms were found in the guts of Brown trout /*Salmo trutta*/, Kura barbel /*Barbus lacerta*/ and Caucasian scraper /*Capoeta capoeta*/ in the Varagadzur River flowing through Tavush region, and metacercariae of *Diplostomum spataceum* and *Diplostomum rutili* trematodes were found in the lense of the eye. The infestation of the examined fish was 61.5%, with the worm infestation of Kura barbell being 58.3%, Caucasian scraper - 71.4% and Caucasian scraper - 63.6%.

Keywords: Tavush, Varagajur, Kura barbel, Caucasian scraper, Brown Trout.

ГЕЛЬМИНТЫ РЫБ РЕКИ ВАРАГАДЖУР

ГРИГОРЯН ВАЛЕРИЙ

*Кандидат биологических наук, доцент
Ведущий научный сотрудник Научного центра ветеринарной
и ветеринарно-санитарной экспертизы
Преподаватель ГГУ, АНАУ
электронная почта: grigoryanvgv@mail.ru*

ЩЕРБАКОВ ОЛЕГ

*Кандидат биологических наук
Ведущий научный сотрудник Научного центра ветеринарной и
ветеринарно-санитарной экспертизы
электронная почта: oleg1vet@gmail.com*

АКОПЯН АНУШ

*Кандидат ветеринарных наук, доцент
Ведущий научный сотрудник Научного центра ветеринарной
и ветеринарно-санитарной экспертизы,
Преподаватель АНАУ
электронная почта: akobian.anush@mail.ru*

ГРИГОРЯН ЛИАНА

*Кандидат ветеринарных наук, доцент
Директор Научно-исследовательского центра ветеринарной и
ветеринарно-санитарной экспертизы,
Преподаватель АНАУ
электронная почта: lianagrigoryan7878@mail.ru*

Десятки лет назад в реках и прудах Армении обитало множество уникальных видов рыб, некоторые из которых имели промышленное значение.

Сведения об изучении гельминтозов у рыб реки Варагаджур отсутствуют. Изучение гельминтофауны этой речной рыбы представляет научный и практический интерес, особенно под влиянием антропогенных факторов, связанных с изменением экологического режима реки.

Цель работы - выявить видовой состав гельминтов речной рыбы Варагаджур.

Исследования проводились в 2021-2022 годах в лабораториях паразитологии и гельминтологии НИЦ ветеринарной медицины и ветеринарно-санитар-

ной экспертизы, отдела эпидемиологии и паразитологии АНАУ, а также Научного центра зоологии и гидроэкологии.

Полному гельминтологическому вскрытию подвергнуто 65 рыб 3-х видов, выловленных из реки Варагаджур, у 40 из них обнаружены патогены. Зараженная рыба выглядела клинически здоровой, но при вскрытии были обнаружены другие патогены.

Rhabdachona fortunatow к счастью, в кишечнике Ручьевая форель /*Salmo trutta*/, Куринская храмуля /*Barbus lacerta*/ и Куринская храмуля /*Caroeta caroeta*/ в реке Варагаджур, протекающей через Тавушскую область, обнаружены круглые червы, а в хрусталике глаза обнаружены метацеркарии *Diplostomum spataceum* и *Diplostomum rutili* трематоды. Зараженность исследованных рыб составила 61,5 %, при этом зараженность гельминтами Куринский усач 58,3%, Куринская храмуля 71,4%, Ручьевая форель 63,6%.

Ключевые слова: Тавуш, Варагаджур, Куринский усач, Куринская храмуля, Ручьевая форель.

Հոդվածը ներկայացվել է խմբագրական խորհուրդ 26.07.2022թ.:

Հոդվածը գրախոսվել է 18.08.2022թ.:

ՏԱՐՔԵՐ ԱՇԽԱՐՀԱԳՐԱԿԱՆ ՎԱՅՐԵՐՈՒՄ ԱՃՈՂ ԽՆԿԱԾԱՂԻԿ
ՍՈՎՈՐԱԿԱՆԻ (ORIGANUM VULGARE L.) ԷՔՍՏՐԱԿՏՈՒՄ
ՀԱԿԱՕՔՍԻԴԻԶ ՆՅՈՒԹԵՐԻ ՊԱՐՈՒՆԱԿՈՒԹՅՈՒՆՆ ՈՒ
ԱԿՏԻՎՈՒԹՅՈՒՆԸ

ՀՏԴ 58

DOI: 10.56246/18294480-2022.13-03

ՎԱՐԴԱՆՅԱՆ ԼՈՒԻԶԱ

քիմիական գիտությունների դոկտոր, դոցենտ,
Գորիսի պետական համալսարանի
կենսաբանության և քիմիայի ամբիոնի վարիչ
Էլփոստ՝ luizavardanyan211@gmail.com

ՀԱՅՐԱՊԵՏՅԱՆ ՍՅՈՒԶԱՆՆԱ

քիմիական գիտությունների թեկնածու, դոցենտ,
Գորիսի պետական համալսարանի
կենսաբանության և քիմիայի ամբիոնի դասախոս
Էլփոստ՝ syuhayrapetyan@gmail.com

ԱԹԱՐԵԿՅԱՆ ԼԻԼԻԹ

քիմիական գիտությունների թեկնածու, դոցենտ,
Գորիսի պետական համալսարանի
կենսաբանության և քիմիայի ամբիոնի դասախոս
Էլփոստ՝ lili.atabekyan@gmail.com

Խնկածաղիկ սովորականը՝ որպես մարսողությունն աշխուժացնող, ստամոքսի սպազմը վերացնող միջոց, ժողովրդական բժշկության մեջ ունի կիրառման հին պատմություն: Հետաքրքիր էր պարզել Կոլյալ բույսի հակաօքսիդիչ հատկությունները: Այդ նպատակով կոմոլի օքսիդացման մոդելային ռեակցիայի օրինակի վրա ուսումնասիրվել է ՀՀ Գորիսի փարածաշրջանում, Բելառուսի Հանրապետության կենտրոնական բուսաբանական այգում և Մոսկվայի մարզի Չերնոգոլովկա քաղաքի մերձակայքում աճող խնկածաղիկ սովորականի բուսահումքից ստացված էթիլացեփափային էքստրակտների հակաօքսիդիչ հատկությունները: Որոշվել է ինչպես հակաօքսիդիչ նյութերի պարունակությունը, այնպես էլ դրանց ակտիվությունը, որը բնութագրվում է ինհիբիտորի (InH) և պերօքսի-

դային ռադիկալների (RO_2) միջև ընթացող ռեակցիայի արագության հաստատումով $RO_2 + InH \xrightarrow{k_7} ROOH + In$:

Պարզվել է, որ ամենամեծ քանակությամբ հակաօքսիդիչ ակտիվությամբ օժտված նյութեր պարունակվում են Բելառուսի Հանրապետության կենտրոնական բուսաբանական այգում աճող խնկածաղիկ սովորականի էթիլացետապային էքստրակտներում: Սա վկայում է այն մասին, որ ջերմաստիճանային գործոնը և ինտրադուցիայի երևույթը որոշիչ ազդեցություն են ունեցել ուսումնասիրված բույսերում հակաօքսիդիչների կենսասինթեզի ռեակցիաների ընթացքի վրա: Չնայած Բելառուսի Հանրապետության կենտրոնական բուսաբանական այգում աճող խնկածաղիկ սովորականից ստացված էթիլացետապային էքստրակտներում հակաօքսիդիչ նյութերի պարունակությունը մեծ էր, սակայն դրանց ակտիվությունն ավելի փոքր էր՝ ի տարբերություն Գորիսի փարածաշրջանում աճող խնկածաղիկ սովորականից ստացված էթիլացետապային էքստրակտների, որոնցում հակաօքսիդիչ նյութերի քանակությունն ավելի քիչ էր, իսկ ակտիվությունը՝ մեծ:

Բանալի բառեր՝ խնկածաղիկ սովորական, հակաօքսիդիչ հատկություններ, արագության հաստատում, օքսիդացում, կումոլ, պերօքսիդային ռադիկալ:

Հայտնի է, որ կենդանի օրգանիզմներում ընթացող կենսաբանական գործընթացներին ակտիվ մասնակցություն են ունենում ազատ ռադիկալները, որոնց ավելցուկային կուտակումները կարող են պատճառ դառնալ այս կամ այն հիվանդությունների առաջացմանը և զարգացմանը (սիրտանոթային և տարբեր բնույթի ուռուցքային այլ հիվանդություններ): Ազատ ռադիկալների կոնցենտրացիան կարգավորելու համար կենդանի օրգանիզմում սինթեզվում են հատուկ նյութեր՝ ֆերմենտներ, վիտամիններ, որոնք օժտված են հակաօքսիդիչ հատկություններով: Դեղաբույսերի օգտագործումը ևս նպաստում է նշված ակտիվ կենտրոնների կոնցենտրացիաների կարգավորմանը, քանի որ պարունակում են մեծ քանակությամբ հակաօքսիդիչ հատկություններով օժտված նյութեր:

Վերջին տարիներին մեծ ուշադրություն է դարձվում դեղաբույսերին ու դրանցից ստացված թուրմերի և էքստրակտների քիմիական բաղադրության

ուումնասիրությանը, ինչպես նաև դրանց կիրառությանը բժշկության մեջ՝ տարբեր հիվանդությունների կանխարգելման և բուժման նպատակով:

Բույսերի քիմիական բաղադրությունը, ինչպես նաև քիմիական նյութերի քանակական պարունակությունը կախված է դրանց աճման պայմաններից՝ կլիմայական, էդաֆիկ և օրոգրաֆիկ գործոնների համախմբից [1-3]: Բարձրադիր գոտիներում աճող բույսերի վրա, ընդհանուր բնույթի էկոլոգիական գործոններից բացի, ազդում են նաև ուլտրամանուշակագույն ճառագայթների ինտենսիվությունը, լուսավորվածությունը, ցածր ջերմաստիճանը և դրա կտրուկ տատանումները օրվա ընթացքում, ցածր մթնոլորտային ճնշումը և ածխածնի երկօքսիդի խտությունը, ինչպես նաև որոշ շրջանների բարձր խոնավությունը: Այդ գործոնների համադրությունը նախապայման է ստեղծում բույսերում ընթացող այնպիսի կենսաքիմիական ռեակցիաների ընթացքի համար, որոնց շնորհիվ ավելանում է բույսերի հարմարվողականությունը մեծացնող նյութերի կենսասինթեզը: Վերջիններս մասնակցում են բույսերի պաշտպանողական համակարգերի գործունեությանը և նպաստում դիմադրողականության բարձրացմանը:

Աշխատանքի նպատակը ՀՀ Գորիսի տարածաշրջանում (ԳՏ), Բելառուսի Հանրապետության կենտրոնական բուսաբանական այգում (ԲԲԱ) և Մոսկվայի մարզի Չերնոգոլովկա (ՄՄՉ) քաղաքում աճող խնկածաղիկ սովորականից (ԽՍ) (*Origanum vulgare*) ստացված էքստրակտներում հակաօքսիդիչ նյութերի քանակության, ակտիվության որոշումն ու համեմատումն է:

Նյութ և մեթոդ: Ուումնասիրության համար ընտրվել է ԽԾ, որը լայնորեն տարածված է Հայաստանի Հանրապետությունում, Մոսկվայի մարզում, ինչպես նաև աճեցվում է Բելառուսի Հանրապետության բուսաբանական այգում: Հավաքված բուսահումքը չորացվել է 313Կ ջերմաստիճանում մինչև հաստատուն զանգված դառնալը, ապա մանրացվել է սանդի մեջ մինչև փոշի վիճակ (մասնիկների չափը ≤ 1 մմ): Ստացված փոշուն ավելացվել է թորած էթիլ ացետատ՝ 1:20 հարաբերակցությամբ (1գ փոշուն 20մլ էթիլ ացետատ), պահվել 1 օր սենյակային ջերմաստիճանում, այնուհետև ֆիլտրվել ու վակուումային ջեռոցում տաքացվել մինչև հաստատուն զազված: Ստացված էքստրակտների հակաօքսիդիչ հատկություններն ուումնասիրվել է կինետիկ եղանակով [4]: Փորձերը կատարվել են ազոդիիզոբութիրոնիտրոլով (ԱԻԲՆ) հարուցված կոմոլի օքսիդացման օրինակի վրա: Օքսիդացումը կատարվել է ճնշման ավտոմատ կարգավորմամբ մոնոմետրիկ ապարատում [5]: Կոմոլի կոնցենտրացիան բոլոր փորձերում կազմել է 2,27 մոլ/լ, ռեակ-

ցիոն խառնուրդի ծավալը՝ 5մլ: Որպես լուծիչ ծառայել է քլորբենզոլը: Օգտագործված ռեակտիվները (կոմոլը, քլորբենզոլը, ԱԻԲՆ) մաքրվել են ստանդարտ եղանակներով [6]:

Արդյունքներ և քննարկում: Փորձերը ցույց են տվել, որ ուսումնասիրված էքստրակտների ներկայությամբ թթվածնի կլանման կինետիկական կորի վրա ի հայտ են գալիս արտահայտված ինդուկցիայի ժամանակներ, որոնք վկայում են էքստրակտներում ակտիվություն ցուցաբերող հակաօքսիդիչ նյութերի առկայության մասին:

Նկ. 1-ում պատկերված է կոմոլի օքսիդացման ընթացքում թթվածնի կլանման կինետիկական կորերը՝ համապատասխանաբար ԽՍ էքստրակտի ներկայությամբ և բացակայությամբ:

Ստացված ինդուկցիայի ժամանակամիջոցը արտահայտվում է (1) հավասարման տեսքով.

$$\tau = \frac{m}{V_i} = \frac{f [InH]_0}{V_i}$$

որտեղ $[InH]_0$ -ը հակաօքսիդիչի ելային կոնցենտրացիան է օգտագործված էքստրակտում, f -ը քանակաչափական գործակից է, որը ցույց է տալիս 1 մոլեկուլ ինհիբիտորի վրա հատվող ռադիկալների թիվը, V_i -ն հարուցման արագությունն է: Հակաօքսիդիչ (<O) նյութերի գումարային քանակությունը որոշվել է (2) հավասարման օգնությամբ (նկ. 1):

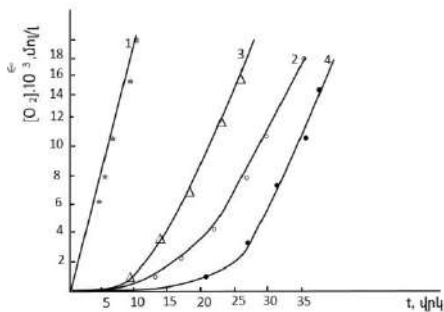

Նկ.1. Կոմոլի օքսիդացման կինետիկական կորերը՝ ԽՍ բացակայությամբ (1) և 5,1 մգ ՄՄՉ (2) 3,1 մգ ԳՏ (3) և 3,5 մգ ԲԿԲԱ (4) ԽՍ էթիլացետատային էքստրակտների ներկայությամբ: $V_i = 1,25 \cdot 10^{-7}$ մոլ/լ . վ, $T = 348$ Կ:

Հաշվարկները ցույց են տվել, որ ԳՏ աճող 1մգ ԽՍ էքստրակտի մեջ հակաօքսիդիչ ակտիվությամբ օժտված նյութերի քանակությունը հավասար է 0,19 .10⁻⁴ մոլ/լ, ՄՄՉ՝ 0,28.10⁻⁴, իսկ ԲԿԲԱ –ում՝ 0,38 .10⁻⁴ մոլ/լ: Դա ցույց է տալիս, որ և՛ ջերմաստիճանային գործոնը, և՛ բուսաբանական այգի ինտ-

րադուցելու փաստը որոշիչ ազդեցություն են ունեցել ուսումնասիրված բույսերում հակաօքսիդիչների կենսասինթեզի վրա:

Անհրաժեշտ է նշել, որ էքստրակտների հակաօքսիդիչ հատկությունները կախված են ոչ միայն դրանց մեջ պարունակվող հակաօքսիդիչ նյութերի քանակական պարունակությունից, այլ նաև դրանց ակտիվությունից: Հակաօքսիդիչ ակտիվությունը բնութագրվում է ինհիբիտորի (InH) և պերօքսիդային ռադիկալների (RO_2) միջև ընթացող ռեակցիայի արագության հաստատունով.

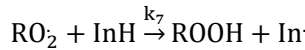

k_7 -ը շղթայի գծային հատման ռեակցիայի արագության հաստատունն է: k_7 մեծությունը որոշվել է հետևյալ հավասարումով (2) [5]

$$\frac{\Delta[O_2]}{[RH]} = -\frac{k_2}{k_7} \cdot \ln(1-t/\tau) \quad (2)$$

որտեղ $[\Delta O_2]$ - կլանված թթվածնի կոնցենտրացիան է $t < \tau$ ժամանակամիջոցում, τ -ինդուկցիայի ժամանակամիջոցն է, $[RH]$ -կումուլի կոնցենտրացիան է, k_2 -շղթայի շարունակման ռեակցիայի արագության հաստատունն է.

$$k_2 = 4,677 \cdot 10^7 \exp(-6800/RT)$$

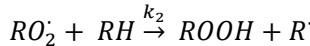

Հետազոտվող էքստրակտների համար կառուցելով գրաֆիկ $\Delta[O_2] / [RH]$ կախվածությունը $\ln(1-t/\tau)$ -ից, բոլոր դեպքերում ստացվում է ուղիղ գծային կախվածություն (նկ. 2), որի անկյան ԹԳ-ից որոշվում է k_7 -ի արժեքները, որոնք բնութագրում են հակաօքսիդիչ նյութի ակտիվությունը էքստրակտներում:

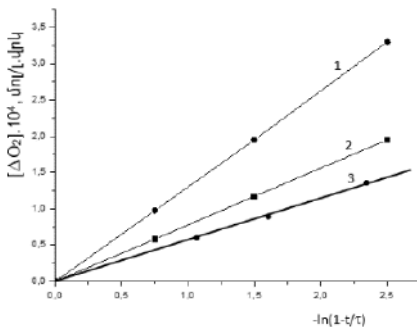

Նկ.2. $\frac{\Delta[O_2]}{[RH]}$ -ի կախվածությունը $\ln(1-t/\tau)$ -ից ԽՍ էքստրակտների ներկայությամբ, որոնք աճում են համապատասխանաբար ԲԿԲԱ (1), ՄՄՁ(2), ԳՏ (3) . $T=348$ Կ:

Բոլոր փորձերում հայտնաբերվել է, որ ԽՍ էքստրակտների ներկայությամբ կումուլի օքսիդացման արագությունը ինդուկցիայի ժամանակամիջոց-

ցից հետո փոքր է մաքուր կումոլի օքսիդացման արագության համեմատ (համեմատել նկ.1.-ում կինետիկական կորերի անկյան տանգենտը): Դա վկայում է, որ ելային էքստրակտում պարունակվող հակաօքսիդիչ նյութերի օքսիդացման արգասիքները (QH) և օժտված են հակաօքսիդիչ հատկությամբ: Ընդ որում QH-ի ներկայությամբ կումոլի օքսիդացման ընթացքում շղթայի հատումը կատարվում է ինչպես գծային,

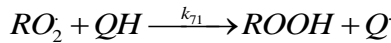

այնպես էլ քառակուսային



Սահմանային արագության (V) և մաքուր կումոլի օքսիդացման արագության (V₀) միջև առկա է հետևյալ առնչությունը [7].

$$\phi = \frac{V_0}{V} - \frac{V}{V_0} = \frac{k_{71}[QH]}{\sqrt{k_6 V_i}}$$

Ուսումնասիրված բոլոր էքստրակտների դեպքում նկատվել է (3) հավասարման կախվածությունը (նկ.3.), որը հնարավորություն է տվել որոշելու $k_{71}/(k_6 V_i)^{1/2}$ հարաբերությունը: Ընդունելով, որ էքստրակտներում առկա ելային հակաօքսիդիչ նյութերի կոնցենտրացիան (InH) հավասար է օքսիդացումից ստացված հակաօքսիդիչ նյութերի (QH) կոնցենտրացիային և որ կումոլի համար $k_6 = 4,74 \cdot 10^5 \exp(-1800/RT)$ [8] հաշվարկել ենք k_{71} -ի թվային արժեքները: Այն բնութագրում է ելային հակաօքսիդիչների օքսիդացումից ստացված նյութերի հակաօքսիդիչ ակտիվությունը:

Արդյունքները բերված են աղյուսակում:

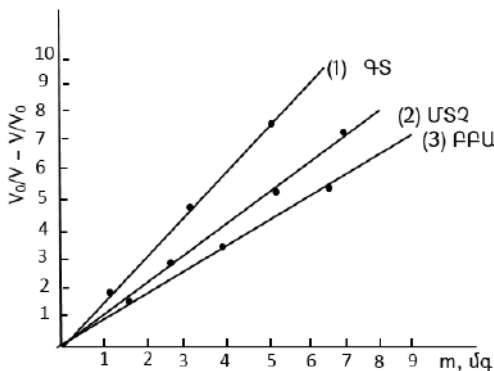

Նկ.3. $V_0/V - V/V_0$ պարամետրի կախվածությունը QH-ի պարունակությունից $V_i = 1,25 \cdot 10^{-7}$ մոլ/լ · վրկ, $T = 348$:

Հակաօքսիդիչների ընդհանուր պարունակությունն ու ակտիվությունը:

Հետազոտվող բույսը	Հումքի կազմը	Աճման վայրը	f.[InH].104 մոլ/լ	Հակաօքսիդիչների ակտիվությունը	
				k7.10-4 լ/մոլ.վ	k71 . 10-2 լ/մոլ.վ
Խնկածաղիկ սովորական	Բույսի վերգետնյա մասը/ընձյուղներ, տերևներ, ծաղիկներ/	ՄՄԶ	0,28	6,45	5,69
		ԳՏ	0,19	6,60	7.04
		ԲԿԲԱ	0,38	4,43	3.95

Այսպիսով, որոշվել է տարբեր աշխարհագրական վայրերում աճող խնկածաղիկ սովորականի հակաօքսիդիչ հատկությունները: Պարզվել է, որ ամենաշատ քանակությամբ հակաօքսիդիչ հատկություններով օժտված նյութեր պարունակում է Բելառուսիայի բուսաբանական այգուց հավաքած ԽՍ էքստրակտը, որը վկայում է, թե որ ջերմաստիճանային և ինտրադոկցիայի գործոնները որոշիչ ազդեցություն են ունենում ուսումնասիրված բույսերում հակաօքսիդիչների կենսասինթեզում: Ցույց է տրված նաև, որ ամենամեծ հակաօքսիդիչ ակտիվությամբ օժտված է Գորիսի տարածաշրջանում աճող ԽՍ, որում հակաօքսիդիչ նյութերի քանակությունը ավելի քիչ է:

Օգտագործված գրականության ցանկ

1. Дмитриева Г. Ю., Влияние экологических факторов на содержание в растениях некоторых антиоксидантов: автореф. дисс. ... канд. биол. наук. Калининград, 2009, 25 с.
2. Позняк С. С., Жильцова Ю. В., Романовский Ч. А., // Труды БГУ, 2010, Т. 5, ч. 1. С. 89–93.
3. Чхубианишвили Е. И., Чанишвили Ш. Ш., Качарава Н. Ф., Бадридзе Г. Ш., // Физиология и биохимия культурных растений, 2009, Т. 41, № 2, с. 132–139.
4. Denisov E. T., Mitskevich N. I., Agabekov V. E. Liquid-phase oxidation of oxygen-containing compound, Consultants Bureau. New York, 1977. P. 343.
5. Эмануэль Н. М., Денисов Е. Т., Майзус З. К., Цепные реакции окисления углеводов в жидкой фазе, М., 1965, с. 32.

6. Варданян Л. Р., Антиоксидантные свойства биоантиоксидантов лекарственных растений. Кинетика и механизм. Дисс. доктора хим. наук, Ереван, 2017.

7. Цепалов В. Ф., Харитонов А. А., Гладышев Г. П., Эмануэль Н. М., Определение констант скорости и коэффициентов ингибирования фенолов-антиоксидантов с помощью модельной цепной реакции. Кинетика и катализ, 1977, т.18, №5, с. 1261-1267.

8. Денисов Е. Т., Константы скоростей гомолитических жидкофазных реакций М., Наука, 1971.

THE CONTENT AND ACTIVITY OF ANTIOXIDANTS OF THE EXTRACT OF OREGANO (*ORIGANUM VULGARE L.*) GROWING IN DIFFERENT GEOGRAPHIC PLACES

VARDANYAN LUIZA

*Doctor of Chemistry Sciences,
Head of Department of Biology and Chemistry of Goris State University,
e-mail: luizavardanyan211@gmail.com*

HAYRAPETYAN SYUZANNA

*PhD in Chemistry, Associate Professor at the Chair of
Biology and Chemistry of Goris State University
e-mail: syuhayrapetyan@gmail.com*

ATABEKYAN LILIT

*PhD in Chemistry
Associate Professor at the Chair of Biology
and Chemistry of Goris State University,
e-mail: lili.atabekyan@gmail.com*

The use of *origanum vulgare L.* has a long history in traditional medicine as a digestive stimulant and stomach spasm reliever. It was interesting to find out the antioxidant properties of this plant. For this purpose, the antioxidant properties of the ethyl acetate extracts obtained from the raw material of *origanum vulgare L.* growing in the Goris region of the Republic of Armenia, in the Central Botanical Garden of the Republic of Belarus and near Chernogolovka city in the Moscow Region have been studied. Both the content of antioxidant substances and their activity have been determined, which is characterized by the rate constant of the reaction between the inhibitor (InH) and peroxide radicals (RO_2) ($\text{RO}_2 + \text{InH} \xrightarrow{k_7} \text{ROOH} + \text{In}^{\cdot}$), were determined.

It has been found that the largest amount of substances with antioxidant activity are in the ethyl acetate extracts of *origanum vulgare L.* growing in the Central

Botanical Garden of the Republic of Belarus. This fact indicates that the temperature factor and the phenomenon of introduction had a decisive influence on the process of antioxidant biosynthesis reactions in the studied plants.

Although the amount of antioxidant substances in the ethyl acetate extracts obtained from *origanum vulgare* L. growing in the Central Botanical Garden of the Republic of Belarus was large, their activity was low, in contrast to the ethyl acetate extracts obtained from *origanum vulgare* L. growing in the Goris region, where the amount of antioxidant substances was less, but the activity was high.

Keywords: Oregano, antioxidant properties, reaction rate constant, oxidation, cumene, peroxide radicals.

СОДЕРЖАНИЕ И АКТИВНОСТЬ ЭКСТРАКТОВ ДУШИЦЫ ОБЫКНОВЕННОЙ (ORIGANUM VULGARE L.), ПРОИЗРАСТАЮЩИХ В РАЗЛИЧНЫХ ГЕОГРАФИЧЕСКИХ ЗОНАХ

ВАРДАНЯН ЛУИЗА

*Доктор химических наук, доцент
Заведующая кафедры биологии и химии
Горисского государственного университета
электронная почта: luizavardanyan211@gmail.com*

АЙРАПЕТЯН СЮЗАННА

*Кандидат химических наук, доцент
Доцент кафедры биологии и химии
Горисского государственного университета
электронная почта: syuhayrapetyan@gmail.com*

АТАБЕКЯН ЛИЛИТ

*Кандидат химических наук, доцент
Доцент кафедры биологии и химии
Горисского государственного университета
электронная почта: lili.atabekyan@gmail.com*

Душица обыкновенная с давних времен используют в народной медицине для усиления перистальтики кишечника, спазмах в области желудка, гастритах, воспалении печени и т.д. Интересно было исследовать его антиоксидантные свойства. С этой целью на примере модельной реакции окисления кумола были исследованы антиоксидантные свойства этилацетатных экстрактов душицы обыкновенной, произрастающих на территории Горисского района Армении, Черноголовки Московской области и Центрального ботанического сада Белорусии. Были определены как содержание антиоксидантов, так и их активность,

характеризованная константой скорости реакции пероксильного радикала с антиоксидантом ($RO_2 + InH \xrightarrow{k_7} ROOH + In$).

Оказалось, что в наиболее большом количестве антиоксидантных веществ содержатся в экстракте душицы обыкновенной, произрастающей в Центральном ботаническом саду Белорусии. Это свидетельствует о том, что температурный фактор и интродукция растений в ботанический сад оказывает определяющее влияние на биосинтез антиоксидантов в исследованных растениях.

Несмотря на то, что в последнем содержание антиоксидантов больше, их антиоксидантная активность меньше по сравнению с душицей обыкновенной, собранного с Горисского региона, в экстракте которого содержание антиоксидантных веществ меньше, а активность больше.

Ключевые слова: душица обыкновенная, антиоксидантные свойства, константа скорости, окисление, кумол, пероксильный радикал.

Հոդվածը ներկայացվել է խմբագրական խորհուրդ 22.06.2022թ.:

Հոդվածը գրախոսվել է 02.09.2022թ.:

ԿԼԻՄԱՅԻ ՓՈՓՈԽՈՒԹՅԱՆ ԱԶԴԵՑՈՒԹՅՈՒՆԸ
ԳՅՈՒՂԱՏՆՏԵՍՈՒԹՅԱՆ ՎՐԱ

ՀՏԴ 631

DOI: 10.56246/18294480-2022.13-04

ՀԱՄԲԱՐՁՈՒՄՅԱՆ ԱՆՈՒՇ

ԵՊՀ սոցիալ-տնտեսական աշխարհագրության ամբիոնի ասպիրանտ
էլիոստ' anush.hambarzumyan.83@mail.ru

Հոդվածը նվիրված է գյուղատնտեսության վրա կլիմայի փոփոխությունների ունեցած ազդեցությունների հետազոտության արդյունքների վերլուծությանը: Հարկանշական է, որ ազդեցությունը փոխադարձ է, գյուղատնտեսությունը նույնպես մեծապես ազդում է կլիմայի վրա: Աշխարհի աճող բնակչությունը և սննդակարգի փոփոխությունը մեծացնում են սննդի պահանջարկը: Արտադրությունը դժվարությամբ է պահպանվում, քանի որ աշխարհի շատ մասերում բերքատվությունը նախկինից ցածր է, օվկիանոսների կենսունակությունը նույնպես նվազում է: Կլիմայի փոփոխման հետևանքով առաջացած նոր պայմաններում մշակվող բույսերի ջերմային պայմանները, բուսածի ընթացքում խոնավության պահպանումը, ձմեռող բույսերի ագրոկլիմայական պայմանները տարածական, ժամանակային, ուժգնության և քանակական առումով վերանայման կարիք կունենան: Այս ամենի հետևանքով կարիք կլինի կլիմայական ռեսուրսների վերազնահատման: Վերազնահատումը կբերի մի շաք խնդիրների լուծման, ինչպիսիք են տարածքի կլիմայական ցուցանիշի ճշգրտումը, մշակաբույսերի և կենդանիների զարգացման և արտադրողականության բացահայտումը, ըստ այդմ հեռանկարային տեսակների և հիբրիդների վերաբաշխումը, բերքահավաքի, վնասատուների տարածման հարցերը: Ագրոկլիմայական ռեսուրսների փոփոխությունը որոշում է նաև դաշտային աշխատանքները, ժամկետները, որոնք ևս կփոփոխվեն կլիմայի նոր պայմաններում:

Համամոլորակային տաքացման ու կլիմայի փոփոխության հետ կապված խնդիրներն արդիական են ամենուրեք, նաև Հայաստանում, ուստի վերլուծությունը կարող է ունենալ և՛ տեսական, և՛ կիրառական

նշանակություն գյուղատնտեսությանը վերաբերվող աշխատանքների ժամանակ:

Քանալի բառեր՝ կլիմա, կլիմայի փոփոխություն, համամոլորակային հիմնախնդիր, գյուղատնտեսություն, գլոբալ տաքացում, հետազոտություն, անապատացում, ջերմոցային էֆեկտ:

Ժամանակակից աշխարհում գյուղատնտեսական արտադրանքի վրա անմիջական ազդեցություն են ունենում բնակլիմայական պայմանները: Գյուղատնտեսությունը Հայաստանի համար տարիներ շարունակ եղել է ապրուստի հիմնական միջոց:

Խնդրի դրվածքը: Կլիմայի փոփոխման, համամոլորակային տաքացման հետևանքով գյուղատնտեսության ոլորտը համարվում է ռիսկային: Նպատակն է մշակել և ներկայացնել կլիմայի համամոլորակային փոփոխությունների ազդեցությունները գյուղատնտեսության վրա, ինչպես նաև լուծման ուղիները բացահայտել:

Հետազոտության օբյեկտը կլիմայի գլոբալ փոփոխությունն է, առարկան՝ գյուղատնտեսության առկա վիճակը:

Ներազդեցության արդյունքի վերլուծություն: Հետազոտությունն արդյունքների վերլուծության հիման վրա մշակված աշխատանք է՝ նվիրված կլիմայի գլոբալ փոփոխությունների անմիջական ազդեցությանը գյուղատնտեսության վրա, որը կարող է կիրառվել գործնականում «Հայաստանի գյուղատնտեսությունը» թեման ռաումնսիրելիս:

Հետազոտության տեսական, մեթոդաբանական հիմքը: Հետազոտության համար որպես տեսական և տեղեկատվական հիմք են հանդիսացել կլիմայի գլոբալ տաքացման հետևանքների վերաբերյալ աշխատությունները, գիտական հրապարակումները: Հետազոտության մեջ կիրառվել են գիտական վերացարկման /աբստրակցիայի/, փորձագիտական վերլուծության մեթոդները:

Թեմայի գիտական նորույթը: Հետազոտության գիտական նորույթը գյուղատնտեսության ներկա վիճակի արդյունավետ գնահատման, բարելավման ուղիների և ցուցանիշների մշակումն է:

Գիտնականները վերջին հարյուրամյակի կլիմայի փոփոխության արդյունքում ջերմաստիճանի բարձրացումը բացատրում են ջերմոցային էֆեկտի ուժգնությամբ: Ջերմոցային էֆեկտի ժամանակ մթնոլորտում առկա գազերը,

փոշին և ջրային գոլորշիները կլանում են Երկրագնդի ճառագայթած ջերմությունը և խոչընդոտում դրա անմիջական հեռացումը տիեզերք:

Գիտնականները այդ երևույթը նմանություն են տեսնում Երկրի մթնոլորտի և պոլիէթիլենային թաղանթով պատված ջերմոցի հատկությունների միջև, որի համար էլ ջերմաստիճանի փոփոխությունը անվանեցին ջերմոցային էֆեկտ: Մթնոլորտը պարունակում է ածխաթթու գազ CO_2 , մեթան CH_4 ջրային գոլորշիներ և այլն: Գիտնականների կարծիքով՝ արդյունափայլով և այրելով ածուխ, նավթ ու գազ՝ մարդը արտանետում է մեծ քանակությամբ CO_2 և CH_4 ՝ ուժեղացնելով ջերմոցային էֆեկտը:

Առաջին հայացքից թվում է՝ կլիմայի գլոբալ փոփոխությունը պետք է դրական ազդեցություն ունենա շրջակա միջավայրի վրա, սակայն պետք է փաստել, որ կլիմայի տաքացումը Երկիր մոլորակի վրա ունի և՛ դրական, և՛ բացասական ազդեցություն: Տուրտ շրջանների աննպաստ կլիմայական պայմանները փոփոխվելով բարենպաստ կդառնան գյուղատնտեսության համար, իսկ բարենպաստ կլիմայական պայմանները տաքանալով կդառնան չոր: Կիսաանապատային շրջանները, երկար ժամանակ մնալով ջերմոցային էֆեկտի ազդեցության տակ, իրենց տեղը կգիջեն անապատային շրջաններին: Գնալով կղզվարանա միրգ ու բանջարեղեն աճեցնելու հնարավորությունները: Օրինակ՝ ԱՄՆ-ում, Եվրոպայում և ՌԴ-ում աշնանացան ցորենի աճեցման համար բնակլիմայական պայմանների փոփոխման հետևանքով դեպի հյուսիս ձգվող տարածությունները բարենպաստ չեն մշակաբույսերի համար: Այդ տարածքներում հողաշերտի բարելավման համար կպահանջվի լայնածավալ աշխատանք:

Կլիմայի փոփոխությունը իր ազդեցությունն է ունենում նաև կորիզավոր պտուղների փոշոտման և հասունացման վրա: Բարձր ջերմաստիճանը նվազեցնում է պտուղների փոշոտման և հասունացման հավանականությունը: Միաժամանակ անժամանակ ցուրտը վնասում է բերքատվությանը:

Գլոբալ տաքացմանը իր տնտեսական գործունեությամբ նպաստում է նաև մարդը: Ըստ ՄԱԿ-ի՝ անապատացման դեմ պայքարի կոնվեցիայի 1-ին հոդվածի՝ անապատացում նշանակում է տարբեր գործոնների, ներառյալ կլիմայի փոփոխության և մարդու գործունեության ազդեցության արդյունքում հողերի դեգրադացիա չոր, կիսաչոր, չոր սուբհումիդ շրջաններում [Միավորված ազգերի...2000]:

Անապատացման հիմնախնդիրն առավել ցայտուն է արևադարձային և մերձարևադարձային կլիմայական գոտիներում և ներմայրցամաքային

շրջաններում: Աղետալի է անապատացման հետևանքները, որը մարդու ոչ խելամիտ գործունեության արդյունք է: Անապատացումը դարձել է տնտեսական, սոցիալական, էկոլոգիական հիմնախնդիր, որի լուծման համար անհրաժեշտ են միջազգային համագործակցություններ: Անապատացման երևույթի հետևանքներ են.

- հողերի բերրիության անկումը,
- անտառապատ տարածքների կրճատումը,
- արոտավայրերի վատթարացումը,
- լճերի և գետերի ջրային ռեսուրսի նվազումը,
- ջրածածկ տարածքների վերածումը ճահիճների,
- վարելահողերի աղակալումը և այլն:

Ճշարիտ է, որ անապատացումը մարդկանց համար ունենում է նույն հետևանքները, ինչպես պատերազմները: Ագրոէկոհամակարգերի անկմամբ նվազում է արտադրողականությունը, պարենամթերքի հիմնախնդրի պատճառ է դառնում՝ խաթարելով մարդկային կայուն զարգացումը:

Գլոբալ տաքացման և կլիմայական փոփոխության խնդիրներն արդիական են նաև ՀՀ-ում: Կլիմայի ջերմային ֆոնի փոփոխությունը ՀՀ-ում կարող է ունենալ հետևյալ հետևանքները.

- կանխատեսվում է լանդշաֆտային գոտիների սահմանների տեղափոխում լեռնային պրոֆիլով դեպի վեր,
- սպասվում է անապատացման պրոցեսների արագացում,
- սպասվում է գետերի տարեկան հոսքի նվազում և Սևանա լճի մակարդակից գոլորշացման ավելացում,
- սպասվում է հողի խոնավության և բերքատվության նվազում,
- կանխատեսվում է հիվանդությունների աճ [1]:

Փոքր տնտեսությունները, որոնք կազմում են աշխարհի 570 միլիոն ֆերմաների մոտ 90%-ը, հատկապես խոցելի են սեզոնային կլիմայական փոփոխությունների դեպքում: Սերունդներ շարունակ ընտանիքների կողմից խնամված հողը կարող է հանկարծակի դառնալ անօգտագործելի: Գյուղատնտեսական հողերի դեգրադացման պատճառ է հանդիսանում դրենաժային համակարգի անմխիթար վիճակը, որի դեպքում տեղի է ունենում հողերի աղակալում: ՀՀ-ի արևմտյան մարզերի հողերը չորային են, դեգրադացման հետևանքով հողերը հայտնվել են խոցելի էկոհամակարգի շարքում: Գյուղատնտեսական հողերի դեգրադացման պատճառներից են պարարտանյութերը և թունանյութերը: Պարարտանյութերից առավել վտանգա-

վոր են ազդուական պարարտանյութերը: Թունաքիմիկատներից հողերի դեգրադացման պատճառ են դառնում պեստիցիդները, որոնք լայնորեն կիրառվում են գյուղատնտեսության մեջ: Պեստիցիդների մնացորդների մեծ մասը, կուտակվելով բուսականդանական օրգանիզմում, սնման շղթայի միջոցով մնում է մթնոլորտի, հողի և ջրի մեջ: Համաձայն ՄԱԿ-ի՝ պարենի և գյուղատնտեսության կազմակերպության 2015 թվականի զեկույցի՝ աշխարհի հողի մոտ մեկ երրորդը չափավոր և բարձր դեգրադացված է, և այդ դեգրադացիայի պատճառած պայմանները, ընդհանուր առմամբ, վատթարանում են: Անկայուն գյուղատնտեսական պրակտիկան հանգեցնում է հողի առողջության որոշ անկման, իսկ որոշները պայմանավորված են կլիմայի փոփոխությամբ: Փորձագետների մեծամասնությունը համաձայն է, որ ջրի հասանելիությունը կշարունակի խոչընդոտ հանդիսանալ ներկայիս գյուղատնտեսական տարածքների ընդլայնման և նորերի ստեղծման գործում [4]:

Ջերմաստիճանի և աճի սեզոնների փոփոխությունները կարող են նաև ազդել որոշ տեսակների, օրինակ, միջատների, ինվազիվ մոլախոտերի կամ հիվանդությունների բազմացման և տարածման վրա, որոնք իրենց հերթին կարող են ազդել մշակաբույսերի բերքատվության վրա: Պոտենցիալ բերքատվության կորուստների մի մասը կարող է փոխհատուցվել գյուղատնտեսական պրակտիկաների միջոցով, ինչպիսիք են մշակաբույսերի պտտումը ջրի առկայությանը համապատասխանելու համար, ցանքի ժամկետների ճշգրտումը ջերմաստիճանի և տեղումների օրինաչափություններին համապատասխան, մշակաբույսերի սորտերի օգտագործումը, որոնք ավելի հարմար են նոր պայմաններին (օրինակ՝ ջերմադիմացկուն և երաշտադիմացկուն մշակաբույսեր): Եգիպտացորեն աճեցվում է ամբողջ աշխարհում և առավել մեծ քանակությամբ արտադրվում է հասարակածին մոտ գտնվող երկրներում: Հյուսիսային և Կենտրոնական Ամերիկան, Արևմտյան Աֆրիկան, Կենտրոնական Ասիան, Բրազիլիան և Չինաստանը պոտենցիալ կտեսնեն իրենց եգիպտացորենի բերքատվության անկումը առաջիկա տարիներին և դրանից հետո, քանի որ միջին ջերմաստիճանը բարձրանում է հենց այս տարածաշրջաններում: Նույնիսկ կլիմայի փոփոխության լավատեսական սցենարների պայմաններում, որտեղ հասարակությունները հավակնոտ ջանքեր են գործադրում սահմանափակելու գլոբալ ջերմաստիճանի աճը, համաշխարհային գյուղատնտեսությունը բախվում է կլիմայական նոր իրականությանը, և խնդիրներին նոր լուծումներ են հարկավոր:

Եզրակացություն

Վերոհիշյալից ելնելով՝ կլիմայական գլոբալ հիմախնդիրներին դիմակայելու և գյուղատնտեսական բացասական ազդեցությունը նվազեցնելու կամ վերացնելու համար հարկավոր է լայնորեն խրախուսել ճիշտ և արդյունավետ գյուղատնտեսական սկզբունքների, գործելակերպի լայն կիրառումը, որը կնվազեցնի հողերի դեգրադացումը:

ՀՀ-ում գլոբալ տաքացման հետևանքները մեղմացնելու համար անհրաժեշտ է՝

- մեծացնել իրազեկվածությունը գլոբալ տաքացման հետևանքների մասին,
- տալ գիտելիք և հմտություն՝ պահպանելով ագրարային կանոնները,
- պահպանել բույսերի մշակման, կենդանիների խնամքի, բուժման և պարարտացման սահմանված տեխնիկական և տեխնոլոգիական ճիշտ կատարումը,
- խելամիտ մշակել և ոռոգել հողերը,
- ուշադրություն դարձնել խոտհնձի գործելակերպին,
- ուշադրություն դարձնել կենդանիների արածեցման և արոտավայրերի կայուն կառավարմանը:

Գյուղատնտեսական հողերի դեգրադացման պատճառները վերացնելու կամ նվազեցնելու համար անհրաժեշտ է պահպանել հետևյալ կանոնները.

- նախապես կատարել հողի կառուցվածքի վերլուծություն,
- կիրառել պարարտանյութերի ճշտված նորմեր և դոզաներ,
- պարարտանյութերը կիրառել անմիջապես բույսերի արմատների մոտ,
- համատեղել օրգանական և հանքային պարարտանյութերի կիրառումը:

Օգտագործված գրականության ցանկ

1. Մանկավարժություն, Կլիմայի փոփոխության մասին թեմայի դասավանդումը նախագծային տեխնոլոգիաների կիրառմամբ, Երևան, 2013, էջ 48:

2. Յու. Մուրադյան, Մ.Մուրադյան, Մարդկային համամլորակային հիմնախնդիրները և դրանց լուծման ուղիները, էջ 298–303:

3. file:///C:/Users/HP/Downloads/%D5%AF%D5%AC%D5%AB%D5%B4%D5%A11.pdf

4. “Climate Change Uproots Global Agriculture”, Kimberly M. S. Cartier, USA, 2021

THE IMPACT OF CLIMATE CHANGE ON AGRICULTURE

HAMBARZUMYAN ANUSH

Postgraduate Student of YSU Chair of Socio-Economic Geography

e-mail: anush.hambarzumyan.83@mail.ru

This article is an analysis of the results of a study on the effects of climate change on agriculture. It is noteworthy that the impact is reciprocal and agriculture also has a significant impact on the climate. The growing population of the world and the change in diet are increasing the demand for food. Production is difficult to maintain because in many parts of the world yields are lower than before, and the viability of the oceans is declining. The thermal conditions of plants cultivated in the new conditions caused by climate change, the retention of moisture during vegetation, the agro-climatic conditions of wintering plants will need to be revised in terms of space, time, intensity and quantity. With all this, there will be a need to re-evaluate climate resources. The reassessment will lead to the solution of a number of problems, such as adjustment of the climatic index of the area, identification of crops, animal development, productivity, redistribution of promising varieties, hybrids, harvest, spread of pests, etc. The change of agro-climatic resources determines the field work and the terms, which will change in the new climate conditions.

Problems related to global warming and climate change are relevant everywhere, especially in Armenia, so the analysis can be of both theoretical and practical significance in agricultural work.

Keywords: Climate, climate change, global problem, agriculture, global warming, research, desertification, greenhouse effect.

ВЛИЯНИЕ ИЗМЕНЕНИЯ КЛИМАТА НА СЕЛЬСКОЕ ХОЗЯЙСТВО

АМБАРЦУМЯН АНУШ

Аспирант ЕГУ председатель социальной экономики географии

e-mail: anush.hambarzumyan.83@mail.ru

Данная статья представляет собой анализ результатов исследования влияния изменения климата на сельское хозяйство. Примечательно, что воздействие

носит взаимный характер, и сельское хозяйство также оказывает значительное влияние на климат. Растущее население мира и изменение рациона питания увеличивают спрос на продукты питания. Производство трудно поддерживать, потому что во многих частях мира урожайность ниже прежних показателей, и жизнеспособность океанов также снижается. Термический режим выращиваемых растений в новых условиях, вызванных изменением климата, сохранение влаги в период вегетации, агроклиматические условия зимовки растений будут нуждаться в пересмотре в пространственном, временном, интенсивном и количественном отношениях.

При всем этом возникнет необходимость в переоценке климатических ресурсов. Переоценка приведет к решению ряда задач, таких как корректировка климатического индекса района, идентификация сельскохозяйственных культур, развитие животных, продуктивность, перераспределение перспективных сортов, гибридов, урожайность, распространение вредителей и т.д. Изменение агроклиматических ресурсов определяет также полевые работы, сроки, которые также изменятся в новых климатических условиях

Проблемы, связанные с глобальным потеплением и изменением климата, актуальны везде, особенно в Армении, поэтому анализ может иметь как теоретическое, так и практическое значение в сельскохозяйственных работах.

Ключевые слова: климат, изменение климата, глобальная проблема, сельское хозяйство, глобальное потепление, исследования, опустынивание, парниковый эффект.

Հոդվածը ներկայացվել է խմբագրական խորհուրդ 03.08.2022թ.:

Հոդվածը գրախոսվել է 18.05.2022թ.:

ՍՅՈՒՆԻՔԻ ՏԱՐԱԾԱՇՐՋԱՆԻ ԵՂԱՆԱԿԱՅԻՆ ՊԱՅՄԱՆՆԵՐԻ
ԴԻՍԿՈՄՖՈՐՏԱՅՆՈՒԹՅԱՆ ԳՈՐԾԱԿՑԻ ՎԵՐԼՈՒԾՈՒԹՅՈՒՆԸ ԵՎ
ԿԻՐԱՌԱԿԱՆ ՆՇԱՆԱԿՈՒԹՅԱՆ ԳՆԱՀԱՏՈՒՄԸ

ՀՏԴ 551.5

DOI: 10.56246/18294480-2022.13-05

ԴԱՎԹՅԱՆ ՊԵՏՐՈՍ

*աշխարհագրական գիտությունների թեկնածու, դոցենտ,
ԵՊՀ քարտեզագրության և գեոմորֆոլոգիայի ամբիոնի վարիչ
Էլվիոստ՝ pdavtian@ysu.am*

ԴԱՎԹՅԱՆ ՏԻԳՐԱՆ

*տնտեսագիտության թեկնածու, դոցենտ,
ԵՊՀ սերվիսի ամբիոնի դասախոս
Էլվիոստ՝ tigran_davtyan@ysu.am*

ՎԱՐԴԱՆՅԱՆ ԱՐՄԻՆԵ

*ԵՊՀ քարտեզագրության և գեոմորֆոլոգիայի ամբիոնի դասախոս
Էլվիոստ՝ armine.vardanyan@ysu.am*

ՄԱԹԵՎՈՍՅԱՆ ՔԱՂՅՐԻԿ

*ՀՀ Մխչյան գյուղի դպրոցի տնօրեն
Էլվիոստ՝ qmatevosyan@mail.ru*

Տարածքի եղանակային պայմանների կոմֆորտայնության և դիսկոմֆորտայնության ցուցանիշները կարևոր նշանակություն ունեն մարդու հանգստի կազմակերպման և առողջության ապահովման համար: Դրանք համարվում են այն զգայուն չափանիշները (ինդիկատորները), որոնց միջոցով հնարավոր է բացահայտել տարածքի առանձնահատկությունները և կատարել արժեքավոր եզրահանգումներ ու առաջարկություններ: Միևնույն ժամանակ ստացված ցուցանիշները համալրում են այն տվյալների բանկը, որոնք կարելի է օգտագործել ցանկացած տարածքում նմանատիպ հետազոտություններ կատարելու համար:

Աշխատանքում ըստ լանդշաֆտային գոտիների հաշվարկված է Սյունիքի տարածաշրջանի դիսկոմֆորտայնության ցուցանիշը Արակավայի առաջարկած բանաձևով. վերջինս ստացվել է հարաբերական խոնավության և ջերմաստիճանի ցուցանիշների համադրությամբ: Դրանք համե-

մատուցել և համադրվել են մեր նախորդ աշխատանքներում էկվիվալենտ էֆեկտիվ ջերմաստիճանի բանաձևի (ջերմաստիճանի, հարաբերական խոնավության և քամու արագության ցուցանիշների համադրություն) միջոցով ստացված փաթ սեզոնի կոմֆորտայնության և Բողմանի առաջարկած բանաձևով հաշվարկված ցուրտ սեզոնի դիսկոմֆորտայնության ցուցանիշների հետ, որի արդյունքում հաստատվել է ստացված փայլալենտի հավաստիությունը և հուսալիությունը:

Միայն այս դեպքում հնարավոր կլինի դրանք օգտագործել փարածաշրջանում կոնկրետ խնդիրներ լուծելու համար: Մասնավորապես մարդու առողջության համար նպաստավոր փարածքների ընտրության և դրանք սեզոնին օգտագործման, օդերևութաբանական պայմաններից կախվածություն ունեցող մարդկանց համար միգրացիայի միջոցով ապահով բնակության վայրերի որոշման, ռեկրացիոն գոտիների առանձնացման և զբոսաշրջության զարգացման փարածաժամանակային պայմանների ընտրության համար:

Բանալի բառեր՝ կոմֆորտայնություն, լանդշաֆտային գոտի, փաթ սեզոն, ցուրտ դիսկոմֆորտայնություն:

Ներածություն: Հասարակության կայուն զարգացման ամենակարևոր օբյեկտը մարդն է: Յուրաքանչյուր գործունեություն, որն ուղղված է կայուն զարգացման ապահովմանը, ուղղված է նաև մարդու համար ապրելու և գոյատևելու նորմալ պայմանների ապահովմանը: Այս օղակում կարևոր տեղ է հատկացվում առաջին հերթին մարդու առողջությանը, որի առկայության դեպքում միայն նա կարող է մտածել մյուս բոլոր պայմանների ապահովման մասին: Լանդշաֆտագիտության մեջ առաջ են եկել շատ նոր ուղղություններ, դրանցից մեկը բժշկական լանդշաֆտագիտությունն է, որը զբաղվում է մարդու առողջության վրա լանդշաֆտի բաղադրիչների ազդեցության ուսումնասիրությամբ: Այսօր առավել քան երբևէ մեծ է այս բաղադրիչների ազդեցությունը մարդու առողջության վրա, հատկապես կլիմայական բաղադրիչի ազդեցությունը: Եվ եթե հաշվի առնենք նաև կլիմայի փոփոխությունը, որը հանգեցրել է կլիմայական պայմանների կտրուկ փոփոխության, ապա հեշտ է նկատել, թե որքան անհրաժեշտ է ուսումնասիրել այս գործոնի

դերը: Նշված հանգամանքը խիստ կարևոր է և ապահովում է մեր կողմից կատարված ուսումնասիրության արդիականությունը:

Խնդրի դրվածքը: Աշխատանքում խնդիր է դրվել հաշվարկել և գնահատել Սյունիքի տարածաշրջանի եղանակային պայմանների դիսկոմֆորտայնության գործակիցն ըստ լանդշաֆտային գոտիների, համեմատել դրանք մեր նախորդ աշխատանքներում հաշվարկված տաք սեզոնի կոմֆորտայնության[1] և ցուրտ դիսկոմֆորտայնության[2] գործակիցների հետ՝ հաստատելու համար դրանց հավաստիությունը և հոասլիությունը: Վերջինիս դեպքում միայն հնարավորություն է ստեղծվում դրանք օգտագործել կոնկրետ խնդիրներ լուծելու համար, մասնավորապես մարդու առողջության համար նպաստավոր տարածքների, ռեկրացիոն գոտիների առանձնացման, զբոսաշրջության զարգացման տարածաժամանակային պայմանների ընտրության համար:

Հետազոտման մեթոդները: Աշխատանքում օգտագործվել են մաթեմատիկական, համեմատական, համադրման և վերլուծական մեթոդներ:

Նախ տարածաշրջանի համար Արակավայի առաջարկած բանաձևով՝

$$ԴԳ=0,81T+0,01H(0,99T-14,3) + 46,3 \quad [3]$$

որտեղ ԴԳ-ն դիսկոմֆորտայնության գործակիցն է, T-ն չոր ջերմաստիճանների մեծությունը, H-ը հարաբերական խոսնավությունը, հաշվել ենք տարածաշրջանի դիսկոմֆորտայնության գործակիցը և այն համեմատել Բոգմանի առաջարկած բանաձևով՝

$$S = (1 - 0.04T) * (1 + 0.272V) \quad [2]$$

որտեղ S-ը խիստ եղանակի ցուցանիշն է, T-ն միջին ամսական ջերմաստիճանը, V-ն քամու միջին արագությունը, ձմեռային սեզոնի սառը դիսկոմֆորտայնության ցուցանիշների և էկվիվալենտ էֆեկտիվ ջերմաստիճանի բանաձևով՝

$$Ն<ԱԶ = 37 - (37 - t) / (0.68 - 0.0014f + 1 / (1.76 + 1.4 * v^{0.75})) - 0.29t(1 - f / 100) \quad [2]$$

ստացված տաք սեզոնի կոմֆորտայնության ցուցանիշների հետ: Այս համեմատության արդյունքում էլ հաստատվել է մեր կողմից ստացված տվյալների հասլիությունը, որը կքննարկենք ստորև արդյունքների վերլուծություն բաժնում:

Արդյունքները և դրանց վերլուծությունը: Քանի որ քննարկվող տարածաշրջանը լեռնային է, հետևաբար աչքի է ընկնում եղանակային պայմանների բազմազանությամբ: Հետևաբար բազմազան են ստացվել դիսկոմֆորտայնության գործակցի ցուցանիշները, որոնք միմյանցից տարբերվում են ըստ վերընթաց գոտիականության, ինչպես նաև հարմար եղանակային պայմաններ ունեցող օրերի տևողությամբ: Ընդհանուր առմամբ բոլոր լանդշաֆտային գոտիների ԴԳ-ի արժեքները, հունվարից սկսած, աստիճանաբար մեծանում են՝ առավելագույն արժեքին հասնելով ամռանը (հուլիս, օգոստոս), որից հետո դիտվում է դրանց նվազումը մինչև ձմեռ (հունվար): Նմանատիպ փոփոխություն է դիտվում նաև տաք սեզոնի կոմֆորտայնության ցուցանիշների (աղյուսակ 1) և ցուրտ սեզոնի դիսկոմֆորտայնության ցուցանիշների դեպքում (աղյուսակ 2):

Դիտվում է նաև ԴԳ միջին տարեկան արժեքի բացարձակ բարձրության մեծացման հետ մեկտեղ նվազում: Միջին տարեկան առավելագույնը դիտվում է ցածր լեռնային կիսաանապատային լանդշաֆտներում (Մեղրի՝ 57,1, բարձրությունը՝ 627 մ), իսկ նվազագույնը՝ բարձր լեռնային ալպյան մարգագետիններում (31,5): Վերջին հանգամանքը բացատրվում է խոնավության պակասորդով և ջերմության ավելացմամբ կիսաանապատներում և ջերմության նվազմամբ ու խոնավության ավելացումով բարձր լեռնային գոտիներում:

Աղյուսակ 1.

Սյունիքի մարզի ԷԷԶ-ի ամսական և փարեկան արժեքները և դրանց տևողությունը ըստ լանդշաֆտային գոտիների:

Լանդշաֆտային գոտի	ամիսը		թույլ կոմֆորտ ԷԷԶ 12-150C		կոմֆորտ ԷԷԶ 15-200C		դիսկոմֆորտ 200C <	
	ԷԷԶ	արժեք	օրերի թիվը	տևողու- թյունը	օրերի թիվը	տևողու- թյունը	օրերի թիվը	տևողու- թյունը
կիսաանապատային գոտի	03	13.9	12.4	40	11.5	37.1	7	22.9
	04	14.4	70	23.4	17	57	5.8	19.6
	05	16.3	13	4.3	29	95.7	-	-
	06	20.6	-	-	-	-	30	99.8
	07	21.3	-	-	-	-	31	100
	08	21.9	-	-	-	-	31	100
	09	18.8	-	-	29	98.6	1	1.4

	10	15.2	7	20	24	79.9	-	-
	11	13	17	55	4.6	25	9	30
	Տարեկան միջին		34.7	15.8	115.1	42.6	108.8	41.5
Զոր տափաստանային գրոտի	04	12.6	11.6	38.9	10	33.6	14.7	49.3
	05	13.9	2.6	8.6	21.3	66	7.4	24.6
	06	17.2	1	1.7	29	93.3	-	-
	07	19.7	-	-	31	100	-	-
	08	19.5	1	0.5	30	99.5	-	-
	09	15.9	3.4	11.4	26.5	88.6	-	-
	10	12.5	10.3	33.4	13.8	41.3	7.8	25.3
	Տարեկան միջինը		29.9	13.5	161.7	73	29.9	13.5
Լեռնասևահողային փաստան	06	13.1 5	17.4	57.9	9	30	4	13
	07	14.4 4	5.8	18.9	-	-	-	-
	08	14.6	7.2	23.5	22.7	76.5	-	-
	09	12.4	11	37.5	4	14	14.5	48.5
	Տարեկան միջինը		33	27.3	79.2	57.1	18.5	15.6
Լեռնանտառային	05	15.1	3.1	10	20.8	65	7.7	25
	06	14	6.6	22	23.7	76.7	0.4	1.3
	07	15.3	1.0	3	29	97	-	-
	08	13.1	3.6	11.5	27	88.5	-	-
	09	11.8	2.8	9.4	16.8	56.6	10.5	34
	Տարեկան միջինը		17.1	11.2	117.2	76.7	18.6	12
Լեռնամար-գագնե-նային	05	13.5	28.2	91	-	-	3	9
	06	13.4	28.2	91	3	9	-	-
	07	14	19.4	62.9	11.6	37.1	-	-
	08	13.2	13.5	43.6	17.4	56.4	-	-
	Տարեկան միջինը		89.3	72.1	32	25.3	3	3

Աղյուսակ 2.

Ձմեռային սեզոնի եղանակի խստության, ցուրտ դիսկոմֆորտայնության ցուցանիշները:

Լանդշաֆտային գոտիներ	Ամիսներ			
	հունվար	փետրվար	Դեկտեմբեր	ձմեռվա միջին
Կիսաանապատային	1.1	0.9	1.2	1.1
Չոր տափաստանային	1.64	1.2	1.1	1.2
Լեռնասևահողային տափաստաններ	1.7	1.6	1.5	1.6
Լեռնանտառային	1.5	1.6	1.4	1.5
Լեռնամարգագետնային	1.6	1.6	1.5	1.6
ձյունամերձ	1.8	1.7	1.7	1.7

Գծապատկերից պարզ նկատվում է, որ ԴԳ միջին տարեկան տատանումները նվազագույնի են հասնում միջին լեռնային գոտում (տափաստանային և անտառային լանդշաֆտներում), իսկ առավելագույնին՝ կիսաանապատներում և ձյունամերձ գոտիներում:

Տաք սեզոնի կոմֆորտայնության ցուցանիշները ևս հաստատում են արձանագրված փաստ, որը ցույց է տալիս, որ կոմֆորտայնությունը ավելի տևական է միջին բարձրության լեռնային գոտու լանդշաֆտներում: Իսկ ցուրտ դիսկոմֆորտայնության ցուցանիշները հաստատում են որ դիսկոմֆորտայնության արժեքները համընկնում են մեր կողմից հաշվարկված դիսկոմֆորտայնության գործակցի արժեքներին:

Նշենք նաև, որ ընդհանուր առմամբ շատ թե քիչ կոմֆորտ է համարվում եթե դիսկոմֆորտայնության գործակիցները տատանվում են 40-50-ի սահմաններում: Այս դեպքում ստացվում է ջերմային և հարաբերական խոնավության այնպիսի համադրում, որը նպաստավոր է մարդու առողջությանը:

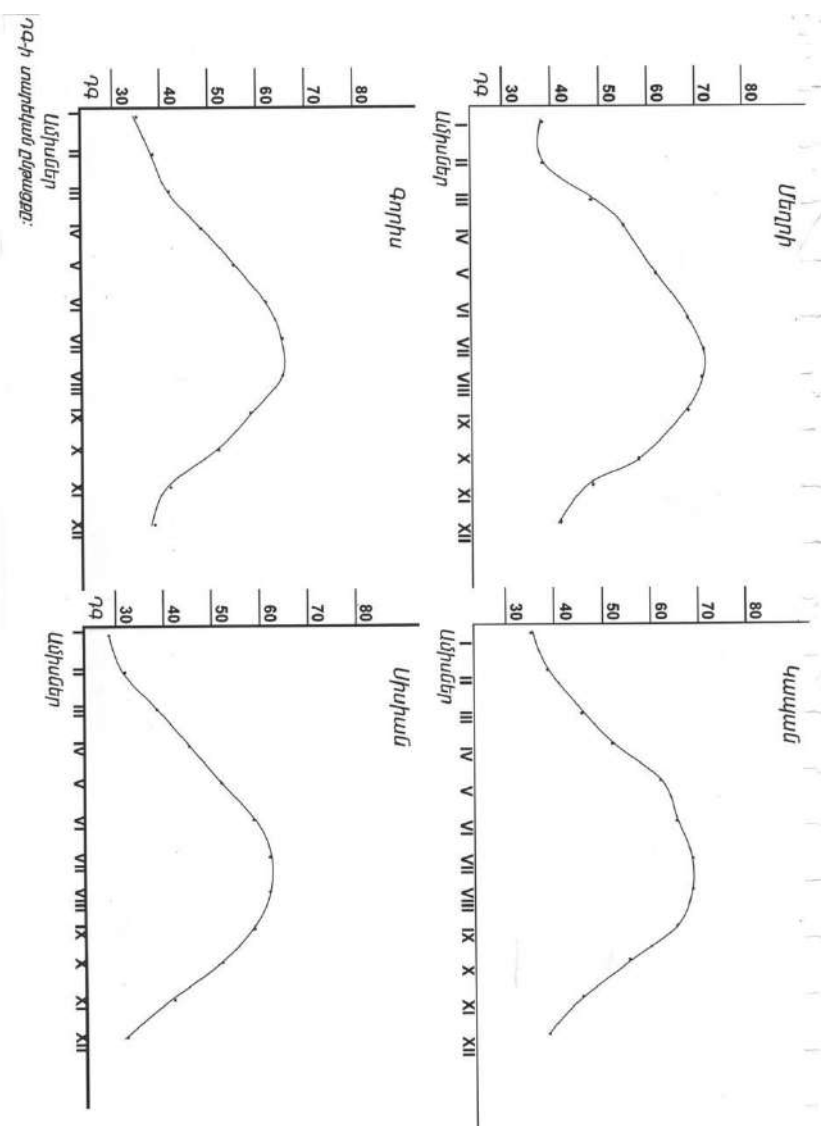

Գծապատկերների վերլուծությունը ցույց է տալիս, որ կիսաանապատային լանդշաֆտային գոտիների համեմատաբար կոմֆորտ պայմաններ են ստեղծվում փետրվար-մարտ և նոյեմբեր ամիսներին: Տափաստաններում համեմատաբար կոմֆորտ է մարտից մինչև մայիս և հոկտեմբերը ամբողջությամբ: Լեռնաանտառային գոտում այն սկսվում է մարտից տևում մինչև մայիս և հոկտեմբերից մինչև նոյեմբերի կեսերը: Նմանատիպ պատկեր

դիտվում է, երբ վերլուծում ենք տաք սեզոնի կոմֆորտայնության ցուցանիշները:

Վերոհիշյալ վերլուծությունը ցույց տալիս է, որ մեր կողմից կատարված հաշվարկների արդյունքում ստացված ցուցանիշները հուսալի են և հավաստի, հետևաբար դրանք կարելի է կիրառել մեր առջև դրված նպատակը իրագործելու համար:

Եզրակացություն: Մեր կողմից կիրառված մեթոդները թույլ են տալիս հաստատելու ստացված տվյալների հավաստիությունը, որոնք կարելի է օգտագործել մարդու առողջության նպաստավոր տարածքների առանձնացման(տափաստանային և անտառային լանդշաֆտ) համար՝ դրանց օգտագործման տևողությունների նպատակով: Ստացված տվյալները միաժամանակ կարելի է օգտագործել ռեկրացիոն գոտիների և զբոսաշրջության զարգացման նպատակով՝ նպաստավոր տարածքների ընտրության համար:

Օգտագործված գրականության ցանկ

1. Դավթյան Պ. Գ., Դավթյան Տ. Պ., Վարդանյան Ա. Հ., Սյունիքի մարզում տաք սեզոնի եղանակային պայմանների կոմֆորտայնության որոշումը, վերլուծությունն ու գնահատումը, ԵՊՀ գիտական տեղեկագիր. երկրաբանություն և աշխարհագրություն, 2022, 56(1), էջ 47-53:

2. Դավթյան Պ. Գ., Դավթյան Տ. Պ., Վարդանյան Ա. Հ., Զանգեզուրի տարածաշրջանում եղանակի խստության ցուցանիշով ձմեռային սեզոնի սուր դիսկոմֆորտայնության որոշումը և գնահատումը, Շիրակի պետական համալսարանի գիտական տեղեկագիր, 2021, N2, պրակ Ա, էջ 94-99:

3. Խոեցյան Ա., Հակոբյան Ք., ՀՀ բնալանդշաֆտային գոտիների կլիմայական դիսկոմֆորտայնության տարբերությունները և կայուն զարգացման հայեցակարգը, Կայուն հասարակական զարգացումը և Հայաստանը, Առաջին ազգային կոնֆերանսի նյութեր, Եր.,1997, էջ 65-69:

ANALYSIS AND EVALUATION OF THE APPLIED VALUE OF THE DISCOMFORT INDEX OF WEATHER CONDITIONS IN THE SYUNIK REGION

DAVTYAN PETROS

*PhD in Geography Sciences (PhD), Associate Professor
YSU Head of Chair | Chair of Cartography and Geomorphology
e-mail: pdavtian@ysu.am*

DAVTYAN TIGRAN

*PhD in Economic Sciences, Associate Professor
Lecturer of YSU Service Chair
e-mail: tigran_davtyan@ysu.am*

VARDANYAN ARMINE

*Lecturer of YSU Chair of Cartography and Geomorphology
e-mail: armine.vardanyan@ysu.am*

MATEVOSYAN QAXCRIK

*Headmaster of Mkhchyan village school of the Republic of Armenia
e-mail: qmatevosyan@mail.ru*

Indices of comfort and discomfort of the weather conditions of the area are of great importance in organizing a person's recreation and ensuring his health. They are considered sensitive criteria (indicators) that can be used to identify terrain features and draw valuable conclusions and recommendations. At the same time, the obtained indices replenish the data bank, which can be used to conduct similar studies in any area.

In the article, on the basis of the formula proposed by Arakawa, indices of discomfort in the Syunik region were calculated by landscape zones. The formula combines indices of relative humidity and temperature. Afterwards, these indices were compared and combined with comfort indices of the warm season, calculated by the formula of equivalent-effective temperature (combination of indices of temperature, relative humidity and wind speed) and discomfort indices of the cold season, calculated by the Bodman's formula, which are obtained in our previous articles. As a result, the credibility and reliability of the data obtained were confirmed.

Only in this case will it be possible to use these indices to solve specific problems, in particular, to select territories favorable to human health and season use, to choose safe places to live for people with dependence on meteorological conditions through a migration, separate recreational zones and to select spatial-temporal conditions for the development of tourism.

Keywords: comfort, landscape zone, warm season, cold discomfort.

АНАЛИЗ И ОЦЕНКА ПРИКЛАДНОГО ЗНАЧЕНИЯ ПОКАЗАТЕЛЯ ДИСКОМФОРТНОСТИ ПОГОДНЫХ УСЛОВИЙ СЮНИКСКОГО РЕГИОНА

ДАВТЯН ПЕТРОС

*Кандидат географических наук, доцент
Заведующий кафедрой картографии и геоморфологии ЕГУ
электронная почта: pdavtian@ysu.am*

ДАВТЯН ТИГРАН

*Кандидат экономических наук, доцент
Преподаватель кафедры сервиса ЕГУ
электронная почта: tigran_davtyan@ysu.am*

ВАРДАНЯН АРМИНЕ

*Преподаватель кафедры картографии и геоморфологии ЕГУ
электронная почта: armine.vardanyan@ysu.am*

МАТЕВОСЯН ГАХЦРИК

*Директор школы села Мхчян РА
электронная почта: qmatevosyan@mail.ru*

Показатели комфортности и дискомфорта погодных условий местности имеют большое значение в организации отдыха человека и обеспечении его здоровья. Они считаются чувствительными критериями (индикаторами), с помощью которых можно выявить особенности местности и сделать ценные выводы и рекомендации. При этом полученные показатели пополняют банк данных, который можно использовать для проведения аналогичных исследований в любой местности.

В работе, на основе предложенной Аракавой формулы, по ландшафтным зонам рассчитан показатель дискомфорта в Сюникском регионе. Формула комбинирует показатели относительной влажности и температуры. Затем эти показатели были сравнены и сопоставлены с полученными нами в предыдущих работах показателями комфортности теплого сезона, рассчитанные по формуле эквивалентно эффективной температуры (комбинирование показателей температуры, относительной влажности и скорости ветра) и показателями дискомфорта холодного сезона, рассчитанных по формуле Бодмана. В результате чего подтвердились достоверность и надежность полученных данных.

Только в этом случае будет возможно использовать эти показатели для решения конкретных задач, в частности, для выбора благоприятных для человеческого здоровья территорий и их сезонного использования, для определения безопасных мест проживания людей, зависимых от метеорологических условий посредством миграции, разделения рекреационных зон и для выбора пространственно-временных условий для развития туризма.

Ключевые слова: комфортность, ландшафтная зона, теплый сезон, холодная дискомфортность.

Հոդվածը ներկայացվել է խմբագրական խորհուրդ 03.06.2022թ.:

Հոդվածը գրախոսվել է 18.08.2022թ.:

**ՍԵՎԱՆԱ ԼՃԻ ԱՎԱԶԱՆԻ ԶՄԵՌԱՅԻՆ ՆՎԱԶԱԳՈՒՅՆ ՀՈՍՔԸ
ԵՎ ԱՆԱՍՆԱՊԱՀԱԿԱՆ ԱՐՏԱՆԵՏՈՒՄՆԵՐԸ**

ՀՏԴ 556.5

DOI: 10.56246/18294480-2022.13-06

ՄԱՐԳԱՐՅԱՆ ՎԱՐԴՈՒՀԻ

*աշխարհագրական գիտությունների թեկնածու,
ԵՊՀ ֆիզիկական աշխարհագրության և
ջրաօդերևութաբանության ամբիոնի դոցենտ
e-mail: vmargaryan@ysu.am*

ՍԱՅԱԴՅԱՆ ՀՈՎԻԿ

*աշխարհագրական գիտությունների դոկտոր, պրոֆեսոր,
Գերմանիայի միջազգային համագործակցության կազմակերպություն (GIZ/
ԳՄՀԸ), կայուն հողօգտագործման խորհրդատու
e-mail: hovik.sayadyan71@gmail.com*

ԱԶԻԶՅԱՆ ԼԵՎՈՆ

*տեխնիկական գիտությունների թեկնածու,
«Հիդրոօդերևութաբանության և մոնիթորինգի կենտրոն»
ՊՈԱԿ-ի տնօրենի ժ/պ
e-mail: levon_azizyan@yahoo.com*

ՍԵԴՐԱԿՅԱՆ ԱՐՄԵՆ

*ֆիզիկամաթեմատիկական գիտությունների թեկնածու,
Հայաստանի ազգային պոլիտեխնիկական համալսարանի (ՀԱՊՀ) կիրառա-
կան մաթեմատիկայի և ֆիզիկայի ամբիոնի դոցենտ
e-mail: asedrakan.phys@gmail.com*

ԱՎԵՏԻՍՅԱՆ ԳՈՐԻԿ

*աշխարհագրական գիտությունների թեկնածու,
ՀՀ ԳԱԱ երկրաբանության ինստիտուտի երկրաբանական տեղեկատվական լաբորա-
տորիայի կրպետ գիտաշխատող
e-mail: avetisyanigorik@gmail.com*

**Աշխատանքում քննվել է Սևանա լիճ թափվող գետերի ձմեռային մի-
ջին տասնօրյակային նվազագույն ելքերը՝ դիտակումների երկար շարքեր
ունեցող առանձին դիտակետերի համար: Հաշվարկվել է լճի ավազանի**

գետերի ձմեռային միջին փասնօրյակային նվազագույն ելքերի նորման, փոփոխականության (Cv) և անհամաչափության (Cs) գործակիցները: Սևանա լիճ թափվող գետերի ձմեռային միջին փասնօրյակային նվազագույն ելքերը գտնվում են 0,050-2,61 մ3/վրկ միջակայքում: Ձմեռային միջին փասնօրյակային նվազագույն հոսքի վարիացիայի գործակիցը կազմում է 0,13-0,62, իսկ անհամաչափության գործակիցը՝ 0,20-1,48: Վարիացիայի գործակցի փոքր արժեքներ դիտվում են ստորերկրյա կայուն սնում ունեցող գետերի մոտ: Սևանա լիճ թափվող գետերի մեծ մասի (դիփարկվող գետերի 58%-ի) մոտ դիտվում է ձմեռային միջին փասնօրյակային նվազագույն ելքերի աճման միտում: Գետերի ձմեռային նվազագույն հոսքի շրջանը համընկնում է անասունների մսուրային պահվածքին, երբ առաջանում են առավելագույն կենտրոնացված անասնապահական արտաներումներ (մեզ, գոմաղբահեղուկ) և գոմաղբ, որոնք էլ ջրային միջավայրը հարստացնում են կենսածին ազոտով և ֆոսֆորով: Ցույց է տրվել անասնապահական արտաներումների վրանգավոր ազդեցությունը Սևանա լիճ թափվող գետերի և Սևանա լճի ջրի որակի վրա, հատկապես փարվա ցուրտ կեսին, երբ գերակշռում է անասունների մսուրային պահվածքը:

Բանալի բառեր՝ փոփոխականության և անհամաչափության գործակիցներ, ձմեռային միջին փասնօրյակային նվազագույն ելքեր, Սևանա լիճ թափվող գետեր, անասնապահական արտաներումներ, ջրի որակ:

Խնդրի դրվածքը: Չափազանց կարևոր է ձմեռային նվազագույն ելքերի իմացությունը՝ կապված ջրային էկոհամակարգերի կառավարման, ջրային ռեսուրսների արդյունավետ օգտագործման և պահպանման, էկոլոգիական թողքերի սահմանման, ռիսկերի գնահատման, ջրատեխնիկական կառույցների նախագծման ու կառուցման և այլ երևույթների հետ: Նվազագույն ելքերի համակողմանի ուսումնասիրությունները հատկապես կլիմայի գլոբալ փոփոխությունների այսօրվա պայմաններում, համարվում է տնտեսության հեռանկարային զարգացման կարևորագույն խնդիրներից մեկը և ձեռք է բերում խիստ արդիականություն և հրատապություն:

Ուստի, հաշվի առնելով վերը նշվածը, սույն աշխատանքի նպատակն է հաշվարկել ձմեռային միջին տասնօրյակային նվազագույն ելքերի նորման,

փոփոխականության (Cv) և անհամաչափության (Cs) գործակիցները, վերլուծել և գնահատել Սևանա լճի ավազանի գետերի ձմեռային միջին տասնօրյակային նվազագույն ելքերի տարածաժամանակային բաշխման օրինաչափությունները, ինչպես նաև ցույց տալ անասնապահական արտանետումների բացասական ազդեցությունները Սևանա լիճ թափվող գետերի և Սևանա լճի ջրի որակական հատկանիշների վրա:

Նյութը և մեթոդիկան: Առաջադրված խնդիրների լուծման համար տեսական հիմք են հանդիսացել համապատասխան գիտահետազոտական ուսումնասիրությունները [2, 4-5, 9]: Որպես ելակետային նյութ՝ օգտագործվել է ՀՀ ՇՄՆ «Հիդրոոդերևութաբանության և մոնիթորինգի կենտրոն» ՊՈԱԿ-ի դիտարկումների երկար շարք ունեցող հիդրոլոգիական դիտակետերի (նկ. 1) փաստացի տվյալները ուսումնասիրվող տարածքի համար:

Դիտարկվող տարածքի գետերում ջրի նվազագույն ելքերը դիտվում են ամառ-աշնանային և ձմեռային սակավաջրության փուլերում: Սույն աշխատանքում քննարկվել է միայն ձմեռային միջին տասնօրյակային նվազագույն ելքերը Սևանա լիճ թափվող գետերի դիտակումների երկար շարքեր ունեցող հիդրոլոգիական դիտակետերի համար առանձին-առանձին: Կառուցվել են ջրի նվազագույն ելքերի ապահովվածության կորեր, որոշվել են համապատասխան պարամետրերը:

Անասնապահական արտանետումների ազդեցությունը ցույց տալու համար օգտագործվել են վիճակագրական և Գեղարքունիքի մարզում իրականացվող միջազգային տարբեր ծրագրերի շրջանակներում ստացվող տվյալներ:

Աղյուսակ 1.

Սևանա լճի ավազանի գետերի ձմեռային միջին փասնորյակային նվազագույն ելքերը:

Գետ-Դիտակետ	Զրիավաք ավազանի մակերեսը, կմ ²	Զրիավաք ավազանի միջին բարձրությունը, մ	Դիտարկումների ժամանակաշրջանը	Ձմեռային տասնորյակային նվազագույն		Գործակիցներ	
				ջրի ելքը: մ ³ /վրկ	հոսքի մոդուլը, լ/վրկ կմ ²	վարիացիա CV	ասիմետրիա CS
Գ. Ձկնագետ - դ. Ծովագյուղ	82,6	2220	1936–39, 1941–45, 1947–2020	0,14	1,69	0,31	0,66
Գ. Դրախտիկ - դ. Դրախտիկ	39,2	2270	1958–64, 1972–92, 1998–2020	0,050	1,28	0,55	0,75
Գ. Փամբակ - դ. Փամբակ	20,4	2540	1948–50, 1952–53, 1955–68, 1970–89, 1998–2020	0,067	3,28	0,31	0,41
գ. Մասրիկ - դ. Ծովակ	673	2310	1953–1971, 1977-2020	2,43	3,61	0,17	0,43
Գ. Կարճաղբյուր - դ. Կարճաղբյուր	116	2650	1960–94, 1998–2020	0,90	7,76	0,16	0,51
Գ. Վարդենիս - դ. Վարդենիկ	117	2760	1935–38, 1940–43, 1945–94, 1998–2020	0,49	4,19	0,37	0,37
Գ. Մարտունի - դ. Գեղիովիտ	84,5	2760	1963–2020	0,63	7,46	0,20	0,70
Գ. Արգիճի - դ. Գետաշեն	366	2470	1937–2020	2,03	5,55	0,23	0,77
Գ. Ծաղկաշեն - դ. Վաղաշեն	92,4	-	1971–99, 2004–2018	0,47	-	0,28	0,28

Գ. Լիճք - դ. Լիճք	33,0	2060	1960–62, 1977–94, 1998–2020	1,49	45,2	0,37	1,48
Գ. Բախտակ - դ. Ծակքար	144	2570	1951–2020	0,12	0,83	0,62	1,23
Գ. Գավառագետ - դ. Նորատուս	467	2430	1936–44, 1947, 1950, 1952–92, 1998–2020	2,61	5,59	0,13	0,20

Լճի ավազանի գետերի նվազագույն հոսքը ձևավորվում է բարդ բնակլիմայական (լեռնային բարդ ու կտրտված ռելիեֆ, երկրաբանական կառուցվածք, կլիմայական փոփոխվող պայմաններ և այլ բնական գործոններ) պայմաններում: Վերջիններիս ազդեցությունն իր արտացոլումն է գտել լճավազանի գետերի ձմեռային սակավաջուր շրջանի նվազագույն տասնորյակային հոսքի անհամաչափ տարածական բաշխման վրա: Այսպես, ուսումնասիրվող տարածքում ձմեռային միջին տասնորյակային նվազագույն ելքը կազմում է 0,050-2,61 մ3/վրկ, հոսքի մոդուլը՝ 0,83 լ/վրկ կմ2–ից (գ. Բախտակ - դ. Ծակքար) մինչև 45,2 լ/վրկ կմ2 (գ. Լիճք -դ. Լիճք) (աղյ. 1): Նվազագույն ելքի համեմատաբար փոքր արժեքները պայմանավորված են տարվա ցուրտ շրջանում լճավազանում կայուն ձնածածկույթի ձևավորմամբ, գետերի առանձին հատվածների սառցակալմամբ: Համեմատաբար մեծ արժեքներ գրանցվում են Մասրիկ, Արգիճի և Գավառագետ գետերում:

Ուսումնասիրվող տարածքում ձմեռային տասնորյակային նվազագույն ելքերի վարիացիայի գործակիցը կազմում է 0,13-0,62, իսկ անհամաչափության գործակիցը՝ 0,20-1,48: Ընդ որում նշենք, որ վարիացիայի համեմատաբար մեծ գործակիցներ դիտվում են այն գետերի մոտ, որոնք առանձնանում են ստորերկրյա սնման մեծ անհամաչափությամբ, իսկ փոքր գործակիցներ դիտվում են այն գետերի մոտ, որոնք ունեն ստորերկրյա կայուն սնում:

Աշխատանքում նաև կառուցվել են Սևանա լճի ավազանի գետերի ձմեռային միջին տասնորյակային նվազագույն ելքերի ապահովվածության կորեերը (նկ. 2), որոնք հնարավորություն կտան որոշել համապատասխան պարամետրերը և տարբեր ապահովվածությունների (75, 80, 90, 95, 99 և 99,9 %) համար ելքերի արժեքները:

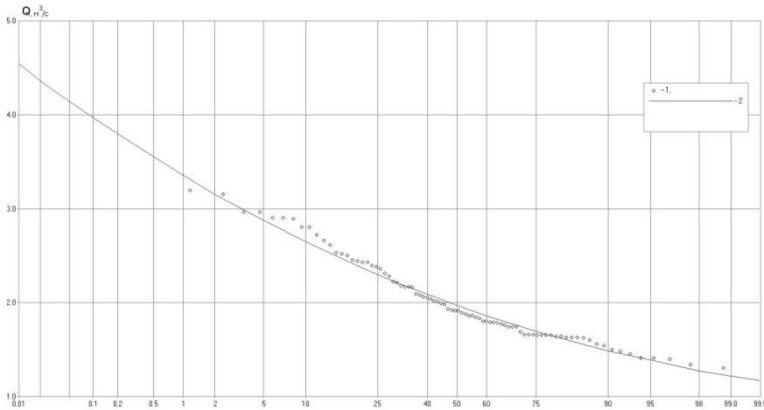

Նկ. 2. Ձմեռային միջին տասնօրյակային նվազագույն ելքերի ապահովածության կորը Արգիճի գետի Գեփաշենի գետահատվածքում:

Կատարված ուսումնասիրությունները վկայում են, որ Սևանա լիճ թափվող գետերի մեծ մասի մոտ դիտվում է ձմեռային միջին տասնօրյակային նվազագույն ելքերի աճման միտում (նկ. 3ա): Բացառություն են կազմում Մասրիկ, Մարտունի, Բախտակ, Լիճք և Գավառագետ գետերը, որոնց մոտ դիտվում է ձմեռային միջին տասնօրյակային նվազագույն ելքերի նվազման միտում (նկ. 3բ): Այստեղից հետևում է, որ վերոհիշյալ գետավազաններում նկատվում է ստորերկրյա ջրերի պաշարների նվազում, որը պահանջում է մանրամասն ուսումնասիրություն և միաժամանակ հանդիսանում է այլ ուսումնասիրության խնդիր: Ձմեռային հոսքի աճման միտումը բնորոշ է նաև մեր մոլորակի այլ տարածաշրջաններին [6-7; 10; 12-13]:

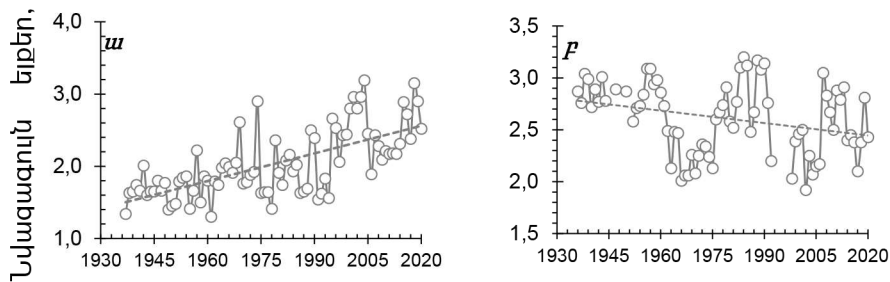

Տարիները

Նկ. 3. Ձմեռային տասնօրյակային նվազագույն ելքերի փոփոխության դինամիկան Արգիճի և Գավառագետ գետերում:

ա) գ. Արգիճի - դ. Գեփաշեն, բ) գ. Գավառագետ - դ. Նորայրուս

Սևանա լճի ավազանի գետերի ձմեռային նվազագույն ելքերի վրա կլիմայական գործոնների ազդեցությունը գնահատելու համար մեր կողմից դիտարկվել են նաև օդի գետնամերձ շերտի ջերմաստիճանների և մթնոլորտային տեղումների ժամանակային միտումների ընթացքը դիտարկվող ժամանակաշրջանի համար [8]: Տրենդի գծերի վերլուծությունը ցույց է տալիս, որ ավազանում գործող բոլոր օդերևութաբանական կայաններում կա օդի ջերմաստիճանի և տեղումների աճի միտում, ինչը որոշում է լճի ձմեռային նվազագույն տասնօրյա ելքերի փոփոխությունների՝ հիմնականում դրական դինամիկան:



Նկ. 4. Ջրային միջավայրի աղտոտումը անասնապահական թափոններով (ա, բ), Սևանա լճի ծաղկումը (գ):

Գետերի ձմեռային նվազագույն հոսքի շրջանին համապատասխանում է անասնապահական արտանետումների (մեզի, գոմաղբահեղուկի) և գոմաղբի զգալի մասը (նկ. 4ա, բ): Տարվա ցուրտ կեսին գերակշռում է անասունների գոմային պահվածքը, որի արդյունքում անասնապահական կոնցենտրացված արտանետումները նախ հայտնվում են հարակից գետակների, ապա գետերի և վերջապես Սևանա լճի մեջ՝ էականորեն վատթարացնելով գետերի և լճի ջրի որակական հատկությունները և հետագայում նպաստում «լճի ծաղկմանը»: Ըստ ՀՀ վիճակագրության կոմիտեի 2021թ. տվյալների՝ Գեղարքունիքի մարզում խոշոր եղջերավոր անասունների գլխաքանակը 112,3 հազարից (2013) կրճատվել է մինչև 98,6 հազար (2021):

Ըստ Եվրոմիության աջակցության պատրաստվող Սևանա լճավազանի ավազանային կառավարման պլանի [11]՝ Սևանի ավազանում ձևավորվում է շուրջ 1 մլն տոննա գոմաղբ, որը պարունակում է 687 տ/տարի ազոտ և 162 տ/տարի ֆոսֆոր կենսածին տարրեր: Խնդիրը լրջանում է այն հանգամանքով, որ գոմաղբի և գոմաղբահեղուկի քանակի կեսը ձևավորվում է տարվա ցուրտ կեսին՝ մսուրային պահվածքի շրջանում: Այսպիսով, անասնապահա-

կան արտանետումները (մեզը, գոմաղբահեղուկը) և գոմաղբը կոնցենտրացված ձևով հայտնվում են գետային և լճային էկոհամակարգերում և, գետերի ձմեռային նվազագույն հոսքի պայմաններում, վերջիններս հարստացնում ազրոտ և ֆոսֆոր կենսածին տարրերով: Այս հանգամանքը էականորեն նպաստում է լճի ջրի որակի անկմանը, իսկ հետագայում նաև նպաստում «լճի ծաղկմանը» (նկ. 4-գ):

Այսպիսով, ուսումնասիրությունների արդյունքում հանգել ենք հետևյալ եզրակացությունների և անում ենք համապատասխան առաջարկություններ.

Սևանա լիճ թափվող գետերի ձմեռային միջին տասնօրյակային նվազագույն ելքերը գտնվում են 0,050-2,61 մ3/վրկ միջակայքում: Համեմատաբար մեծ արժեքներ գրանցվում են Մասրիկ, Արգիճի և Գավառագետ գետերում, իսկ փոքր արժեքներ՝ Դրախտիկ, Փամբակ և Բախտակ գետերում:

Ձմեռային միջին տասնօրյակային նվազագույն հոսքի վարիացիայի գործակիցը կազմում է 0,13-0,62, իսկ անհամաչափության գործակիցը՝ 0,20-1,48: Վարիացիայի գործակցի փոքր արժեքներ դիտվում են ստորերկրյա կայուն սնում ունեցող գետերի մոտ:

Սևանա լիճ թափվող գետերի մեծ մասի (դիտարկվող գետերի 58 %-ի) մոտ դիտվում է ձմեռային միջին տասնօրյակային նվազագույն ելքերի աճման միտում:

Գետերի ձմեռային նվազագույն հոսքի շրջանը համընկնում է անասունների մսուրային պահվածքին, երբ առաջանում են առավելագույն կենտրոնացված անասնապահական արտանետումներ (մեզ, գոմաղբահեղուկ) և գոմաղբ, որոնք էլ ջրային միջավայրը հարստացնում են կենսածին ազոտով և ֆոսֆորով:

Անասնապահական արտանետումները, հատկապես տարվա ցուրտ կեսին, նպաստում են Սևանա լճի ավազանի գետերի, ինչպես նաև Սևանա լճի աղտոտմանը կենսածին տարրերով և վատթարացնելով վերջիններիս ջրի որակը՝ նպաստում են Սևանա «լճի ծաղկմանը», որն էլ իրենից ներկայացնում է էկոլոգիական լուրջ հիմնախնդիր և կարիք ունի առավել մանրամասն ուսումնասիրության:

Անհրաժեշտ է

Կազմակերպել Սևանա լիճ թափվող գետերի ձմեռային նվազագույն հոսքի և նույն ժամանակաշրջանի անասնապահական կոնցենտրացված արտանետումների ազդեցության գնահատման համալիր գիտական ուսումնասիրություններ:

Իրականացնել առանձին ուսումնասիրություններ արոտային շրջանում անասնապահական արտանետումների՝ ջրային օբյեկտների վրա ազդեցության գնահատման համար:

Օգտագործված գրականության ցանկ

1. Հայկական ՍՍՀ ջրագրությունը, ՀՍՍՀ ԳԱ հրատ., Եր., 1981, 177 էջ:
2. Մարգարյան Վ. Գ., Վարդանյան Թ. Գ., Սևանա լճի ավազանի գետային հոսքի երկարաժամկետ կանխատեսման մեթոդիկան, ԵՊՀ գիտական տեղեկագիր, № 1. Երկրաբանություն և աշխարհագրություն, Երևանի համալս. հրատ., Եր., 2010, էջ 31-39:
3. Մարգարյան Վ. Գ., Վարդանյան Թ. Գ., Սևանա լճի ավազանի գետային հոսքի ձևավորման և ներտարեկան բաշխման առանձնահատկությունները, «Աշխարհագրության գիտակառուցողական ներուժը և գործնական կիրառումը» (Լ. Հ. Վալեսյանի ծննդյան 80 և գիտամանկավարժական գործունեության 55-ամյակին նվիրված գիտաժողովի նյութեր), ԵՊՀ հրատ., Եր., 2011, էջ 211-223:
4. Վարդանյան Թ. Գ., Հայաստանի Հանրապետության գետերի նվազագույն հոսքը և հաշվարկը (ատենախոսություն, աշխ. գիտ. թեկնածուի գիտական աստիճան հայցելու համար), Եր., 1995, 260 էջ:
5. Վարդանյան Թ. Գ., Մուրադյան Զ. Զ., Սևանա լճի ավազանի համեմատաբար խոշոր գետերի ձմեռային սակավաջուր հոսքի փոփոխությունը, Գիտական հոդվածներ (բնագիտական), ՀՀ կրթության և գիտության նախարարություն, Վանաձորի Հովհաննես Թումանյանի անվան պետական մանկավարժական ինստիտուտ, Վանաձոր, 2010, էջ 109-116:
6. Болгов М. В., Коробкина Е. А., Трубецкова М. Д., Филимонова М. К., Филиппова И., А. Современные изменения минимального стока на реках бассейна р. Волга // Метеорология и гидрология, 2014, № 3, с.75–84.
7. Волчек А. А., Грядунова О. И., Минимальный сток рек Беларуси (монография), Брест. гос. ун-т имени А. С. Пушкина, Брест: БрГУ, 2010, 169 с.
8. Маргарян В. Г., Фролова Н. Л., Оценка пространственно-временной изменчивости зимнего минимального декадного стока рек бассейна озера Севан в условиях современного изменения климата. Вестник Московского университета, Серия 5, География, 2021, (1)
9. 97-108. <https://vestnik5.geogr.msu.ru/jour/article/view/808>
10. Ресурсы поверхностных вод СССР, Том 9, бассейн р. Аракса, вып. 2, /Под ред. А. П. Муранова, М., Гидрометеиздат, 1973, 472 с.

11. Филиппова И. А., Минимальный сток рек Европейской части России и его оценка в условиях изменения климата: дис. ...канд. геогр. наук, М., ИВП РАН, 2014, 210 с.

12. EUWI+ for the Eastern Partnership Countries - Draft watershed management plan for lake Sevan River basin in Armenia, 2020: European Union Water Initiative Plus for the Eastern Partnership (EUWI+ 4 EaP): Request for services for Local contractors for development of draft River Basin Management Plan for Hrazdan and Sevan river basins in Armenia: Part 1- Characterisation Phase - European External Action Service (europa.eu)

13. Frolova N. L., Belyakova P.A., Grigor'ev V.Yu., Sazonov A. A., Zotov L.V. Many-year variations of river runoff in the Selenga basin. Water Resources and the Regime of Water Bodies, 2017, vol. 44, no. 3, p. 359–371. DOI: 10.1134/S0097807817030101.

14. Rets E. P., Dzhmalov R. G., Kireeva M. B., Frolova N. L., Durmanov I. N., Telegina A. A., Telegina E. A., Grigoriev V. Y. Recent trends of river runoff in the North Caucasus. Geography. Environment. Sustainability, 2018, vol. 11(3), p. 61–70.

15. Հետազոտությունն իրականացվել է ՀՀ գիտության կոմիտեի ֆինանսական աջակցությամբ՝ «Սևանա լիճ թափվող գետերի ճմեռային սակավաջուր շրջանի ջրի ծախսի բնութագրերի ջրաէկոլոգիական գնահատումը» 21T-1E215 ծածկագրով գիտական թեմայի շրջանակներում:

WINTER MINIMAL RUN-OFF OF SEVAN LAKE WATERSHED AND LIVESTOCK CONTAMINANTS

MARGARYAN VARDUHI

*PhD in Geographical Sciences, Associate Professor
Department of Physical Geography and Hydrometeorology, YSU
e-mail: vmargaryan@ysu.am*

SAYADYAN HOVIK

*Doctor of Geographical Sciences, Professor
German Agency for Inter. Cooperation,
Adviser on Sustainable Landuse
e-mail: hovik.sayadyan71@gmail.com*

AZIZYAN LEVON

*PhD in Technical Sciences,
Acting Director of the SNCO*

"Center for Hydrometeorology and Monitoring"

e-mail: levon_azizyan@yahoo.com

SEDRAKYAN ARMEN

PhD in Physics and Mathematics, Associate Professor

Department of Applied Mathematics and Physics,

National Polytechnic University of Armenia (NPUA)

e-mail: asedrakyan.phys@gmail.com

AVETISYAN GORIK

PhD in Geographical Sciences

Junior staff of GIS Laboratory of the Institute of Geology

of the National Academy of Sciences of Armenia

e-mail: avetisyangorik@gmail.com

The paper discusses the minimum average ten-day winter discharges of the rivers flowing into Lake Sevan for the individual observation stations with a long series of registrations. It is calculated as the norm of the average winter ten-day minimum discharges, coefficients of variability (C_v) and asymmetry (C_s) of the lake basin rivers. Winter average ten-day minimum discharges of rivers flowing into Lake Sevan are within 0.050-2.61 m³/s. The coefficient of variation of the winter average annual minimum of runoff is 0.13-0.62, the coefficient of asymmetry is 0.20-1.48. Small values of the coefficient of variation are observed in the rivers with stable groundwater recharge. For most of the rivers flowing into Lake Sevan (58% of the observed rivers), there is a tendency towards an increase in the average ten-day minimum of discharges in the winter period. The period of the winter minimum of the stream flow coincides with the barn period of the livestock, when the most concentrated emissions of livestock (urine, manure) and manure occur, enriching the aquatic environment with biogenic nitrogen and phosphorus. The dangerous impact of livestock contaminants on the quality of the rivers flowing into Lake Sevan has been demonstrated. It is especially harmful in the cold half of the year, when livestock is kept in the stables.

Keywords: Variability and asymmetry coefficients, minimum winter average ten-day discharges, rivers flowing into Lake Sevan, livestock contaminants, water quality.

ЗИМНИЙ МИНИМАЛЬНЫЙ СТОК БАССЕЙНА ОЗЕРА СЕВАН И ЖИВОТНОВОДЧЕСКИЕ ВЫБРОСЫ

МАРГАРЯН ВАРДУИ

Кандидат географических наук

Доцент кафедры Физической географии и гидрометеорологии ЕГУ

электронная почта: vmargaryan@ysu.am

САЯДЯН ОВИК

Доктор географических наук, профессор

Консультант по устойчивому землепользованию немецкого агентства по

международному сотрудничеству

электронная почта: hovik.sayadyan71@gmail.com

АЗИЗЯН ЛЕВОН

Кандидат технических наук,

И/о директора СНКО «Центра Гидрометеорологии и мониторинга»

электронная почта: levon_azizyan@yahoo.com

СЕДРАКЯН АРМЕН

Кандидат физико-математических наук

Доцент кафедры прикладной математики и физики Национального

политехнического университета Армении (НПУА)

электронная почта: asedrakyan.phys@gmail.com

АВETИСЯН ГОРИК

Кандидат географических наук

Младший научный сотрудник ГИС лаборатории Института

геологических наук НАН РА

электронная почта: avetisjangorik@gmail.com

В работе обсуждены зимние среднедекадные минимальные расходы рек, впадающих в озеро Севан, по постам, имеющим длинный ряд наблюдений. Рассчитана зимняя среднедекадная минимальная норма расходов рек бассейна озера, коэффициенты изменчивости (C_v) и неравномерности (C_s). Зимние средние декадные минимальные расходы рек, впадающих в оз. Севан, находятся в пределах 0,050-2,61 м³/с. Коэффициент вариации зимнего среднего годового минимума стока составляет 0,13-0,62, коэффициент асимметрии - 0,20-1,48. Небольшие значения коэффициента вариации наблюдаются на реках со стабильным питанием подземных вод. Для большинства рек, впадающих в

оз. Севан (58% наблюдаемых рек), характерна тенденция к увеличению среднего декадного минимума расходов в зимний период. Период зимнего минимума стока ручья совпадает с амбарным периодом скота, когда происходят максимально концентрированные выбросы скота (моча, навоз) и навоз, обогащающие водную среду биогенным азотом и фосфором. Показано опасное воздействие животноводческих выбросов на качество воды рек, впадающих в озеро Севан, и воды озера Севан, в особенности в холодный период года, когда животные находятся в стойловом периоде содержания.

Ключевые слова: коэффициенты изменчивости и неравномерности, зимние среднедекадные минимальные расходы, реки, впадающие в озеро Севан, животноводческие выбросы, качество воды.

Հոդվածը ներկայացվել է խմբագրական խորհուրդ 26.08.2022թ.:

Հոդվածը գրախոսվել է 31.08.2022թ.:

ՔՈԶԱՐՅԱՆ ԳՈՀԱՐ

Մարտունու թիվ 2 հիմնական դպրոցի
աշխարհագրության ուսուցչուհի,
բնագիտության մեթոդավարման նախագահ
էլիոսյուր՝ gohar.kocharyan@mail.ru

Այսօր շատ կարևոր է դպրոցահասակ երեխաների բնապահպանական դաստիարակությունը, սիրո և հոգածության ներարկումը Երկիր մոլորակի, սեփական հայրենիքի բնաշխարհի, շրջակա և աշխարհագրական միջավայրի նկատմամբ: Աշակերտը պետք է հասկանա, որ Երկիր մոլորակը մեր տունն է, և բնապահպանական տեղական խնդիրները, ի վերջո, վերածվում են համամոլորակային հիմնախնդիրների և սպառնում ամբողջ մոլորակի հավասարակշիռ զարգացմանը: Ինչպես ասում են, «Մտածել համամոլորակային՝ գործել տեղային» սկզբունքով է անհրաժեշտ առաջնորդվել: Աշակերտները պետք է հստակ գիտակցեն, որ մարդը գոյատևում և ապահովում է հասարակական առաջընթացը՝ օգտվելով շրջակա բնությունից, օգտագործելով նրա ռեսուրսները: Դրա շնորհիվ հասարակության և շրջակա բնության միջև մշտական նյութափոխանակություն է կատարվում: Մարդը մշտապես բնությունից ինչ-որ բան վերցնում և ինչ-որ բան փախի է:

Նախկինում, երբ աշխարհի բնակչությունը շատ չէր և տեխնիկական ու արտադրությունն էլ այսքան զարգացած չէին, մարդիկ վերցնում էին բնությունից, ինչ կարող էին՝ չմտածելով հետևանքների մասին: Սա բնական միջավայրին էական վնաս չէր հասցնում: Բնությունն ինքնամաքման և ինքնավերականգնման միջոցով պահպանում էր իր որակը:

Այժմ վիճակն ամբողջովին այլ է: Մարդու միջամտությունը բնական միջավայրին այնպիսի ծավալներ է ընդունել, որ նրա բնական հավասարակշռությունը խախտվել է:

Վերջին 30 տարվա ընթացքում բնությունից կորզվել և օգտագործվել է այնքան նյութ, որքան նախորդ հինգ հազար տարվա ընթացքում:

Երկրի բնական հարստությունները գնալով կրճատվում են, իսկ կրճատման տեմպերը ավելի ու ավելի արագանում: Մարդու ազդեցության հետևանքով տեղի է ունենում միջավայրի աստիճանական վատթարացում՝ դեգրադացիա: Մեր մոլորակի փրկությունն սկսվում է անմիջապես մեր շրջակա միջավայրից և մեր բնակավայրից, մեր հայրենի բնությունից: Ուրեմն ճանաչենք, սիրենք ու պահպանենք «մեծ աշխարհի մեր անկյունը»:

Քանալի բառեր՝ Էկոլոգիական ճգնաժամ, կադաստր, բնօգտագործում, բնապահպանություն, մոնիթորինգ, հատուկ պահպանվող տարածք, արգելոց, արգելավայր, ազգային պարկ, բնության հուշարձան (երկրաբանական, ջրաբանական, կենսաբանական):

Բնօգտագործում և բնապահպանություն: Ի սկզբանե մարդն օգտվել է իրեն շրջապատող բնությունից, օգտագործել է բնության ուժերն ու բարիքները: Բնօգտագործումը բնական ռեսուրսների ու պայմանների օգտագործումն է մարդու կողմից¹, որը կարող է լինել ոչ ռացիոնալ, եթե բնական ռեսուրսը և դրա օգտակար հատկությունները օգտագործվում են ոչ լրիվ չափով և էական վնաս է հասցվում միջավայրին, խախտվում է երկրահամակարգի բնական հավասարակշռությունը, և ռացիոնալ, երբ բնական ռեսուրսը և դրա օգտակար հատկությունները օգտագործվում են գրեթե անմնացորդ ու նվազագույն վնաս է հասցվում բնական միջավայրին:

Ներկայումս բնօգտագործումը, այսինքն՝ մարդու միջամտությունը բնության վրա, վիթխարի չափերի է հասել, որի հետևանքով շատ տարածաշրջաններ հայտնվել են էկոլոգիական ճգնաժամի մեջ:

Էկոլոգիական ճգնաժամ է կոչվում միջավայրի այն վիճակը, երբ խախտվում են նյութի բնական շրջապտույտը, համակարգի կապերը, միջավայրը սկսում է քայքայվել, դեգրադացիայի ենթարկվել, երբ նախկին բնական լանդշաֆտներն իրենց տեղը զիջում են ավելի ցածր արդյունավետություն ունեցող լանդշաֆտներին²:

Էկոլոգիական ճգնաժամը կանխել կամ վերացնել կարելի է բնապահպանության միջոցով:

¹ Աշխարհագրություն. Բնօգտագործում և բնապահպանություն, Էջ 12:

² Աշխարհագրություն. Բնօգտագործում և բնապահպանություն, Էջ 14:

Բնապահպանությունը միջոցառումների մի համակարգ է, որն ապահովում է բնական միջավայրի էկոլոգիական հավասարակշռությունը. բնական ռեսուրսների պահպանումը և վերականգնումը³:

Բնական պայմանները և ռեսուրսները ճիշտ օգտագործելու համար դրանք պետք է բազմակողմանիորեն ուսումնասիրել և գնահատել, այսինքն՝ կազմել դրանց կադաստր:

Կադաստր է կոչվում բնական օբյեկտների կամ երևույթների համակարգված ցուցակը, որն ընդգրկում է դրանց նկարագրությունը, բնական ու որակական բնութագիրը⁴:

Բնական ռեսուրսների գնահատման հիմնական տեսակներն են՝ տնտեսական, սոցիալական, էկոլոգիական:

Երբ 20-րդ դարում ակնհայտ դարձավ բնական միջավայրի մարդածին փոփոխությունների ու դեգրադացիայի վտանգը, մարդիկ սկսեցին այդ փոփոխությունների հատուկ դիտարկումներ կազմակերպել: Հատուկ դիտարկումների միջոցով տվյալներ են հավաքվում բնական միջավայրի վիճակի, դրանում ընթացող մարդածին փոփոխությունների, բոլոր տեսակի աղտոտիչների, դրանց քանակի ու որակի մասին: Ամեն մի երկրի ներսում կատարված դիտարկումների տվյալները հավաքվում են հատուկ գիտական կենտրոնում, գիտական վերլուծության են ենթարկվում և հիմք են ծառայում բնական միջավայրի վիճակը գնահատելու, վերահսկելու, իսկ անհրաժեշտության դեպքում նաև փոփոխությունները կառավարելու և աղետներն ու արտակարգ վտանգները կանխելու համար: Դա կոչվում է բնական միջավայրի մոնիթորինգ:

Բնական միջավայրի մոնիթորինգը մի համակարգ է, որի գլխավոր խնդիրը բնական միջավայրի վիճակի և դրա մարդածին փոփոխությունների դիտարկումը, գնահատումն ու վերահսկումն է՝ ռացիոնալ բնօգտագործում և բնապահպանություն ապահովելու նպատակով⁵:

Տարբերում են մոնիթորինգի 3 մակարդակ՝ լոկալ (տեղական), ռեգիոնալ (տարածաշրջանային), գլոբալ (համամոլորակային):

Նոր համաշխարհային բնապահպանական ռազմավարությունը: Քսաներորդ դարի երկրորդ կեսից մարդկությունը սկսեց գիտակցել էկոլոգիա-

³ Աշխարհագրություն. Բնօգտագործում և բնապահպանություն, էջ 15:

⁴ Աշխարհագրություն. Բնօգտագործում և բնապահպանություն, էջ 20:

⁵ Աշխարհագրություն. Բնօգտագործում և բնապահպանություն, էջ 110:

կան ճգնաժամի աճող վտանգը: Առաջացավ այն կանխելուն ուղղված ջանքերը միավորելու անհրաժեշտություն: Անհրաժեշտ էր բնապահպանական համաշխարհային միասնական ռազմավարություն մշակել: Այդպիսի ռազմավարություն մշակելու աշխատանքներն ստանձնեցին Բնության և բնական ռեսուրսների պահպանության միջազգային միությունը (ԲՊՄՄ), ՅՈՒՆԵՊ-ը և Բնական ռեսուրսների օգտագործման միությունը (ԲՌՕՄ):

Այդ կազմակերպությունների մշակած առաջարկությունների հիման վրա ՄԱԿ-ի գլխավոր ասամբլեան 1982թ. ընդունեց «Բնության պահպանության համաշխարհային խարտիան»:

1992թ. ամռանը Ռիո դե Ժանեյրոյում կայացավ բարձր մակարդակի միջազգային կոնֆերանս՝ նվիրված մեր մոլորակի բնության պահպանության համաշխարհային ռազմավարությանը: Կոնֆերանսին մասնկացում էին 179 պետությունների պատվիրակություններ: Կոնֆերանսն ընդունեց «Օրակարգ 21-րդ դարի համար» մի ծավալուն փաստաթուղթ, որը ամբողջ մարդկության համար բնապահպանական մի վիթխարի ծրագիր էր: Այնտեղ տրված են բնապահպանական քաղաքականության գլխավոր ուղղությունները և նոր համաշխարհային ռազմավարությունն այդ բնագավառում:

Բնապահպանական ռազմավարության գլխավոր ելակետային դրույթներն են.

Մեր մոլորակը և դրա հարստությունները պարտավոր են պահպանել աշխարհի բոլոր պետությունները, բնակչության բոլոր խավերը և անհատ անձիք:

Բնական միջավայրի պահպանությունը և հասարակության սոցիալ-տնտեսական զարգացումը չեն կարող դիտարկվել որպես իրարից անկախ բնագավառներ:

Միջազգային համագործակցությունը պետք է ուղղված լինի երկու նպատակի, այն է՝ ա) աշխարհի բոլոր ժողովուրդների համար շրջակա միջավայրի բարձր որակի ապահովում, բ) առողջ և էկոլոգիապես հավասարակշռված տնտեսության ապահովում⁶:

Բնապահպանական նոր ռազմավարության հիմքում դրվում է նոր մոտեցում՝ «տնտեսական աճից դեպի կայուն զարգացում» կարգախոսը: Կայուն զարգացման ամենագլխավոր նպատակները և հիմնական պահանջներն են աղքատության վերացումը, սպառման և արտադրության մոդելների

⁶ Աշխարհագրություն. Բնօգտագործում և բնապահպանություն, էջ 121:

փոփոխումը, բնական ռեսուրսների պահպանությունն ու ռացիոնալ օգտագործումն ի շահ սոցիալ-տնտեսական զարգացման:

«Օրակարգ 21-րդ դարի համար» ծրագրի առանձին բաժիններում բացահայտում են ամենից ավելի հրատապ հիմնախնդիրները: Դրանցից են համարվում մթնոլորտի պահպանությունը, հողային ռեսուրսների ռացիոնալ օգտագործումը, պայքարը անտառների ոչնչացման, անապատացման ու երաշտների դեմ, լեռնային շրջանների զարգացումը, կենսաբանական բազմազանության պահպանումը, երկրագնդի քաղցրահամ ջրային ռեսուրսների և համաշխարհային օվկիանոսի պահպանումն ու ռացիոնալ օգտագործումը, թունաքիմիկատների օգտագործման անվտանգության ապահովումը, ռադիոակտիվ և մյուս վնասակար թափոնների հեռացումն ու վնասագերծումը:

Միջազգային համագործակցությունը բնօգտագործման և բնապահպանության բնագավառում: Ռացիոնալ բնօգտագործման և բնապահպանության հիմնախնդիրները ընդգրկում են ամբողջ Երկիր մոլորակը և գնալով ավելի են սրվում: Դրան զուգընթաց մեծանում է միջազգային համագործակցության կարևորությունը: Տարբեր երկրների ու ժողովուրդների ջանքերի միավորումը հանուն Երկիր մոլորակի՝ մարդկության ընդհանուր տան փրկության դառնում է անհրաժեշտություն:

Ներկայումս ձևավորվել է միջազգային համագործակցության երկու ձև՝

- մասնակցություն միջպետական երկկողմանի և բազմակողմանի պայմաններին,
- մասնակցություն միջազգային բնապահպանական կազմակերպությունների ծրագրերին:

Ներկայումս հաշվվում է բնապահպանական ավելի քան 300 կազմակերպություն: Դրանց շարքում առանձնահատուկ տեղ է գրավում ՄԱԿ-ը: ՄԱԿ-ի հատուկ մասնագիտացված բնապահպանական կազմակերպություն է ՅՈՒՆԵՊ-ը, որի գործունեության գլխավոր ուղղություններից մեկը բնական միջավայրի համամոլորակային մոնիթորինգն է: ՄԱԿ-ին առընթեր գործող մի այլ կազմակերպություն է ՅՈՒՆԵՍԿՕ-ն, որը լայն աշխատանք է տանում բնապահպանական կրթության ու գիտելիքների տարածման բնագավառում:

Կան մի շարք հեղինակավոր բնապահպանական կազմակերպություններ, որոնք ստեղծվել են ՄԱԿ-ի շրջանակներից դուրս, բայց սերտորեն կապված են նրա հետ: Դրանցից են.

ՄԱԳԱՏԷ- ն՝ ատոմային էներգիայի միջազգային կազմակերպությունը, որը զբաղվում է բնական միջավայրի ու բնակչության ճառագայթային անվտանգության ապահովման հարցերով:

Բնության և բնական ռեսուրսների պահպանության միջազգային Միությունը (ԲՊՄՄ), որի գլխավոր ուղղությունը կենդանի բնությունն է: Այն գլխավորում է միջազգային Կարմիր և Կանաչ գրքերի կազմման և հրատարակման աշխատանքները:

Վայրի բնության պահպանության համաշխարհային ֆոնդը:

Միջազգային աշխարհագրական միությունը (ՄԱՄ), որի անդամ է նաև Հայաստանի Հանրապետությունը 1994 թվականից: ՄԱՄ-ը բնօգտագործման և բնապահպանության ոլորտում իր գործունեության առանցքային հարցը համարում է աշխարհագրական թաղանթի համամոլորակային փոփոխությունների, ինչպես նաև տարբեր երկրներում ու տարածաշրջաններում «մարդ - բնություն» փոփոխությունների ուսումնասիրումն ու կարգավորումը, միջազգային աշխարհագրական հանրության ջանքերի միավորումը հանուն բնական միջավայրի անաղարտության պահպանման:

Բնօգտագործման և բնապահպանության հիմնախնդիրները Հայաստանի Հանրապետությունում: Պարզ է, որ հասարակություն-բնություն հարաբերություններն ըստ պետությունների ու տարածաշրջանների էապես տարբերվում են, քանի որ տարբեր են բնական միջավայրի վրա ներգործող ուղղությունները, ծավալները և մակարդակները, տարբեր են բնական պայմաններն ու ռեսուրսները, տարբեր են դրանց փոխազդեցության արդյունքները՝ բնապահպանական տարածքային հիմնախնդիրները:

Հայաստանի Հանրապետության բնապահպանության և բնօգտագործման տեսակետից թվարկենք աշխարհագրական միջավայրի բնական բաղադրիչների առանձնահատկությունները.

- մակերևույթի լեռնային բնույթը. լանջերի մեծ թեքությունները, բնական լանդշաֆտների վերընթաց գոտիականությունը և դրանց փոխազդեցության միակողմանի բնույթը (նյութի միգրացիան լանջն ի վար),
- միջլեռնային գոգավորությունների առկայությունը. օդի ջերմաստիճանի մեծ տատանումները, շրջադասությունը ձմռան ամիսներին, կլիմայի չորայնությունը և լեռնային քամիների մեծ հաճախականությունը ամռան ամիսներին,
- տարածքի բարձր սեյսմիկությունը,

- ջրասակավությունը, հողասակավությունը և անտառասակավությունը:

Հայաստանի Հանրապետության բնական միջավայրը բնութագրվում է ոչ կայուն էկոլոգիական հավասարակշռությամբ: Այդ հավասարակշռությունն այստեղ մարդածին գործոնների առկայությամբ ավելի հեշտությամբ է խախտվում, քան աշխարհի շրջանների մեծ մասում (բնակչության բարձր խտություն):

Այս ամենի պատճառով Հայաստանի Հանրապետության ներկայիս էկոլոգիական իրադրությունը բնութագրվում է որպես լարված և անկայուն: Հայաստանի Հանրապետության օդային ավազանի աղտոտման գլխավոր աղբյուրներն են արդյունաբերությունը և ավտոմոբիլային տրանսպորտը: Առավել աղտոտված են Հրազդանի, Արարատի, Արթիկի, Վանաձորի, Երևանի օդային ավազանները:

Հանրապետության առանց այն էլ աղքատ ջրային ռեսուրսներին մեծ վնաս է հասցնում արդյունաբերական և կենցաղային աղտոտումը: Դրա հետևանքով իրենց բնական որակը կորցնում և տնտեսական շրջանառությունից դուրս են մնում ավելի քան 1,5 մլրդ խմ ջրային ռեսուրսներ:

Մեր հանրապետության համար կենսական նշանակություն ունի հողային ռեսուրսների պահպանումն ու ռացիոնալ օգտագործման հիմնախնդիրը:

Առանձին էկոլոգիական հիմնախնդիր է անտառների պահպանությունն ու վերականգնումը: Անտառապատ է հանրապետության տարածքի ընդամենը 10%-ը: Մեր անտառները զբաղեցնում են գլխավորապես զառիթափ լանջերը և ունեն հողապաշտպան ու միջավայրաստեղծ նշանակություն, դասվում են առաջին խմբին: Անտառահատումը թույլատրվում է միայն անտառավերականգնման, սանիտարական և խնամքի նպատակով:

Հանրապետությունում սուր է դրված նաև բուսական ու կենդանի ռեսուրսների պահպանության և վերարտադրության հարցը:

Բնապահպանական հիմնախնդիրների շարքում բացառիկ է Մեծամորի ատոմակայանի անվտանգության ապահովման հիմնախնդիրը:

Հայաստանի Հանրապետության բնապահպանական հիմնախնդիրների շարքում բացառիկ կարևոր է Սևանա լճի պահպանության ու ռեսուրսների արդյունավետ օգտագործման հիմնախնդիրը:

Հայաստանի Հանրապետության հատուկ պահպանվող տարածքները:

Կենսաբազմազանությունը, էկոհամակարգերի պաշտպանությունը ապահովելու համար պետությունները օրենսդրորեն բնության տարբեր տա-

րածքներում սահմանափակում կամ ընդհանրապես արգելում են որևէ տնտեսական գործունեության իրականացում: Այդպիսի տարածքները կոչվում են բնության հատուկ պահպանվող տարածքներ:

Այդպիսի տարածքների ստեղծման խնդիրներն են՝

- բնական չափանմուշների, էկոհամակարգի պահպանումն ու վերարտադրությունը,
- բնական հուշարձանների պահպանումը,
- կենսաբազմազանության պահպանումը,
- բնական երևույթների ուսումնասիրությունը,
- բնական միջավայրի վիճակի հսկողությունը,
- էկոլոգիական կրթությունը և դաստիարակությունը, ինչպես նաև օրենքով սահմանված դեպքերում ռեկրեացիան և ճանաչողական նպատակով բնական օբյեկտների օգտագործումը:

Բնության հատուկ պահպանվող տարածք կարող են լինել մակերեսային և ստորերկրյա ջրավազանները, ընդերքի, բուսական և կենդանական աշխարհի առանձնացված տեղամասերը, առանձին բնական օբյեկտները, որոնք հատուկ էկոլոգիական, գիտական, բուժական, մշակութային, գեղագիտական արժեք են ներկայացնում:

Հայաստանի Հանրապետությունում կա բնության հատուկ պահպանվող 4 տեսակ տարածք.

- պետական արգելոցներ,
- ազգային պարկեր,
- պետական արգելավայրեր,
- բնության հուշարձաններ:

Պետական արգելոցը գիտական, կրթական, պատմամշակութային արժեք ներկայացնող առանձնահատուկ բնապահպանական, գեղագիտական հատկանիշներով օժտված միջազգային և կամ հանրապետական նշանակություն ունեցող տարածք է, որտեղ բնական միջավայրի զարգացման գործընթացներն ընթանում են առանց մարդու անմիջական միջամտության: Արգելոցն ունի բնապահպանական, գիտահետազոտական հիմնարկի կարգավիճակ:

Հայաստանի Հանրապետությունում կա 3 արգելոց՝ Խոսրովի, Էրեբունու, Շիկահողի:

Ազգային պարկը բնապահպանական, գիտական, պատմամշակութային, գեղագիտական, ռեկրեացիոն արժեքներ ներկայացնող միջազգային

և կամ հանրապետական նշանակություն ունեցող տարածք է, որը բնական լանդշաֆտների ու մշակութային արժեքների զուգորդման շնորհիվ կարող է օգտագործվել գիտական, կրթական, ռեկրեացիոն, մշակութային և տնտեսական նպատակներով, և որի համար սահմանված է պահպանության հատուկ ռեժիմ:

Հայաստանի Հանրապետությունում կա 4 ազգային պարկ՝ «Սևան», «Դիլիջան», «Արփի լիճ» և «Արևիկ»:

Արգելավայրը սահմանված կարգով մշտապես կամ ժամանակավորապես առանձնացված այն տարածքներն են, որոնց սահմաններում ապահովվում են գիտական, պատմամշակութային, տնտեսական արժեք ներկայացնող բնական համալիրների և նրանց տարրերի, տեսակների պահպանությունն ու դրանց վերարտադրումը:

Հայաստանի Հանրապետությունում կա 26 արգելավայր:

Բնության հուշարձանները բացառիկ կամ յուրահատուկ, գիտական և պատմամշակութային հատուկ արժեք ներկայացնող բնական օբյեկտներ են:

Մեր հանրապետության բնության հուշարձանների ցանկում ընդգրկված են 230 բնության հուշարձան, որոնցից 109-ը՝ երկրաբանական են, 48-ը՝ ջրաերկրաբանական, 38-ը՝ ջրագրական, 16-ը՝ բնապատմական, 19-ը՝ կենսաբանական:

Դասի օրինակ:

Դասարանը՝ 9-րդ

Առարկան՝ Հայաստանի աշխարհագրություն

Թեման՝ «Սևանա լիճ»

Այս թեման կարելի է քննարկել բնապահպանական տեսանկյունից «Ապագայի անիվ» մեթոդով: Ուսուցիչը համառոտ ձևով որոշակի տվյալներ է ներկայացնում Սևանա լճի մասին, այնուհետև բացատրում է մեթոդի էությունը:

Կենտրոնում գրվում է հիմնախնդիրը, վերևի հատվածում՝ հետևանքները, ներքևում՝ պատճառները: Արդյունքում աշակերտների միջոցով տրվում է հիմնախնդրի պատճառահետևանքային կապը:

Աշակերտները հերթով մոտենում են գրատախտակին և «հետևանք» բաժնում գրում, թե ինչ վիճակում է լիճը և նրա շրջակա միջավայրը.

- ճահճացած,
- ձկնաշխարհը վերանում է,
- աղտոտված է լիճը,
- ավելացել է կոշտ հոսքը,

- վնասված է բուսական աշխարհը,
- աղտոտված է ափամերձ տարածքը,
- լճի մակարդակը իջել է, լիճը «ծաղկել» է,
- լճի մակարդակը ՅՄ-ով բարձրացել է, արդյունքում ափամերձ շինություններն ու ծառերը մնացել են ջրի տակ և այլն:

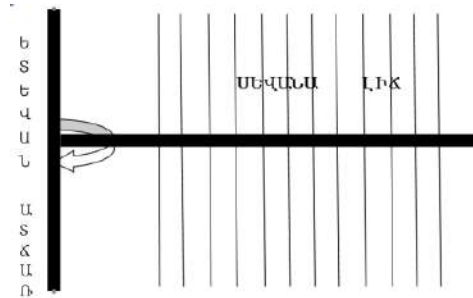

Այնուհետև «պատճառներ» բաժնում գրում են յուրաքանչյուր հետևանքի պատճառը և մեկանբանում.

Մակարդակն իջել է, որովհետև ավելացրել են արտահոսքը Հրազդան գետով ...,

- որսը կարգավորված չէ,
- կենցաղային հոսքաջրերը, լճի մեջ թափվող գետերի մեջ լցված աղբը, հատկապես պլաստմասսայե տարրաները,
- էրոզիայի բազիսը խորացել է,
- գերարածեցումը, ուտելի բույսերի արմատախիլ անելը,
- հանգստացողների անտարբեր վերաբերմունքը,
- ոռոգումը,
- Որոտան-Արփա-Սևան ջրատար թունելը:

Ավելի տպավորիչ կլինի, եթե օգտագործվեն գունավոր կավիճներ. Հետևանքները գրվեն մի գույնով, իսկ պատճառները՝ մեկ այլ: Ուսուցիչն ամբողջ դասի ընթացքում ուղղորդողի դերում է հանդես գալիս: Վերջում կարելի է աշակերտներին հանձնարարել տանը գրել առաջարկություններ Սևանա լճի վիճակը բարելավելու վերաբերյալ:

Այսպիսի դասերն աշակերտների մոտ

1. զարգացնում են ինքնուրույն մտածողությունը,
2. սովորեցնում են սիրել հայրենի բնությունը, հոգատար լինել շրջապատի նկատմամբ,
3. սովորեցնում են կարևորել բնության կողմից մեզ տրված արժեքները,

4.զարգացնում են բազմակողմանի ու բազմաբնույթ մտածողություն, վերլուծելու, քնարկելու, ունեցածը պահելու և պահպանելու ձգտում:

Համոզված ենք, որ գոնե դասին մասնակցող աշակերտներն իրենց ընտանիքի անդամներին և հարազատներին թույլ չեն տա աղբը թափել Սևանա լիճը սնող գետերի մեջ:

Սա աշակերտներին հնարավորություն կտա առաջնորդվել «մտածել տեղային, գործել համամոլորակային» սկզբունքով:

ՀԱՅԱՍՏԱՆԻ ԲՆՈՒԹՅԱՆ ՀՈՒՇԱՐՁԱՆՆԵՐԻ ՔԱՐՏԵԶ

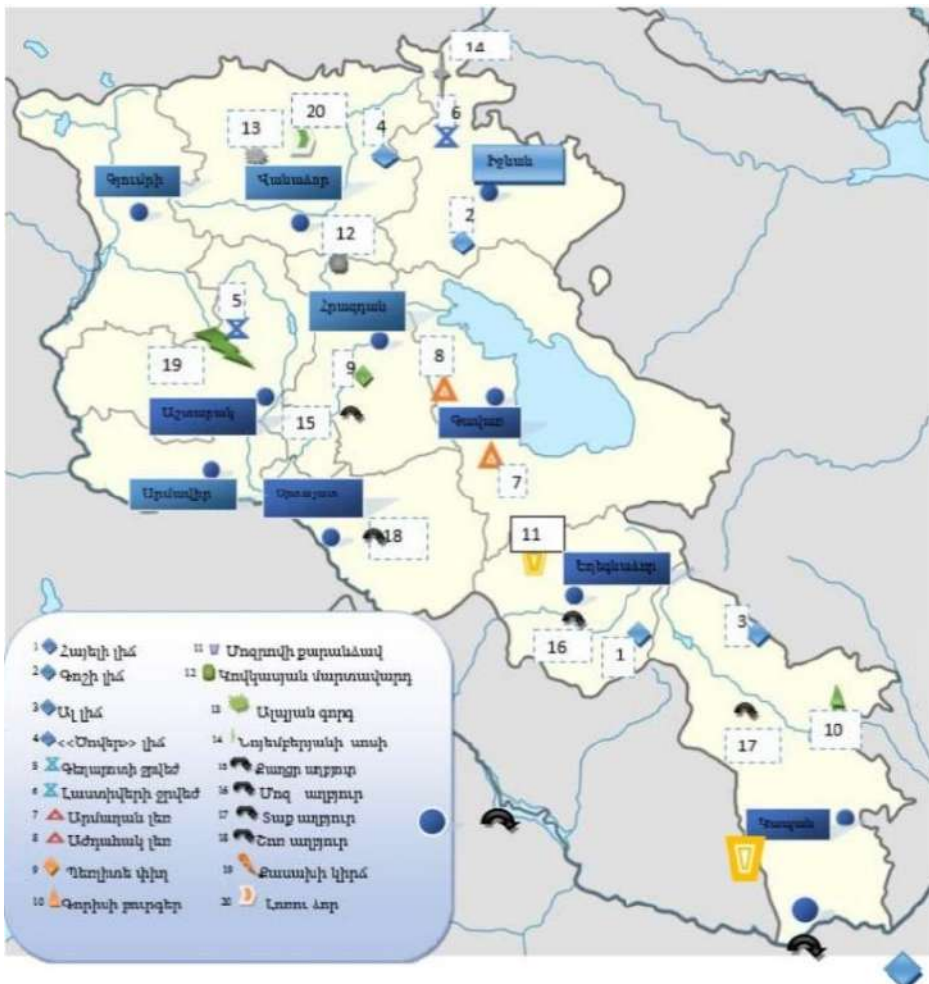

Օգտագործված գրականության ցանկ

1. Գասպարյան Ա., Մկրտչյան Ռ, Վալեսյան Լ., Աշխարհագրություն, 9-րդ դասարանի դասագիրք (բնօգտագործում և բնապահպանություն) Եր., «Լույս», 2006:
2. Հայաստանի կենսաբազմազանություն. առաջին ազգային զեկույց, Երևան, 1999:
3. Միացյալ ազերի կազմապերպություն, Հայաստանի մարդկային զարգացման 1996թ. զեկույցը, Երևան, 1996:
4. Даниелян К., Концепция устойчивого развития: теория и практика, Ереван, 1996г.
5. Китемович В., Планета и цивилизация в опасности, М., 1984г.
6. Набел Б., Наука об окружающей среде, М., Мир, 1993г.
7. Одум Ю., Экология, I и II том, М., Мир, 1986г.
8. Энциклопедический словарь, Москва, 1953г.

THE ISSUE OF ECOLOGY AND NATURE USE IN THE REPUBLIC OF ARMENIA

KOCHARYAN GOHAR

Geography teacher at N2 Primary School, Martuni city, Armenia

e-mail: gohar.kocharyan@mail.ru

Today it is very important to educate students on the topic of ecology, teach them to love and care for the planet Earth, the nature of their homeland, and the geographical environment overall. From an early age, a student must understand that the planet Earth is our home; local environmental problems eventually turn into global problems, threatening the balanced development of the entire planet. As they say, we must act upon the "think global, act local" principle. Students need to be aware of the fact that human beings survive and ensure their social progress by taking advantage of the environment and using its resources. Due to this fact, a constant metabolism takes place between the society and the environment. Men always take something from nature and give something back to it.

In the past, when the world's population was small, and technology and production were not so developed, people took whatever they could take from nature without thinking about the consequences. It did not cause significant damage

to the natural environment. Nature maintained its quality through self-reparation and self-restoration.

Now the situation is completely different. Humans' intervention in the natural environment has taken on such volumes that the latter's natural balance has been disturbed. Within the past 30 years as many resources have been used and consumed from nature as in the previous 5000 years.

The natural resources of the planet Earth are decreasing while the rate of reduction is accelerating. As a result of human beings' impact, a gradual deterioration – degradation of environment takes place. The salvation of our planet begins directly from our environment. Therefore, let us be informed, love and preserve “our corner of the big world.”

Keywords: nature use, nature protection, monitoring, specially protected area, reserve, sanctuary, national park, natural monument (geological, hydrological and biological).

ПРОБЛЕМЫ ПРИРОДОПОЛЬЗОВАНИЯ И ЭКОЛОГИИ

КОЧАРЯН ГОАР

*Учительница географии основной
школы номер 2, г. Мартуни
электронная почта: gohar.kocharyan@mail.ru*

Сегодня очень важно воспитать у детей школьного возраста экологический подход, любовь и заботу к планете Земля, к родной природе, к географической среде. Ученик должен с малых лет понимать, что планета Земля – наш дом, и локальные экологические проблемы со временем превращаются в глобальные и угрожают сбалансированному развитию всей планеты. Как говорится, нужно руководствоваться принципом “Думай глобально, действуй локально”. Учащиеся должны четко понимать, что человек существует и обеспечивает общественный прогресс, используя окружающую природу, употребляя ее ресурсы. Вследствие чего между обществом и окружающей природой происходит постоянный метоболизм.

Человек постоянно что-то берет у природы и что-то отдает.

В прошлом, когда население земли было невелико, а технологии и производство не были столь развиты, люди брали у природы то, что могли, не задумываясь о последствиях. Это не наносило существенного ущерба окружающей

среде. Природа благодаря самоочищению и самовосстановлению сохраняла свое качество.

Сейчас ситуация совершенно другая. Вмешательство человека в естественную среду достигло таких масштабов, что ее естественный баланс нарушен. На протяжении последних 30-и лет из природы было извлечено и использовано столько же материала, сколько на протяжении предыдущих пяти тысяч лет. Естественные ресурсы Земли сокращаются, а темпы сокращения все больше и больше ускоряются. В результате влияния человека происходит постепенное ухудшение окружающей среды – деградация.

Спасение нашей планеты начинается непосредственно с окружающей среды, нашей среды обитания, нашей родной природы. Так давайте признавать, любить и беречь “наш уголок Большой земли”.

Ключевые слова: экологический кризис, кадастр, природопользование, экология, мониторинг, особо охраняемая зона, заповедник, заповедная зона, национальный парк, памятник природы (геологический, гидрологический, биологический).

Հոդվածը ներկայացվել է խմբագրական խորհուրդ 18.05.2022թ.:

Հոդվածը գրախոսվել է 16.06.2022թ.:

ՕՐԳԱՆԱԿԱՆ ԳՅՈՒՂԱՏՆՏԵՍՈՒԹՅԱՆ ՆԵՐԴՐՄԱՆ
ԱՐԴՅՈՒՆԱՎԵՏՈՒԹՅՈՒՆԸ ՀԱՅԱՍՏԱՆՈՒՄ

ՀՏԴ 631.147

DOI: 10.56246/18294480-2022.13-08

ՀԱՄԲԱՐՁՈՒՄՅԱՆ ԱՆՈՒՇ

ԵՊՀ սոցիալ-տնտեսական աշխարհագրության ամբիոնի ասպիրանտ
Էլիոսյա՝ *anush.hambarzumyan.83@mail.ru*

ԵՆԳԻԲԱՐՅԱՆ ՏԻԳՐԱՆ

Քենթրիջի միջազգային դպրոց, Գեղանիստի միջնակարգ
դպրոցի աշխարհագրության ուսուցիչ
Էլիոսյա՝ *tigran.yengibaryan@gmail.com*

ՏՆԻԿՈԳԱՆԻՍՅԱՆ ՍԱԹԵՆԻԿ

Բասենի միջնակարգ դպրոց աշխարհագրության ուսուցիչ
Էլիոսյա՝ *satenikoganisyan@gmail.com*

ԱՎԱԳՅԱՆ ԱՐԱՄԱՅԻՍ

աշխարհագրական գիտությունների դոկտոր, պրոֆեսոր,
ԳՊՀ և ԵՊՀ սերվիսի ամբիոնի դասախոս
Էլիոսյա՝ *aavagyan@ysu.am*

Հոդվածում վերլուծվել, քննվել, բացահայտվել և գիտականորեն հիմնավորվել է օրգանական գյուղատնտեսության դերը Հայաստանում՝ որպես էկոլոգիապես մաքուր սննդամթերքի արտադրության միջոց, գյուղատնտեսական արտադրության բարելավմանն ու խրախուսմանը նպաստակառուցիչ համակարգ, որը հողի բարելավումը դիտարկում է որպես հիմնական առանցք որակյալ, էկոլոգիապես մաքուր սննդամթերքի արտադրության գործում: Օրգանական գյուղատնտեսության զարգացումը շար կարևոր է էկոլոգիապես մաքուր սննդամթերքի արտադրության համար, ինչին նպաստում է նաև պահանջարկի աճը: Օրգանական մթերքներում սննդարար նյութերի քանակը 3 անգամ ավելի շար է, քան ավանդական գյուղատնտեսության՝ թունանյութերի և հանքային պարարանյութերի միջոցով աճեցված բերքի մեջ: Օրգանական սննդամթերքն անվտանգ է առողջության համար, ավելի շար վիտամիններ, հանքային աղեր և այլ սննդարար փարրեր է պարունակում, զերծ է վնաս-

սակար քիմիկարներից, համային հավելումներից և կոնսերվանտներից, բացի դրանից՝ այն ապահովում է մարմնի նորմալ քաշ, բարենպաստ ազդեցություն ունի մարդու ընդհանուր առողջության վրա, զերծ լինելով վնասակար նյութերից՝ օգտակար է հատկապես երեխաների համար: Ժամանակակից բժշկության բնագավառում օրգանական սննդամթերքի կիրառումը խրախուսելի է և շարժառի մասնագետները կոչ են անում մարդկանց վերադառնալ կարգավորված ու բուժական սննդի, այն է՝ օրգանապես մաքուր մրգեր, ընկույզ, բանջարեղեն և մի փոքր միս:

Բանալի բառեր՝ օրգանական, գյուղատնտեսություն, էկոլոգիա, մաքուր սննդամթերք, հող, տնտեսություն, անվտանգություն, բերքավորություն:

Խնդրի դրվածքը: Գյուղատնտեսությունը յուրաքանչյուր երկրի ժողովրդական տնտեսության կարևոր ճյուղերից մեկն է: Բիզնեսի տեսանկյունից օրգանական գյուղատնտեսության վարումը կարող է գրավիչ լինել. պայմանավորված էնդեմիկ տեսակներով, օրգանական եղանակով բարձրարժեք և պահանջված մշակաբույսերի մշակմամբ հնարավոր է ստանալ մրցունակ արտադրանք՝ հանդես գալով միջազգային շուկայում: Երկրի պարենային անվտանգությունը հնարավոր է ապահովել զարգացած գյուղատնտեսության շնորհիվ, և սա ընթացիկ դարի մարտահրավերներից է: Գյուղատնտեսության արդյունավետությունը բարձրացնելու և մարդկային ուժի օգտագործումը նվազեցնելու նպատակով մշակման տեխնոլոգիաներում հողի բերրությունը բարձրացնելու համար օգտագործվում են ինսեկտիցիդներ՝ միջատների դեմ, ֆունգիցիդներ՝ սնկերի դեմ, իսկ մոլախոտերի դեմ՝ հերբիցիդներ:

Պեստիցիդների օգտագործումը նվազեցնելու համար ստանում են հիվանդությունների և վնասատուների, անբարենպաստ պայմանների նկատմամբ կայուն գենետիկորեն ձևափոխված օրգանիզմներ (ԳՁՕ), որոնք լայն կիրառություն են ունենում: Սրանք մարդու առողջության համար մեծ վտանգ են ներկայացնում: Բերքի մեջ կուտակվող ծանր մետաղները, նիտրատները և թունանյութերը ևս առողջության լուրջ սպառնալիք են աշխարհում ամենուրեք:

Աշխատանքում խնդրի լուծման ուղիներից է օրգանական գյուղատնտեսության վարումը, որը կարող է գրավիչ լինել՝ պայմանավորված էնդեմիկ բուսատեսակներով: Օրգանական եղանակով բարձրարժեք ու պահանջված

մշակաբույսերի մշակմամբ հնարավոր է ստանալ մրցունակ արտադրանք ու հանդես գալ միջազգային շուկաներում, իրականացնել փոխհատուցման միջպետական գործարքներ, որոնք առավել արդյունավետ կարող են լինել հյուսիսային լայնություններում գտնվող երկրների հետ, որտեղ համեմատաբար ավելի բարձր է օրգանական մթերքների պահանջարկը:

Հետազոտության մեթոդաբանությունը և մեթոդները: Հետազոտության մեթոդաբանության հիմքում օգտագործվել են Է. Բ. Ալանի կողմից օգտագործվող տարածքայնության, կոմպլեկտայնության, որոշակիության և գլոբալացման մոտեցումները, ինչպես նաև հետազոտության հիմքում աշխատանքները իրականացվել են աշխարհագրության մեջ հայտնի նկարագրության, համեմատության և վիճակագրական մեթոդներով:

Բոլոր ժամանակներում և հատկապես վերջին տասնամյակներում զարգացած երկրները ձեռնարկում են միջոցառումներ արդյունավետ գյուղատնտեսություն վարելու համար, ինչը հնարավորություն է ընձեռում բնակչությանն ապահովել սննդամթերքով, արդյունաբերությանը՝ վերամշակման հումքով: Խելացի գյուղատնտեսությունը նաև զբոսաշրջության կայուն զարգացման հրաշալի խթան է:

Պարենի անվտանգության տեսանկյունից հնարավոր բացասական երևույթները կանխելու նպատակով անցյալ դարի 60-ական թվականներին ԱՄՆ-ի որոշ ֆերմերներ պատվեր ստացան աճեցնելու մշակաբույսեր ոչ ավանդական եղանակով, այսինքն՝ չկիրառել հանքային պարարտանյութեր, ինսեկտիցիդներ, հերբիցիդներ կամ ճառագայթված սերմեր ու տնկանյութ՝ ապահովելով էկոլոգիապես մաքուր արտադրանքի ստացումը, իսկ այդպիսի երկրագործությունը և դրանից ստացված արտադրանքն անվանվեցին օրգանական կամ էկոլոգիական:

Դրա համար անհրաժեշտություն առաջացավ արտադրությունը կամ արտադրանքը ենթարկել սերտիֆիկացման և այդ նպատակով ստեղծվեցին սերտիֆիկացնող հատուկ մարմիններ: Ըստ դրանց ներկայացրած տվյալների՝ օրգանական գյուղատնտեսություն վարող տարածքները յուրաքանչյուր տարի կայուն ավելանում են:

Հայտնի է, որ որքան ինտենսիվ է օգտագործվում լանդշաֆտը, այնքան դանդաղում է նրա վերականգնման ընթացքը: Հատկանշական է, որ բարձր լեռնային շրջաններում տարածում ունեցող ինքնավար լանդշաֆտների վերականգնումն առավել ժամանակատար ու բարդ է, հետևաբար այդպիսի միջավայրում գյուղատնտեսությամբ զբաղվողները պետք է հաշվի առնեն

լանդշաֆտի ինքնավերականգնման առանձնահատկությունները, գիտակցեն քիմիական նյութերի կիրառման հետևանքները, գնահատեն ռիսկերը:

Օրգանական գյուղատնտեսությունը այնպիսի համակարգ է, որտեղ չեն կիրառվում թունավոր նյութեր, կայուն պեստիցիդներ, քիմիական պարարտանյութեր, և վնասատուների ու հիվանդությունների դեմ պայքարն իրականացվում է միայն բուսական պատրաստուկներով, իսկ օրգանական սննդամթերքի արտադրության մեջ չեն կիրառվում արհեստական նյութեր և ճառագայթում:

Օրգանական սննդամթերքում սննդարար նյութերի քանակը մինչև 3 անգամ ավելի շատ է, քան ավանդական գյուղատնտեսության՝ թունանյութերի և հանքային պարարտանյութերի կիրառմամբ աճեցված բերքի մեջ: Օրգանական սննդամթերքի ամենամեծ արժեքն այն է, որ այն անվտանգ է առողջության համար, ավելի շատ վիտամիններ, հանքային աղեր և այլ սննդարար տարրեր է պարունակում, զերծ է վնասակար քիմիկատներից, բացի դրանից՝ այն ապահովում է մարմնի նորմալ քաշ, բարենպաստ ազդեցություն ունի մարդու ընդհանուր առողջության վրա:

Օրգանական գյուղատնտեսությունը լայն տարածում է ստացել ամբողջ աշխարհում և «Օրգանական գյուղատնտեսության շարժման միջազգային ֆեդերացիան» (IFOAM), գործելով աշխարհի ավելի քան 100 երկրներում, նպաստում և աջակցում է օրգանական գյուղատնտեսության զարգացմանն այնտեղ, որտեղ կան դրա պահանջարկն ու հնարավորությունները:

ՀՀ-ում մեծ հնարավորություն կա օրգանական գյուղատնտեսության զարգացման համար, որի հետ կապված զգալի աշխատանքներ են տարվում տեղական և միջազգային մի շարք կազմակերպությունների կողմից: Օրինակ՝ «Էկոգրք», «Ագրոբիզնեսի և գյուղի զարգացման կենտրոն», «Կանաչ արահետ», «Կանայք հանուն առողջության» և այլ կազմակերպությունների՝ այդ ուղղությամբ կատարված աշխատանքները: Օրենսդրական դաշտն ամբողջությամբ կարգավորված է, քանի որ ՀՀ կառավարության կողմից ընդունվել է «Օրգանական գյուղատնտեսության մասին» ՀՀ օրենքը, որը 2008 թվականի մայիսի 5-ին հաստատվել է Ազգային ժողովի կողմից և ուժի մեջ մտել 2009 թվականի մայիսի 14-ին:

Ըստ վիճակագրական տվյալների՝ աշխարհում շատ արագ ավելանում է թե՛ օրգանական մթերք արտադրողների և թե՛ դրանք սպառողների թվաքանակը:

2007 թվականի տվյալներով աշխարհում շուրջ 30,5 մլն հա հողատա-
րածք մշակվում է օրգանական գյուղատնտեսության սկզբունքներով, իսկ
2014 թվականին այդ տարածքները հասան 43,7 մլն հա, որը կազմում է աշ-
խարհի ընդհանուր գյուղատնտեսական նշանակության հողերի 1%-ը: Օրգա-
նական գյուղատնտեսական նշանակության հողերի 43%-ը վարելահողեր են,
41%-ը՝ արոտավայրեր, 12%-ը՝ բազմամյա տնկարկներ, 3%-ը՝ այլ: 1 %-ի վերա-
բերյալ տվյալներ չկան:

Օրգանական գյուղատնտեսության նպատակն է նպաստել գյուղատն-
տեսության ոլորտի կայունության ամրապնդմանը, որը վերաբերում է գյու-
ղատնտեսական ռեսուրսների արդյունավետ կառավարմանն այն առումով,
որ բավարարվեն մարդու կարիքները, միևնույն ժամանակ պահպանվեն ու
ամրապնդվեն շրջակա միջավայրի որակական հատկանիշները և խնայողա-
բար օգտագործվեն բնական ռեսուրսները, ուստի այս համատեքստում
պետք է դիտարկել բնապահպանական, տնտեսական և սոցիալական աս-
պեկտները: Միայն այս երեք հայեցակետերի ապահովման դեպքում օրգա-
նական գյուղատնտեսությունը կարող է համարվել կայուն:

Ֆերմերային տնտեսության կողմից օրգանական գյուղատնտեսությանն
անցում կատարելու գործընթացը բաղկացած է երեք քայլից՝

- առաջին քայլով անհրաժեշտ է տեղեկություններ հավաքել օրգանա-
կան գյուղատնտեսության վարման համապատասխան մոտեցումների վե-
րաբերյալ,

- երկրորդ քայլով օրգանական գյուղատնտեսության ամենահեռանկա-
րային մեթոդները փորձարկման նպատակով պետք է կիրառվեն ընտրված
հողահանդակներում,

- երրորդ քայլով միայն օրգանական գյուղատնտեսության մեջ ընդուն-
ված մեթոդները պետք է կիրառվեն ֆերմերային տնտեսության ամբողջ տա-
րածքում:

Միջամտությունների շարքին են դասվում հետևյալ գործողությունները՝
մուլչապատում [1], համատեղ ցանք, կոմպոստի արտադրություն [2], կանաչ
պարարտացում, պայքար վնասակար օրգանիզմների դեմ օրգանական գյու-
ղատնտեսության մեթոդներով, համապատասխան սերմեր ու տնկանյութ,
կենդանիների ու կերի արտադրությունը սեփական տնտեսության մեջ, դա-
րավանդներ և հողային թմբեր: Վնասատուների և հիվանդությունների վե-
րահսկման համակարգը բաղկացած է մեկը մյուսին օժանդակող գործողու-
թյունների շարքից, որոնք հիմնականում երկարաժամկետ բնույթ են կրում և

նպատակաուղղված են կանխելու վնասատուների և հիվանդությունների բացասական ազդեցությունը գյուղատնտեսական մշակաբույսերի աճի, զարգացման և բերքատվության վրա:

Օրգանական գյուղատնտեսության մեջ կիրառվում է մեկ ընդհանուր սկզբունք, համաձայն որի՝ պայքար է տարվում տվյալ հիմնախնդրի առաջացման պատճառների և ոչ թե դրանց հետևանքով առաջացած ախտանշանների դեմ: Այս մոտեցումը կիրառվում է նաև վնասատուների և հիվանդությունների դեմ պայքարի ընթացքում, ուստի վերահսկողությունը ավելի առաջնային է, քան դրանց դեմ տարվող պայքարը:

Առողջ բույսն ավելի քիչ խոցելի է վնասատուների և հիվանդությունների նկատմամբ: Ուստի օրգանական գյուղատնտեսության հիմնական նպատակն է ստեղծել այնպիսի պայմաններ, որոնց շնորհիվ բույսերը կլինեն ավելի առողջ: Բույսի առողջությունն առավել խոցելի է մոնոկուլտուրայի [3] դեպքում, այնինչ տնտեսության մեջ մշակվող բուսատեսակների բազմազանեցումն ապահովում է հավասարակշռված փոխադարձ կապ մշակաբույսերի, վնասատուների և գիշատիչների միջև:

Դրա համար լավ կառավարվող էկոհամակարգը կարող է լինել վնասատուների պոպուլյացիայի և հիվանդությունների զարգացման մակարդակի նվազեցման լավ միջոց: Որոշ մշակաբույսեր առավել արդյունավետ են հարմարվում շրջակա միջավայրին, հետևաբար ունենում են վարակվելու ավելի փոքր ռիսկ:

Բույսի առողջական վիճակը մեծապես կախված է հողի բերրիությունից: Երբ սննդառությունը և PH-ը լինում են լավ հավասարակշռված, բույսը դառնում է ավելի ուժեղ և քիչ խոցելի վարակների հանդեպ: Կլիմայական պայմանները, ինչպիսիք են համապատասխան ջերմաստիճանները և խոնավության բավարար պաշարը, նույնպես առողջ բույսի համար կարևոր գործոններ են: Նշված պայմաններից որևէ մեկի անհամապատասխանության դեպքում բույսը կարող է սթրեսի ենթարկվել, ինչի հետևանքով էլ թուլանում է բույսերի իմունային համակարգը և դրանք դարձնում ընկալունակ վնասատուների և հիվանդությունների հանդեպ: Քանի որ վնասատուների և հիվանդությունների զարգացման վրա ազդում են բազմաթիվ գործոններ, ապա կարևոր է միջամտել ամենազգայուն պահին: Դա կարելի է անել կանխարգելիչ միջոցառումները ժամանակին կազմակերպելու և տարբեր մեթոդներ արդյունավետ զուգակցելու միջոցով: Կանխարգելիչ միջոցառումների հիմնական սկզբունքներն են հարմարված և դիմացկուն սորտերի ընտ-

րությանը, մաքուր սերմանյութի և տնկանյութի ընտրությունը, երկրագործության համապատասխան համակարգերի կիրառումը, սննդատարրերի հավասարակշռված օգտագործումը, օրգանական նյութերի կիրառումը, հողի մշակության համապատասխան մեթոդների կիրառումը, ջրային ռեսուրսների ճիշտ կառավարումը, ցանքի լավագույն սխեմայի և ժամկետի ընտրությունը, պատշաճ սանիտարական միջոցառումների իրականացումը:

Պայքարի միջոցառումներն ուղղված են տնտեսության մեջ մոլախոտվածության աստիճանը այնպիսի մակարդակում պահպանելուն, որը չի հանգեցնի տնտեսական կորուստների և բացասաբար չի ազդի մշակաբույսերի բերքի որակի վրա: Մոլախոտերի դեմ պայքարի նպատակը դրանց հիմնովին վերացումը չէ, քանի որ դրանք կարող են նաև ուղղակի դրական ազդեցություն ունենալ մշակաբույսերի աճի վրա: Օրինակ՝ մոլախոտերը, ծածկելով հողի մակերեսային շերտը, պաշտպանում են այն էրոզիայից: Բացի դրանից՝ դաշտերում մշակաբույսերի կենսաբանական բազմազանությունը մեծապես պայմանավորված է մոլախոտերի առկայությամբ, սրանք բնական միջավայր են ապահովում ինչպես օգտակար միջատների, այնպես էլ բույսերի հետ միկորիզա կազմող սնկերի համար: Այն հանգամանքը, որ մոլախոտերի մեծ մասը ծաղկափոշի և նեկտար է արտադրում, թույլ է տալիս պահպանել բազմաթիվ օգտակար միջատների պոպուլյացիաները և ակտիվորեն ներգրավվել վնասատուների դեմ պայքարի գործընթացում: Այնուամենայնիվ, մոլախոտերը հիմնականում բացասական ազդեցություն ունեն մշակաբույսերի վրա:

Օրգանական գյուղատնտեսության հիմնական սկզբունքներից մեկն այն է, որ պետք է կանխել խնդիրների առաջացումը, այլ ոչ թե զբաղվել դրանց թողած հետևանքների վերացմամբ:

Այստեղ իդեալական տարբերակը կլինի այն, որ ամբողջ բուսաբուծությունը հիմնվի օրգանական եղանակով աճեցվող և օրգանական եղանակով բազմացող տեսակների վրա: Այն դեպքում, երբ օրգանական եղանակով աճեցվող տեսակները շատ սահմանափակ են, կամ այդպիսիք գոյություն չունեն որոշակի մշակաբույսերի համար, թույլատրվում են պայմանականորեն բազմացվող տեսակներ՝ բացառությամբ գենետիկական ճարտարագիտությունից սկիզբ առնող տեսակների (ԳՄՕ բույսեր), որոնք չեն թույլատրվում օրգանական գյուղատնտեսության մեջ: Օրգանական ձևով բազմացող սերմերի և բույսերի բազմացման նյութերի որակը բարելավելու նպատակով

անհրաժեշտ է անցկացնել վերապատրաստում ֆերմերների խմբերի շրջանում, որպեսզի վերջիններս հմտանան այս խնդիրների ոլորտում:

Հայաստանի ագրոկլիմայական, լանդշաֆտային և աշխարհագրական պայմանները միանգամայն լայն հնարավորություններ են տալիս գյուղատնտեսության այս ուղղության զարգացման համար, ինչը կնպաստի նաև գյուղացիական, համայնքային տնտեսությունների զարգացմանը, արտաքին առևտրի ոլորտում մեր երկրի դիրքերի բարելավմանն ու զբոսաշրջիկների թվի աճին: Հետևաբար կարծում ենք, որ Հայաստանի Հանրապետության պետական գերատեսչությունները պետք է ձեռնարկեն համապատասխան քայլեր, խթանելու օրգանական գյուղատնտեսության ներդրմանը մեր երկրի տարբեր մարզերի համայնքներում՝ հաշվի առնելով տեղական առանձնահատկությունները, ներգրավելով շահագրգիռ կողմերի և միջազգային գործընկերների:

Եզրակացություն

Օրգանական գյուղատնտեսությունը հնարավորություն է տալիս ստանալու մթերքներ, որոնք իրենց որակական հատկանիշներով առավել մրցակցային են, առողջարար և համեմատաբար ոչ «պահանջկոտ»:

Օրգանական գյուղատնտեսության զարգացման համար անհրաժեշտ է.

- նորամուծությունների և առաջավոր տեխնոլոգիաների ներդրման օժանդակում,

- գիտաժողովների, բիզնես-ֆորումների, ցուցահանդեսների, տոնավաճառների ու փառատոների կազմակերպում,

- միջպետական տնտեսական համագործակցության ընդլայնում և օրգանական արտադրանքի արտահանման խթանում,

- օրգանական արտադրության ընթացքի և վերջնական արտադրանքի ապահովագրում, իրացման երաշխավորում,

- կադրերի պատրաստում և վերապատրաստում,

- նպատակային ծրագրերի ֆինանսավորում,

- արտադրող, վերամշակող, վաճառող և գիտակրթական շրջանակների միջև կայուն հետադարձ կապերի ձևավորում,

- օրգանական գյուղատնտեսություն վարողներին պետական արտոնությունների տրամադրում:

Հաշվի առնելով մեր երկրի աշխարհագրական դիրքի ու բնական պայմանների ընձեռած հնարավորությունները, գյուղատնտեսության ոլորտի

նշանակալիությունը՝ կարելի է եզրակացնել, որ օրգանական գյուղատնտեսության ներդրումը կարող է նպաստել Հայաստանի տնտեսության կայուն զարգացմանն ու ժամանակի մարտահրավերների հաղթահարմանը:

Օգտագործված գրականության ցանկ

1. Ս. Կ. Երիցյան, Հ. Է. Գրիգորյան, Օրգանական երկրագործության հիմունքներ, «Արմավ» հրատարակչություն, Երևան, 2015:
2. Օրգանական գյուղատնտեսության ուղեցույց, «Անտարես» հրատարակչատուն, Երևան, 2018:
3. <http://old.minagro.am/gյուղատնտեսությունը-հայաստանում/օրգանական-գյուղատնտեսություն/>
4. (հասանելի է 09.03 2021թ.)

[1] Մուլչապատում - հողի վերին շերտի ծածկումն է բուսական ծագման նյութերով:

[2] Կոմպոստ-միկրոօրգանիզմների կենսագործունեության ազդեցության հետևանքով զանազան օրգանական նյութերի քայքայումից ստացվող պարարտանյութ:

[3] Մոնոկուլտուրա - շարունակաբար նույն հողատարածքում նույն մշակաբույսի մշակությունը:

EFFECTIVENESS OF ORGANIC AGRICULTURE INVESTMENT IN ARMENIA

HAMBARDZUMYAN ANUSH

*Postgraduate student, YSU Chair of Socio-Economic Geography,
e-mail: anush.hambardzumyan.83@mail.ru*

YENGIBARYAN TIGRAN

*Cambridge International School, Geghanist Secondary School,
Geography teacher*

e-mail: tigran.yengibaryan@gmail.com

HOVHANNISYAN SATENIK

Basen Secondary School, Geography teacher

e-mail: satenikoganisyan@gmail.com

ARAMAYIS AVAGYAN

Doctor of Geographic Sciences, Professor

*Professor at the Chair of Service, YSU, Lecturer of GSU
e-mail: aavagyan@ysu.am*

The article analyzes, discusses, reveals and scientifically substantiates the role of organic agriculture in Armenia. The role of organic agriculture as a means of producing ecologically clean food and as a system aimed at improving and encouraging agricultural production, which considers land improvement as the main axis in the production of quality and ecologically clean food, was used to solve the problem. The development of organic agriculture is very important for the production of ecologically clean food, which is facilitated by the growth of the demand. The amount of nutrients in organic foods is 3 times more than in traditional agriculture, where crops are grown with pesticides and mineral fertilizers. The highest value of organic food is safe for health, contains more vitamins, minerals, other nutrients free from harmful chemicals, which are used in processed foods, food additives, preservatives. In addition, it provides normal body weight, has a beneficial effect on humans' general health state, is free from chemicals, additives, and is especially useful for children. In modern medicine, the use of organic foods is encouraged and very often, experts urge people to return to a regulated and therapeutic diet, namely, organically clean fruits, nuts, vegetables and a few amount of meat.

Keywords: organic, agriculture, ecology, clean, food, land, economy, security, yield.

ЭФФЕКТИВНОСТЬ ИНВЕСТИЦИЙ В ОРГАНИЧЕСКОЕ СЕЛЬСКОЕ ХОЗЯЙСТВО АРМЕНИИ

АМБАРЦУМЯН АНУШ

*Аспирант кафедры социально-экономической географии ЕГУ
электронная почта: anush.hambardzumyan.83@mail.ru*

ЕНГИБАРЯН ТИГРАН

*Кембриджская международная школа,
средняя школа Геганиста, учитель географии
электронная почта: tigran.yengibaryan@gmail.com*

ОГАНЕСЯН САТЕНИК

*Басенская средняя школа, учитель географии
электронная почта: satenikoganisyan@gmail.com*

АРАМАИС АВАГЯН

*Доктор технических наук, профессор,
Профессор кафедры сервиса ЕГУ,
Преподаватель ГГУ
электронная почта: aavagyan@ysu.am*

В статье проанализирована, обсуждена, раскрыта и научно обоснована роль органического земледелия в Армении. При решении проблемы была подчеркнута роль органического земледелия как средства производства экологически чистых продуктов питания, системы, направленной на улучшение и поощрение сельскохозяйственного производства, рассматривающей мелиорацию земель как основную ось в производстве качественных, экологически чистых продуктов питания. Развитие органического сельского хозяйства очень важно для производства экологически чистых продуктов питания, чему способствует рост спроса. Количество питательных веществ в органических продуктах в 3 раза больше, чем в традиционном земледелии – культурах, выращенных с пестицидами и минеральными удобрениями. Органическая пища безопасна для здоровья, содержит больше витаминов, минералов, других нутриентов, не содержит вредных химических веществ, ароматизаторов, консервантов, кроме того, обеспечивает нормальную массу тела, положительно влияет на общее состояние здоровья человека, не содержит вредных веществ, особенно полезна для детей. В современной медицине поощряется употребление органических продуктов питания – очень часто специалисты призывают людей вернуться к регулярному и лечебному питанию, то есть к органически чистым фруктам, орехам, овощам и немного мяса.

Ключевые слова: органическое, сельское хозяйство, экология, чистый, продовольствие, земля, экономика, безопасность, урожайность.

Հոդվածը ներկայացվել է խմբագրական խորհուրդ 24.06.2022թ.:

Հոդվածը գրախոսվել է 29.06.2022թ.:

ԽՈՐԸ ՈՒՍՈՒՑՄԱՆ ԿԻՐԱՌՈՒԹՅՈՒՆԸ
ԲՈՒՍԱԲՈՒԾՈՒԹՅԱՆ ՃՅՈՒՂՈՒՄ

ՀՏԴ 004.8

DOI: 10.56246/18294480-2022.13-09

ԱԲԳԱՐՅԱՆ ՀԵՆՐԻԿ

ՀԱԱՀ ագրոբիզնեսի և փնտրեսագիտության ֆակուլտետի ուսանող
էլիոսյր՝ henri.abgaryan@gmail.com

ՄԱՆՈՒՉԱՐՅԱՆ ԴՈՆԱՐԱ

ՀԱԱՀ տվյալագիտության ամբիոնի դասախոս
էլիոսյր՝ mdon2008@yandex.ru

Խորը ուսուցումը (խՈՒ) արհեստական բանականության կիրառություն է, որը համակարգիչներին թույլ է տալիս սովորել և կատարելագործվել: Հսկայական քանակությամբ տվյալներ հաշվարկելու և վերլուծելու իր անհավասարի ներուժով խորը ուսուցումը առաջադեմ գործիք է բարդ առաջադրանքներն ավելի արագ և արդյունավետ կատարելու համար: Խորը ուսուցման հիմնական կենտրոնացումը համակարգչային ծրագրերն են, որոնք կարող են հեշտությամբ ստանալ անհրաժեշտ տվյալները և օգտագործել դրանք սովորելու նպատակով: Տվյալները կարող են լինել վիճակագրական վերլուծություններ, անձնական տվյալներ և այլ նմանօրինակ տեղեկություններ ցանկացած ոլորտից և ցանկացած քանակի: Խորը ուսուցումն ունի բազմաթիվ կիրառություններ:

Սույն հոդվածը ծանոթացնում է խորը ուսուցման և դրա կարևորագույն բաղադրամասերից մեկին՝ պատկերների դասակարգմանը, որը մեքենայական ուսուցման ենթաճյուղերից է: Հոդվածում ներկայացված են խորը ուսուցման համառոտ պատմությունը, պատկերների դասակարգման տարբեր մոդելները, մասնավորապես նեյրոնային ցանցերը, գործնական կիրառությունը ագրարային ոլորտում՝ մանրամասն նկարագրություններով, գրաֆիկներով, ծրագրային կոդ Python լեզվով:

Բանալի բառեր՝ արհեստական բանականություն, խորը ուսուցում, նեյրոնային ցանցեր, տվյալների բազա, Kaggle, Python, Google Colabrotory, փաթույթային ցանց (Convolutional Neural Network), TensorFlow:

Խորը ուսուցումը արհեստական բանականության կիրառումն է: Այն հնարավորություն է տալիս համակարգիչներին առանց նախօրոք ծրագրավորված լինելու ավտոմատացված կերպով սովորելու և բարելավելու արդյունքները: Խորը ուսուցման հիմնական կենտրոնացումը համակարգչային ծրագրերն են, որոնք կարող են հեշտությամբ ստանալ անհրաժեշտ տվյալներ և դրանք օգտագործել սովորելու նպատակով: Իսկ ո՞րն է սովորելու ընթացքը: Ծրագիրը սովորելու կամ «մարզման» գործընթացն սկսվում է տվյալների վերլուծությամբ (Expert.ai Team, 2020): Տվյալները կարող են լինել վիճակագրական վերլուծություններ, անձնական տվյալներ և այլ նմանօրինակ տեղեկություններ ցանկացած ոլորտից և ցանկացած քանակի: Այս տվյալները վերլուծելու նպատակն է գտնել հստակ օրինաչափություններ և նմանություններ, որոնց կիրառությամբ էլ հետագայում համակարգիչը կկարողանա որոշումներ կայացնել: Խորը ուսուցման առաջնային նպատակն է թույլ տալ համակարգիչներին ինքնուրույն սովորել հետազոտությունների օգնությամբ և ըստ այդմ որոշել հետագա գործողությունների հաջորդականությունը առանց մարդկային միջամտության կամ օգնության: Սակայն կարևոր է հասկանալ նաև, որ դասական խորը ուսուցման ալգորիթմները, օրինակ՝ տեքստը, համարում են որոշակի տառերի հաջորդականություն: Որպեսզի հնարավոր լինի հասկանալ բառերի իմաստն ու կիրառության մանրամասնությունները, հարկավոր է ուսումնասիրել, օրինակ, խոսողի դեմքի արտահայտությունը: Այդ իսկ պատճառով տարիների ընթացքում խորն ուսուցման ալգորիթմներն անցել են բազմաթիվ փորձարկումներ և փոփոխություններ, որոնք արդեն իսկ հնարավորություն են ընձեռում համակարգիչներին կատարել այնպիսի հետազոտություններ և պլանավորել այնպիսի քայլերի հաջորդականություն, որը մոտ է մարդկայինին: Խորը ուսուցման կիրառության ոլորտներից են որոնողական համակարգերի, պատկերների ճանաչման, կենսահնֆորմատիկայի, ձեռագրերի ճանաչման և այլ բնագավառներ:

Պատկերների ճանաչումը պատկերները ճանաչելու և դրանք ճիշտ դասակարգելու խնդիր է: Վերջինիս կարևորությունն այն է, որ վարժեցված համակարգչային ծրագիրն ի զորու է վերլուծելու միլիոնավոր պատկերներ հարաբերականորեն կարճ ժամանակահատվածում, որը մարդու համար կարող է անհրաժեղելի լինել: Խորը ուսուցման մեջ պատկերների ճանաչումը լայն տարածում ունի, և դրա լուծումները ներառում են խորը ուսուցման գրեթե բոլոր ալգորիթմները (altexsoft 2019): Սակայն մինչ այժմ կատարված փորձարկումներն ու արդյունքների համեմատությունները ցույց են տալիս,

որ ամենաարդյունավետ ալգորիթմները ներդրումնային ցանցերով կառուցվածներն են: Ներդրումնային ցանցերը որոշակի քայլերի (շերտեր) հաջորդականություն են, որոնցից յուրաքանչյուրի ժամանակ տվյալները ենթարկվում են նախօրոք մշակված ֆունկցիայի ազդեցությանը: Պատկերների ճանաչման կամ դասակարգման խնդրում այս շերտերից ամեն մեկը պատասխանատու է նախորդ շերտերում կատարված արդյունքի վրա նոր փոփոխություն կատարելու համար: Ինչպես, օրինակ, առաջին շերտը կարող է պատասխանատու լինել գունավոր նկարը սև ու սպիտակի փոխակերպելու համար, երկրորդ շերտն այդ արդեն իսկ սև ու սպիտակ արդյունքի վրա կարող է ավելացնել դեղին կետեր, և այդպես շարունակ: Այս գործընթացը շարունակվում է այնքան ժամանակ, մինչև տվյալների բազայում առկա բոլոր պատկերներն անցնում են ներդրումնային ցանցով, և բոլորի համար առկա են լինում հստակ պատասխաններ: Ներդրումնային ցանցերի կիրառությունը պատկերների ճանաչման խնդրում արդյունավետ է, քանի որ կարիք չկա նախօրոք վերամշակելու և փոփոխելու պատկերները:

Մեր կողմից ներկայացվող արհեստական բանականության, պատկերների դասակարգման վրա հիմնված ծրագիրը հնարավորություն է տալիս դասակարգել լուրիկի 9 ամենահաճախ հանդիպող հիվանդությունները: Առաջարկվող ծրագիրը հիմնված է Նավին Մոնդադեյի կողմից ստեղծված «Identifying-Nine-Tomato-Disease-With-Deep-Learning» ծրագրի վրա: Չնայած նրան, որ մեր ծրագրի հիմքում վերոնշյալ ալգորիթմն է, մենք այն միացրել ենք Telegram հավելվածին՝ բոլորին հասանելի դարձնելու համար: Ներդրումնային ցանցը մարզելու ամենավերջին փուլում, երբ արդեն ներդրումնային ցանցի մոդելը պատրաստ է, մենք ստեղծում ենք Telegram Bot և մոդելը միացնում ենք Bot-ին: Ծրագրում օգտագործվում է Google-ի կողմից ստեղծված Kaggle տվյալների շտեմարանից «PlantVillage» տվյալների բազան, որն իր մեջ ներառում է շուրջ 20 հազար նկար՝ ներդրումնային ցանցը «մարզելու» համար: Ծրագրում օգտագործում ենք Google-ի կողմից ստեղծված Kaggle համակարգը, որն իր մեջ ներառում է անհրաժեշտ տվյալների բազան ներդրումնային ցանցերը «մարզելու» համար: Kaggle-ը տվյալագետների և մեքենայական ուսուցման պրակտիկայով զբաղվողների առցանց համայնք է:

Ինչպես նշվեց, պատկերների ճանաչումը կատարվում է ներմուծված պատկերը ներդրումների շերտերի միջով անցկացնելիս. այսպես, առաջին շերտում կատարվում է պատկերի ֆոնային փոփոխություն, միջին շերտերում կատարվում է օբյեկտի ձևի ստուգում, իսկ արդեն վերջին շերտերում կա-

տարվում է վերջնական օբյեկտի ճանաչում: Ծրագրի աշխատանքի գործընթացը կներկայացնենք 5 փուլերի օգնությամբ: Որպես ծրագրի գործարկման միջավայր (runtime environment)՝ օգտագործելու ենք Google Colabrotory-ին, որը հնարավորություն է տալիս աշխատեցնել Python ծրագրավորման լեզուն առցանց տարբերակով հենց Google-ի սերվերների վրա:

Փուլ 1. Մինչև ծրագրի աշխատեցումը անհրաժեշտ է հավաքել համապատասխան տվյալներ, որպեսզի մարզենք նեյրոնային ցանցերը: Kaggle-ում առկա նկարների տվյալների բազայից անհրաժեշտ է բեռնել մեզ անհրաժեշտ տվյալների շտեմարանը: Քանի որ ծրագիրը «գուշակելու» է լուխի 9 հիվանդություններից մեկը, մեզ անհրաժեշտ է հավաքել այդ հիվանդություններին համապատասխանող լուխի տերևի լուսանկարներ: Դրա համար կստեղծենք նկարների բազա. ինչքան նկարների բազան մեծ լինի, այնքան ավելի լավ, քանի որ մարզումը կկատարվի նկարների ավելի մեծ բազայի վրա, և արդյունքում կունենանք ավելի հստակ պատասխան: Նեյրոնային ցանցերի մարզման այս փուլը հատկապես կարևոր է, քանի որ ճիշտ ընտրված տվյալներն են ծրագրի բարձր արդյունավետության հիմքը: Kaggle-ի տվյալների բազայի օգտագործումը հեշտացնում է առաջին փուլի աշխատանքը: Քանի որ յուրաքանչյուր նկար ունի միևնույն չափսերը՝ 256x256, անհրաժեշտություն չկա նկարները խմբագրելու:

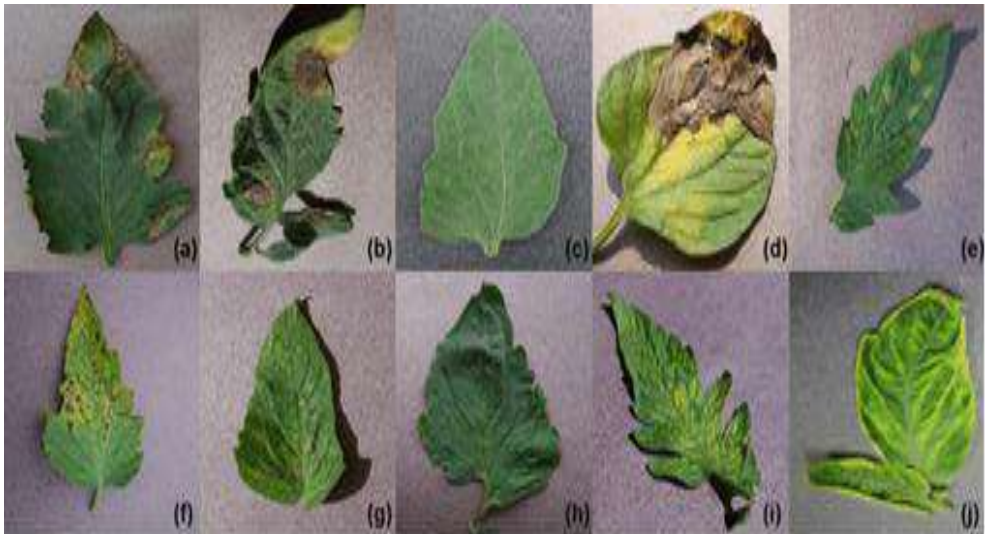

Նկ. 1. Տվյալների բազայից մի քանի օրինակ:

Նկար 1-ում ներկայացված է հավաքագրված նկարների բազայից մի քանի օրինակ: Հարկ է նշել, որ տվյալների բազայում, բացի հիվանդ լուլիկի բույսի տերևների նկարներից, անհրաժեշտ է ունենալ նաև առողջ բույսի տերևների նկարներ: Այսպիսով, արդյունքում ստացվեց դասակարգման 9 տեսակ՝ «բակտերիալ բիծ», «վաղ բորբոս», «առողջ տերև», «ուշ բորբոս», «տերևային սունկ», «սեպտորիա», «իզարիոպսիս», «լուլիկի խճանկարային վիրուս», «լուլիկի դեղին վիրուսային հիվանդություն»:

Տվյալների բազան հավաքելուց հետո անհրաժեշտ է այն բաժանել մարզման (train) և ստուգման (test) համար նախատեսված տվյալների շտեմարանի:

Փուլ 2. Հաջորդ քայլով տվյալները բեռնելուց հետո մենք պետք է յուրաքանչյուր պատկերի փիքսելային արժեքները (0-255) վերափոխենք 0-1 միջակայքի արժեքով, քանի որ նեյրոնային ցանցերը բավականին լավ են աշխատում նորմալացված տվյալների հետ: Փիքսելային արժեքների ամբողջ զանգվածը վերափոխվում է torch tensor-ի, ապա բաժանում 255-ի:

Փուլ 3. Ստեղծում ենք մոդելի կառուցվածքը: Մենք օգտագործելու ենք փաթույթային նեյրոնային ցանց (Convolutional Neural Network), որը ներկայացվել է դեռևս 1990-ական թվականներին: Ավանդական նեյրոնային ցանցերի դեպքում, երբ մուտքային տվյալները նկարներ են, ճիշտ լուծմանը զուգամիտելու համար բավականին երկար ժամանակ է անհրաժեշտ, սակայն փաթույթային նեյրոնային ցանցերի դեպքում այդ ժամանակը մի քանի անգամ պակասում է:

Նկար 2-ում ներկայացված է փաթույթային նեյրոնային ցանցի (Convolutional Neural Network) օրինակ:

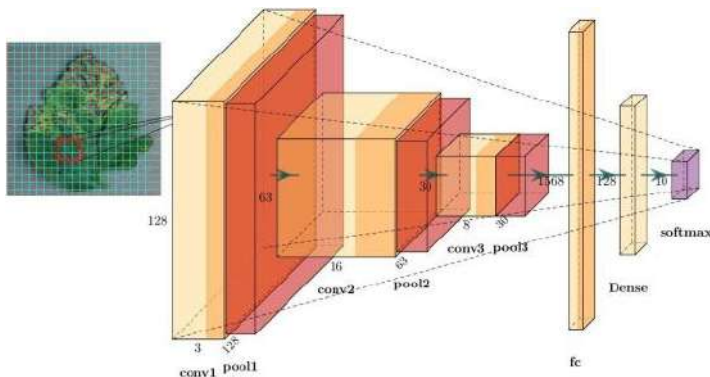

Նկ. 2. Փաթույթային ցանցի (Convolutional Neural Network) օրինակ:

Հիմա փորձենք ծրագրավորել նկար 2-ի սխեման համապատասխան ծրագրային իմպլեմենտացիայով (տե՛ս նկ. 3):

```
model = Sequential()

#convolution
model.add(Conv2D(32, (3,3), input_shape = (img_width, img_height, 3), activation='relu', padding='same'))
model.add(MaxPool2D(2,2))

model.add(Conv2D(64, (3,3), activation='relu', padding='same'))
model.add(MaxPool2D(2,2))

model.add(Conv2D(128, (3,3), activation='relu', padding='same'))
model.add(MaxPool2D(2,2))

model.add(Conv2D(192, (3,3), activation='relu', padding='same'))
model.add(MaxPool2D(2,2))

#dense
model.add(Flatten())

model.add(Dense(128, activation='relu'))
model.add(Dropout(0.4))

model.add(Dense(256, activation='relu'))
model.add(Dropout(0.3))

model.add(Dense(10, activation='softmax'))
```

Նկ. 3. Փաթույթային ցանցի (Convolutional Neural Network) ծրագրային ներկայացումը TensorFlow-ով:

Փուլ 4. Ստեղծված մոդելի «մարզում»: Մենք կօգտագործենք «մարզման» տեմպի ժամանակացույց (Learning Rate Scheduling) ասվածը, որը յուրաքանչյուր մարզումից հետո կփոխի նեյրոնային ցանցի սովորելու գործակիցը (learning rate): Մարզման ընթացքում սովորելու գործակիցը (learning rate) փոխելու բազմաթիվ ռազմավարություններ կան: Մենք կօգտագործենք հետևյալ ռազմավարությունը՝ սկզբում կընտրենք ցածր սովորելու գործակից (learning rate), իսկ հետո այն խմբաքանակ (batch) առ խմբաքանակ կբարձրացնենք: Մոդելի մարզումը բավականին երկար գործընթաց է, կարող է տևել անգամ մի քանի ժամ:

Փուլ 5. Տեսնենք, թե արդյունքում ինչ ստացվեց: Տվյալների բազայից նախօրոք առանձնացրել էինք նկարներ, որոնք մոդելը դեռ չէր «տեսել», այդ նկարները տեղակայված են վավերացման (val) համար նախատեսված տվյալների շտեմարանում: Մոդելի նպատակն է նախորդ տվյալների հիման վրա «գուշակել» մուտքագրված նոր տվյալը: Նկար 4-ում կարելի է տեսնել, թե ինչպես է գուշակված տվյալի սխալմունքը (loss) նվազում սովորելու ժամանակին զուգընթաց:

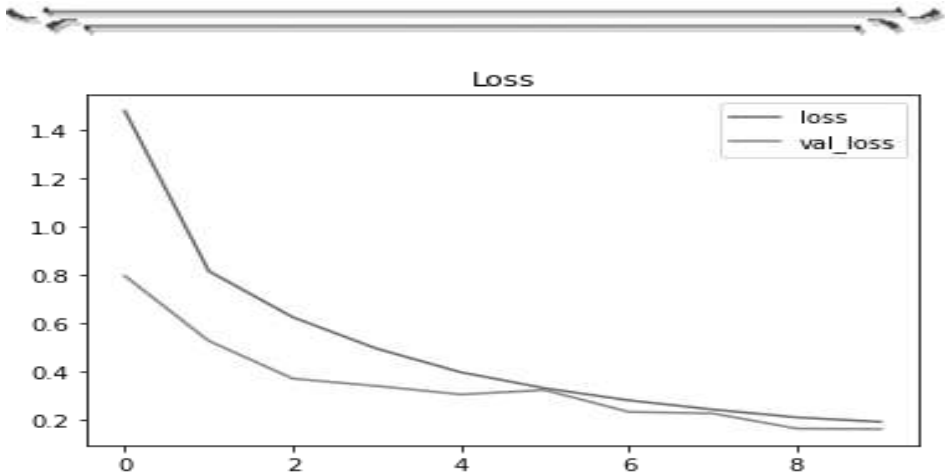

Նկ. 4. «Մարզման» (train) և վավերացման (validatin, կրճապ՝ val) փուլերի սխալմունքի գրաֆիկը:

Փուլ 6. Տեսնենք, թե արդյունքում ինչ ստացվեց: Արդեն վերջին փուլում մենք մեր ստացած մոդելը պետք է միացնենք Telegram Bot-ին, դրա համար կրկին կօգտվենք Python ծրագրավորման լեզվից և մի քանի գրադարաններից՝ telegram.ext, io և open-cv: Նախ պետք է ստանալ տելեգրամյան հատուկ բանալին (token), որը հնարավորություն է տալիս միանալու տելեգրամի սերվերներին: Այնուհետև մի քանի ֆունկցիաների օգնությամբ (նկար 5) կպատրաստենք հնարավոր ավտոմատ պատասխաններ՝ օգտատերերի հարցերին պատասխանելու համար:

```
def start(update, context):
    update.message.reply_text('Բարի գալուստ 🍀 Այգոլիտ, ձեր գյուղատնտես օգնականը 🐼\n '
                              'Ես դեռևս կարողանում եմ միայն ախտորոշել լոլիկի 🍀 9 տեսակի հիվանդություն 🤖\n'
                              'Որպեսզի իմանաք թե ձեր լոլիկի դաշտը որ հիվանդությունն է վարակել,'
                              'խնդրում եմ ինձ ուղարկել լոլիկի հիվանդ տերևի նկար:')
)

def help(update, context):
    update.message.reply_text("""
/start - Սկսել խորհրդատվությունը
/help - Ցույց է տալիս այս տեքստը
""")
```

Նկ. 5. Telegram Bot-ում օգտատերերին ավտոմատ կեպով պատասխանելու ֆունկցիայի օրինակ:

Փուլ 7. «aygolit» Telegram Bot-ը գործարկելու համար անհարժեշտ քայլերը նկարագրված են նկար 6-ում: Ծրագիրը փորձարկելու համար տվյալների բազայի այն մասից, որը դեռ մեր մոդելը չէր տեսել, ընտրեցինք «բակտերի-

ալ բիժ» հիվանդությամբ վարակված լոլիկի տերևի նկար, այն Telegram Bot-ի միջոցով մեր ծրագրին ուղարկելուց հետո ստացանք նկար 6-ի քայլ 3-ի պատասխանը: Ընդհանուր դեպքում մեր մշակած ծրագիրը ունի 94% ճշտություն, այսինքն՝ դեպքերի 94 տոկոս դեպքում այն ճիշտ է աստորոշում:

Նկ. 6. Ծրագրի վերջնական տեսքը:

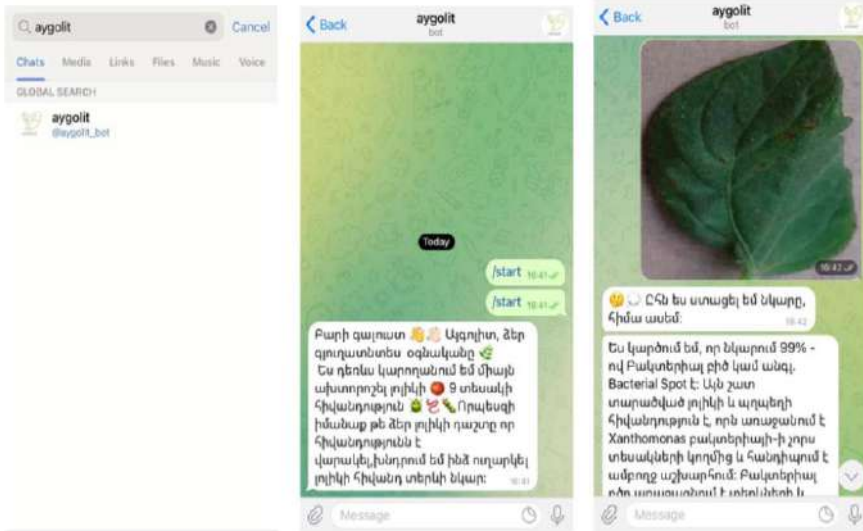

Քայլ 1

Քայլ 2

Քայլ 3

Սույն հոդվածը ներկայացնում էր խորը ուսուցման մասնավոր ճյուղի պատկերների դասակարգման կիրառությունը ագրարային ոլորտում: Ստացված արդյունքները վստահեցնող են, առաջիկայում կարելի է մեծացնել տվյալների բազան և, ինչու ոչ, ավելացնել նոր բույսերի հիվանդությունների տվյալներ:

Օգտագործված գրականության ցանկ

1. <https://www.expert.ai/blog/machine-learning-definition/>
2. <https://www.altexsoft.com/blog/image-recognition-neural-networks-use-cases/>
3. Classifying CIFAR10 images using ResNets, Regularization and Data Augmentation in PyTorch <https://jovian.ai/aakashns/05b-cifar10-resnet>

-
4. Pytorch documentation <https://pytorch.org>
 5. Aurelien Geron (2019) “Hands-On Machine Learning with Scikit-Learn, Keras, and TensorFlow, 2nd Edition.”
 6. Atharva Ingle GitHub code can be found here <https://github.com/Gladiator07>.

APPLICATION OF DEEP LEARNING IN CROP PRODUCTION

ABGARYAN HENRIK

Faculty of Agribusiness and Economics

Bachelor Student

e-mail: henri.abgaryan@gmail.com

MANUCHARYAN DONARA

Chair of Data Science, ANAU

Lecturer

e-mail: mdon2008@yandex.ru

Deep learning (DL) is an artificial intelligence application that allows computers to learn and improve. Deep learning, with its incredible potential to calculate and analyze huge amounts of data, is an advanced tool for completing complex tasks faster and more efficiently. The main focus of deep learning is computer programs that can easily obtain the necessary data and use them for training. Data can be statistical analyses, personal data and other similar information from any area and in any size. Deep learning has many applications.

This article is about one of the most important components of deep learning such as image classification. The article presents a brief history of deep learning, various models of the image classification; in particular, neural networks and their practical application in the agricultural sector, including detailed descriptions and graphs, program codes in language Python.

Keywords: artificial intelligence, machine learning, neural networks, database, Kaggle, Python, Google Colabrotory, package network (Convolutional Neural Network), TensorFlow.

ПРИМЕНЕНИЕ ГЛУБОКОГО ОБУЧЕНИЯ В РАСТЕНИЕВОДСТВЕ

АБГАРЯН ГЕНРИК

Факультет агробизнеса и экономики НАУА,

бакалавр

электронная почта: henri.abgaryan@gmail.com

МАНУЧАРЯН ДОНАРА

Преподаватель кафедры датологии НАУА

электронная почта: mdon2008@yandex.ru

Глубокое обучение (ГО) является применением искусственного интеллекта, которое позволяет компьютерам учиться и совершенствоваться. Глубокое обучение с его невероятным потенциалом для расчета и анализа огромных объемов данных является передовым инструментом для более быстрого и эффективного выполнения сложных задач. Основным инструментом глубокого обучения являются компьютерные программы, которые могут легко получить необходимые данные и использовать их для обучения. В качестве данных могут использоваться как статистические, так и другие подобные показатели из любой области в любом количестве. Глубокое обучение имеет множество применений.

Статья знакомит с машинным обучением и одним из его важнейших компонентов - классификацией изображений. В статье представлена краткая история машинного обучения, различные модели классификации изображений, в частности нейронные сети, практическое применение в аграрной сфере, включая подробные описания, графики, программный код на языке Python.

Ключевые слова: искусственный интеллект, машинное обучение, нейронные сети, база данных, Kaggle, Python, Google Colabrotory, пакетная сеть (Convolutional Neural Network), TensorFlow.

Հոդվածը ներկայացվել է խմբագրական խորհուրդ 25.05.2022թ.:

Հոդվածը գրախոսվել է 01.06.2022թ.:

ՁԿԱՆ ԱՆԱՍՆԱԲՈՒԺԱԿԱՆ ՍԱՆԻՏԱՐԱԿԱՆ ՓՈՐՁԱՔՆՆՈՒԹՅՈՒՆԸ
«ՄԱՔՍԻՄ ՍԱՖԱՐՅԱՆ» ԶԿՆԱԲՈՒԾԱԿԱՆ ՏՆՏԵՍՈՒԹՅՈՒՆՈՒՄ

ՀՏԴ 591.2

DOI: 10.56246/18294480-2022.13-10

ԱԲՐԱՀԱՄՅԱՆ ՎԻԿՏՈՐ

անասնաբուժական գիտությունների դոկտոր, պրոֆեսոր,
անասնաբուժության և անասնաբուժական սանիտարական փորձաքննու-
թյան հետազոտական կենտրոնի առաջադարձ մասնագետ
Էլփոստ՝ viktorabrahamyanv@gmail.com

ԳՐԻԳՈՐՅԱՆ ԼԻԱՆԱ

անասնաբուժական գիտությունների թեկնածու, դոցենտ,
անասնաբուժության և անասնաբուժական սանիտարական փորձաքննու-
թյան հետազոտական կենտրոնի տնօրեն
Էլփոստ՝ lianagrigoryan7878@mail.ru

ԱՐՈՎՅԱՆ ԱՐԵՎԻԿ

անասնաբուժական գիտությունների թեկնածու, դոցենտ,
ՀԱԱՀ անասնաբուժական բժշկագիտության և անասնաբուժության
ֆակուլտետի դեկան
Էլփոստ՝ arevabovyan@yahoo.com

ՂԱԶԱՐՅԱՆ ԱՐՄԻՆԵ

անասնաբուժական գիտությունների թեկնածու,
ՀԱԱՀ դասախոս
Էլփոստ՝ ghazaryan.armine2018@gmail.com

Ձկնամիսն ու ձկնամթերքը չափազանց կարևոր նշանակություն ունեն մարդու սննդակարգում, որոնք համարվում են ամենաարժեքավոր կենդանական ծագում ունեցող սննդամթերքներից մեկը, ուստի ազգաբնակչության մարակարարումը լիարժեք սպիտակուցային սննդով համարվում է կարևորագույն խնդիր, որի իրականացման համար լուրջ դերակատարում ունի նաև արհեստական ձկնաբուծարանների զարգացումը:

Ձուկն օժտված է հիանալի սննդային և համային հատկություններով: Սակայն լինելով անկայուն ու շուտ փչացող մթերք՝ այն կարող է նաև հանգեցնել սննդային տրոսիկոհինֆեկցիաների, տրոսիկոզների:

Նման տնտեսություններից է Գեղարքունիքի մարզի Սարուխան գյուղում հիմնված ԱՁ «Մաքսիմ Սաֆարյան» ձկնաբուծարանը, որտեղ առաջին անգամ իրականացվեցին անասնաբուժասանիտարական հետազոտություններ աճեցվող ձկան բարորակության որոշման ուղղությամբ:

Հետազոտվել է ընդանենը 80 ապրանքանիշ ձուկ, որոնց սանիտարական գնահատականը զգայորոշման և լաբորատոր մեթոդների օգնությամբ և ստացված արդյունքների հիման վրա տվել են հետևյալ եզրակացություններն ու առաջարկությունները.

Հետազոտված ձկների ճնշող մեծամասնությունը (92,5%) համապատասխանել է թարմությանը ներկայացվող պահանջներին, 5%-ը ունեցել է զգայորոշման և լաբորատոր ցուցանիշների որոշ շեղումներ, և միայն 2,5%-ն է ճանաչվել ոչ պիտանի՝ սննդում օգտագործվելու համար:

Առաջարկում ենք «Մաքսիմ Սաֆարյան» ձկնաբուծական տնտեսությունում ներդնել ՎՎՀԿԿ համակարգը:

Բանալի բառեր՝ ձուկ, ձկնամիս, սննդային արժեք, զգայորոշում, փորձաքննություն:

Նախաբան

Ազգաբնակչությանը լիարժեք սպիտակուցային սննդի մատակարարումը համարվում է կարևորագույն խնդիր, որի իրականացման համար լուրջ դերակատարում ունի նաև արհեստական ձկնաբուծարանների զարգացումը:

Արհեստական ձկնաբուծության ժամանակակից ինտենսիվ վարման ձևերը նախատեսում են մեծաքանակ ձկների աճեցումը փոքր ջրավազաններում, որը ստեղծում է բարենպաստ պայմաններ վարակիչ և մակաբուծային հիվանդությունների տարածմանը [1,3]: Հետևաբար տարեցտարի ձկնամսի նկատմամբ աճող պահանջարկը նոր խնդիրներ է դնում անասնաբույժ-փորձագետների առջև.

- ձկնամսի փորձաքննություն և սանիտարական գնահատում,
- սպառողին զանազան հիվանդություններից, մասնավորապես սննդային թունավորումից զերծ պահելը:

Հայաստանի Հանրապետության սպառողական շուկան ներկայացված է ձկների բավականին մեծ տեսականիով, և գաղտնիք չէ, որ երբեմն դրանց սանիտարական որակը չի համապատասխանում ներակայացվող պահանջներին: Ուստի կարևորագույն խնդիր է դառնում ձկնամսի անվտանգության ապահովումը, որով և պայմանավորված է այս թեմայի արդիականությունը:

Նյութը և մեթոդը

Հետազոտությունների նպատակը սպառման ներկայացված ձկների փորձագիտական հետազոտման, որակի գնահատման և հսկողության անցկացումն է: Ելնելով վերոհիշյալից՝ ընտրվեց «Մաքսիմ Սաֆարյան» ԱԶ ձկնաբուծական տնտեսությունը, որը վերջին տարիներին ձեռք է բերել լայն ճանաչում ՀՀ-ում: Հետազոտությունները կատարվել են մագիստրոսական թեզի շրջանակներում ՀԱԱՀ-ի անասնաբուժական սանիտարական փորձաքննության, սննդամթերքի անվտանգության և հիգիենայի ամբիոնի լաբորատորիայում, ինչպես նաև «Մաքսիմ Սաֆարյան» ձկնաբուծական տնտեսությունում, որը գտնվում է Գեղարքունիքի մարզի Սարուխան գյուղում և աճեցնում է միայն ծիածանափայլ իշխան:

Արտադրամասն ունի 20 ջրավազաններ, որոնք սնվում են քաղցրահամ ջուր մատակարարող հինգ արտեզյան հորատանցքերից:

Ձուկը համարվում է շուտ փչացող, խիստ անկայուն մթերք, որը պայմանավորված է մի շարք գործոններից՝ մկանային հյուսվածքի փխրուն կառուցվածքով, ջրի մեծ քանակի պարունակությամբ, լորձի առկայությամբ, գլիկոգենի չնչին պարունակությամբ (0.01–0.03), արյունաքամության բացակայությամբ, աղիքային ֆերմենտների բարձր ակտիվությամբ, դրական ցածր ջերմաստիճանի պայմաններում ձկան միկրոֆլորայի բազմացման ունակությամբ: Տաք եղանակներին ձուկը կարող է փչանալ 12-24 ժամում և դառնալ տոքսիկոհինֆեկցիայի և տոքսիկոզի պատճառ [1,2,4]: Հետևաբար ապրանքային ձկան անասնաբուժասանիտարական փորձաքննությունն ու սանիտարական գնահատումը խիստ անհրաժեշտ են:

Մեր հետազոտությունները ներառել են՝ զգայորոշման (օրգանոլեպտիկ) և լաբորատոր եղանակներ [2,5,6]:

Զգայաբանական հետազոտությամբ որոշվել է.

- ձկների սնվածության աստիճանը և լորձի թափանցիկությունը,
- ձկների ընդհանուր տեսքը (թեփուկների ամբողջականությունն ու հավաճությունը մարմնին),
- ձկնամսի խտաստիճանը,

- ձկների խոիկների (քիմուփսների) գույնը,
- ձկների աչքերի վիճակը,
- ձկների հոտը,
- կողերի հավաճությունը մկաններին:

Լաբորատոր հետազոտությամբ կատարվել է.

- բակտերիոսկոպիա,
- ջրածնային իոնների խտաստիճանի որոշում (pH),
- ծծմբաջրածնի որակական որոշում,
- պերօքսիդազի փորձ,
- ռեդուկտազային փորձ,
- ամոնիակի որոշում Նեպերի ռեակտիվով,
- գազանման ամոնիակի որոշում ըստ էբերի,
- ռեակցիա 5 %-անոց պղնձարջասպի (CUSO4) օգնությամբ արգանակի մեջ:

Զգայորոշման հետազոտության ընթացքում փորձաքննության է ենթարկվել ապրանքային ձկան ամբողջ խմբաքանակը՝ ուշադրություն դարձնելով կենդանի ձկանը բնորոշ կենսագործունեության բոլոր նշանների դրսևորմանը՝ խոիկների կափարիչների ռիթմիկ շարժումներին, մարմնի մաքրությանը, լորձի վիճակին, թեփուկների ամբողջականությանը, մեխանիկական վնասվածքների, հիվանդությունների նշանների և արտաքին մակաբույծների առկայությանը:

Աղյուսակ 1.

Հինգ ջրավազաններից որսված ձկների զգայորոշման հետազոտությունների միջինացված արդյունքները:

Հետազոտվող հյուսվածք, օրգան կամ մարմնի մաս	Ձկների ընդհանուր քանակը	Սանիտարական գնահատական		
		Թարմ (74) 92.5%	Կասկածելի թարմության (4) 5%	Ոչ թարմ (2) 2.5%
Լորձ	80	Առատ, թափանցիկ, առանց օտար հոտի	Պղտոր, կպչուն, թթված հոտով	Մուգ-գորշ գույնի, կպչուն, նեխային հոտով

Թեփուկներ		Հարթ, փայլուն, ամբողջական, ամուր հպված են մարմնին	Անփայլ, ամբողջականությունը կորցրած, հեշտությամբ պոկվում են մարմնից	Անփայլ, ինքնակամորեն անջատվում են մարմնից
Աչքեր		Դուրս պրծած, մաքուր, եղջերաթաղանթը թափանցիկ	Փոս ընկած, եղջերաթաղանթը անփայլ	Ակնհայտ փոս ընկած, եղջերաթաղանթը պղտոր
Բերան		Փակ	Կիսաբաց	Բաց
Խոռիկներ		Գույնը բաց կարմիրից մուգ կարմիր, արյունալեցուն, լորձը թափանցիկ և ձգվող, կափարիչները ամուր հպված են գլխին	Գույնը բաց վարդագույնից թույլ գորշավուն, լորձը պղտոր, հոտը թթվային, խոփկային կափարիչները կիսաբաց	Կեղտականաչ գույնի, լորձը պղտոր, ջրիկ, հոտը նեխային, խոռիկների կափարիչները բաց
Ներքին օրգաններ		Փորիկը փքված է, ներքին օրգանները լավ արտահայտված են	Փորիկը փքված է, աղիքները ուռած, ներքին օրգանները դեղնավուն, լյարդը և երիկամները փափկած	Փորիկը ուժեղ փքված է կամ պատռված, ներքին օրգանները քայքայված են, արձակում են նեխահոտ

Մկանները		Խտաստի- ճանը ամուր, էլաստիկու- թյունը պահ- պանված, կողերը ա- մուր հպված են մկաննե- րին	Էլաստիկությու- նը թուլացած, մկանաթելիկ- ներն անջատ- ված են, կողե- րը դուրս են եկել մկաննե- րից	Ձկան մար- մինը թու- լացած է և հեշտու- թյամբ կեռ- վում է, խտաստի- ճանը թու- լացած, քայքայ- ված, հոտը նեխային
Տեսակարար կշի- ռը ջրում		Սուզվում է	Չի սուզվում	Մնում է մակերե- սին՝

Աղյուսակ 2.

Հինգ ջրավազաններից որսված ձկների լաբորատոր հետազոտությունների միջինացված արդյունքները:

Հետազոտու- թյուններ	Թարմ (75) = 93.7%	Կասկածելի թար- մության (3) = 3.7%	Ոչ թարմ (2) = 2.5%
Բակտերիոսկո- պիա	Մակերես-հատու- կենտ խորանիստ- չկա	Մակերես-30-40 խորանիստ-10-15	Մակերես-80-ից մեծ խորանիստ- մինչև 40
pH	Մինչև 6.9	7.0-7.2	7.3-ից ավելի
Ծծմբաջրածնի որակական ռե- ակցիա	Ֆիլտրաթուղթը մնում է ամփոփոխ (սպիտակ)	Ֆիլտրաթղթի վրա առաջանում է թույլ գորշավուն հետք	Ֆիլտրաթղթի վրա առաջանում է գորշից մուգ- գորշավուն գու- նավորում
Պերօքսիդազի որոշում	Փորձանյութի պա- րունակյալը ձեռք է բերում կապտա- կանաչա վուն գու- նավորում	Կապտականա չավուն գունավո- րումը թույլ է ար- տահայտված	Կապտականա- չավուն գունավո- րում չի առաջա- նում, այլ անմի- ջապես գոյանում է գորշ-շագանա- կագույն գունա- վորում

Ամոնյակի որոշում ըստ Նեպլերի	Առաջանում է դեղնականաչավուն գունավորում	Ինտենսիվ դեղին և պղտոր	Դեղնա-նարնջագույն կամ նարնջագույն, տալիս է նստվածք
Ամոնյակի որոշում ըստ էբերի	Սպիտակ ծուխ-ամպ չի առաջանում	Առաջացած սպիտակ ծուխ-ամպն արագորեն ցնդում է	Առաջացած ծուխ-ամպը մնում է որոշակի ժամանակ
5%-ոց CuSO4 ռեակցիա	Փորձանյութի պարունակյալը մնում է թափանցիկ	Փորձանյութի պարունակյալը պղտորվում է	Առաջանում է դոնդողանման նստվածք
Ռեդուկտազի որոշում	Փորձանյութի պարունակյալը գունազրկվում է 2.5 ժամից ուշ	Գունազրկվում է 40 րոպեից 2.5 ժամ	Գունազրկվում է 20-40 րոպեում

Վերլուծելով ձկների զգայորոշման և լաբորատոր հետազոտությանը ստացված և աղյուսակներում արտացոլված տվյալները՝ կարող ենք եզրահանգել, որ համալիր հետազոտությունը անհրաժեշտ է, քանի որ թարմության նկատմամբ զգայորոշման հետազոտության մեթոդները սուբյեկտիվ են, և սկզբնական աննշան փոփոխությունների գնահատումը ձկնամսում կարող է ունենալ միայն կողմնորոշիչ բնույթ:

Միևնույն ժամանակ անհրաժեշտ է հաշվի առնել, որ ձկնամսի փչացման գործընթացը բազմաբնույթ է, և հետազոտության լաբորատոր մեթոդները ևս չեն կարող ապահովել անվիճելի վերջնական արդյունք:

Ելնելով վերոհիշյալից՝ ձկների անասնաբուժասանիտարական փորձաքննության ժամանակ մենք ցուցաբերել ենք կոմպլեքս մոտեցում:

Զգայորոշմամբ (աղ. N1) պարզել ենք, որ (92,5% գրեթե բոլոր) ձկների մարմնի մակերեսը մաքուր է, գույնը՝ բնորոշ տվյալ տեսակին, առանց մեխանիկական վնասվածքների, պատված է թափանցիկ լորձի բարակ շերտով, թեփուկները փայլուն, ամբողջական և ամուր հպված են մարմնին: Խոփկները արյունալեցուն, կարմիր: Աչքերը՝ դուրս պրծած, պարզ, եղջերաթաղանթը թափանցիկ, հոտը՝ բնորոշ թարմ ձկան, կողերը ամուր հպված են մկաններին: Ձկների մոտ բացակայում է հիվանդության որևէ նշան:

Ձկնամսի թարմության աստիճանը լաբորատոր եղանակներով (աղ. N2) որոշելու նպատակով օգտվել ենք ութ մեթոդներից, որոնք ընտրվել են ոչ պատահականորեն, քանի որ դրանցից յուրաքանչյուրը լրացնում է մեկը

մյուսին և հնարավորություն է տալիս ճիշտ կայացնել ձկան սանիտարական գնահատումն ու նրա իրացման ուղիները:

Մեր փորձերում առանձնահատուկ նշանակություն ունի բակտերիոսկոպիան, որն համարվում է հետազոտության կարևորագույն եղանակներից մեկը, քանի որ միկրոֆլորայի բացահայտումը ձկնամսում ենթադրում է նրա նեխումն ու պահպանման ժամկետների կրճատում:

Բակտերիոսկոպիայի միջոցով բացահայտվեց, որ թարմ ձկան 93,7% քսուք-արտատպվածքներում մանրէների քանակը մկանների մակերեսային շերտում եղել է հատուկենտ, իսկ խորանիստ շերտում բացակայել են: Առարկայական ապակու վրա բացակայում են քայքայված հյուսվածքի հետքեր և քսուքը վատ է ներկված:

Կասկածելի թարմության ձկան դեպքում (5%) մկանների մակերեսային շերտում առկա էին 30-40 մանրէներ, իսկ խորանիստ շերտում՝ 10-20: Առարկայական ապակու վրա նկատվում են քայքայված մկանային հյուսվածքի թելիկներ: Քսուքը ներկված է բավարար:

Ոչ թարմ ձկների (2,5%) մկանների մակերեսային շերտում մանրէների քանակը կազմել է 80-ից ավելի: Առարկայական ապակու վրա առկա է մեծ քանակությամբ քայքայված մկանային հյուսվածք, քսուքները լավ են ներկված:

Նեխային միկրոֆլորայի բացահատմանն է միտված նաև ռեդուկտազի փորձը: Վերջինիս էությունն այն է, որ նեխային մանրէներն արտազատում են տարբեր ֆերմենտներ, մասնավորապես ռեդուկտազ: Իսկ ռեդուկտազի առկայությունն ու ակտիվությունը որոշում են մեթիլեն կապույտ ինդիկատորի օգնությամբ: Որքան արագ տեղի ունենա ձկնամսի մզվածքի գունազրկումը, այնքան ակտիվ է ռեդուկտազը, հետևաբար մեծ է նեխային միկրոֆլորայի քանակը:

Մեր փորձերում (աղ.2) ոչ թարմ ձկնամսի գունազրկումը տեղի է ունեցել 20-40 րոպեում, կասկածելի թարմության դեպքում՝ 40 րոպեից 2,5 ժամում, իսկ թարմ ձկան դեպքում գունազրկումը նկատվել է 2,5 ժամից ուշ կամ տեղի չի ունեցել:

Լաբորատոր հետազոտությունների շղթայում տեղ գտած մնացած 6 փորձերի արդյունքները ևս վկայում են բարձրակարգ ձկնամսի ստացման մասին:

Այսպիսով, ամփոփելով զգայորոշման և լաբորատոր հետազոտությունների արդյունքները՝ (աղ. N1 և N2) կարող ենք վստահորեն արձանագրել, որ

«Մաքսիմ Սաֆարյան» ձկնաբուծական տնտեսության արտադրանքը լիովին համապատասխանում է թարմ ձկանը ներկայացվող պահանջներին:

Որպես ցանկություն՝ առաջարկում ենք «Մաքսիմ Սաֆարյան» ձկնաբուծական տնտեսությունում ներդնել վտանգի վերլուծության և հսկման կրիտիկական կետերի (ՎՎՀԿԿ) համակարգը, որը կբարձրացնի սպառողի վստահությունը արտադրանքի նկատմամբ, կընդլայնի սպառման շուկան և կբարձրացնի տնտեսության նկատմամբ ներդրումային գրավչությունը:

Եզրակացություններ

Զգայորոշման եղանակներով կատարած հետազոտությունների արդյունքները վկայում են այն մասին, որ թիվ 1, թիվ 3 և թիվ 5 ջրամբարներում ապրանքային ձկների 90%-ը համապատասխանում է թարմ ձկան ցուցանիշների պահանջներին, 5%-ը կասկածելի թարմ է, իսկ 5%-ը՝ ոչ թարմ:

Լաբորատոր հետազոտությունների արդյունքները ևս վկայում են բարձրակարգ ձկնամսի ստացման և ազգաբնակչությանը մատուցման մասին:

«Մաքսիմ Սաֆարյան» ձկնաբուծական տնտեսությունում ներդնել վտանգի վերլուծության և հսկման կրիտիկական կետերի (ՎՎՀԿԿ) համակարգը:

Օգտագործված գրականության ցանկ

1. Աբրահամյան Վ. Վ., Համբարձումյան Գ., Հարությանյան Ժ., Խաչատրյան Ն. Է., Պարենամթերքի փորձաքննության հիմունքներ, Երևան, «Լուսարաց» հրատարակչություն, 2008, էջ 263-278:

2. Խաչատրյան Ն. Է., Այթունյան Ս. Հ., Արոլյան Ա. Յու., Ձկնամսի անասնաբուժական սանիտարական փորձաքննություն, Երևան, ՀՊԱՀ, 2010, էջ 3-8:

3. Бауер О. Н., Мусселиус В. А., Стрелков Ю. А., Болезни прудовых рыб, 2-е изд. Перераб. и доп., М., Лег. и пищ. пром-сть, 1981, Киев, Урожай, 1984, с 25-35, 38-223, 228-247, 253-286.

4. Боровков М. Ф., Фролов В. П., Серко С. А., Ветеринарно санитарная экспертиза с основами технологии и стандартизации продуктов животноводства, Санкт-Петербург-Москва-Краснадар, 2007, с. 274-276

5. Горегляд Х. С., Ветеринарно-санитарные исследования продуктов животноводства и растениеводства, Минск, 1962, с. 169-196

6. Житенко П. В, Боровков М. Ф., Макаров В. А. и др., Справочник по ветеринарно-санитарной экспертизе продуктов животноводства, М., Колос, 1989, с. 280-284.

VETERINARY AND SANITARY EXAMINATION OF THE FISH IN THE "MAXIM SAFARYAN" FARM

ABRAHAMYAN VICTOR

*Dr. of Veterinary Sciences, Professor
Leading specialist of Laboratory of Veterinary Medicine
and Veterinary Sanitary Expertise
e-mail: viktorabrahamyanv@gmail.com*

GRIGORYAN LIANA

*PhD in Veterinary Sciences, Associate Professor
Director of Laboratory of Veterinary Medicine
and Veterinary Sanitary Expertise
e-mail: lianagrigroryan7878@mail.ru*

ABOVYAN AREVIK

*PhD in Veterinary Sciences, Associate Professor
Head of the Faculty of Veterinary Medicine and
Animal Husbandry
Lecturer at ANAU
e-mail: arevabovyan@yahoo.com*

GHAZARYAN ARMINE

*PhD in Veterinary Sciences
Lecturer at ANAU
e-mail: ghazaryan.armine2018@gmail.com*

Seafood and fish products form a very significant part of our diet. Of all animal products, they are considered to be one of the most valuable sources of complete proteins. Therefore, providing the population with this product is considered a key issue, with the development of artificial ponds for piscicultural farms as a possible solution. Modern intensive fish farming typically entails growing a large number of fish in inadequate, small ponds, that provide favourable conditions for the spread of infectious and parasitic diseases. An excellent example of a piscicultural farm would be the fish farm known as "Private Entrepreneur Maxim Safaryan" in Sarukhan

village of the Gegharkunik region in Armenia, where veterinary and sanitary research was performed. The examinations were performed using organoleptic and laboratory tests. Of 80 fish products examined, the following conclusions were made:

The vast majority of examined fish (92.5%) corresponded to the freshness indicators.

5% had slight deviations from the normal organoleptic and laboratory indicators, and only 2.5% were recognized as unsuitable for food consumption.

Keywords: fish, fish product, nutritive value, organoleptic, sanitary expertise.

ВЕТЕРИНАРНО-САНИТАРНАЯ ЭКСПЕРТИЗА РЫБ В ХОЗЯЙСТВЕ "МАКСИМ САФАРЯН"

АБРАМЯН ВИКТОР

*Доктор ветеринарных наук, профессор НАУ РА
Ведущий специалист научно-исследовательского ветеринарного и
ветеринарно-санитарного центра
электронная почта: viktorabrahamyanv@gmail.com*

ГРИГОРЯН ЛИАНА

*Кандидат ветеринарных наук, доцент
Директор научно-исследовательского ветеринарного и ветеринарно-
санитарного центра
электронная почта: lianagrigoryan7878@mail.ru*

АБОВЯН АРЕВИК

*Кандидат ветеринарных наук, доцент
Декан факультета ветеринарной медицины и животноводства
электронная почта: arevabovyan@yahoo.com*

КАЗАРЯН АРМИНЕ

*Кандидат ветеринарных наук
Преподаватель АНАУ
электронная почта: ghazaryan.armine2018@gmail.com*

Мясо рыбы и рыбопродукты имеют особое значение в пищевом рационе человека. Они считаются одним из самых ценных продуктов питания, имеющих животное происхождение.

Рыбные продукты обладают прекрасными пищевыми и вкусовыми достоинствами, но могут быть и причиной ряда заразных болезней и пищевых отравлений.

Из года в год растущий спрос на рыбу и рыбные продукты, ставит новые задачи перед ветеринарными специалистами.

Снабжение населения полноценной белковой пищей – одна из важных проблем, в решении которой большую роль должно сыграть максимальное развитие прудового рыбоводства.

Одним из таких хозяйств является ООО "Максим Сафарян" находящийся в Гегаркунинском марзе в селе Сарухан, где впервые были проведены ветеринарно-санитарные исследования по определению доброкачественности выпускаемой продукции.

Санитарную оценку товарной рыбы (80 штук) определяли органолептическими и лабораторными методами исследований. На основании полученных данных были сделаны выводы, что подавляющее большинство (92.5%) исследованных рыб отвечали требованиям ГОСТ, 5%-ов имели некоторые органолептические и лабораторные погрешности и только 2.5%-ов были признаны непригодными для использования в пищу.

Ключевые слова: рыба, рыбопродукты, пищевая ценность, органолептика, экспертиза.

Հոդվածը ներկայացվել է խմբագրական խորհուրդ 08.06.2022թ.:

Հոդվածը գրախոսվել է 26.06.2022թ.:

ՈՒՌՊԵՏՆԻ ՀՈՂԵՐԻ ՀԻՄՆԱԿԱՆ ՀԻԴՐՈՖԻԶԻԿԱԿԱՆ ԲՆՈՒԹԱԳՐԵՐԻ
ՌԻՍՈՒՄՆԱՍԻՐՈՒԹՅԱՆ ԱՐԴՅՈՒՆՔՆԵՐԸ

ՀՏԴ 631.4

DOI: 10.56246/18294480-2022.13-11

ԵՂԻԱԶԱՐՅԱՆ ԳՈՒՐԳԵՆ

գյուղատնտեսական գիտությունների դոկտոր, պրոֆեսոր,
ՀԱԱՀ ագրարային ճարտարագիտության ֆակուլտետի
ջրային ռեսուրսների կառավարման ամբիոնի վարիչ
Էլիոսյ՝ sfwmrc@yahoo.com

ԴԱՆԻԵԼՅԱՆ ՌԱԶՄԻԿ

ՀԱԱՀ ագրարային ճարտարագիտության
ֆակուլտետի մագիստրոս
Էլիոսյ՝ razmikdanielyan@gmail.com

Հոդվածը նվիրված է ոռոգելի հողերում չհագեցած միջավայրում հիմնական հիդրոֆիզիկական բնութագրերի ուսումնասիրությանը: Տեսական և փորձարարական ուսումնասիրությունների արդյունքների հիման վրա համահարաբերակցական կապ է հաստատվել հողի խոնավության պոտենցիալի, մազական բարձրացման մեծության, հողի խոնավության և խոնավության գրադիենտի միջև: Չհագեցած գոտում խոնավության տեղափոխման օրինաչափություններն ուսումնասիրելիս պարզվեց նաև, որ խոնավահաղորդականության գործակիցը և խոնավության լրիվ ճնշման գրադիենտը փոփոխվում են ինչպես մեծությամբ, այնպես էլ ուղղությամբ: Տարբեր մեխանիզմների հետևանքով առաջացած ջրի հոսքի նկարագրման համար առավել նպատակահարմար է կիրառել հողի խոնավության գրադիենտի կամ խոնավության պոտենցիալի գրադիենտի փոփոխությամբ պայմանավորված արդյունքները: Կատարված ուսումնասիրությունները հաստատում են այն տեսակետը, որ խոնավահաղորդականության գործակցի փոփոխությունը կախված է հողի մեխանիկական կազմից և այն միանշանակ չի փոփոխվում: Չհագեցած գոտում ոռոգելի հողերի հիդրոֆիզիկական բնութագրերի ուսումնասիրության արդյունքների ամփոփումից բացահայտվել է, որ հողի խոնավության պոտենցիալի, հողի խոնավության և խոնավության գրադիենտի միջև առկա

է որոշակի համահարաբերակցական կախվածություն: Խնդրի լուծման համար այսպիսի մոտեցումը գործնականում ունի ավելի լայն կիրառություն և հիմնականում բավարարում է չհագեցած գոտում խոնավության տեղափոխման օրենքներն ու օրինաչափությունները նկարագրելու և հասկանալու համար:

Քանալի բառեր՝ հիդրոֆիզիկական բնութագիր, խոնավահաղորդականություն, հողի խոնավության պոտենցիալ, հողի խոնավություն, մազական բարձրացում:

Ներածություն

Ոռոգվող հողերի մելիորատիվ ռեժիմների (աղային, ջրային, սննդային, օդային) ռեժիմների կանխատեսման ու կարգավորման համար անհրաժեշտ է ուսումնասիրել հողերի հիդրոֆիզիկական բնութագրերի փոփոխման օրինաչափությունները՝ կախված հողի խոնավությունից և ջրաֆիզիկական տարբեր բնութագրերից: Ռոզգելի հողերի չհագեցած (աէրացիոն) գոտին իրենից ներկայացնում է եռաֆազ համակարգ, որտեղ միաժամանակ հանդես են գալիս հողի կարծր ֆազան, ջուրը և օդը: Այսպիսի համակարգին բնորոշ է այն, որ հողի խոնավությունը միշտ փոքր է լրիվ խոնավունակությունից, իսկ խոնավության ճնշումը միշտ փոքր է 0-ից ($p < 0$) [1,3,8]: Չհագեցած գոտում խոնավության տեղափոխման կարևոր առանձնահատկությունն այն է, որ այստեղ ջուրը չի գտնվում ազատ վիճակում, հետևապես այստեղ հիդրոստատիկայի դասական օրենքները չեն կարող բնութագրել ջրի կամ խոնավության շարժման հիմնական օրինաչափությունները [2,4,6]:

Ի տարբերություն եռաֆազ համակարգերի՝ երկֆազ համակարգերում, որտեղ միջավայրը հագեցած է, ներկայումս մշակված են առավել կայուն մաթեմատիկական մոդելներ, որոնք բավականին բարձր ճշտությամբ նկարագրում են ջրի, աղերի, սննդատարրերի շարժման հիմնական օրինաչափությունները: Այդ մոդելների հիմքում ընկած է ֆիլտրացիայի դասական գծային օրենքը (Դարսի օրենքը): Իսկ այն մաթեմատիկական մոդելները, որոնք մշակված են չհագեցած գոտում խոնավության շարժման օրինաչափությունները նկարագրելու համար, հիմանականում ոչ գծային կախվածություններ են և դեռևս չունեն իրենց վերջնական տեսքը, և անհրաժեշտ է այստեղ շարունակել նրանց խորը և բազմակողմանի ուսումնասիրումը:

Չհագեցած գոտում խոնավության տեղափոխման վերաբերյալ առաջին աշխատանքները կատարել է Ե. Բուկինհեմը (1907), որի կողմից առաջարկվել է խոնավության մազանոթային պոտենցիալի գաղափարը: Հետագայում տարբեր հեղինակներ, այս գաղափարը զարգացնելով, այն վերանվանել են խոնավության թերմոդինամիկական պոտենցիալ, որի վերաբերյալ կատարված են բազմաթիվ ուսումնասիրություններ (Ս.Ի. Դուգով, (1948), Ա.Ա. Ռոդե (1965), Ա.Մ. Գլուբուս (1969), Ս Վ Ներպին, Ա. Ֆ. Չուդնովսկի (1964), Գարդներ (1948), Ն. Ֆ. Բոնդարենկո (1975), Բ.Ն. Միչուրին (1975), Մ.Գ.Սանոյան (1981), Վ.Գ.Օնիշենկո (1958):

Խոնավության թերմոդինամիկական պոտենցիալը որոշվում է հետևյալ հավասարությունից

$$G = \frac{p}{\rho} + gZ \quad (1)$$

որտեղ p -ն մազանոթաադորբցիոն ճնշումն է, ρ -ն՝ լուծույթի խտությունը, g -ն՝ ազատ անկման արագացումը, Z -ը՝ ուղղաձիգ կոորդինատը: Հիդրոդինամիկական ճնշումը գտնելու համար (1) հավասարումը ներկայացվում է հետևյալ տեսքով.

$$H = \frac{G}{g} = \frac{p}{\rho g} + Z \quad (2)$$

քանի որ $\gamma = \rho \cdot g$, ուստի

$$H = \frac{p}{\gamma} + Z \quad (3)$$

$\frac{p}{\gamma}$ հարաբերությունը հաճախ անվանում են համարժեք ճնշում կամ ուղղակի հողի խոնավության պոտենցիալ, որի մեծությունը չափվում է տենզոմետրով, կամ կիրառում են թաղանթային և սկավառակային մամլիչները (Ա. Մ. Գլուբուս 1969, Բ. Ն. Միչուրին 1975):

Բազմաթիվ ուսումնասիրություններից պարզվում է, որ խոնավության թերմոդինամիկական բնութագրերը սովորաբար կրում են անհատական բնույթ և, որպես կանոն, որոշվում են փորձնական ճանապարհով [5, 7, 9, 10]:

Մյուս կողմից, մազանոթաադորբցիոն ճնշման կախվածությունը հողի խոնավությունից միարժեքորեն չի որոշվում, որը ստացել է հիստերեզիսի երևույթ անվանումը: Հողի խոնավության պոտենցիալի կախվածությունը խոնավությունից գործնականում հնարավորություն է տալիս որոշելու հողի մեջ չհագեցած գոտում խոնավության շարժունակությունը, մատչելիությունը

գյուղատնտեսական մշակաբույսերի համար, ինչպես նաև կարող է կիրառվել ջրման ժամկետների կանխատեսման նպատակով:

Նյութը և մեթոդը:

Հողի խոնավության, խոնավահաղորդականության և հողի խոնավության պոտենցիալի վերաբերյալ կատարված տարբեր հետազոտությունների արդյունքների ամփոփումից պարզ է դառնում, որ այն կախված է հողի մեխանիկական կազմից, խտությունից, տեսակարար կշռից, ծակոտկենությունից, տեսակարար մակերևույթից: Նշված գործոնները կախված են նաև ոչ միայն հողի բնական հատկություններից, այլ կարող են փոփոխվել նաև տարբեր տեխնոլոգիաներով հողի մշակության արդյունքում: Մասնավորապես պարզվում է, որ գյուղատնտեսական մեքենաներով ոռոգվող հողերի մշակման ժամանակ մեխանիկական ճնշման ազդեցության տակ փոփոխվում է հողի կմախքի խտությունը, ծակոտկենությունը, ֆիլտրացիայի և խոնավահաղորդականության գործակիցները: Հետազոտությունները ցույց են տալիս, որ այդ ազդեցությունը առավել ակնհայտ է հողի խոնավության $r > 0,6$ ռոսի արժեքների: Ոռոգելի հողերի մելիորատիվ ռեժիմների կարգավորման նպատակով առաջնահերթ կարևոր է ուսումնասիրել մազանթաադսորբցիոն պոտենցիալի p կախվածությունը խոնավությունից՝ r : Հողի խոնավության պոտենցիալի որոշման համար օգտվել ենք թաղանթային ու սկավառակային մամլիչների մեթոդներից: Այդ մեթոդների էությունը կայանում է նրանում, որ խոնավ հողի վրա արտաքին ճնշման մեծացումից հետո հավասարակշռություն է ստեղծվում չհագեցած հողի խոնավության պոտենցիալի և մազանթաներում ջրի պոտենցիալի միջև: Այդ ընթացքում մանոմետրի միջոցով չափվում է ճնշման տարբերությունը՝ $0 \dots 1$ մթն սկավառակային մամլիչի $1 \dots 30$ մթն թաղանթային մամլիչի միջոցով: Փորձերը կատարվել են տարբեր մեխանիկական կազմ ունեցող հողերի համար:

Արդյունքները և քննարկում:

Հողի խոնավության պոտենցիալի վերաբերյալ տեսական և փորձարարական հետազոտությունները զարգացվել են տարբեր հեղինակների կողմից (Ա. Ա. Ռոդե (1952), Ա. Մ. Գլբուս (1969), Մ. Գ. Սանոյան (1988), Բ. Ն. Միչուրին (1975), Վ. Գ. Օնիշենկո (1988)): Այդ հետազոտությունների արդյունքները հիմնականում կրել են փորձարարական բնույթ, իսկ ստացված օրինաչափությունները կիրառվել են ոռոգելի հողերի աղային, ջրային և սնդային ռեժիմների կանխատեսման և կարգավորման համար: Ստացված օրինաչափությունները մոտարկվել են տարբեր ֆունկցիաներով և միարժեքորեն այդ

կախվածություններն ունեն ինչպես ընդհանրություններ, այնպես էլ առանձնահատկություններ[9, 10]: Ընդհանրությունն այն է, որ հազեցման պայմաներում հողի խոնավության պոտենցիալը ձգտում է 0-ի, իսկ հողի խոնավության նվազմանը զուգընթաց այն աճում է բացասական նշանով: Կատարված փորձնական արդյունքները ամփոփվել են աղյուսակ 1-ում:

Աղյուսակ 1.

Հողի խոնավության պոտենցիալի փոփոխությունը կախված խոնավությունից փարբեր մեխանիկական կազմ ունեցող հողերի պայմաններում:

r,%	P,սմ	r,%	P,սմ
Թեթև մեխանիկական կազմ		Ծանր մեխանիկական կազմ	
6	540	637	698
9	480	580	620
10	370	520	568
15	350	420	440
18	280	310	380
30	148	260	290
35	67	113	167
37	35	89	123
40	0	55	45
45	0	0	0

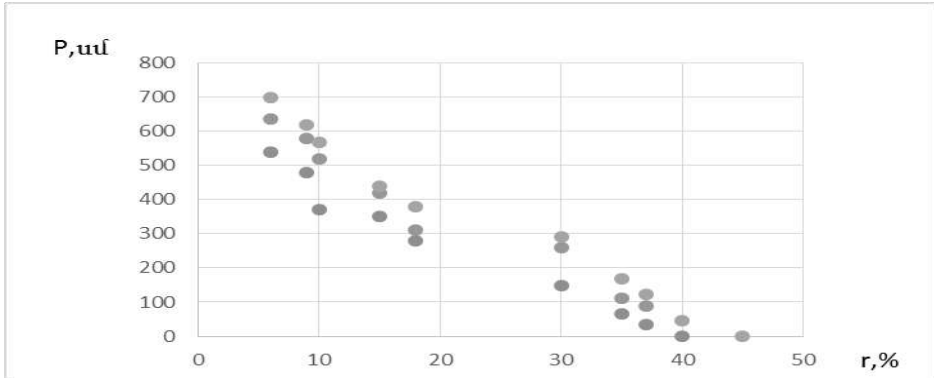

Նկ.1. Հողի խոնավության պոտենցիալի՝ P կախվածությունը հողի խոնավությունից՝ r:

Փորձնական արդյունքների վիճակագրական վերլուծությունից պարզվում է, որ խոնավության պոտենցիալի և խոնավության միջև գոյություն ունի կորելատիվ կապ, ընդ որում կորելացիոն գործակիցը տատանվում է 0,88...0,92-ի սահմաններում: Ստացված կորերի մաթեմատիկական մշակումները հնարավորություն տվեցին հողի խոնավության պոտենցիալի P և խոնավության r միջև նորմավորված կորելացիոն ֆունկցիան ներկայացնել հետևյալ տեսքով՝

$$P = P_0 t g \left[\frac{\pi}{4} \left(\frac{r - r_L}{r_L - r_0} \right) \right] \quad (4)$$

որտեղ P-ն հողի խոնավության պոտենցիալն է սմ, P₀-ն՝ առավելագույն մազանոթաադսորբցիոն ճնշումը սմ, r_L-ը՝ խոնավությունակությունը, %-ով չոր հողի կշռից, r₀-ն առավելագույն հիգրոսկոպիկությունն է, %, r-ը հողի խոնավությունն է, %:

Ոռոգելի հողերի մազական բարձրացման մեծության կախվածությունը հողի խոնավությունից ներկայացված է աղյուսակ 2-ում և նկ.2-ում:

Աղյուսակ 2.

h_k -ի կախվածությունը հողի խոնավությունից՝ r :

Թեթև կավավազ		Միջուկ կավավազ		Թեթև կավային		Միջակ կավային	
h_k	$r, \%$	h_k	$r, \%$	h_k	$r, \%$	h_k	$r, \%$
0	44	0	47.5	0	52	0	54
0.4	38.5	0.2	45	0.5	45	0.5	50
0.6	37.5	0.75	39	0.9	39.5	1.2	40
0.5	35.5	1.3	30	1.25	35	1.7	35
0.7	34	1.6	26	1.4	34.5	1.9	33
0.75	30	2.1	20	1.7	30	2.3	30
1.05	30	2.4	15	2.2	25	3.1	20
1.4	20.5	2.4	11	2.6	20	3.5	15
1.6	21	3	7.5	3.05	15	3.8	15
1.75	12.5	3.6	5	3.3	14	5	6
1.9	15.5			3.5	13		
2.25	12.5			3.6	12		
2.7	10.5			3.8	8		
2.6	7.5			4.3	7.5		
3	5.5			4.4	5.5		

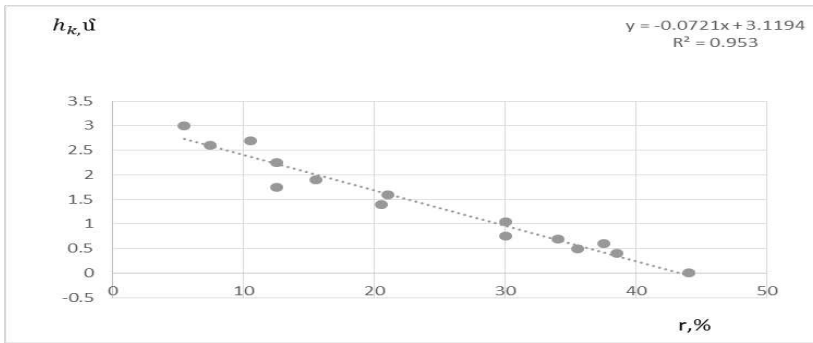

Նկ.2. Մազական բարձրացման մեծության կախվածությունը հողի խոնավությունից(թեթև և միջակ կավավազային հողեր):

Խոնավահաղորդականության փորձարարական արժեքները ամփոփվել են աղյուսակ 3-ում:

Աղյուսակ 3.

Խոնավահաղորդականության կախվածությունը հողի խոնավության գրադիենտից:

1.18 գ/սմ ³		1.25 գ/սմ ³		1.31 գ/սմ ³	
Kr, սմ/ժամ	$J_r, \%$	Kr, սմ/ժամ	$J_r, \%$	Kr, սմ/ժամ	$J_r, \%$
0.25	0.7	0.25	0.6	0.25	0.5
0.52	0.75	0.3	0.61	0.4	0.54
0.74	0.74	1.23	0.7	0.75	0.60
1.38	0.775	1.5	0.69	0.9	0.30

1.75	0.8	1.65	0.69	2.26	0.70
1.9	0.84	2.75	0.75	2.55	0.69
2.78	0.83	3.5	0.775	2.75	0.69
3.28	0.824	3.95	0.774	4.9	0.75
4.5	0.85	4.25	0.775	5.18	0.75
4.5	0.875	5.25	0.81	-	-
6.5	0.892	5.95	0.81	-	-
7	0.872	-	-	-	-

Ամփոփելով հողի խոնավության պոտենցիալի, մազանոթային բարձրացման մեծության և խոնավության միջև փորձնական ճանապարհով ստացված օրինաչափությունները՝ կարելի է ասել որ դրանց միջոցով խոնավության կամայական արժեքի դեպքում կարելի է ստանալ խոնավության պոտենցիալի և մազանոթային բարձրացման մեծությունները: Ստացված վերլուծական հավասարումները կարող են հիմք հանդիսանալ ոռոգելի հողերի աղաջրային ռեժիմի կանխատեսման, կարգավորման ու կառավարման հիմնախնդիրների լուծման ժամանակ: Բազմաթիվ տեսական ու փորձնական հետազոտությունների հիման վրա ապացուցված է, որ հողի մեջ՝ չհագեցած գոտում, խոնավահաղորդականության հիմքում ընկած է Դարսիի ընդհանրացված օրենքը

$$V = -K(H) \cdot \text{grad}H \quad (5)$$

որտեղ V -ն խոնավության տեղափոխման արագությունն է, $K(H)$ -ը խոնավահաղորդականության գործակիցն է, որը կախված է խոնավությունից կամ խոնավության պոտենցիալից, H -ը հիդրոդինամիկական ճնշումն է:

(5) հավասարումից հետևում է, որ խոնավության տեղափոխման արագությունը որոշելու համար անհրաժեշտ է ունենալ խոնավահաղորդականության գործակցի փոփոխությունը՝ կախված խոնավության լրիվ ճնշումից $K(H)$ կամ խոնավությունից $K(r)$: Ուստի խոնավահաղորդականության գործակիցը՝ Kr , համարվում է հողի հիմնական հիդրոդինամիկական բնութագրերից մեկը, որը հանդիսանում է ելակետային մեծություն չհագեցած գոտում ջրային ռեժիմի կանխատեսման և կարգավորման համար: Ներկայումս չհագեցած գոտում խոնավահաղորդականության գործակցի որոշման համար առաջարկված են մի շարք բանաձևեր, որոնք ստացվել են փորձնական արդյունքների մաթեմատիկական մշակումներից: Տարբեր մեխանիկական

կազմ ունեցող հողերի համար հաճախ կիրառվում է Ս.Ֆ.Ավերյանովի (1965) կողմից առաջարկված հավասարումը.

$$K_w = K_\phi \left(\frac{W - W_0}{m - W_0} \right)^n \quad (6)$$

որտեղ K_w -ն խոնավահաղորդականության գործակիցն է, K_ϕ -ը՝ ծծանցման գործակիցը, W_0 -ն առավելագույն հիդրոսկոպիկությունն է, n -ը ծակոտկենությունը, n -ը աստիճանի ցուցիչ է, փոփոխվում է 3, 5...7 սահմաններում: Լաբորատոր հետազոտությունների արդյունքները ներկայացված են նկ. 3-ում:

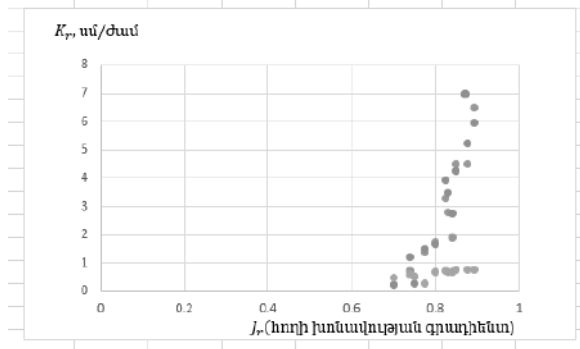

Նկ.3. Խոնավահաղորդականության կախվածությունը հողի խոնավության գրադիենտից:

Կատարված ուսումնասիրությունների հիման վրա խոնավահաղորդականության գործակցի և խոնավության գրադիենտի միջև հաստատվել է հետևյալ ֆունկցիոնալ կախվածությունը՝

$$K_w = K_\phi J^n \quad (7)$$

որտեղ n -ը թվային գործակից է, կախված է հողի ջրաֆիզիկական բնութագրերից և ագրոտեխնիկական պայմաններից:

Ոռոգվող հողերում, չհագեցած գոտում խոնավահաղորդականության գործակցի շուրջ կատարված ուսումնասիրությունների համառոտ ամփոփումը թույլ է տալիս պնդելու այն տեսակետը, որ չնայած ստեղծված և մշակված մաթեմատիկական մոդելների, այնուամենայնիվ, խնդիրը լուծված է ոչ կոռեկտ, որը և պահանջում է կոնկրետ պայմաններում լրացուցիչ հետազոտություններ:

Խոնավահաղորդականության գործակցի որոշման առաջարկվող մեթոդը, որը հիմնված է խոնավության տեղափոխման ոչ հաստատված հոսքի վրա, առավել կիրառական է և բնութագրում է իրական գործընթացները չհագեցած միջավայրում:

Կատարված ուսումնասիրությունները հաստատում են այն տեսակետը, որ խոնավահաղորդականության գործակցի փոփոխությունը կախված է հողի մեխանիկական կազմից, և այն միանշանակ չի փոփոխվում աճման կամ նվազման կողմը: Երբ $p > -0,1$ մթն-ից փոքր տեսակարար մակերևույթ ունեցող հողերն ունեն ավելի մեծ խոնավահաղորդականություն, քան մեծ տեսակարար մակերևույթ ունեցող հողերը: Երբ $p < -0,1$ մթն-ից նկատվում է հակառակ երևույթը:

Եզրակացություն

Հիագեցած գոտում ոռոգելի հողերի հիդրոֆիզիկական բնութագրերի ուսումնասիրության արդյունքների ամփոփումից պարզ է դառնում, որ հողի խոնավության պոտենցիալի, մազական բարձրացման մեծության, հողի խոնավության և խոնավության գրադիենտի միջև առկա է որոշակի համահարաբերակցական կախվածություն, որոնք ներկայացված են (4), (7) հավասարումների և նկ.2 պատկերված օրինաչափությունների տեսքով: Խոնավության տեղափոխման օրինաչափություններն ուսումնասիրելիս պարզվեց նաև, որ խոնավահաղորդականության գործակիցը և խոնավության լրիվ ճնշման գրադիենտը փոփոխվում են ինչպես մեծությամբ, այնպես էլ ուղղությամբ: Տարբեր մեխանիզմների հետևանքով առաջացած ջրի հոսքը ունի իր առանձնահատուկ ճնշման գրադիենտն ու խոնավահաղորդականության գործակիցը, որոնց ուսումնասիրումը կապված է բավականին մեծ դժվարությունների հետ: Այդ պատճառով առաջարկվում է չիագեցած գոտում խոնավահաղորդականության գործակցի գումարային փոփոխությունը ուսումնասիրել կախված հողի խոնավությունից կամ խոնավության պոտենցիալի գրադիենտից: Ինդրի լուծման համար այսպիսի մոտեցումը գործնականում ունի ավելի լայն կիրառություն և հիմնականում բավարարում է չիագեցած գոտում խոնավության տեղափոխման օրենքներն ու օրինաչափությունները բացահայտելու համար:

Հետազոտությունը իրականացվել է ՀՀ Գիտության կոմիտեի ֆինանսական աջակցությամբ՝ N°21T-4C087 ծածկագրով գիտական թեմայի շրջանակներում:

Օգտագործված գրականության ցանկ

1. Глобус А. М. и др., К методике определения потенциала влажности почв с применением мембранных прессов//Почвоведение, 1971, N 2, с. 141-149.
2. Глобус А. М. и др., Экспериментальная гидрофизика почв, Л., Гидрометеиздат, 1969, 355с.
3. Неприн С. В., Чудновский А. Ф., Энерго-массообмен в системе растение-почва-воздух, Л. , Гидрометеиздат, 1975, 361с.
4. Гарднер В. Р., Соотношение почвенной воды в сухих и засушливых условиях/В кн. Растение и вода, Л., Гидрометеиздат, 1967, с. 64-101.
5. Бондаренко Н. Ф., Физические основы мелиораций почв, Л., Колос, 1975, 258с.
6. Мичурин Б. Н., Энергетика почвенной влаги, Л., Гидрометеиздат, 1975, 140с.
7. Саноян М. Г., Агрометеорологические основы управления влагообеспеченности посевов, Ереван, изд. Айастан, 1981, 371с.
8. Онищенко В. Г., Подобие термодинамических характеристик почвенной влаги и их обобщённое описание, Автореф. дис. на соиск. докт. с. х. наук, Москва, 1988, 46 с.
9. Anna Chelovechkova, Irina Komissarova , Dmitry Eremin. Using basic hydrophysical characteristics of soils in calculating capacity of water-retaining fertile layer in recultivation of dumps of mining and oil industry. IOP Conf. Series: Earth and Environmental Science 194 (2018) 092004.
10. Walter Valdivia-Cea, Eduardo Holzapfel, Diego Rivera, Jerónimo Paredes. Assessment of methods to determine soil characteristics for management and design of irrigation systems. Soil Science and plant Nutrition. vol.17 no.3 Temuco set. 2017.

THE STUDY RESULTS OF THE MAIN HYDROPHYSICAL DESCRIPTIONS IN IRRIGATED SOILS

YEGHIAZARYAN GURGEN

Head of Department of Water Resources Management

Doctor of Agricultural Sciences, Professor

Armenian National Agrarian University

e-mail: sfwmrc@yahoo.com

DANIELYAN RAZMIK

The Faculty of Agrarian Engineering

Master Student

Armenian National Agrarian University

e-mail: razmikdanielyan@gmail.com

The research is devoted to the study of the main hydrophysical characteristics in an unsaturated medium of irrigated lands. A correlative relationship has been established between soil moisture potential, capillary rising height, soil moisture and moisture gradient. Examining the patterns of moisture transfer in the unsaturated zone, it was also found out that the coefficient of moisture conductivity and the total moisture pressure gradient vary both in magnitude and direction. The findings related to the change of soil moisture gradient or change of moisture potential gradient are more expedient to describe water flow caused by different mechanisms. The conducted studies confirm the point of view that the change of moisture conductivity coefficient depends on the mechanical composition of the soil and it definitely does not change. From the summary of the results of the study of the hydro-physical characteristics of irrigated soils in the unsaturated zone, it was revealed that there is a certain correlative dependence between soil moisture potential, soil moisture and moisture gradient. Such an approach to problem solving has practically a wider application and is mainly sufficient to describe and understand the rules and patterns of moisture transfer.

Keywords: hydrophysical description, moisture conductivity, soil moisture potential, soil moisture, capillary rise.

РЕЗУЛЬТАТЫ ИССЛЕДОВАНИЯ ОСНОВНЫХ ГИДРОФИЗИЧЕСКИХ ХАРАКТЕРИСТИК ОРОШАЕМЫХ ЗЕМЕЛЬ

ЕГИЗАРЯН ГУРГЕН

*Доктор сельскохозяйственных наук, профессор
Заведующий кафедрой управления водными ресурсами
факультета аграрной инженерии НАУА
электронная почта: sfwmrc@yahoo.com*

ДАНИЕЛЯН РАЗМИК

*Магистрант факультета аграрной инженерии НАУА
электронная почта: razmikdanielyan@gmail.com*

В работе представлены результаты проведенного исследования основных гидрофизических характеристик орошаемых земель в ненасыщенной среде. На основе результатов, полученных в ходе теоретических и практических исследований, установлена соотносительная связь между влажностью почвы, потенциалом влажности почвы, величиной капиллярного подъема и градиентом потенциала влажности почвы. При изучении закономерностей перемещения влажности в ненасыщенной среде установлено также, что коэффициент влагопроводности и градиент полного давления влажности изменяются как по величине, так и по направлению. Для описания потока воды, образующегося вследствие различных механизмов, наиболее целесообразно использовать результаты, обусловленные изменением градиента влажности почвы или градиентом потенциала влажности почвы. Проведенные исследования подтверждают точку зрения о том, что изменение коэффициента влагопроводности зависит от механического состава почвы и однозначно не изменяется. Обобщая результаты изучения гидрофизических характеристик орошаемых почв в ненасыщенной зоне, выявлено, что существует зависимость между потенциалом влажности почвы, влажностью почвы и градиентом влажности. Для решения задачи такой подход реально имеет более широкое применение и, в основном, достаточен для описания и понимания законов и закономерностей перемещения влажности в ненасыщенной зоне.

Ключевые слова: гидрофизическая характеристика, влагопроводность, потенциал влажности почвы, влажность почвы, капиллярный подъем.

Հոդվածը ներկայացվել է խմբագրական խորհուրդ 22.06.2022թ.:

Հոդվածը գրախոսվել է 18.08.2022թ.:

2.

**ՖԻԶԻԿԱՄԱԹԵՄԱՏԻԿԱԿԱՆ ԵՎ ՏԵԽՆԻԿԱԿԱՆ
ԳԻՏՈՒԹՅՈՒՆՆԵՐ
PHYSICAL, MATHEMATICAL AND TECHNICAL SCIENCES
ФИЗИКО-МАТЕМАТИЧЕСКИЕ И ТЕХНИЧЕСКИЕ НАУКИ**

**ԳՈՐԾՆԱԿԱՆ ԿՅԱՆՔՈՒՄ ԿԻՐԱՌՎՈՂ ՏԱՐՔԵՐ ՍԱՐՔԵՐԻ
ԱՇԽԱՏԱՆՔԻ ՖԻԶԻԿԱԿԱՆ ՀԻՄՆԱՎՈՐՈՒՄՆԵՐԻ ՄԱՍԻՆ**

ՀՏԴ 53

DOI: 10.56246/18294480-2022.13-13

ՄԱՆՈՒԿՅԱՆ ՎԱՐԴԱՆ

*Ֆիզիկամաթեմատիկական գիտությունների թեկնածու, դոցենտ,
ՇՊՀ մաթեմատիկայի, ֆիզիկայի և
SS ամբիոնի վարիչի ժամանակավոր պաշտոնակատար
Էլփոստ՝ mvardan_1972@mail.ru*

ՆԻԿՈՂՈՍՅԱՆ ԳԱԳԻԿ

*Ֆիզիկամաթեմատիկական գիտությունների թեկնածու,
ՇՊՀ աշխատակազմի ղեկավար- պրոռեկտորի ժամանակավոր պաշտոնա-
կատար, մաթեմատիկայի, ֆիզիկայի և SS ամբիոնի գիտաշխատող
Էլփոստ՝ gagonik@mail.ru*

ՍԵՐՈԲՅԱՆ ԵՐՎԱՆԴ

*Ֆիզիկամաթեմատիկական գիտությունների թեկնածու, դոցենտ
ՇՊՀ ռեկտոր
Էլփոստ՝ eserobyan56@mail.ru*

Սույն աշխատանքը նվիրված է ֆիզիկայի դպրոցական դասընթացի շրջանակում ուսուցման պրակտիկ ուղղվածության անհրաժեշտությունն ու կարևորությունը ի ցույց դնող առաջադրանքների մի փարատեսակի, այն է՝ գործնական կյանքում կիրառվող փարբեր սարքերի աշխատանքի ֆիզիկական հիմունքների քննարկմանն ու ներկայացմանը նվիրված հարցերի ու առաջադրանքների ներկայացմանը: Հողվածի սկզբում նախ կարևորվում է բազային հիմնարար գիտելիքների դերը ֆիզիկայի ուսուցման մեջ և դրանց անփոխարինելի նշանակությունը: Առաջ է քաշված

գաղափար առ այն, որ Ֆիզիկայի դպրոցական դասընթացի շրջանակում արդի տեխնոլոգիաներին քիչ անդրադառնալը լրջորեն խոչընդոտում է ուսուցման արդյունավետությանը՝ այն վերածելով անհետաքրքիր գործունեության: Որոշակի անդրադարձ կատարելով շրջանավող հայկական և արտերկրյա դասագրքերին՝ արվել են համեմատություններ, և արդյունքում արձանագրվել է, որ մեր դասընթացում գործնական բնույթ կրող առաջադրանքները քիչ են և դրանք լրացնելու անհրաժեշտություն կա: Բերված են կյանքում կիրառվող սարքերի կարևոր ու հետաքրքիր օրինակներ և դրանց աշխատանքի սկզբունքի ֆիզիկական նկարագրման հնարավոր տարբերակները: Նշված են դպրոցական դասընթացի այն թեմաները, որոնց ուսումնասիրման ընթացքում կամ ավարտին նպատակահարմար է կատարել դրանց քննարկումը:

Բանալի բառեր՝ սարք, ֆիզիկական նկարագրություն, կիրառություն, դասագրքեր, էլեկտրական, միկրոալիքային, արևային մարտկոց:

Ֆիզիկան հիմնարար գիտություն է, և այս իմաստով առաջին հերթին նրա դասավանդման ցանկացած մակարդակում և փուլում պարտադիր է համապատասխան մակարդակով սովորողներին ներկայացնել ֆիզիկայի հիմնարար օրենքները, դրանց փորձնական հիմնավորումներն ու տեսական բովանդակությունը: Անկախ նրանից, թե ուսուցման ընթացքում որքանով կկիրառվեն նշված օրենքները, անհրաժեշտ է գիտակցել, որ ֆիզիկան սոսկ օգտակար տեղեկույթի ու հնարքների կամ ինչ - որ կանոնների համակարգ չէ: Ըստ այդմ չի կարելի ֆիզիկան սերտել՝ ելնելով միայն նրա օրենքներն ու օրինաչափությունները կյանքում կիրառելու նպատակներից: Ֆիզիկայի տարբեր բաժինները փոխկապակցված են, և շատ հաճախ մի երևույթ հասկանալու համար ստիպված ենք հասկանալ նաև դրան առնչվող այլ երևույթներ: Այլ կերպ ասած՝ միշտ չէ, որ հնարավոր է լինում երևույթը բացատրել, առավել ևս քանակապես նկարագրել ու կիրառել՝ մնալով ֆիզիկայի լոկալ մի բաժնի իմացության շրջանակում: Կարծում ենք, որ ֆիզիկայի ցանկացած ձևի ու մակարդակի կիրառությանը պետք է նախորդի համապատասխան գիտելիքների անհրաժեշտ տեսական ու փորձնական հիմնարար բազան, և չնայած ուսուցման բոլոր մակարդակներում անհրաժեշտ է ի ցույց դնել սովորածի կիրառման հնարավորությունները, սակայն դա պետք է արվի

առանց ավելորդ շտապողականության՝ պահպանելով պատշաճ գիտակա-
նություն: Գաղտնիք չէ, որ ուսուցման ընթացքում սովորողների մեծ մասը
զլանում է ստանալ խորը և հիմնավոր գիտելիքներ և ուզում են իրենց հե-
տաքրքրող հարցերը ինչ-որ ձևով բացատրել իրենց թերի իմացությունների
շրջանակում: Երբեմն հիմնավոր գիտելիքների դերը թերագնահատվում է
նաև որոշ մասնագետների կողմից, ովքեր համարում են, որ հանրակրթու-
թյունում հիմնականում պետք է կարևորել ֆիզիկայի տարբեր կիրառություն-
ները: Ինչ խոսք, որ ֆիզիկան շատերի համար ընդամենը անհրաժեշտ է կի-
րառությունների համար, սակայն կիրառել կարող ես միայն այն դեպքում, ե-
րբ գիտես, հասկանում և տիրապետում ես: Անհնար է վայելել կիրառելու
հաճույքը, եթե նախապես ձեռք չես բերել որոշակի առարկայական հիմ-
նային գիտելիքներ ու հմտություններ: Եթե անգամ հիմնային գիտելիքներն
ու տեսությունները անմիջականորեն չեն կիրառվում և շատ կիրառական
հարցերում «չեն երևում» դրանց հիմքերը, ապա դա չի նշանակում, որ
դրանց անհրաժեշտությունը բացակայում է: Սա նման է այն իրավիճակին,
երբ բնակարանի ինտերիերը ձևավորելու ու տարբեր մտահղացումներ իրա-
կանացնելուց առաջ պարտադիր է խորն ու ամուր հիմք կառուցել, ապա կա-
ռուցել կրող կոնստրուկցիաներ, հիմնապատեր և տանիք: Չնայած հետագա
շահագործման ընթացքում բնակիչը անմիջականորեն չի առնչվում և կար-
ծես մոռանում է դրանց անհրաժեշտությունը, սակայն հենց դրանց որակից է
կախված բնակարանի պոտենցիալ հնարավորությունները բոլոր առումնե-
րով, այդ թվում նաև ներքին կառուցվածքի փոփոխությունների և առհասա-
րակ տարածքի ապահով և լիարժեք օգտագործման տեսակետից:

Ցանկացած փուլում և նույնիսկ ֆիզիկայի ուսուցման առաջին շրջափու-
լում, երբ քննվում է ֆիզիկայի որևէ կիրառություն, կամ փորձ է արվում տալ
դիտվող որևէ երևույթի ֆիզիկական բացատրություն, անհրաժեշտ է կարևո-
րել դատողությունների տրամաբանությունն ու հիմնավորվածությունը: Շատ
անգամ սովորողների՝ ֆիզիկայի ուսուցման տվյալ պահին ունեցած գիտե-
լիքները չեն բավարարում, որ տրվի դիտարկվող երևույթի կամ ինչ-որ սար-
քի աշխատանքի սկզբունքի լիարժեք բացատրությունը: Նման դեպքերում,
որպեսզի չարժեզրկվի սովորողի իմացությունը և չնվազի ուսման նկատ-
մամբ մոտիվացիան, կարելի է հնարավորության սահմաններում սովորող-
ների հետ մեկտեղ տալ դիտարկվածի մոտավոր նկարագրությունը և առա-
վել ճշգրտվածը թողնել ուսուցման հաջորդ մակարդակի հետագա քննարկ-
ման: Սակայն ոչ մի դեպքում չի կարելի դժվարությունների հանդիպելիս ֆի-

զիկայի օրենքները «ձևափոխել» և ֆիզիկական բացատրությունները «հարմարեցնել իրավիճակին», ինչպես հաճախ անում են որոշ սովորողներ: Անհրաժեշտ է աշակերտների մոտ ամրապնդել այն ճշմարտությունը, որ ֆիզիկայի օրենքները մարդու կողմից բացահայտված, բայց մեզանից անկախ գործող բնության օրենքներ են, որոնք իրենց կիրառելիության սահմաններում ճշգրիտ են և գործում են բոլոր իրավիճակներում՝ առանց բացառությունների: Դրանք նման չեն մարդու կողմից սահմանված լեզվական քերականական կանոններին, որ ունենան նաև բացառություններ (կրկին սահմանված մարդու կողմից) և տարբեր իրավիճակներում աշխատեն տարբեր ձևերով: Ինչը որոշված և սահմանված է մարդու կողմից, ելնելով անհրաժեշտությունից կամ նպատակահարմարությունից, կարող է մի օր նաև նրա կամքով փոխվել, մինչդեռ բնության հիմնարար օրենքների ձևակերպման հարցում մարդուն վիճակված է լինել ընդամենը բացահայտող և ոչ երբեք սահմանող: Այս գիտակցումով սովորողը կփորձի իր տեսածը բացատրել ֆիզիկայի իր իմացած գիտելիքների միջոցով և դժվարությունների դեպքում կաշխատի խորացնել ու ընդլայնել գիտելիքները կամ զարգացնել դրանք կիրառելու հմտությունները՝ հասկանալով, որ հնարավոր չէ ելնելով անհրաժեշտությունից թեկուզ մասնակիորեն փոխել ու ձևափոխել բնության հիմնարար օրենքների բովանդակությունը:

Ինչպես խորհրդային, այնպես էլ հետխորհրդային շրջանի ու ներկայումս գործածվող ֆիզիկայի հայկական դասագրքերում պատշաճ ուշադրություն է դարձված առարկայի խորն ու հիմնավոր ներկայացմանը [1-3]: Ֆիզիկայի խորն ու հետևողական շարադրանքով են աչքի ընկնում նաև գործող ռուսական դասագրքերն ու Միացյալ Նահանգներում լայն մասսայականություն վայելող որոշ հայտնի գրքեր [4-6]: Հարկ է նշել, որ կան նաև բազմաթիվ դասընթացներ, որոնցում հիմնական շեշտադրումը արված է մատուցման պատկերավոր և մատչելի լինելու վրա: Նման գրքերում սովորաբար լավ են ներկայացված ֆիզիկայի կիրառությունները, սակայն բուն նյութը շարադրված է մակերեսային ձևով, օրենքները հստակ չեն ձևակերպված, բացակայում են տարբեր բաժինների հստակ փոխդասավորությունն ու փոխկապակցվածությունը: Հայրենական դասագրքերը ոճով պահել են խորհրդային դասագրքերի ավանդույթները և իրենց գիտականությամբ չեն զիջում արտերկրում հայտնի և հաստատված լավագույն դասագրքերին: Սակայն ի տարբերություն դրանց՝ մեր դասագրքերում բավականին թույլ է կիրառական ուղղվածությունը, և օրինակների մեծ մասն էլ գործնականում չի տար-

բերվում տասնյակ տարիներ առաջ գործող դասագրքերի օրինակներից: Եվ սա այն դեպքում, երբ այդ տասնամյակների ընթացքում գրանցվել է տեխնոլոգիաների սրընթաց աճ, ինչին չի կարելի չանդրադառնալ դասընթացում: Ֆիզիկայի դպրոցական դասընթացի շրջանակում արդի տեխնոլոգիաներին քիչ անդրադարձը կամ գրեթե անհաղորդ մնալը լրջորեն խոչընդոտում է ուսուցման արդյունավետությանը՝ այն վերածելով աշակերտների համար անհետաքրքիր մի գործունեության: Միայն եզակի օժտված երեխաների կարող է հետաքրքրել մաքուր գիտությունը գիտության համար, սակայն բոլոր երեխաներին է հետաքրքիր իրենց շրջապատում հանդիպող սարքերի աշխատանքի սկզբունքները: Եվ եթե նրանք չտեսնեն իրենց ուսումնասիրած ֆիզիկայի օգնությամբ դրանց բացատրության հնարավորություն, ապա շատ շուտ կկորցնեն հետաքրքրությունը ֆիզիկայի նկատմամբ: Ելնելով ասվածից՝ առաջարկում ենք, որ ֆիզիկայի դասընթացում հնարավորինս շատ ուշադրություն դարձվի կիրառական հարցերին: Անհրաժեշտ է դպրոցական ֆիզիկայի մակարդակին համահունչ մշակել հատկապես լայն տարածում ունեցող սարքերի աշխատանքի ֆիզիկական սկզբունքները, և դասընթացի յուրաքանչյուր համապատասխան թեմայի ավարտին դրանք ներկայացնել ու քննարկել աշակերտների հետ: Կարծում ենք, որ ցանկացած մշտապես օգտագործվող սարքի աշխատանք աշակերտների հետաքրքրության դեպքում թեկուզ որակական մակարդակով անհրաժեշտ է ներկայացնել նրանց: Հակառակ պարագայում կգրանցենք հերթական կորուստը առարկայի նկատմամբ մոտիվացիայի հարցում: Ստորև կներկայացնենք տարածված սարքերի մի քանի օրինակներ՝ համառոտ նշելով դրանց աշխատանքի ֆիզիկական սկզբունքները և ֆիզիկայի դպրոցական դասընթացի այն թեմաները, որոնց շրջանակում կարելի է քննարկել դրանք:

Քննարկենք մարդու մարմնում ճարպի պարունակության չափման ամենատարածված եղանակներից մեկը, որը հիմնված է մարմնով անցնող հոսանքի բիոէլեկտրական իմպեդանսի վերլուծության վրա: Ավելորդ քաշ ունեցող հիվանդների մարմնի տարբեր մասերին կցված էլեկտրոդներին կիրառում են 50 կՀց հաճախությամբ ոչ մեծ փոփոխական լարում (Նկ. 1):

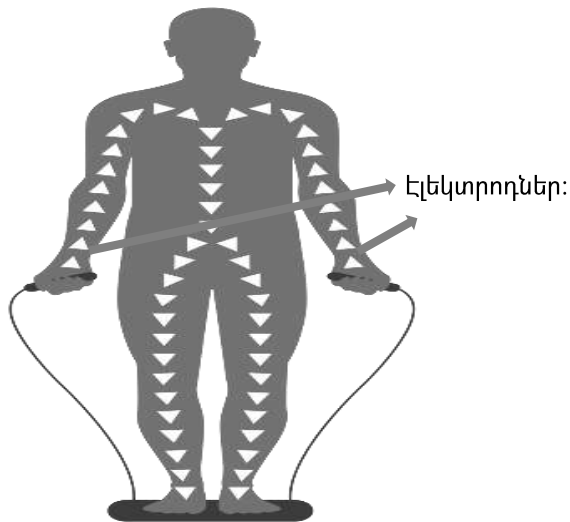

Նկ. 1.

Կցված սարքավորումը չափում է հիվանդի մարմնի միջով անցնող հոսանքի լայնույթը և փուլային անկյունը: Դրանց արժեքները կախված են մարմնով անցնող էլեկտրական հոսանքի ճանապարհի երկայնքով եղած ջրի և ճարպի հարաբերական քանակից, որի որոշումը հանդիսանում է մարմնի կազմի որոշման բավականին ճշգրիտ և զգայուն չափման միջոց: Բարձր հաճախություններով հոսանք օգտագործում են այն նպատակով, որ ի տարբերություն ցածր հաճախությամբ հոսանքի՝ տարածվելիս այն չի շրջանցում ճարպերը և անցնում է ինչպես մկանների ջրային միջավայրով, այնպես էլ ճարպերով: Այս սարքի աշխատանքի ֆիզիկական սկզբունքին կարելի է սովորողներին ծանոթացնել ավագ դպրոցում, փոփոխական հոսանք թեման անցնելիս [2, էջեր 312-321] և ապա անհրաժեշտության դեպքում այն խորացնել և հստակեցնել ֆիզիկայի բուհական ընդհանուր դասընթացում:

Անցնենք էլեկտրական կենցաղային մի սարքի՝ ատամի էլեկտրական խոզանակի մարտկոցների լիցքավորման ֆիզիկական սկզբունքի ներկայացման հարցին (Նկ. 2):



Ինդուկտիվության կոճին միացված մարտկոցներ պարունակող ատամի էլեկտրական խոզանակ:

Լիցքավորման կոճով պատվանդան, որը միացված է վարդակից:

Նկ. 2.

Ատամի էլեկտրական խոզանակի մարտկոցի լիցքավորման համար օգտագործվում է փոխադարձ ինդուկտիվության երևույթը, երբ երկու հարևան կոնտուրներում միաժամանակ մի կոնտուրի հոսանքի փոփոխությունը ինդուկցում է էլՇՈւ հարևան կոնտուրում և հակառակը: Նման երևույթի անհրաժեշտ է ծանոթացնել նաև ավագ դպրոցի ֆիզիկայի խորացված դասընթացում, երբ քննարկվում է էլեկտրամագնիսական ինքնատատանումների գաղափարն ու ինքնազեներատորի սխեման՝ վերջինս նորմալ հասկանալու համար [2, էջեր 309-310]: Խոզանակի տակդիրը պարունակում է կոճ, որը սնվում է պատի վարդակից փոփոխական հոսանքով: Այս տատանվող հոսանքը ատամի խոզանակի մեջ գտնվող կոճում առաջացնում է էլեկտրամագնիսական մակաձման էլեկտրաշարժ ուժ, որն օգտագործվում է ատամի խոզանակի մարտկոցի վերալիցքավորման համար:

Այժմ քննարկենք, թե ինչպես է միկրոալիքային վառարանը տաքացնում սնունդը: Միկրոալիքային վառարանի հիմնական մաս հանդիսանում է բարձր հաճախություններով էլեկտրամագնիսական ճառագայթներ առաքող մագնետրոնը, որի դաշտում տեղադրվում է սնունդը: Սնունդը միկրոալի-

քային վառարանի միջոցով տաքացնելու համար անհրաժեշտ է դրա մեջ ունենալ դիպոլային մոլեկուլներ, որոնք մի ծայրում ունեն դրական էլեկտրական լիցք, մյուսում՝ բացասական: Սննդի մեջ շատ նման մոլեկուլներ կան, դրանք ճարպերի, շաքարի և ջրի մոլեկուլներ են: Էլեկտրական դաշտում այդ մոլեկուլները ուղղորդվում են դաշտի ուժագծի երկայնքով այնպես, որ բացասական բևեռից դրականը համընկնի էլեկտրական դաշտի լարվածության վեկտորի ուղղությանը: Հենց որ դաշտը փոխում է ուղղությունը դեպի հակառակը, մոլեկուլները անմիջապես շրջվում են 180° - ով: Ալիքային դաշտը, որում գտնվում են այս մոլեկուլները, տատանվում է 2450 ՄՀ հաճախությամբ և փոխում է բևեռայնությունը վայրկյանում $4,900,000,000$ անգամ: Միկրոալիքային ճառագայթման ազդեցության տակ մոլեկուլները պտտվում են կատաղի հաճախականությամբ և շփվում միմյանց հետ, որի հետևանքով անջատված ջերմության հաշվին էլ տաքանում է սնունդը (Նկ. 3): Միկրոալիքային վառարանում սննդի տաքացումը տեղի է ունենում նրա մակերևութային շերտերի տաքացման և ապա նաև ջերմահաղորդականության շնորհիվ՝ դեպի սննդի խորքը ջերմության հետագա ներթափանցման շնորհիվ:

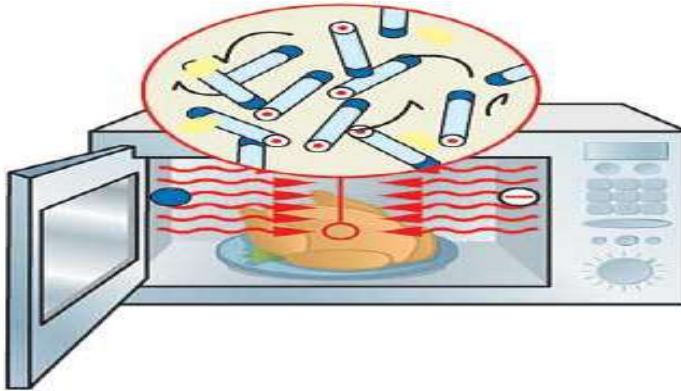

Նկ. 3.

Ֆիզիկական տեսակետից հետաքրքիր է դիտարկել ջրի տաքացումը միկրոալիքային վառարանում: Դժվար չէ նկատել, որ այս դեպքում ջրի տաքացումը նույն կերպ չի ընթանում, ինչ թեյնիկում, որտեղ ջերմությունը ջրին մատակարարվում է միայն ներքևից՝ շնորհիվ կոնվեկցիայի երևույթի: Միկրոալիքային ջեռուցումն իրականացվում է բոլոր կողմերից: Միկրոալիքային վառարանում ջուրը կարող է հասնել եռման ջերմաստիճանի, բայց տաքացման նման մեխանիզմի պատճառով եռման կենտրոններ և պղպջակներ

չձևավորվեն և եռում չլինի: Բայց երբ բաժակը հանում են ջեռոցից և ջուրը արագ խառնում, ապա այդ մեխանիկական պրոցեսը առաջացնում է ներքին անհամասեռություններ, և ջուրը ուշացումով եռում է:

Այսպիսով, միկրոալիքային ջեռոցում սննդի տաքացման մեխանիզմի քննարկումը ենթադրում է ֆիզիկայի դպրոցական դասընթացում ուսումնասիրվող բազմաթիվ ֆիզիկական երևույթների ու պրոցեսների ներառում (էլեկտրամագնիսական ալիքների տարածում, անդրադարձում և միջավայրի կողմից դրանց կլանում [2, էջեր 335-342], բևեռային մոլեկուլներ և դրանց վարքը էլեկտրական դաշտում [2, էջեր 174-176], եռում [2, էջեր 99-102], և այլն):

Մի փոքր խոսենք նաև արևային մարտկոցների աշխատանքի սկզբունքի մասին: Անկախ այդ մարտկոցի տեսակից՝ դրա՝ էլեկտրական հոսանք տալու հիմքում ընկած է ֆոտոէֆեկտն ու ֆոտոէլեկտրի առաջացումը: Վերջինիս մասին որոշ պատկերացում տրվում է նաև ավագ դպրոցի ֆիզիկայի դասընթացում [3, էջ 129]: Կիսահաղորդչի կողմից արևի լույսի ֆոտոնների կլանման պատճառով առաջանում է ներքին ֆոտոէֆեկտ, ինչը հանգեցնում է բացասական և դրական լիցքերի տարանջատման գրեթե նույն ձևով, ինչպես դա լինում է ավանդական մարտկոցներում: Տարանջատված լիցքերը հակված են վերամիավորվելու, և դա կարելի է օգտագործել այնպես, որ արտաքին շղթայում կատարվի օգտակար աշխատանք, և առաջանա հոսանք: Նախ սովորողներին պետք է բացատրել, որ ֆոտոէլեկտր ստեղծելու համար անհրաժեշտ է, որ բավարարվեն երկու պայմաններ.

- նյութի առկայությունը, որում ֆոտոնների կլանման արդյունքում կարող են ձևավորվել բացասական և դրական լիցքերի զույգեր (այսինքն՝ կիսահաղորդիչ),
- լիցքերը զույգերով բաժանելու միջոց՝ նախքան դրանց ինքնակամ վերամիավորումը:

Ապա կարելի է սովորողների գիտելիքներին համապատասխան մակարդակով ներկայացնել արևային մարտկոցների տարատեսակները և դրանց աշխատանքի ֆիզիկական հիմունքները: Դա հնարավոր է իրականացնել, քանի որ դասընթացում բավարար չափով բացատրված է կիսահաղորդիչների ֆիզիկական հատկությունները, հոսանքի անցումը կիսահաղորդիչներով, n-ժ անցումն ու այլ անհրաժեշտ կարևոր գաղափարներ ու երևույթներ: Կարևոր է նաև աշակերտների ուշադրությունը հրավիրել արևային մարտկոցների առավելությունների և թերությունների վրա: Հարկ է

ներկայացնել, որ ի տարբերություն քիմիական մարտկոցի՝ արևային մարտկոցը չի կարող էներգիա կուտակել և անմիջապես դադարում է հոսանք արտադրել լույսի բացակայության դեպքում: Աշակերտներին հետաքրքիր կլինի նաև ծանոթացումը այս մարտկոցների ինչպես արդի ամենատարբեր կիրառություններին, այնպես էլ ապագայում դրանց հնարավոր արդյունավետ կիրառություններին (Նկ. 4):



Նկ. 4. Արևային մարտկոցներով ուսապարկ:

Կարծում ենք, որ ներկայացված մոտեցումների արդյունքում դպրոցական ֆիզիկայի ուսուցումը կդառնա առավել հետաքրքիր և նպատակատուղված, ինչի արդյունքում կարելի կլինի հասնել ինչպես սովորողների մոտիվացիայի բարձրացման, այնպես էլ նրանց ստեղծագործական և որոնողական ընդունակությունների զարգացմանը՝ վերջնարդյունքում հասնելով ուսուցման արդյունավետության և կրթության որակի բարձրացման:

Հետազոտությունն իրականացվել է ՀՀ գիտության կոմիտեի ֆինանսական աջակցությամբ՝ 21T-5C039 ծածկագրով գիտական թեմայի շրջանակներում:

Օգտագործված գրականության ցանկ

1. Ղազարյան Է., Կիրակոսյան Ա., Մելիքյան Գ., Մամյան Ա., Մայիլյան Ս., Ֆիզիկա – 10, Ավագ դպրոցի 10 - րդ դաս. դասագիրք ընդհանուր և բնագիտամաթեմատիկական հոսքերի համար, Եր., «Էդիթ Պրինտ», 2010, 272 էջ:

2. Ղազարյան Է., Կիրակոսյան Ա., Մելիքյան Գ., Մամյան Ա., Մայիլյան Ս., Ֆիզիկա – 11, Ավագ դպրոցի 11 - րդ դաս. դասագիրք ընդհանուր և բնագիտամաթեմատիկական հոսքերի համար, Եր., «Էդիթ Պրինտ», 2010, 368 էջ:

3. Ղազարյան Է., Կիրակոսյան Ա., Մելիքյան Գ., Մամյան Ա., Մայիլյան Ս., Ֆիզիկա – 12, Ավագ դպրոցի 12 - րդ դաս. դասագիրք ընդհանուր և բնագիտամաթեմատիկական հոսքերի համար, Եր., «Էդիթ Պրինտ», 2011, 264 էջ:

4. Мякишев Г. Я., Физика. 10 класс/ Учеб. для общеобразоват. Учреждений: базовый и профил. уровни/Г.Я. Мякишев, Б. Б. Буховцев, Н. Н. Содский, М., Просвещение, 2010, 366 с.

5. Мякишев Г. Я., Физика. 11 класс/ Учеб. для общеобразоват. учреждений: базовый и профил. уровни/ Г. Я. Мякишев, Б. Б. Буховцев, В. М. Чаругин, М., Просвещение, 2010, 399 с.

6. Douglas C. Giancoli, Physics. Principles with applications. Person Education, Inc., published by Person Prentice Hall© 2015, ISBN 978-0-321-62592-2.

ABOUT THE PHYSICAL SUBSTANTIATIONS OF THE OPERATION OF VARIOUS DEVICES USED IN DAILY LIFE

MANUKYAN YARDAN

*PhD in Physics and Mathematics Sciences, Associate Professor,
Acting Head of the Department of Mathematics, Physics and Information*

Technology, ShSU

e-mail: mvardan_1972@mail.ru

NIKOGHOSYAN GAGIK

PhD in Physics and Mathematics Sciences,

Head of staff, Acting Vice-Rector of ShSU,

Researcher at the Department of Mathematics,

Physics and Information Technology

e-mail: gagonik@mail.ru

SEROBYAN YERVAND

PhD in Physics and Mathematics Sciences,

Associate Professor, Rector of ShSU

e-mail: eserobyan56@mail.ru

This article is devoted to the types of tasks that demonstrate the need and importance of a practical orientation in the physics school program, namely, the discussion and formulation of questions and tasks related to the physical foundations

of the operation of various devices used in everyday life. At the beginning of the article, the importance of basic knowledge in teaching physics, its role and indispensable importance are presented. The idea is put forward according to which the lack of due attention to modern technologies in the school physics school program seriously reduces the effectiveness of the teaching process, turning it into an uninteresting activity. Having made some review, comparisons were made between Armenian and foreign physics textbooks, the small number of practical tasks in our course and the need to enrich them were noted. Some interesting examples of household devices, as well as possible physical descriptions of how they work are given in the article. The topics of the school program are indicated, during the study or at the end of which it is advisable to discuss them.

Keywords: device, physical description, application, textbooks, electric, microwave oven, solar battery.

О ФИЗИЧЕСКИХ ОБОСНОВАНИЯХ РАБОТЫ РАЗЛИЧНЫХ ПРИБОРОВ, ИСПОЛЬЗУЕМЫХ В ПОВСЕДНЕВНОЙ ЖИЗНИ

МАНУКЯН ВАРДАН

*Кандидат физико-математических наук, доцент,
ИО заведующего кафедрой математики,
физики и информационных технологий ШГУ
электронная почта: mvardan_1972@mail.ru*

НИКОГОСЯН ГАГИК

*Кандидат физико-математических наук,
руководитель персонала, ИО проректора ШГУ
Научный сотрудник кафедры математики,
физики и информационных технологий ШГУ
электронная почта: gagonik@mail.ru*

СЕРОБЯН ЕРВАНД

*Кандидат физико-математических наук, доцент,
Ректор ШГУ
электронная почта: eserobyan56@mail.ru*

Данная статья посвящена разновидностям заданий, демонстрирующих необходимость и важность практической направленности школьного курса физики, а именно обсуждению и постановке вопросов и заданий, связанных с

физическими основами работы различных приборов, используемых в повседневной жизни. В начале статьи представлена важность базовых знаний в обучении физике, их роль и незаменимое значение. Выдвинута мысль о том, что отсутствие должного внимания к современным технологиям в школьном курсе физики серьезно снижает эффективность обучения, превращая его в малоинтересное занятие. Сделав некоторый обзор, были проведены сравнения между армянским и иностранными учебниками физики, зафиксирована малочисленность практических заданий в нашем курсе и необходимость их обогащения. Приведены некоторые интересные примеры бытовых устройств, а также возможные физические описания принципа их работы. Указаны темы школьного курса, во время изучения или по окончании которых целесообразно их обсуждение.

Ключевые слова: прибор, физическое описание, применение, учебники, электрический, микроволновая печь, солнечная батарея.

Հոդվածը ներկայացվել է խմբագրական խորհուրդ 17.07.2022թ.:

Հոդվածը գրախոսվել է 30.06.2022թ.:

ՖԻԶԻԿԱՅԻ ԼԱԲՈՐԱՏՈՐ ԵՎ ՄԱԹԵՄԱՏԻԿԱՅԻ ԳՈՐԾՆԱԿԱՆ
ԱՇԽԱՏԱՆՔՆԵՐԻ ՄԱՍԻՆ

ՀՏԴ 53

DOI: 10.56246/18294480-2022.13-14

ՍԵՐՈՐՅԱՆ ԵՐՎԱՆԴ

Ֆիզիկամաթեմատիկական գիտությունների թեկնածու, դոցենտ,
ՇՊՀ ռեկտոր
Էլիոսյր' eserobyan56@mail.ru

ՄԱՆՈՒԿՅԱՆ ՎԱՐԴԱՆ

Ֆիզիկամաթեմատիկական գիտությունների թեկնածու, դոցենտ,
ՇՊՀ մաթեմատիկայի, ֆիզիկայի և
SS ամբիոնի վարիչի ժամանակավոր պաշտոնակատար
Էլիոսյր' mvardan_1972@mail.ru

ՆԻԿՈՂՈՍՅԱՆ ԳԱԳԻԿ

Ֆիզիկամաթեմատիկական գիտությունների թեկնածու,
ՇՊՀ աշխատակազմի ղեկավար-պրոռեկտորի ժամանակավոր պաշտոնա-
կատար, մաթեմատիկայի, ֆիզիկայի և SS ամբիոնի գիտաշխատող
Էլիոսյր' gagonik@mail.ru

ՆԱԶԱՐՅԱՆ ՆՈՒՆԵ

մանկավարժական գիտությունների թեկնածու,
ՇՊՀ մաթեմատիկայի, ֆիզիկայի և SS ամբիոնի ասիստենտ
Էլիոսյր' n.nune@mail.ru

Սույն աշխատանքը նվիրված է ֆիզիկայի և մաթեմատիկայի դպրոցական դասընթացներում դիտարկվող լաբորատոր և գործնական աշխատանքների քննարկմանը, վերջիններիս դերի կարևորության վերհանմանը ու դրանց իրականացման որոշակի մոտեցումներին: Հռոգվածում նախապես անդրադարձ է կատարվում կրթության կազմակերպման առումով նոր ժամանակների առանձնահատկությունների, ամբողջ կյանքում սովորելու անհրաժեշտության, հիմնարար գիտելիքների, ինչպես նաև ուսուցման պրակտիկ ուղղվածության կարևորության մասին: Աշխատանքում հակիրճ մեկնաբանված է ուսուցման կազմակերպման պրոբլեմային մեթոդը, ինչպես նաև մատնանշված են կոնկրետ ուղիներ,

և բերված են մեթոդական ցուցումներ վերջինիս արդյունավետ կիրառմամբ ֆիզիկայի լաբորատոր և մաթեմատիկայի գործնական աշխատանքների կազմակերպման համար, ինչը, մեր կարծիքով, վերջնարդյունքում հնարավորություն կտա ուսումնական գործունեությունը վերածել ուսումնահետազոտական գործունեության: Մասնավորապես ինքնաշեն սարքի և պրակտիկ կիրառական կոնկրետ խնդրի օրինակով առաջարկվում է ուսուցման պրոբլեմային մեթոդի կիրառմամբ ֆիզիկայի լաբորատոր և մաթեմատիկայի գործնական աշխատանքների կատարման նոր մոտեցում, որի արդյունքում թե՛ լաբորատոր և թե՛ գործնական աշխատանքն իր մեջ կներառի տրամաբանական և հետազոտական բաղադրիչ՝ դրանով իսկ խթանելով սովորողների որոնողական, տրամաբանական և սրբեղծագործական մրաօժողության զարգացմանը:

Բանալի բառեր՝ ինքնաշեն սարք, գործնական աշխատանք, ուսուցման պրոբլեմային մեթոդ, խնդիր, տրամաբանական և սրբեղծագործական մրաօժողություն:

Դեռևս նախորդ դարի կեսերից սկիզբ առած գիտության և տեխնիկայի աննախադեպ զարգացումը սկզբնավորեց այսպես կոչված հետինդուստրիալ հասարակության ձևավորումը, որն իր էությամբ տեղեկատվական հասարակություն է: Թերևս վերջինիս ամենահատկանշական առանձնահատկությունն այն է, որ ձևավորում է ապամարդկային մի ոլորտ, որը չի ստեղծում ո՛չ նյութական բարիքներ, ո՛չ մշակութային արժեքներ: Դա տեղեկատվական ծառայությունների սեկտորն է, որտեղ արտադրվում, մշակվում և հաղորդվում է սոսկ տեղեկույթ:

Տեղեկատվական և հեռահաղորդակցական տեխնոլոգիաները դարձել են զարգացած երկրների հասարակական կյանքի ամենակարևոր տարրերը, իսկ գիտելիքն ու տեղեկույթը՝ առաջընթացի որոշիչ գործոններ: Բնական ռեսուրսները, արդյունաբերական ու ռազմական հզորությունը այլևս կայուն զարգացման ու բարգավաճման երաշխիքներ չեն տալիս: Ամենահզոր կապիտալ է դառնում մարդը, նրա ինտելեկտուալ ու ստեղծագործական ընդունակությունները, ինչը պետության մրցակցային ներուժը դարձնում է կախյալ նրա քաղաքացիների գիտական ու կրթական մակարդակից: Այս պարագան էլ հենց ամբողջ աշխարհում կրթական բարեփոխումների՝

կրթության բովանդակության վերակառուցման, ուսուցման կազմակերպման նոր՝ ժամանակակից ձևերի որոնման անհրաժեշտություն է ենթադրում: Ուստի մեզ կրկին ու կրկին անհրաժեշտ է ինտելեկտուալ ջանքեր գործադրել ճիշտ գնահատելու համար նոր աշխարհակարգն ու հնարավոր վտանգները: Միավորվելով համաշխարհային կրթական հանրությանը՝ մենք պետք է զգոնություն դրսևորենք՝ չդառնալու համար արտահանվող կրթական խտանի երկիր:

Կրթական բարեփոխումները Հայաստանում մի քանի տասնամյակի պատմություն ունեն: Այս ընթացքում լուրջ փոփոխություններ են կատարվել հանրակրթական համակարգի կառուցվածքում, մշակվել է կրթության մասին օրենքը, ստեղծվել ու շարունակվում են ստեղծվել նոր կրթական ծրագրեր, ուսումնական պլաններ, դասագրքեր: Ձևավորվում է գիտելիքների ու կարողությունների գնահատման նոր համակարգ: Իրականացվում են ուսուցիչների մասնագիտական և մեթոդական վերապատրաստման պարտադիր և կամավոր դասընթացներ: Մեր պատկերացումների համակարգ են ներխուժում «հանդուրժողականություն», «թիմային աշխատանք», «շարժունակություն», «մտահասություն», «էկոլոգիական գիտակցություն», «ինքնուրույնություն», «կրթության սուբյեկտ», «համագործակցային ուսուցում» և բազում այլ հասկացություններ: Ընթանում է վերակառուցման մի գործընթաց, որը ոչ միայն մեր կրթական կառույցներին է վերաբերում, այլ նաև մեր մտածողությանը:

Համաշխարհային կրթական զարգացումներում նկատվում են հանրակրթության բովանդակության ձևավորման և ուսումնադաստիարակչական աշխատանքների կազմակերպման նոր մոտեցումներ: Փորձենք համառոտակի ներկայացնել դրանք ընդհանուր գծերով:

Նոր ժամանակների առանձնահատկություններից մեկն այն է, որ իրականության բոլոր ոլորտներում զարգացման տեմպերն արագանում են. մեր աչքի առաջ հնանում են գիտելիքները, տեխնիկան, աշխարհի մասին պատկերացումները, փոխվում են բարոյական նորմերն ու բարքերը: Մարդը բառացիորեն հայտնվել է տեղեկատվական հեղեղում, որի հորձանքներին դիմակայելը դարձել է կենսական խնդիր: Այս պայմաններում սովորողներին հաղորդել լոկ որոշակի գիտելիքների պաշար և ձևավորել ինչ-ինչ կարողություններ, մեր կարծիքով, միանգամայն անօգուտ է: Կարծում ենք անհրաժեշտություն է առաջանում նախևառաջ սովորողների մեջ ամրապնդել այն համոզմունքը, որ հասարակության ակտիվ անդամ դառնալու և տարազան

գործընթացներից անմասն չմնալու համար նրանց հարկավոր է ամբողջ կյանքում սովորել: Եվ դպրոցի խնդիրն է աշակերտի մեջ ձևավորել նրա շարունակական կրթության հնարավորությունն ապահովող անձնային և ինտելեկտուալ որակներ:

Գիտելիքների արագ զարգացման և նրանց մի մասի հնացման պայմաններում ուսուցման բովանդակությունը ևս կրում է համապատասխան փոփոխություններ. սովորողներին տալ հիմնարար գիտելիքներ, այն ինչ համեմատաբար կայուն է ժամանակի մեջ: Եթե սովորողը տիրապետում է տվյալ գիտության հիմունքներին և ընդունակ է սովորելու, ապա նոր իրավիճակներում նա կարող է գիտելիքների պակասը լրացնել ինքնուսուցմամբ:

Զնսեմացնելով տեսական հիմնարար գիտելիքների դերը՝ կրթության մեջ մեծ կարևորություն պետք է տալ ուսուցման պրակտիկ ուղղվածությանը: Ուշադրություն դարձնել այն գիտելիքներին ու կարողություններին, որոնք, ենթադրվում է, որ կիրառություն կգտնեն գործնական կյանքում: Ուսուցման պրակտիկ ուղղվածությունը կարևորվում է ոչ միայն ստացած գիտելիքների մնայունության ապահովման և կենսական տարբեր իրադրություններում նրանց կիրառման տրամաբանությամբ, այլ նաև սովորողների մեջ կայուն ուսումնական մոտիվացիա ձևավորելու անհրաժեշտությամբ: Գաղտնիք չէ, որ բնական գիտությունների հանդեպ սովորողների զգալի մասն ակտիվ հետաքրքրություն չունի: Հետաքրքրությունների սպեկտրը նկատելի չափով ձևավորում են աշխատանքային շուկան, գովազդը և բարձր աշխատավարձը: Դեռ ավելին, մաթեմատիկայի և բնագիտական առարկաների նկատմամբ սովորողների հետաքրքրությունների նվազումը վերջիններիս կողմից մեկնաբանվում է այն թյուր պնդմամբ և «արդարացմամբ», որ բնագիտական առարկաների իմացությունն ապագայում նրանց պետք չէ, և որ այդ առարկաները բարդ են և դժվար ընկալելի: Կարծում ենք՝ այսպիսի սին պատկերացումների ձևավորման հիմնական պատճառներից մեկը դպրոցական դասընթացում այդ առարկաների պրակտիկ, գործնական կիրառությունների ոչ բավարար ներկայացումն է, ինչը հնարավորություն չի ստեղծում սովորողների մոտ ձևավորել այն պարզ ընկալումը, որ ժամանակակից տեխնիկայի ու տեխնոլոգիաների մեր դարաշրջանում բնագիտական առարկաները, հատկապես ֆիզիկան ու մաթեմատիկան այն առանցքային ու հիմնարար գիտություններն են, որոնց տարրական մակարդակի տիրապետումն անհրաժեշտ է յուրաքանչյուր մարդու, անկախ նրա ընտրած մաս-

նագիտությունից: Դեպի պրակտիկան կողմնորոշված ուսուցումը նպատակ ունի գիտելիքները կապել փորձերի և կյանքի հետ, ու դրանք առավել հետաքրքիր դարձնել: Նման պարագայում սովորողը հասկանում է իր ձեռք բերած գիտելիքների կենսական նշանակությունն ու իմաստը, ասել է թե՛ ապահովվում է գիտելիքների իմաստավորված յուրացում: Իմաստալից, անձնային նշանակություն ստացած գիտելիքը մոտիվացիոն հզոր գործոն է և կարող է նաև սովորողների ապագա մասնագիտական կողմնորոշման մեջ լուրջ դերակատարում ունենալ:

Համաձայն վերոգրյալի՝ կրթության փիլիսոփայության ժամանակակից ուղղություններում շեշտվում են սովորողների լայն մտահորիզոնի առկայությունը և գործնական բարձր պատրաստվածությունը, տրամաբանական, ստեղծագործական և քննադատական մտածողության զարգացումը՝ որպես վերջնանպատակ: Ըստ այդմ անհրաժեշտություն է առաջացել սովորողների ուսումնական գործունեությունը վերածել ուսումնահետազոտական գործունեության, որը ոչ միայն բարձրացնում է ուսումնական գործընթացի արդյունավետությունը, այլև օգնում է սովորողին հարմարվել տեխնոլոգիապես զարգացած արդի հասարակության աշխատաշուկայի մրցակցային պայմաններին:

Կրթության առաջնային նպատակներից մեկը սովորողների մտավոր զարգացումն է, որտեղ իր ուրույն տեղն ունի ֆիզիկամաթեմատիկական կրթությունը, քանի որ մաթեմատիկայի և ֆիզիկայի ուսուցումը մարդու մտավոր զարգացման գործընթացում իր զգալի ներդրումն ունի:

Այս համատեքստում սույն աշխատանքը նվիրված է ֆիզիկայի և մաթեմատիկայի դպրոցական դասընթացներում նախատեսված լաբորատոր և գործնական աշխատանքների օրինակով, կիրառելով ուսուցման պրոբլեմային մեթոդը, սովորողների ուսումնական գործունեությունը վերածել պրակտիկ կիրառական հենքով ուսումնահետազոտական գործունեության, որն էլ աշխատանքի գիտամանկավարժական նորույթն է:

Ստորև նախ համառոտակի կնշենք ժամանակակից դիդակտիկայում կիրառվող ուսուցման պրոբլեմային մեթոդի մասին, այնուհետև կանդրահառնանք ֆիզիկայի դպրոցական դասընթացում նախատեսված լաբորատոր աշխատանքներին և ցուցադրական փորձերին, ինչպես նաև մաթեմատիկայի դպրոցական դասընթացում նախատեսված գործնական աշխատանքներին, վերջիններիս նպատակներին ու խնդիրներին, որից հետո կբերենք ֆիզիկայի լաբորատոր աշխատանքի շրջանակում պրակտիկ կիրառա-

կան օրինակ ինքնաշեն սարքի կիրառմամբ, ինչպես նաև մաթեմատիկայի գործնական աշխատանքի շրջանակում աստիճանական բարդացման սկզբունքով կազմված խնդրաշարքի օրինակ՝ ուսուցման պրոբլեմային մեթոդի կիրառմամբ վերջիններիս իրականացման համար:

Երբ որոշում ենք, թե ուսուցանելիս ինչ մեթոդներ ընտրենք, կարևոր է հիշել, որ մեթոդները միայն միջոցներ են դրված նպատակին հասնելու համար:

Մեթոդ բառն առաջացել է հունարեն «մեթոդոս» բառից, որը թարգմանաբար նշանակում է ուղի, եղանակ, ճանապարհ [1, էջ 67]: Տրամաբանական տեղեկատուներում մեթոդ բառը սահմանվում է որպես բնության, հասարակության, մտածողության երևույթների ու օրինաչափությունների ուսումնասիրությանն ուղղված կանոնների ու հնարքների համակարգ, ճանաչողությունում և պրակտիկայում որոշակի արդյունքների հասնելու եղանակ, ճանապարհ, օբյեկտիվ իրականության և հետազոտության առարկայի, երևույթի գործընթացի զարգացման օրինաչափությունների իմացության հիման վրա կատարվող տեսական հետազոտության կամ ինչ-որ բանի իրականացման եղանակ [2, էջ 348]: Ըստ այդմ՝ ուսուցման մեթոդ ասելով հասկանում ենք դասավանդողի և սովորողների այն փոխկապակցված և կարգավորված գործընթացը, որն ուղղված է ուսուցման գործընթացում կրթության, դաստիարակության և զարգացման խնդիրների լուծմանը [3, էջ 157]: Կարելի է ասել մեթոդն ուսուցչի համար դասավանդման, իսկ աշակերտի համար՝ գիտելիքներ, կարողություններ ու հմտություններ յուրացնելու եղանակ է, միաժամանակ սովորողների գիտական աշխարհայացքը ձևավորելու, նրանց ընդունակություններն և ստեղծագործական գործունեությունը զարգացնելու եղանակ:

Ուսուցման մեթոդները բազմազան են: Ստորև բերենք ուսուցման մեթոդների այն թվարկումը, որը պատկանում է ժամանակակից հանրահայտ մանկավարժներ Մ. Ն. Սկատկին և Ի. Յա. Լերներ զույգին: Դրանք են՝ բացատրացուցադրական մեթոդ, վերարտադրողական մեթոդ, մասնակի վերարտադրողական (էվրիստիկ զրույցի) մեթոդ, պրոբլեմային ուսուցման մեթոդ, հետազոտական մեթոդ, ինտերակտիվ մեթոդ, համագործակցային ուսուցման մեթոդ [1, էջեր 68-69]: Ուսուցման մեթոդների ընտրության ժամանակ չափազանց կարևոր նշանակություն ունի ուսումնական նյութի բովանդակությունը: Դրանից զատ անհրաժեշտ է հաշվի առնել նաև սովորողների

տարիքային և անհատական առանձնահատկությունները, մտավոր մակարդակը և այլ հանգամանքներ:

Պրոբլեմային ուսուցման մեթոդը ժամանակակից դիդակտիկայում ուսուցման առաջավոր մեթոդներից մեկն է, որը ներառում է մանկավարժական բազմաթիվ արժեքավոր մեթոդների ու հնարների օգտագործման հնարավորություններ, ենթադրում սովորողների ինքնուրույն, տրամաբանական, ստեղծագործական մտածողության զարգացման լայն հեռանկարներ:

Պրոբլեմային ուսուցման էությունը, ինչպես բավական դիպուկ և իրավացիորեն նշում է Յու. Ա. Ամիրջանյանը, պրոբլեմային իրավիճակի ստեղծումն է: Այն պահին, երբ մասնակի որոնողական՝ էվրիստիկ գրույցի մեթոդը, առաջացնելով սովորողների զարմանքն ու տարակուսանքը, ավարտում է իր «առաքելությունը», այդ պահին առաջանում է մի իրավիճակ, որն ընդունված է անվանել պրոբլեմային [4, էջ 137]:

Փաստորեն էվրիստիկ գրույցը արդիականացնում է սովորողների գիտելիքները, կատարում է իր դերը՝ մեծացնելով նրանց հետաքրքրությունը սովյալ թեմայի նկատմամբ, առաջացնելով զարմանք և ինչ-որ իմաստով նաև «անդունդ» իմացածի և չիմացածի միջև, որից հետո գործելու «էստաֆետը» փոխանցվում է պրոբլեմային ուսուցման մեթոդին:

Ընդհանրապես պրոբլեմ ասելով պետք է հասկանանք խնդիր, որը ենթակա է հետազոտման և լուծման: Ուսումնական պրոբլեմը պրոբլեմային իրավիճակի այն բաղկացուցիչ տարրն է, որն առաջացրել է որոշակի դժվարություններ, տարակուսանք ու զարմանք և որն էլ հենց սահմանվում, որոշակիացվում է պրոբլեմային իրավիճակի վերլուծության ընթացքում: Ուսուցման այս մեթոդի կիրառման ժամանակ ամենակարևորը պրոբլեմի արձանագրումն է, որի համար նախ և առաջ անհրաժեշտ է նախապես ձևակերպել, շարադրել և որոշակիացնել առաջացած դժվարության բնույթը, որից հետո անհրաժեշտ է կազմակերպել և խթանել սովորողների ինքնուրույն ճանաչողական գործունեությունը:

Կարծում ենք՝ պրոբլեմային ուսուցման մեթոդն իր օգտակար և արդյունավետ կիրառությունը կարող է ունենալ ֆիզիկայի լաբորատոր և մաթեմատիկայի գործնական աշխատանքների իրականացման ժամանակ:

Նախ անդրադառնանք ֆիզիկայի լաբորատոր աշխատանքներին:

Ինչպես գիտենք, ֆիզիկա առարկայի դասավանդման հիմնական խնդիրներն են.

սովորողներին տալ գիտելիքների համակարգ, որը ներառում է ֆիզիկայի հիմունքները նրա զարգացման ներկա մակարդակում,

սովորողների մոտ ձևավորել գիտական դիալեկտիկական-մատերիալիստական աշխարհայացք, որը ներառում է ֆիզիկական երևույթների նյութականության հաստատում, երևույթների և ֆիզիկական օրենքների օբյեկտիվ բնույթի միջև կապերի բացահայտում, բնության օրենքներն իմանալու և դրանք փոխակերպելու հնարավորություն:

Կարծում ենք ֆիզիկական երևույթների ուսումնասիրման և լավ յուրացման համար խիստ կարևոր է լաբորատոր աշխատանքների և ցուցադրական փորձերի կատարումը: Ավելին, հանրակրթական դպրոցում ֆիզիկայի ուսուցման հիմքում պետք է ընկած լինի փորձը և դիտումը: Այս համատեքստում անհրաժեշտ է անընդհատ հարստացնել լաբորատոր աշխատանքների բովանդակությունը, կատարելագործել դրանց անցկացման մեթոդիկան: Անհրաժեշտ է հասնել նրան, որ սովորողները կարողանան փորձով ստուգել տեսականորեն ստացված արդյունքները: Իհարկե, առկա է նաև հակառակ կապը՝ տեսականորեն հնարավոր է կանխատեսել նոր երևույթներ, բացահայտել նոր կապեր երևույթների միջև և դրանք ստուգել փորձով: Արդյունքն ավելի գոհացուցիչ կլինի, եթե ֆիզիկայի ուսումնական ծրագրով նախատեսված ցուցադրական և լաբորատոր փորձերը կազմակերպվեն և անցկացվեն նոր տեխնիկական միջոցների կիրառմամբ, քանզի նման մոտեցումն ավելի ընկալելի կդարձնի ֆիզիկական հասկացություններն ու օրենքները, կնպաստի աշակերտների մոտ կայուն հետաքրքրությունների ձևավորմանը, առարկան կդարձնի գրավիչ, հետևաբար և կօգնի ֆիզիկայի ուսուցչին՝ ակտիվացնելու սովորողների ստեղծագործական գործունեությունը:

Ֆիզիկայի փորձարարական բնույթը դրսևորվում է փորձերի տարբեր տեսակների կիրառմամբ՝ ցուցադրական փորձ, կարճատև գործնական աշխատանքներ, տեսաֆիլմեր, ֆրոնտալ լաբորատոր աշխատանքներ, վիրտուալ լաբորատոր աշխատանքներ, ֆիզիկական պրակտիկում, արտադասարանական և տնային փորձեր, նախագծեր, որոնց նպատակն է սովորողների մոտ զարգացնել հետևյալ հմտություններն ու կարողությունները.

- կարողանալ իրականացնել ֆիզիկական էքսպերիմենտ,
- կատարել ֆիզիկական մեծությունների չափումներ,
- լուծել խնդիրներ՝ հաշվարկային, որակական, փորձարարական,
- կատարել ֆիզիկական երևույթների դիտումներ կենցաղում, բնության մեջ, տեխնիկայում, լաբորատոր աշխատանքներ կատարելիս,

- բացատրել դասագրքում նկարագրված, բնության մեջ և կենցաղում, դասարանական փորձի ընթացքում դիտվող ֆիզիկական երևույթները և տեխնիկական պրոցեսները:

Առհասարակ լաբորատոր աշխատանքի այլընտրանք են համարվում գործնական աշխատանքի հետևյալ տեսակները. ինքնաշեն սարքերի նախագծում ու պատրաստում, պարզագույն ֆիզիկական երևույթների ինքնուրույն ուսումնասիրություն, վիրտուալ լաբորատոր աշխատանքների իրականացում: Այս աշխատանքների ընթացքում ձևավորում են փորձարարական հմտություններ, որոնք ներառում են իմացական և գործնական ունակություններ:

Յուրաքանչյուր լաբորատոր, գործնական աշխատանք թույլ կտա հաղթահարել տեսական գիտելիքների և գործնական հմտությունների միջև եղած պատնեշը: Դա կսովորեցնի երեխաներին փորձերը կատարել վստահ, ըստ առաջադրված խնդիր-պրոբլեմի՝ հնարել նորերը, օգտվել սարքերից, պատրաստել ինքնաշեն սարքեր: Դեռ ավելին, այդ հմտությունների շնորհիվ աշակերտը ձեռք կբերի կենցաղային պարզագույն տեխնիկական նորոգելու կամ կանխարգելիչ ստուգումներ կատարելու հմտություններ:

Բնականաբար խրախուսելի և ողջունելի է ինքնաշեն սարքերի պատրաստումն ու օգտագործումը ֆիզիկայի դասերին: Այս բնույթի աշխատանքը ևս պահանջում է ուսուցչի կողմից տարվող նախապատրաստական աշխատանք երեխաների մոտ որոշակի հմտությունների և կարողությունների ձևավորման նպատակով:

Ինքնաշեն սարքերի նախագծման ու պատրաստման համար ուսուցիչը պետք է հստակ հրահանգներ տա աշակերտին: Նա պետք է անպայման նշի, թե այդ սարքի միջոցով ինչ երևույթ կամ օրենք է ուսումնասիրվելու (ասել է թե հստակ ձևակերպի խնդիր-պրոբլեմը), նախապես պետք է մշակի ու աշակերտին բացատրի պատրաստման քայլերն ու ընթացքը: Ուսուցիչը պետք է ունենա ինչ-որ նմուշներ կամ պատրաստի օրինակներ, որոնք անհրաժեշտության դեպքում օգնության նպատակով կտրամադրի աշակերտին:

Ինքնաշեն սարքերի նախագծման ու պատրաստման համար կարելի է ցուցաբերել մի շարք մոտեցումներ.

- սարքավորումների պատրաստում արդեն գոյություն ունեցող նմուշի օգտագործմամբ,

- առկա ֆիզիկական սարքավորումների օգտագործում այլ նպատակներով,
- ձեռքի տակ եղած միջոցների, կենցաղային սարքերի օգտագործում,
- առկա ֆիզիկական սարքավորումների մեջ նյութի և/կամ միջավայրի փոփոխություն:

Բերենք ինքնաշեն սարքի արդյունավետ կիրառման մեկ հետաքրքիր օրինակ:

Պարզագույն ջերմային շարժիչի մոդել:

Նպատակը. Օգտագործելով բժշկական ներարկիչ, պատրաստել սարք, որի միջոցով հնարավոր կլինի ցուցադրել ջերմային շարժիչի աշխատանքի ցիկլային/պարբերական բնույթը և գնահատել սառնարանի դերը ջերմային շարժիչներում (հեշտ է նկատել, որ ձևակերպված նպատակն արդեն իսկ իրենից ներկայացնում է այն ուսումնական պրոբլեմ-խնդիրը, որն անհրաժեշտ է հետազոտել):

Սարքավորումներ. 20 մլ տարողությամբ բժշկական ներարկիչ, 100-150 մլ տարողությամբ կոլբա, նրան կիպ հագնող ռետինե խողովակ, որի վրա կա նեղ անցք ներարկիչի համար, էլեկտրական սալիկ (220 Վ), սառը ջրով լցված անոթ, թանգիֆե անձեռոցիկ:

Փորձի ընթացքը

Ջերմային շարժիչի դերը կատարում է կոլբային ռետինե խողովակով միացրած բժշկական ներարկիչը: Ջերմակայուն ապակուց պատրաստված կոլբայի մեջ լցնել 50 մլ ջուր և դնել այն էլեկտրական սալիկի վրա: Եռման ժամանակ առաջացած գոլորշին բարձրացնում է մխոցը, կատարելով աշխատանք մխոցի ծանրության ուժի, շփման ուժի և մթնոլորտային ճնշման ուժի դեմ: Աշխատող նյութի ընդարձակումը չի կարող լինել անվերջ, այն դադարում է, երբ գոլորշու ճնշումը հավասարվում է մթնոլորտային ճնշմանը:

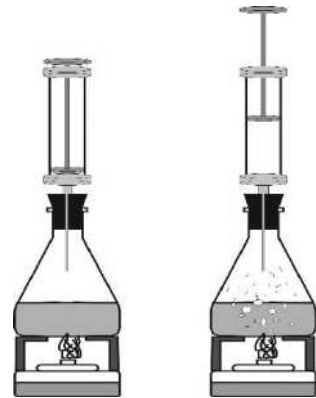

Հաջորդ ընդարձակումը իրականացնելու համար գոլորշին անհրաժեշտ է սեղմել և մխոցը բերել ելման դիրքի: Այդ նպատակով կարող ենք մխոցի վրա ուժ գործադրել և արդյունքում կատարել ընդարձակման աշխատանքին հավասար աշխատանք: Այդ դեպքում շարժիչի աշխատանքը իմաստը կկորցնեք: Անհրաժեշտ է, որ գոլորշին սեղմվի մթնոլորտային ճնշման ուժի

ազդեցության հետևանքով: Վերջինս կապահովվի միայն այն դեպքում, երբ ճնշումը գլանում ավելի փոքր լինի, քան ընդարձակման ժամանակ էր: Դրա համար անձեռոցիկով կոլբան հանում ենք սալիկի վրայից և իջեցնում ենք սառը ջրով անոթի մեջ: Մխոցն իջնում է ներարկիչի հատակը: Երբ կոլբան դնում ենք սալիկի վրա, ընդարձակման պրոցեսը կրկնվում է, և մխոցը նորից բարձրանում է:

Այս փորձով մեկ անգամ ևս համոզվում ենք, որ սառնարանն ապահովում է շարժիչի աշխատանքի ցիկլայնությունը, այսինքն՝ ներքին էներգիայի մեխանիկականի փոխակերպելու կրկնվելը:

Այժմ անդրադառնանք մաթեմատիկայի գործնական աշխատանքներին:

Սովորաբար «գործնական աշխատանք» անվանումը տալիս ենք սովորողների կողմից կատարվող այն աշխատանքների տեսակներին, որոնք վերաբերում են սովորողի կողմից ձեռք բերված գիտելիքների ու հմտությունների գործնական կիրառությանը (ինչը կարող է ենթադրել նաև չափիչ սարքերի կիրառություն):

Մաթեմատիկական կրթության դերը պայմանավորված է նաև նրա գործնական-կիրառական նշանակությամբ: Մաթեմատիկայի ուսուցման նպատակներից մեկն է սովորեցնել աշակերտներին ձեռք բերված գիտելիքներն ու կարողությունները կիրառել գործնական տարբեր խնդիրներ լուծելիս: Գործնական աշխատանքների հիմնական նպատակներն ու խնդիրներն են.

ձևավորել ու զարգացնել սովորողների սոցիալական հմտությունները, մատուցել գործնականում կիրառման համար անհրաժեշտ տեսական և գործնական նյութ,

նպաստել անհատի ինքնադրսևորմանը, գոյատևմանը և կրթության շարունակականության ապահովմանն ուղղված հմտությունների զարգացմանը:

Հանրահաշվի դպրոցական ծրագրերում գործնական աշխատանք չի նախատեսվում, իսկ ըստ «Մաթեմատիկա» և «Երկրաչափություն» առարկաների, սովորողներին ներկայացվող չափորոշչային և ծրագրային պահանջների [5-6]՝ նախատեսվում են տարբեր բնույթի ու տիպի գործնական աշխատանքներ.

- երկրաչափական պատկերների կառուցումներ (ուղիղ, հատված, ճառագայթ, անկյուն, ուղղանկյուն, քառակուսի, շրջան և այլն),
- չափման գործիքների օգտագործում (մետր, քանոն, անկյունաչափ, փոխադրիչ, կարկին և այլն),

- մեծությունների չափում՝ երկարություն, մակերես, ծավալ և այլն,
- երկրաչափական պատկերի կամ մարմնի բաժանում մասերի,
- տրված պատկերներից կամ մարմիններից նոր պատկերների կամ մարմինների ստացում,

- մոդելների, ձևանմուշների և մակետների պատրաստում և այլն:

Մաթեմատիկայի, ինչպես նաև առհասարակ բնագիտական յուրաքանչյուր առարկայի պարագայում դասավանդման արդյունավետության բարձրացման համար էական է ոչ այնքան սովորողի մտապահած տեղեկությունը, որքան նրա տրամաբանական, վերլուծական ունակությունների շնորհիվ մտապահված տեղեկատվության պրակտիկ կիրառման կարողությունների և հմտությունների ձևավորումը: Ըստ այդմ, որպեսզի մաթեմատիկայի գործնական աշխատանքի վերջնարդյունքում չսահմանափակվենք աշակերտի կողմից լրկ այս կամ այն չափման գործիքից օգտվելու կարողությունների ձևավորմամբ կամ այս կամ այն մեծությունների թվային արժեքի հաշվմամբ, կարծում ենք՝ անհրաժեշտ է գործնական աշխատանքի մեջ ներառել տրամաբանական և հետազոտական բաղադրիչ՝ դրանով իսկ խթանելով սովորողների տրամաբանական և ստեղծագործական մտածողության զարգացումը:

Կարծում ենք ուսուցման պրոբլեմային մեթոդն իր օգտակար և արդյունավետ կիրառությունը կարող է ունենալ նաև մաթեմատիկայի գործնական աշխատանքների իրականացման ժամանակ: Որպես ասվածի հիմնավորում՝ դիտարկենք հետևյալ խնդիրը, որը աստիճանական բարդացման արդյունքում կզարգացնենք և կդարձնենք գործնական աշխատանքի թեմա:

Խնդիր: Ամենաքիչը քանի 1x2 չափսերի «փոքրիկ» ուղղանկյուններ կպահանջվեն 20x25 չափսերի ուղղանկյուն տիրույթը ծածկելու համար:

Լուծում: Զուտ մակերեսների հաշվման արդյունքում ակնհայտ է, որ կպահանջվեն առնվազն 250 հատ «փոքրիկ» ուղղանկյուններ, քանզի տրված տիրույթի մակերեսը 500 քառակուսի միավոր է, իսկ մեկ «փոքրիկ» ուղղանկյան մակերեսը 2 քառակուսի միավոր: Բացի դրանից՝ հեշտ է նկատել, որ տրված տիրույթի յուրաքանչյուր 1x20 չափսերի ենթատիրույթ հնարավոր է ծածկել 10 հատ «փոքրիկ» ուղղանկյուններով և քանի որ ելակետային տիրույթը կարելի է բաժանել թվով 25 հատ 1x20 չափսերի ենթատիրույթների, ուրեմն 250 հատ 1x20 «փոքրիկ» ուղղանկյուններով հնարավոր է ծածկել տրված տիրույթը, և ուրեմն կպահանջվեն ամենաքիչը 250 հատ «փոքրիկ» ուղղանկյուններ:

Պատ՝ 250:

Օգտվելով այս խնդրի դրվածքից, այն հեշտությամբ կարելի է վերածել գործնական աշխատանքի, առաջին փուլում աշակերտներից պահանջելով հաշվել դասասենյակի հատակի մակերեսը (ենթադրվում է, որ այն ունի ուղղանկյան տեսք) և պարզել, թե օրինակ, քանի՞ 30սմx30սմ չափսերի սալիկ կպահանջվի դասասենյակի հատակը սալիկապատելու համար:

Երբ աշակերտները հեշտությամբ կկատարեն տրված առաջադրանքը, հաջորդ փուլում նրանց կարելի է էվրիստիկ գրույցի միջոցով «հուշել», որ մաթեմատիկան զբաղվում է որոշակի «իդեալականացված» օբյեկտներով, սակայն այդ մաթեմատիկական օբյեկտներն արտացոլում են նյութական առարկաների և նյութական աշխարհի հատկությունները, օրինաչափությունները: Դրանց իդեալական բնույթը պարզապես նշանակում է հետազոտման գործընթացում մեզ ոչ պետքական, ոչ անհրաժեշտ հատկություններից ժամանակավորապես հրաժարում, ինչի հետևանքով մենք հնարավորություն ենք ստանում տվյալ նյութական (իրական) օբյեկտը քննարկելու հնարավորինս «մաքուր» վիճակում: Սակայն պարզ է, որ իրականության մեջ «իդեալականացված» օբյեկտներ գրեթե չկան: Ըստ այդմ կձևավորվի պրոբլեմային իրավիճակ և կառաջադրվեն հետևյալ հարցադրումները.

- արդյո՞ք դասասենյակի երկարության և լայնության չափման գործընթացում մենք ստացել ենք (կամ կարող ենք ստանալ) «իդեալական» ճշգրիտ տվյալներ,

- արդյո՞ք դասասենյակի հատակը «իդեալական» ուղղանկյունաձև է,
- արդյո՞ք բոլոր 30սմx30սմ չափսերի սալիկները «իդեալական» քառակուսաձև են և ունեն 30սմ երկարությամբ եզրեր,

- արդյո՞ք սալիկների միջև հնարավոր է պահպանել բացարձակ զրոյական հեռավորություն:

Առաջադրված հարցադրումները ենթադրում են գործնական աշխատանքի հանդեպ հետազոտական մոտեցում, համաձայն որի նախապես անհրաժեշտ է.

- սկզբնական փուլում գնահատել չափման գործընթացում առաջացող հնարավոր (ինչ որ տեղ նաև անխուսափելի) սխալանքը,

- հաջորդ փուլում ի նկատի ունենալ դասասենյակի հատակի ոչ ուղղանկյունաձև լինելու հանգամանքը,

- հաջորդ փուլում ի նկատի ունենալ սալիկների հնարավոր չափային անհամապատասխանությունները (որոնք, որպես կանոն, յուրաքանչյուր արտադրող նշում է սալիկի հետնամասում կամ փաթեթավորված տուփի վրա),

• հաջորդ փուլում ի նկատի ունենալ, որ սալիկների միջև անհրաժեշտ է պահպանել միջսալիկային որոշակի հեռավորություն (սովորաբար 0,1-0,5սմ սահմաններում):

Աստիճանական բարդացման արդյունքում վերջին փուլում կարելի է դիտարկել նաև զարդանախշով սալիկի տարբերակը, երբ սալիկի տեղադրման դիրքը ևս նշանակություն կունենա:

Ըստ էության կարող ենք փաստել, որ վերոգրյալի համաձայն նախապես առաջադրված պարզ խնդիրը աստիճանական բարդացման և պրոբլեմային ուսուցման արդյունքում վերաձվեց հետազոտական մոտեցում պահանջող գործնական աշխատանքի, որի ժամանակ աշակերտները պետք է կարողանան հստակ սահմանել, հասկանալ և վերլուծել դրված առաջադրանքը, մշակել վարկածներ և անել կանխատեսումներ, հավաքել տեղեկություններ և քննարկել դրանք, անհրաժեշտության դեպքում կատարել փորձեր, անել հետևություններ և եզրահանգումներ:

Հարկ է նշել, որ եթե մաթեմատիկայի դպրոցական դասընթացում դիտարկվող գործնական աշխատանքների կատարումը, որպես կանոն, ենթադրում է «ծրագրավորված» քայլերի կատարում, որի հիմքում ընկած է միայն ալգորիթմական մտածողության տեսակը, ապա առաջարկվող պրոբլեմային և հետազոտական ուսուցումը հենվում է առավելապես ստեղծագործական, որոնողական և էվրիստիկ մտածողության վրա:

Կարծում ենք առաջարկվող մոտեցման կիրառմամբ հնարավոր է հասնել պրոբլեմային ուսուցման բոլոր երեք մակարդակների իրականացմանը [3, էջեր 235-236]: Այսպես, եթե սկզբնական փուլում, օրինակ, դիտարկված վերոգրյալ խնդրում ուսուցիչը պետք է առաջադրի և ձևակերպի խնդիրը, աշակերտներին ուղղի դեպի լուծման ուղիների ինքնուրույն որոնումները (առաջին մակարդակ), ապա հաջորդ նմանատիպ խնդրում (օրինակ կարելի է դիտարկել դասասենյակի պատերի պաստառապատման խնդիրը) ուսուցիչը պետք է միայն նշի պրոբլեմը, իսկ լուծման ուղիներն աշակերտները կընտրեն ինքնուրույնաբար՝ նրանց մեջ արդեն իսկ ձևավորված պրոբլեմի ինքնուրույն ձևակերպման և լուծման ընդունակությունների հաշվին (երկրորդ մակարդակ): Նմանատիպ ընդունակությունների տևական ձևավորման ու զարգացման արդյունքում հնարավոր է սահուն անցում կատարել պրոբլեմային ուսուցման հաջորդ՝ երրորդ մակարդակին, համաձայն որի՝ յուրաքանչյուր նոր թեմայի ուսուցման դեպքում (երկրաչափական տարբեր պատկերների մակերեսների, մարմինների կամ դրանց առանձին մասերի

ծավալների և արտաքին մակերևույթների մակերեսների հաշվման բանաձևերն արտածելիս) ուսուցիչը նույնիսկ չի նշի պրոբլեմը, այլ աշակերտներին կառաջարկի թեմատիկայի շրջանակում ձևակերպել պրոբլեմ, հետազոտել վերջինիս լուծման հնարավորություններն ու եղանակները, վերլուծել և հանգել ճիշտ պատասխանի:

Կարծում ենք՝ նմանատիպ մոտեցումների արդյունքում ֆիզիկայի դպրոցական դասընթացի լաբորատոր և մաթեմատիկայի դպրոցական դասընթացի գործնական աշխատանքները կարելի է վերածել պրակտիկ կիրառական նշանակություն ունեցող փոքրիկ ուսումնահետազոտական աշխատանքների և ուսուցման պրոբլեմային մեթոդի կիրառմամբ հասնել ինչպես սովորողների մոտիվացիայի բարձրացմանը, այնպես էլ նրանց որոնողական ընդունակությունների, էվրիստիկ, ստեղծագործական և տրամաբանական մտածողության զարգացմանը, ինչը վերջնարդյունքում անխուսափելիորեն կհանգեցնի ուսուցման արդյունավետության և ըստ այդմ էլ կրթության որակի բարձրացմանը:

Հետազոտությունն իրականացվել է ՀՀ գիտության կոմիտեի ֆինանսական աջակցությամբ՝ 21T-5C039 ծածկագրով գիտական թեմայի շրջանակներում:

Օգտագործված գրականության ցանկ

1. Այվազյան Է. Ի., Մաթեմատիկայի դասավանդման մեթոդիկա, Եր., ԵՊՀ հրատ., 2016, 202 էջ:

2. Ко Кондаков М. И., Логический словарь-справочник. 2-е изд., испр. и доп., М., «Наука», 1975, 717с.

3. Ամիրջանյան Յու. Ա., Սահակյան Ա. Ս., Մանկավարժություն, ուսումնական ձեռնարկ մանկավարժական բուհերի ուսանողների համար, «Մանկավարժ» հրատ., Երևան, 2005, 456 էջ:

4. Ամիրջանյան Յու. Ա., Ժամանակակից դիդակտիկա, Երևան, «Լույս» հրատ., 1990, 328 էջ:

5. «Մաթեմատիկա: Հանրակրթական հիմնական դպրոցի առարկայական չափորոշիչ և ծրագիր», Երևան, 2004, 72 էջ:

6. «Հանրահաշիվ և մաթեմատիկական անալիզի տարրեր, Երկրաչափություն, Հանրակրթական ավագ դպրոցի չափորոշիչներ և ծրագրեր», Երևան, «Տիգրան Մեծ» 2009, 144 էջ:

ABOUT PHYSICS LABORATORY AND PRACTICAL WORKS OF MATHEMATICS

SEROBYAN YERVAND

*PhD in Physics and Mathematics Sciences, Associate Professor
Rector of ShSU
e-mail: eserobyan56@mail.ru*

MANUKYAN VARDAN

*PhD in Physics and Mathematics Sciences, Associate Professor
Chief Executive Officer, Department of Mathematics,
Physics and Information Technology, ShSU
e-mail: mvardan_1972@mail.ru*

NIKOGHOSYAN GAGIK

*PhD in Physics and Mathematics Sciences
Acting Vice-Rector, Head of Personnel of ShSU
Researcher at the Department of Mathematics,
Physics and Information Technology, ShSU
e-mail: gagonik@mail.ru*

NAZARYAN NUNE

*PhD in Pedagogical Sciences
Assistant of the Department of Mathematics, Physics
and Information Technology, ShSU
e-mail: n.nune@mail.ru*

This work is devoted to a discussion of laboratory work considered in the school program of Physics and practical work considered in the school program of Mathematics, highlighting the role of the latter and indicating certain approaches to their implementation. The article discusses in advance the features of the new time in terms of the organization of education, the need for continuous learning, basic knowledge, as well as the practical orientation of teaching.

Afterwards, the paper briefly explains the problematic method of organizing the teaching process, as well as specific methods, guidelines for the effective use of the latter for organizing laboratory work in Physics and practical work in Mathematics, which, in our opinion, will ultimately turn the educational activity into research.

In particular, using the example of a home-made device and a specific practical task, a new approach is proposed for performing laboratory work in Physics and practical work in Mathematics using the method of problem-based learning, as a

result of which both laboratory and practical work will include a logical research component, which will stimulate the development of students' search, logical and creative thinking.

Keywords: self-made device, practical work, problematic teaching method, task, logical and creative thinking.

О ЛАБОРАТОРНЫХ РАБОТАХ ПО ФИЗИКЕ И ПРАКТИЧЕСКИХ РАБОТАХ ПО МАТЕМАТИКЕ

СЕРОБЯН ЕРВАНД

*кандидат физико-математических наук, доцент
ректор ШГУ
электронная почта: eserobyan56@mail.ru*

МАНУКЯН ВАРДАН

*кандидат физико-математических наук, доцент
ИО заведующего кафедрой математики,
физики и информационных технологий ШГУ
электронная почта: mvardan_1972@mail.ru*

НИКОГОСЯН ГАГИК

*кандидат физико-математических наук
ИО проректора-руководителя персонала ШГУ
Научный сотрудник кафедры математики,
физики и информационных технологий ШГУ
электронная почта: gagonik@mail.ru*

НАЗАРЯН НУНЕ

*кандидат педагог. наук
ассистент кафедры математики,
физики и информационных технологий ШГУ
электронная почта: n.nune@mail.ru*

Данная работа посвящена обсуждению лабораторных работ, рассматриваемых в школьном курсе физики и практических работ, рассматриваемых в школьном курсе математики, выделению роли последних и указанию определенных подходов к их реализации. В статье заранее рассматриваются особенности нового времени в плане организации образования, необходимости

непрерывного обучения, базовых знаний, а также практической направленности обучения.

После этого в работе кратко разъясняется проблемный метод организации обучения, а также конкретные способы, методические указания по эффективному использованию последнего для организации лабораторных работ физики и практических работ математики, что, на наш взгляд, в конечном итоге превратит учебную деятельность в исследовательскую.

В частности, на примере самодельного устройства и конкретной практической задачи предлагается новый подход к выполнению лабораторных работ по физике и практических работ по математике с применением метода проблемного обучения, в результате чего как лабораторная, так и практическая работа будет включать в себя логико-исследовательскую составляющую, что будет стимулировать развитие у учащихся поискового, логико-творческого мышления.

Ключевые слова: самодельное устройство, практическая работа, проблемный метод обучения, задача, логико-творческое мышление.

Հոդվածը ներկայացվել է խմբագրական խորհուրդ 17.07.2022թ.:

Հոդվածը գրախոսվել է 30.06.2022թ.:

ՀԱՄԱՆՄԱՆՈՒԹՅԱՆ, ՀԵԳԵԼԻ ԴԻԱԼԵԿՏԻԿԱՅԻ ՕՐԵՆՔՆԵՐԻ ԵՎ
ՖԻԶԻԿԱԿԱՆ ՄՈԴԵԼԱՎՈՐՄԱՆ ՄԱՍԻՆ

ՀՏԴ 14

DOI: 10.56246/18294480-2022.13-15

ՆԻԿՈՂՈՍՅԱՆ ԳԱԳԻԿ

Ֆիզիկամաթեմատիկական գիտությունների թեկնածու,
ՇՊՀ աշխատակազմի ղեկավար-պրոռեկտորի ժամանակավոր պաշտոնա-
կատար, մաթեմատիկայի, ֆիզիկայի և ՏՏ ամբիոնի գիտաշխատող
Էլիոսյ՝ gagonik@mail.ru

ՍԵՐՈԲՅԱՆ ԵՐՎԱՆԴ

Ֆիզիկամաթեմատիկական գիտությունների թեկնածու, դոցենտ,
ՇՊՀ ռեկտոր
Էլիոսյ՝ eserobyan56@mail.ru

ՄԱՆՈՒԿՅԱՆ ՎԱՐԴԱՆ

Ֆիզիկամաթեմատիկական գիտությունների թեկնածու, դոցենտ,
ՇՊՀ մաթեմատիկայի, ֆիզիկայի և
ՏՏ ամբիոնի վարիչի ժամանակավոր պաշտոնակատար
Էլիոսյ՝ mvardan_1972@mail.ru

Սույն աշխատանքը նվիրված է ֆիզիկական և փիլիսոփայական որոշ օրենքների միջև առկա համանմանությունների բացահայտմանը: Հոդվածում նախ անդրադարձ է կատարվում գիտական ճանաչողության հայտնի մեթոդներից մեկին՝ համանմանությանը, վերջինիս էությանն ու կիրառման հնարավորություններին, ապա հակիրճ պատմական ակնարկի միջոցով ներկայացվում են ֆիզիկայում առկա համանմանությունները ներառարկայական – ներգիտական մակարդակում՝ վեր հանելով վերջիններիս նպաստող դերը «Ֆիզիկա» գիտության զարգացման գործում: Այնուհետև ներկայացված են համանմանության օրինակներ միջառարկայական և միջգիտական մակարդակներում, որից հետո հնարավորինս հակիրճ ներկայացված են Հեգելի դիալեկտիկական երեք օրենքները՝ որակական և քանակական փոփոխությունների մասին օրենքը, հակադրությունների միասնության և պայքարի մասին օրենքը, կրկնակի ժխտման մասին օրենքը, ինչպես նաև վեր են հանված այն համանմանու-

թյունները, որոնք առկա են վերոգրյալ օրենքների և ֆիզիկական հայտնի օրենքների և սկզբունքների միջև: Ըստ էության հաջողվել է դիալեկտիկական օրենքները մոդելավորել ֆիզիկական հայտնի օրենքների և սկզբունքների լույսի ներքո, մասնավորապես էներգիայի պահպանման օրենքի, երկվության սկզբունքի և նյութի ագրեգատային վիճակների հնարավոր փոփոխությունների անալոգիայով:

Բանալի բառեր՝ համանմանություն, ֆիզիկա, փիլիսոփայություն, դիալեկտիկա, օրենք, էներգիա, երկվություն, ագրեգատային վիճակ:

«Միզուցե փարրական կամ բարձրագույն մաթեմատիկայում, կամ նույնիսկ որևէ այլ բնագավառում չկան այնպիսի բացահայտումներ, որոնք հնարավոր լինե՞ր անել առանց անալոգիայի»:

Զ. Պոլյա

«Անալոգիա» ասելով հասկանում են որոշ կարգի նմանություն այնպիսի առարկաների (երևույթների, հասկացությունների և այլն), որոնք ընդհանուր առմամբ միմյանցից տարբեր են [1]: Ցանկացած անալոգիայի հիմքում համեմատումն է: Համանմանության գաղափարի կիրառման վրա է հիմնված անալոգիայի մեթոդը, որը գիտական ճանաչողության հիմնական և կարևոր մեթոդներից է: Այդ մեթոդով դատողություն անելիս մի օբյեկտի դիտարկումից ստացված գիտելիքը որևէ իմաստով փոխանցվում է մեկ այլ, ավելի քիչ ուսումնասիրված օբյեկտին, կամ վեր են հանում օբյեկտների միջև առկա, բայց դեռ չնկատված ու չբացահայտված համանմանությունները:

Ֆիզիկայում հայտնի են համանմանության մեթոդի բազմաթիվ արդյունավետ կիրառություններ, որոնց էությունը հիմնականում կայանում է նրանում, որ ֆիզիկայի երկու տարբեր բաժինների օրենքների համար գտնված մասնակի համանմանության շնորհիվ դրանցից մեկում դիտվող որոշ երևույթներ կարող են լուսաբանել և նկարագրել մյուսում դիտվող համանման երևույթները: Օրինակ՝ մեխանիկական և էլեկտրամագնիսական տատանումների մաթեմատիկական նկարագրության համանմանության շնորհիվ մեխանիկական ճոճանակների (ֆիզիկական, մաթեմատիկական, զսպանակավոր) փոքր տատանումների ուսումնասիրման ժամանակ

քննարկվող շատ գաղափարներ և ստացված արդյունքներ կարելի է հեշտությամբ «տեղափոխել» տատանողական կոնտուրի ուսումնասիրման դաշտ: Ընդ որում անալոգիան պահպանվում է ուսումնասիրման բոլոր մակարդակներում և եթե, օրինակ, մեխանիկական տատանողական համակարգում հաշվի է առնվում դիմադրության ուժը, ապա էլեկտրամագնիսական կոնտուրում օհմական դիմադրության հաշվառման շնորհիվ առաջացող անդամը լիովին «համանման է» այդ դիմադրության ուժին, և արդյունքում տատանումները լինում են համանման: Շարունակելով մեխանիկական և էլեկտրամագնիսական տատանումների և ալիքների համանմանության հարցը, նշենք որ այդ համանմանության ծավալն ու խորությունը հանգեցրել է նրան, որ ֆիզիկայի որոշ կրթական ծրագրերում, դասընթացներում և գրքերում մեխանիկական տատանումներն ու ալիքները «անջատել են» մեխանիկայից, իսկ էլեկտրամագնիսական տատանումներն ու ալիքներն էլ էլեկտրամագնիսականությունից, դրանք միավորել՝ ձևավորելով մեկ ընդհանուր՝ տատանումներ և ալիքներ բաժինը:

Հայտնի համանմանություն կա գրավիտացիոն և էլեկտրական փոխազդեցության ուժերի միջև: Դրանք երկուսն էլ աղբյուրի r հեռավորությունից $1/r^2$ օրնաչափությունից կախված պոտենցիալային ուժեր են: Գրավիտացիոն ուժի մոդուլը ուղիղ համեմատական է փոխազդող մարմինների զանգվածներին, իսկ էլեկտրականինը՝ լիցքերի մոդուլներին: Արդյունքում Նյուտոնի տիեզերական ձգողության օրենքն ու գրավիտացիոն պոտենցիալի արտահայտությունը մաթեմատիկական տեսակետից համանման են Կուլոնի օրենքին և համապատասխան էլեկտրաստատիկ պոտենցիալի արտահայտությանը: Օգտվելով գրավիտացիոն և կուլոնյան էլեկտրաստատիկ ուժերի որոշակի կարևոր համանմանություններից՝ կարելի է որոշ ֆիզիկական արդյունքներ ստանալ «կարճ ճանապարհով», օրինակ՝ ներմուծել գրավիտացիոն դաշտի հոսքի գաղափար, Գաուսի թեորեմը հեշտությամբ էլեկտրաստատիկայից «տեղափոխել» գրավիտացիոն ուժերի ոլորտ և համանման թեորեմ ձևակերպել նաև գրավիտացիոն ուժերի համար:

Ֆիզիկայի պատմական զարգացման ընթացքում անալոգիայի կիրառումը հաճախ ունեցել է կարևոր նշանակություն և գիտությանը հարստացրել նորանոր տեղեկույթով, գաղափարներով ու հայտնագործություններով: Ժամանակին գնդաձև մագնիսի և մագնիսական սլաքի փոխազդեցության հետազոտություններից պարզվել է, որ Երկրի տարբեր մասերում տեղակայ-

ված մագնիսական սլաքը կողմնորոշվում է նույն օրինաչափությամբ, ինչ որ գնդաձև մագնիսի մակերևույթի համապատասխան կետերում: Սա հանգեցրեց այն գաղափարին, որ Երկիրը իրեն պահում է մեծ մագնիսի պես և օժտված է մագնիսական դաշտով ու մագնիսական բևեռներով: Նախքան մաթեմատիկական ճոճանակի տատանումների ուսումնասիրումը՝ Գ. Գալիլեյին հայտնի էր երաժշտական գործիքների իզոքրոնության մասին, այսինքն՝ դրանց արձակած ձայնի հաճախությունը անկախ է տատանումների լայնույթից: Գալիլեյը ենթադրեց, որ համանման ձևով մաթեմատիկական ճոճանակի փոքր տատանումները նույնպես իզոքրոն են: Ի. Կեպլերը իր հայտնի օրենքները հիմնականում հայտնաբերել է Տ. Բրազեյի աստղագիտական տվյալների հիման վրա, սակայն երկրորդ օրենքի գաղափարին նրան մղել է դիտարկվող ֆիզիկական իրավիճակի համանմանությունը լծակին և լծակի օրենքը:

Համանմանության գաղափարի որոշակի դրսևորումների ենք հանդիպում ատոմի մոդելավորման պատմական ընթացքը դիտարկելիս: Ատոմի կառուցվածքի որոշման փնտրտուքների սկզբնական շրջանում Թոմսոնի կողմից առաջ քաշվեց «չամչով կարկանդակի» հայտնի մոդելը, երբ ատոմը նմանեցվում էր դրական լիցքի համասեռ բաշխումով կարկանդակի, որում որպես չամիչներ հանդես էին գալիս կայուն հավասարակշռության դիրքերում գտնվող էլեկտրոնները: Այստեղ նշված համանմանությունը, իհարկե, զուտ պատկերավոր արտահայտվելու միջոց էր: Հետագայում, իր նշանավոր փորձի արդյունքներից ելնելով, Է. Ռեզերֆորդը ստիպված եղավ ժխտել Թոմսոնի մոդելը և առաջ քաշեց ատոմի նոր մոդելի հիպոթեզը: Հատկանշական է, որ Ռեզերֆորդի մոլորակային մոդելի առաջադրումը արդեն հենված է ֆիզիկական բովանդակային համանմանության վրա, երբ մի դեպքում մոլորակները պտտվում են Արեգակի կենտրոնահամաչափ գրավիտացիոն ուժադաշտում, իսկ մյուս դեպքում էլեկտրոններն են շարժվում միջուկի ստեղծած կենտրոնական էլեկտրաստատիկ դաշտում: Ըստ էության արեգակնային համակարգի հայտնի կառուցվածքը Ռեզերֆորդին բերեց այն մտքին, որ նմամատիպ կառուցվածքի կարելի կլինի հանդիպել նաև տիեզերքի փոքր մասշտաբներում՝ ատոմի մոտ, և ինչ-որ իմաստով Արեգակն ու մյուս աստղերն էլ տիեզերքի ատոմներն են:

Ֆիզիկայի զարգացման ընթացքում հետազոտողների կողմից նկատվել և կիրառվել են նաև այնպիսի համանմանություններ, որոնք առավել խորքային են և նպաստել են գիտության նշանակալի առաջընթացին: Դրանց

մեջ իր ուրույն տեղն ու դերն ունի 1834 թվականին ականավոր մաթեմատիկոս և ֆիզիկոս Համիլտոնի կողմից հայտնաբերված օպտիկա - մեխանիկական համանմանությունը, որը փաստում և ապացուցում էր ստացիոնար պոտենցիալային դաշտում շարժվող մասնիկի հետագծի և օպտիկապես անհամասեռ միջավայրում տարածվող լուսային ճառագայթի մաթեմատիկական նկարագրությունների համանմանությունը: Սկզբնական շրջանում այս աշխատանքը չունեցավ մեծ արձագանք, և համարվում էր, որ այն չունի կարևոր տեսական կամ գործնական նշանակություն և ընդամենը մի գեղեցիկ համեմատություն է: Որոշ ժամանակ անց նշված անալոգիան գտավ իր որոշակի գործնական կիրառությունները էլեկտրոնային օպտիկայում: Սակայն արդեն 20-րդ դարի սկզբում, երբ սկսվել էր քվանտային մեխանիկայի ձևավորումը, օպտիկա-մեխանիկական համանմանությունը անսպասելիորեն հայտնվեց ֆունդամենտալ հետազոտությունների կիզակետում: Առաջ եկավ այն գաղափարը, որ եթե երկրաչափական օպտիկան «համանման է» դասական մեխանիկային, ապա կարելի է փնտրել նաև այն մեխանիկան, որը համանման կլինի ալիքային օպտիկային: Առաջադրելով նման գաղափարներ Դը Բրոյլը և Շրյոդինգերը ստեղծեցին միկրոմասնիկների շարժման վարքը նկարագրող գիտությունը՝ քվանտային մեխանիկան (ալիքային մեխանիկա): Սա այն դեպքերից է, երբ ֆիզիկայի երկու բաժինների միջև առկա խորքային անալոգիայի նկատումը և վեր հանումը, ունենալով գիտական գրավչություն և գեղեցկություն, ոչ միայն օգնեց լուծելու գործնական խնդիրներ, այլև նպաստեց ֆիզիկայի հեղափոխական առաջընթացին:

Անալոգիայի մեկ ուրիշ ուժեղ և արգասաբեր դրսևորում է Ա. Ֆրիդմանի կողմից իր հայտնի կոսմոլոգիական մոդելի առաջադրումը: Եթե Ֆրիդմանը լիներ կոսմոլոգիայով զբաղվող տեսաբան ֆիզիկոս, ապա նրա կողմից նման մոդելի առաջադրումը կարծես կլիներ ավելի սպասելի և գիտական հանրության մեջ նման զարմանք չէր առաջացնի: Սակայն նա մթնոլորտում տեղի ունեցող ֆիզիկական երևույթների և մասնավորապես մթնոլորտային տուրբուլենտության հետազոտող էր: Ծանոթանալով այդ ժամանակ մեծ հետաքրքրություն առաջացրած հարաբերականության ընդհանուր տեսության և կոսմոլոգիայի նորաստեղծ գաղափարներին՝ Ֆրիդմանը «տեսավ» դրանց և իր ուսումնասիրման ոլորտում գործող գաղափարների և համապատասխան մաթեմատիկական ապարատի որոշակի համանմանություններ և օգտվելով այդ համանմանություններից՝ շատ կարճ ժամանակում ստացավ արժեքավոր արդյունքներ: Նա մթնոլորտի սեղմումներն ու ընդարձակումներ-

րը «տեղափոխեց» տիեզերք՝ ստեղծելով տիեզերքի դինամիկ մոդել, որն այժմ կրում է իր անունը և թերևս մինչ այժմ առաջադրված ամենահաջողված կոսմոլոգիական մոդելներից է:

Հարկ է նշել, որ բացի ներկայացված ներառարկայական համանմանություններից՝ կան նաև ֆիզիկայի և մաթեմատիկայի, ինչպես նաև ֆիզիկայի և մյուս բնական գիտությունների բազմաթիվ միջառարկայական համանմանություններ և դրանց իրացման հնարավորություններ:

Բազմաթիվ են ֆիզիկայի և մաթեմատիկայի հետազոտական մեթոդների և գաղափարների համանմանությունները: Խոսքը հիմնականում վերաբերում է մաթեմատիկայի և տեսական ֆիզիկայի համանմանություններին: Նշենք դրանցից մի քանիսը: Նախ նկատենք, որ առաջին հերթին այդ գիտությունները նման են բանաձևերի հարուստ կիրառմամբ: Այս առումով նորբեյյան մրցանակի դափնեկիր, հայտնի ֆիզիկոս Ռ. Ֆեյնմանը ասել է, որ մաթեմատիկան ոչ միայն ֆիզիկայի լեզուն է, այլև արտահայտում է ֆիզիկայի ողջ տրամաբանությունը: Բնորոշումը, իհարկե, մի փոքր ծայրահեղ է, սակայն պարունակում է հայտնի ճշմարտություն, և գիտության զարգացման պատմությունն էլ ցույց է տվել, որ մաթեմատիկայի նման ֆիզիկայում էլ եղել են կարևոր հայտնագործություններ, որոնք կատարվել են զուտ տեսական ճանապարհով, այսպես ասած, «գրչի ծայրով»: Մյուս կարևոր համանմանությունը վերաբերում է մաթեմատիկայի նմանությամբ ֆիզիկական տեսությունների կառուցմանը: Պարզվեց, որ ցանկացած հաստատված հիմնարար ֆիզիկական տեսություն ի վերջո կարելի է մշակել և ներկայացնել աքսիոմատիկ տեսքով, ինչպես ընդունված է մաթեմատիկայում, երբ տեսության հիմքում դրվում է որոշակի քանակով աքսիոմների համակարգ, և մնացած ամեն ինչ ածանցվում է դրանցից: Դասական մեխանիկայի աքսիոմատիկան մշակվել է վաղուց, իսկ 1932 թվականին հայտնի տեսաբան Ջոն Ֆոն Նեյմանի ջանքերով քվանտային մեխանիկան նույնպես ստացավ անհակասական աքսիոմատիկ ձևակերպում իր կիրառության շրջանակում: Ֆիզիկան և մաթեմատիկան նման են նաև իրենց ապացուցման և հերքման մեթոդներով: Օրինակ՝ ինչպես մաթեմատիկայում, այնպես էլ ֆիզիկայում շատ պնդումներ կարելի է ապացուցել հակասող ենթադրության մեթոդով: Լինելով գիտություն բնության մասին՝ ֆիզիկան, իհարկե, առաջին հերթին փորձական գիտություն է, և յուրաքանչյուր նոր գաղափարի ճշմարիտ լինելը կարող է ստուգվել՝ միայն ելնելով համապատասխան փորձերի արդյունքներից: Սակայն այստեղ էլ առկա է համանմանություն երկրաչափությանը, որը ի

սկզբանե առաջացել է որպես կիրառական գիտություն, ապա ժամանակի ընթացքում վերածվել է մաթեմատիկական խիստ տեսության, և ապա անսպասելիորեն նկատվել է, որ բացի էվկլիդեսյանից կարող են լինել նաև այլ երկրաչափություններ, և, ի վերջո, փորձն է որոշողը դրանց կիրառելիության տեղն ու սահմանները ռեալ իրականության մեջ: Այս առումով որոշ մաթեմատիկոսների բնորոշմամբ՝ երկրաչափությունը փորձարարական գիտություն է:

Անդրադառնանք ֆիզիկայի և քիմիայի միջգիտական անալոգիաներից մեկին:

Ֆ. ժոլիո-Կյուրին և Ֆ. Պերենը 1938 թվականին կանխատեսել են ուրանի տրոհման միջուկային շղթայական ռեակցիայի հնարավորությունը՝ ելնելով դրա և Մ. Բոդենշտեյնի կողմից 1913 թվականին հայտնաբերված շղթայական չճյուղավորված քիմիական ռեակցիայի, ինչպես նաև Ն. Սեմենովի կողմից 1928 թվականին հայտնաբերված ճյուղավորված շղթայական քիմիական ռեակցիայի անալոգիայի նկատառումներից: Խոսքը գնում է ^{235}U -ի տրոհման ռեակցիայի մասին, որը նշված կանխատեսումից չորս տարի անց՝ 1942 թվականին, փորձնական ճանապարհով իրականացրեց իտալացի հանճարեղ ֆիզիկոս Էնրիկո Ֆերմին: Իհարկե, միջուկային շղթայական ռեակցիան տարբերվում է քիմիականից. դրան մասնակցում են այլ մասնիկներ, գործընթացն ընթանում է այլ մակարդակով և տարբեր հետևանքներով, բայց այստեղ նույնպես ֆորմալ առումով օրենքները նույնն են, և նույն է նաև կրիտիկական պայմանների գոյության պարագան, որի բավարարված լինելու կամ չլինելու դեպքում ռեակցիայի շղթան համապատասխանաբար միանում է կամ անջատվում: Եվ եթե չի կարելի ասել, որ ֆիզիկոսները պարզապես փոխառել են շղթայական ռեակցիաների քիմիական տեսությունը, ապա կարելի է և անհրաժեշտ է ենթադրել, որ նրանք օգտագործել են դրա հիմքերը և դրանով իսկ զգալիորեն կրճատել որոնման ժամանակը [2]: Քիմիական և ֆիզիկական երևույթների միջև առկա այս անալոգիայի արդյունավետ կիրառմանն իր նրբեյան զեկույցում անդրադարձել է նաև Ֆրեդերիկ ժոլիո-Կյուրին:

Սկսած իր զարգացման վաղ անցյալից մինչ այժմ՝ կենսաբանությունը սերտորեն կապված է ֆիզիկային անընդհատ խորացող միջգիտական կապերով և կարևոր ու արդյունավետ անալոգիաներով: Վերջինիս նվիրված արդի հետաքրքիր աշխատանք է [3] - ը, որտեղ մանրամասնորեն վերլուծ-

ված են վիճակագրական ջերմադինամիկայի և կենսաբանական էվոլյուցիայի պոպուլյացիոն գենետիկական տեսության անալոգիաները: Ելնելով ներկայացված անալոգիաներից՝ ուրվագծված են կենսաբանության տեսական մոտեցումների և հիմնական էվոլյուցիոն անցումների նոր հեռանկարները, առաջարկված է ջերմադինամիկական պոտենցիալի կենսաբանական համարժեքը, որն արտացոլում է էվոլյուցիայի ենթարկվող պոպուլյացիայի հակումը փոփոխությունների: Աշխատանքում արված է ենթադրություն, որ կան խորը անալոգիաներ կենսաբանական սուբյեկտների հատկությունների, դրանցում տեղի ունեցող գործընթացների և ֆիզիկայում ոչ հավասարակշռված վիճակների միջև:

Օդերևութաբանության որոշ կարևոր հարցերի պատասխանները նույնպես տրվել են ֆիզիկայում դրանց համանման հարցերի արդեն հայտնի պատասխանների և բացատրությունների միջոցով: Անդրադառնանք դրանցից մեկին: 1644 թվականին իտալացի ականավոր ֆիզիկոս Տորիչելլին առաջ է քաշել այն վարկածը, որ քամիների, այսինքն՝ մթնոլորտային հոսանքների պատճառը երկրագնդի մակերևույթի տարբեր մասերի անհավասար տաքացումն է՝ ելնելով այն փաստից, որ գազի տաքացումը հանգեցնում է նրա ընդարձակմանը, իսկ սառեցումը՝ սեղմմանը: Տորիչելլին իր «Քամու մասին» գրքում գրել է. «Քամիների առաջացման հիմքում ընկած սկզբունքը ոչ այլ ինչ է, քան օդի խտացման և նոսրացման հայտնի և պարզունակ սկզբունքը: Սանտա Մարիա դել Ֆիորեի եկեղեցին և առավել ևս Հռոմեական Բազիլիկան կարող են ամառվա ամենաշոգ օրերին շատ թարմ քամի արձակել իրենց դռներից, հենց այն ժամանակ, երբ օդն առավել հանգիստ է և դրսում քամի չկա: Սրա պատճառը հետևյալն է: Մեծ փակ տարածքում պարփակված օդը ավելի սառն է, քան Արեգակի ուժեղ ուղիղ ճառագայթներով և դրանց անդրադարձումից տաքացած արտաքին օդը: Բայց եթե օդը ավելի սառն է, ապա այն ավելի խիտ է, ինչը նշանակում է, որ այն պետք է ավելի ծանր լինի: Ահա թե ինչու դռներից պետք է օդի արտահոսք առաջանա, և փոխարենը ամենաբարձր տեղակայված պատուհաններից պետք է ներհոսի այնքան օդ, որքան դուրս է հոսել դռնից: Եկեք, դուրս գալով փակ տարածքից, այս դիտարկումը կիրառենք մթնոլորտի համար...»: Փաստորեն պարզ է դառնում, որ Տորիչելլին քամիների պատճառի բացատրությանը հանգել է նշված եկեղեցիների դռներից օդային հոսանքների պատճառի հետ համեմատությամբ և դրանց համանմանությամբ:

Ներկայումս, ի թիվս ներկայացված անալոգիաների տեսակների, ձևավորվում և զարգանում են նաև ֆիզիկայի և հումանիտար ու սոցիալական գիտությունների միջգիտական անալոգիաները: Երևան են եկել աշխատանքներ, որոնցում տարված են այդ գիտությունների հիմնական գաղափարների միջև հետաքրքիր զուգահեռներ և համեմատություններ: Օրինակ [4] աշխատանքում որոշ զուգահեռներ են անցկացված իներտության, իներցիայի երևույթի և հասարակական կյանքում դրանց համանման իրողությունների միջև: Նշված է, որ ինչ-որ դժվար և բարդ գործ սկսելու համար անհրաժեշտ է կիրառել բավականաչափ մեծ ջանքեր և ուժ, մինչդեռ սկսվելուց հետո այն ընթանում է կարծես ինքն իրեն, իներցիայով: Նույն աշխատանքում բերված է համեմատություն ֆիզիկայում ջերմային երևույթների (տաքացում, հովացում, հալում և բյուրեղացում) և մարդկային զգացմունքների փոփոխությունների միջև:

Եվս մեկ օրինակ: [5] հողվածում վերաբնակեցման գործընթացում միգրանտների ադապտացման հնարավորությունները գնահատելու համար կիրառված է անալոգիայի մեթոդը և փորձ է արված որոշ ֆիզիկական գաղափարներ փոխանցել և տարածել սոցիալական գործընթացների վրա: Այս նպատակով որոշված են միգրացիայի ադիաբատ ինվարիանտները ընդհանրապես և ակադեմիական միգրացիայինը՝ մասնավորապես: Ստացված արդյունքներն ապացուցում են հեղինակների ելակետային ենթադրությունը ընդունող տարածքի սոցիալ-տնտեսական գործընթացների վրա ակադեմիական միգրացիայի ազդեցության մասին և ցույց են տալիս ֆիզիկայի հարուստ «զինանոցի» օգտակար կիրառությունների հնարավորությունները միջգիտական անալոգիաների որոնման խնդիրներում:

Վերոգրյալի համատեքստում սույն աշխատանքը նվիրված է ֆիզիկական և փիլիսոփայական որոշ օրենքների միջև առկա համանմանությունների վերհանմանը, ինչում էլ կայանում է աշխատանքի գիտատեսական նորույթը: Մասնավորապես այստեղ հակիրճ կխոսենք Հեգելի երեք փիլիսոփայական օրենքների մասին, որից հետո կփորձենք վերջիններս «մոդելավորել» ֆիզիկական օրենքների լույսի ներքո՝ վեր հանելով առկա համանմանությունները:

Առհասարակ փիլիսոփայական գիտելիքի յուրակերպությունը պայմանավորված է հենց փիլիսոփայության առարկայական ոլորտի կառուցվածքով: Ուսումնասիրության օբյեկտի տեսանկյունից փիլիսոփայությունը նույնքան ստույգ տեղայնացված չէ, որքան տեղայնացված են, ասենք, բնագի-

տական կամ հոգեբանական գիտելիքները [6, էջ 15]: Փիլիսոփայականի հետաքրքրությունները չեն սահմանափակվում միայն հոգևորի /սուբյեկտիվ/ կամ սոսկ միայն նյութականի /օբյեկտիվ/ ռեալությունների շրջանակներով: Փիլիսոփայական գիտելիքի առարկայական ոլորտն առնչվում է ոչ միայն և նույնիսկ ոչ այնքան աշխարհի այդ օբյեկտիվ և սուբյեկտիվ կոչված բաղադրատարրերին, որքան նրանց հարաբերություններին: Ավելի ստույգ և ամենից առաջ հենց որպես աշխարհայացքային համակարգ փիլիսոփայականին հետաքրքրում են ինչպես իրականությունն առհասարակ, այնպես էլ, և գուցե առավել մեծ չափով, այդ իրականության առանցքը կազմող մարդու և շրջակա աշխարհի հարաբերությունները: Այլ կերպ ասած՝ փիլիսոփայությունը գործ ունի մարդու և օբյեկտիվ իրականության հետ՝ իբրև ամբողջական միավորների, և առավել ևս՝ նրանց հարաբերությունների: Փիլիսոփայության ողջ պրակտիկ բովանդակությունը հանգում է ոչ այնքան օբյեկտիվ աշխարհի կամ մարդու /որպես ինքնուրույն միավորների/ էության բացահայտմանը, որքան նրանց միջև գոյություն ունեցող հարաբերությունների իմաստավորմանը, սուբյեկտիվ և օբյեկտիվ աշխարհների միջև համաչափ ու ներդաշնակ հարաբերությունների հաստատմանը:

Դիալեկտիկական մտքի ձևավորման առումով նոր ժամանակի եվրոպական փիլիսոփայության պատմության մեջ առանձնահատուկ տեղ են գրավում գերմանացի նշանավոր մտածողներ Կանտի, Ֆիխտեի, Շելլինգի և Հեգելի փիլիսոփայական ուսմունքները, որոնց, միասին վերցրած, սովորաբար անվանում են «գերմանական դասական փիլիսոփայություն»: Փիլիսոփայական պատմագիտության այսօրվա բարձունքից ճշմարիտ կլիներ գերմանական դասական փիլիսոփայության մեջ ներառել նաև Ֆոյերբախի և մարքսիստական փիլիսոփայական ուսմունքները, որոնց կարելի է անվանել որպես դիալեկտիկական իդեալիզմից մարդաբանական մատերիալիզմի միջոցով դիալեկտիկական մատերիալիզմին անցման փուլ: Փիլիսոփայությունն այս հայեցակետից դիտարկվում է որպես ռեֆլեքսիա, այն է՝ մարդկային ամբողջական մշակույթի ինքնաճանաչողություն [7, էջ 122]: Հեգելը գերմանական և համաաշխարհային փիլիսոփայական մշակույթի հազվագյուտ կաճառներից է: Նա անհագուրդ ուսումնասիրել է մաթեմատիկա, բնագիտություն, գրականություն, պատմություն, ոգևորվել ֆրանսիական հեղափոխության գաղափարներով: Հեգելը նախկին, այդ թվում իր անմիջական ուսուցիչների փիլիսոփայության մեծագույն թերություն է համարել այն, որ այդ փիլիսոփայությունը չի հասկացել, որ օբյեկտն ու սուբյեկտը, բնությունն ու ոգին դիա-

լեկտիկական միասնություն են: Հեգելն իր փիլիսոփայական համակարգը բաժանել է երեք մասի՝ տրամաբանության, բնության և ոգու փիլիսոփայություն, որոնցում էլ սահմանելով տարբեր կատեգորիաներ՝ որակ, քանակ, հակադրություն, ժխտում կամ բացասում, վերջիններիս միջոցով ձևակերպել է դիալեկտիկական երեք հիմնական օրենքները՝ որակական և քանակական փոփոխությունների մասին օրենք, հակադրությունների միասնության և պայքարի մասին օրենք, բացասման բացասումի օրենք: Դիալեկտիկայի Հեգելյան օրենքները գերմանացի մտածողի ամենակարևոր ձեռքբերումներն են և կոչված են ծառայելու ինչպես հասարակության, այնպես էլ անձի հետ կապված ցանկացած գործընթացի ավելի լավ ըմբռնմանը: Ակնհայտ է, որ յուրաքանչյուր անձի եւ ամբողջ հասարակության զարգացումը ենթակա է որոշակի օրինաչափությունների, որոնք արտացոլվում են դիալեկտիկական օրենքների լույսի ներքո: Վերջիններս կարող են օգտագործվել ցանկացած հասարակության, ֆենոմենի, պատմական պահի, գործունեության տեսակով:

Բացասման բացասումի (կամ կրկնակի ժխտման) օրենքը:

Ձևակերպելով կրկնակի ժխտման օրենքը՝ Հեգելը պնդում է, որ աշխարհի մարդկային ըմբռնումը պարույրով է ընթանում՝ անընդհատ բարձրանալով: Եվ դա վերաբերում է ոչ միայն աշխարհին, այլև մեր սեփական զարգացմանը:

Ի տարբերություն Կանտի, ով պնդում էր, որ ցանկացած հարցում կարող են արտահայտվել միայն թեզ (հաստատում) և հակաթեզ (ժխտում), Հեգելը դրանց ավելացնում է մի սինթեզ, որն այս դեպքում նա անվանում է «Հեռացում»:

Այս տերմինը նկարագրում է անցումը ցածր վիճակից դեպի ավելի բարձր վիճակ, բայց ստորին վիճակը ոչ մի տեղ չի գնում, այն մնում է թաքնված ավելի բարձրի մեջ:

Այս հայեցակարգը լուսաբանելու համար մենք կարող ենք բերել պտղի զարգացման դասական օրինակը: Նախ ծառի վրա բողբոջ է հայտնվում, որոշ ժամանակ անց այն վերածվում է ծաղկի, իր տեսքով ծաղիկը հերքում է բողբոջը, բողբոջն անցնում է ավելի բարձր վիճակի, բայց բողբոջը չի անհետանում, այն դեռ պարունակվում է ծաղիկ թաքնված (հեռացված) տեսքով: Բողբոջին հետևելով ծաղիկը նույնպես անհետանում է՝ վերածվելով պտղի (անցնելով էլ ավելի բարձր վիճակի), որը կպարունակի և՛ ծաղիկը, և՛ բողբոջը հեռացված տեսքով:

Այս օրինակից կարելի է հասկանալ, որ հեգելյան դիալեկտիկական ժխտման մեջ կա երեք պայման.

հաղթահարել հինը, որը բաղկացած է զարգացման նոր բարձրագույն ձևերի ի հայտ գալուց,

ապահովել շարունակականություն - նոր ձևերը պարունակում են հների լավագույն և օգտակար բնութագրերը,

նորի հաստատում:

Այս օրենքը նկարագրելու համար Հեգելն ընտրեց պարույրը, քանի որ այն հստակորեն ցույց է տալիս մեր գիտելիքների առաջընթացն ու հետընթացը: Պարույրի վրա մենք կարող ենք նշել այն կետերը, որոնցում մեր մտածողությունը գնում է դեպի ավելի բարձր վիճակ, սակայն, երբ մենք դադարում ենք շարժվել դեպի վեր, սկսվում է հետընթաց:

Այժմ փորձենք բացասման բացասումի կամ որ նույնն է, կրկնակի ժխտման օրենքը մոդելավորել ֆիզիկայում [8]: Աշխատանքում, դիտարկելով ազատ անկում կատարող մարմնի շարժումը, ապացուցված է, որ էներգիայի պահպանման օրենքն այն անհրաժեշտ և բավարար պայմանն է, որի ուժով իրական թվի քառակուսին չի կարող լինել ոչ բացասական: Մյուս կողմից հեշտ է նկատել, որ իրական թվի քառակուսու նշանի որոշման համար բավական է օգտվել մաթեմատիկայի դպրոցական դասընթացից հայտնի հակադիր թվի սահմանումից, համաձայն որի՝ իրական թվի հակադիրի հակադիրը համընկնում է ելակետային իրական թվի հետ: Ակնհայտ համանմանությունը հուշում է, որ ըստ էության կրկնակի ժխտման փիլիսոփայական օրենքի ֆիզիկական անալոգը էներգիայի պահպանման օրենքն է, որի ներքո են կատարվում նյութաբանական մեխանիկայում ընթացող բոլոր շարժումները:

Հակադրությունների պայքարի և միասնության օրենքը:

Այս օրենքը կարելի է անվանել հիմնարար Հեգելի ողջ փիլիսոփայության մեջ, քանի որ այն կառուցված է հենց հակասությունների պայքարի և դրանց հետագա սինթեզի իրականացման վրա:

Օրենքը պնդում է, որ աշխարհում ամեն ինչ անցնում է երկու հակադիր սկզբունքների միջոցով, որոնք միմյանց հետ հակասական հարաբերություններում են: Օրինակ, ցերեկ ու գիշեր, ցուրտ ու ջերմություն, խավար և լույս: Հակադրությունների միասնությունը եւ պայքարը շարժման կարելի բաղադրիչներ են, որոնց շնորհիվ մեզ շրջապատող աշխարհում էներգիան գոյություն ունի և փոխակերպվում է:

Փորձենք հակադրությունների պայքարի և միասնության օրենքը մոդելավորել ֆիզիկայում: Ինչպես գիտենք, մասնիկաալիքային երկվության գաղափարը սկիզբ է առնում լույսի և մատերիայի բնույթի մասին վեճերից, որոնք կային դեռ 17-րդ դարում, երբ Քրիստիան Հյույգենսը և Իսահակ Նյուտոնը առաջ քաշեցին լույսի մասին երկու հակադիր տեսություններ. լույսը կազմված է ալիքներից (Հյույգենս) և լույսը կազմված է մասնիկներից (Նյուտոն): Մաքս Պլանկի, Ալբերտ Էյնշտեյնի, Լուի դը Բրոյլի, Արթուր Կոմպտոնի, Նիլս Բորի և այլոց աշխատությունների միջոցով հաստատված արդի գիտական տեսությունն այն է, որ բոլոր մասնիկներն ունեն նաև ալիքային բնույթ և ընդհակառակը: Հետագայում այս երևույթը ստուգվեց ոչ միայն տարրական մասնիկների, այլև ատոմների և նույնիսկ մոլեկուլների համար:

Ակնհայտ համանմանությունը հուշում է, որ ըստ էության հակադրությունների պայքարի և միասնության օրենքի ֆիզիկական անալոգը մասնիկաալիքային դուալիզմն է, որը մատնանշում է դասական երկու՝ «ալիք» և «մասնիկ» հասկացությունների անբավարարությունը՝ կատարելապես նկարագրելու քվանտային օբյեկտների վարքը:

Քանակական փոփոխություններից որակականի անցնելու օրենքը:

Այս օրենքը կարելի է անվանել ամենաընդգրկունը: Այն նկարագրում է բոլոր գործընթացները, որոնք տեղի են ունենում աշխարհի բոլոր իրերի հետ: Քանակական և որակական փոփոխությունները կարելի է տեսնել մեր կյանքի բացարձակապես բոլոր ոլորտներում:

Այս օրենքը բնութագրվում է հետևյալ երկու կատեգորիաներով.

Քանակ. Հեգելյան մեկնաբանությամբ՝ այն, ինչը արտաքինից որոշում է առարկան: Սրանք այն պարամետրերն են, որոնք թույլ են տալիս արձանագրել օբյեկտի առկայությունը տարածության և ժամանակի մեջ: Քանակական բնութագիրը պարզապես օբյեկտի առկայության հայտարարություն է՝ առանց որևէ լրացուցիչ բնութագրի: Օրինակ՝ երբ մենք ասում ենք «կատու» կամ «մարդ», մենք պարզապես մեկուսացնում ենք այս թեման ողջ տիեզերքից:

Որակը որոշում է իրի ներքին բնութագրերը: Տվյալ դեպքում խոսքը կոնկրետ կատվի կամ կոնկրետ մարդու մասին է, որը տարբերվում է այլ կատուներից կամ այլ մարդկանցից:

Օրենքը գործում է որպես քանակի և որակի սինթեզ, երբ քանակական փոփոխությունները ծնում են որակական փոփոխություն և ապահովում անցում մի վիճակից մյուսին:

Փորձենք քանակական փոփոխություններից որակականի անցնելու օրենքը մոդելավորել ֆիզիկայում: Ինչպես հայտնի է ֆիզիկայի դպրոցական դասընթացից, ագրեգատային վիճակը նյութի գոյության կայուն ձևերից է: Առօրյա կյանքում հանդիպում են պինդ, հեղուկ, գազային վիճակները և պլազման: Հայտնի է շատ այլ ագրեգատային վիճակների գոյությունը, ինչպիսիք են ապակին կամ հեղուկ բյուրեղները: Ագրեգատային վիճակներից շատերը գոյություն ունեն միայն էքստրեմալ պայմաններում: Այդպիսի վիճակներից են Բոզե-Այնշտայնի կոնդենստը, այլասերված նեյտրոնային գազը, քվարկ-գլյուոնային պլազման, որոնք առաջանում են համապատասխանաբար էքստրեմալ ցածր ջերմաստիճանների, մեծ խտության և բարձր էներգիաների դեպքում: Որոշ ագրեգատային վիճակների գոյությունը կանխատեսված է տեսականորեն, սակայն առայժմ փորձնականորեն ապացուցված չէ:

Պատմականորեն ագրեգատային վիճակների բաժանումը կատարվել է ըստ նյութի որակական հատկությունների տարբերության: Պինդ վիճակում նյութը պահպանում է ծավալը և ձևը, ընդ որում նյութի բաղկացուցիչ մասնիկները (ատոմներ, մոլեկուլներ կամ իոններ) դասավորված են իրար մոտ՝ ֆիքսված դիրքերում: Հեղուկ վիճակում նյութը պահպանում է ծավալը, սակայն նյութի ձևը փոփոխվում է՝ կախված այն պարունակող անոթից: Այս վիճակում մասնիկները կրկին իրար մոտ են դասավորված՝ ունենալով ազատ շարժման հնարավորություն: Գազային վիճակում նյութի ինչպես ձևը, այնպես էլ ծավալը փոփոխվում են՝ «հարմարվելով» նյութը պարունակող անոթին: Մասնիկները գազային վիճակում իրար մոտ չեն գտնվում, և նրանց դիրքերը ֆիքսված չեն: Պլազմայի դեպքում փոփոխելի են և՛ ծավալը, և՛ ձևը: Պլազման, բացի չեզոք ատոմներից, բաղկացած է նաև զգալի քանակությամբ իոններից և էլեկտրոններից, որոնք ազատ շարժման մեջ են:

Պարզ է, որ ագրեգատային (որակական) վիճակի փոփոխության պատճառ կարող են հանդիսանալ նյութի ջերմաստիճանի, ծավալի և/կամ ճնշման (քանակական) փոփոխությունները, ըստ այդմ ակնհայտ համանմանությունը հուշում է, որ ըստ էության քանակական փոփոխություններից որակականի

անցնելու օրենքի ֆիզիկական անալոզը նյութի ագրեգատային վիճակի փոփոխության հնարավորությունն է:

Ամփոփելով՝ կարող ենք եզրակացնել, որ ըստ էության Հեգելի դիալեկտիկական երեք օրենքներն էլ հնարավոր եղավ մոդելավորել ֆիզիկական օրենքների լույսի ներքո, որը, կարծում ենք, ունի ինչպես իմացաբանական նշանակություն, այնպես էլ ընձեռում է ֆիզիկական «գեղեցիկը» տեսնելու և իրացնելու հնարավորություն: Համոզված ենք, որ ուսուցման գործընթացում միջգիտական համանմանությունների վեր հանումը իր օգտակար և արդյունավետ նշանակությունը կունենա ինչպես սովորողների մոտիվացիայի բարձրացման, այնպես էլ վերջիններիս որոնողական, ստեղծագործական և տրամաբանական մտածողության զարգացման առումով:

Հետազոտությունն իրականացվել է ՀՀ գիտության կոմիտեի ֆինանսական աջակցությամբ՝ 21T-5C039 ծածկագրով գիտական թեմայի շրջանակներում:

Օգտագործված գրականության ցանկ

1. Աղայան Է. Բ., Արդի հայերենի բացատրական բառարան, Երևան, «Հալախատան» հրատարակչություն, Երեւան, 1976:
2. Азерников В. З., Физика. Великие открытия, ОЛМА Пресс, 2000, 146 с.
3. Mikhail I. Katsnelson, Yuri I. Wolf, Eugene V. Koonin, Towards physical principles of biological evolution, Phys. Scr. 93 (2018) 043001 (12pp)
4. Пилипец Л. В., Ковязина И. В., Элементарная физика и психологические аналогии, Современные проблемы науки и образования, 2015, № 2(2).
5. Kuprina T. V., Minasyan S. M., Tsaturyan A. M. Modelling the invariants of academic migration influencing the territory's socio-economic indicators, Economy of Region. - 2019. - Vol. 3. - Iss. 15. - P. 749-762.
6. Շաքարյան Հր., Փիլիսոփայություն, Ուսումնական ձեռնարկ, Եր., Երևանի համալս. հրատ., 2005, 212 էջ:
7. Հակոբյան Ս., Փիլիսոփայության տեսություն և պատմություն, Ուսումնական ձեռնարկ բուհերի ուսանողների համար., Եր., Հեղինակային հրատարակություն, 2009, 475 էջ:
8. Մանուկյան Վ., Մեխանիկական էներգիայի պահպանման օրենքը և իրական թվի քառակուսու նշանը, ՎՊՀ գիտական տեղեկագիր, N1, Պրակ Բ, 2022թ. /հանձնված է տպագրության/:

ON ANALOGY, HEGEL'S LAWS OF DIALECTICS AND PHYSICAL MODELING

NIKOGHOSYAN GAGIK

*PhD in Physics and Mathematics Sciences
Acting Vice-Rector, Head of Personnel of ShSU
Researcher at the Department of Mathematics,
Physics and Information Technology, ShSU
e-mail: gagonik@mail.ru*

SEROBYAN YERVAND

*PhD in Physics and Mathematics Sciences, Associate Professor
Rector of ShSU
e-mail: eserobyan56@mail.ru*

MANUKYAN VARDAN

*PhD in Physics and Mathematics Sciences, Associate Professor
Chief Executive Officer, Department of Mathematics,
Physics and Information Technology, ShSU
e-mail: mvardan_1972@mail.ru*

This work is devoted to revealing the similarities between some laws of physics and philosophy. The article speaks in advance about one of the well-known methods of scientific knowledge - analogy, its essence and possibilities of application. Then, a brief historical overview presents similarities in physics at an inclusive level, emphasizing the role of the latter in the development of physics.

Afterwards, Hegel's three dialectical laws are briefly introduced: the law of qualitative and quantitative change, the law of unity and struggle of opposites, the law of double negation. Moreover, those analogies that exist among the above laws and known physical laws and principles are identified. In fact, dialectical laws have been modeled in light of known physical laws and principles; in particular, by analogy with the law of conservation of energy, the principle of duality and the possible change in the aggregate state of the material.

Keywords: similarity, physics, philosophy, dialectics, law, energy, duality, state of aggregation.

О ПОДОБИИ, ЗАКОНАХ ДИАЛЕКТИКИ ГЕГЕЛЯ И ФИЗИЧЕСКОМ МОДЕЛИРОВАНИИ

НИКОГОСЯН ГАГИК

*кандидат физико-математических наук
ИО проректора-руководителя персонала ШГУ
Научный сотрудник кафедры математики,
физики и информационных технологий ШГУ
электронная почта: gagonik@mail.ru*

СЕРОБЯН ЕРВАНД

*кандидат физ.-мат. наук, доцент
ректор ШГУ
электронная почта: eserobyan56@mail.ru*

МАНУКЯН ВАРДАН

*кандидат физико-математических наук, доцент
ИО зав. кафедрой математики,
физики и информационных технологий ШГУ
электронная почта: mvardan_1972@mail.ru*

Данная работа посвящена выявлению сходства между некоторыми законами физики и философии. В статье заранее говорится об одном из известных методов научного познания - подобии, его сущности и возможностях применения. Затем в кратком историческом обзоре представлены сходства в физике на инклюзивном уровне, подчеркивающий роль последнего в развитии физики.

Затем кратко вводятся три диалектических закона Гегеля: закон качественного и количественного изменения, закон единства и борьбы противоположностей, закон двойного отрицания, а также выявлены те аналогии, которые существуют среди вышеуказанных законов и известных физических законов и принципов. Фактически, диалектические законы были смоделированы в свете известных физических законов и принципов. в частности, по аналогии закона сохранения энергии, принципа двойственности и возможного изменения агрегатного состояния материала.

Ключевые слова: подобие, физика, философия, диалектика, закон, энергия, двойственность, агрегатное состояние.

Հոդվածը ներկայացվել է խմբագրական խորհուրդ 07.07.2022թ.:

Հոդվածը գրախոսվել է 04.09.2022թ.:

АЛГЕБРАИЧЕСКИЕ ОПЕРАЦИИ В ЗАДАЧАХ НА ПОСТРОЕНИЕ

УДК 512

DOI: 10.56246/18294480-2022.13-16

АРУТЮНЯН РОБЕРТ

*Профессор Шушинского технологического университета,
Заведующий департаментом естественных наук, средств связи и
информационных технологий
электронная почта: rharutyunyan@shushitech.am*

АБРАМЯН ЛИАНА

*Кандидат физико-математических наук, доцент
Преподаватель Арцахского государственного университета
электронная почта: liana_abrahamyan@mail.ru*

ВАРДАНИЯН ВАЛЯ

*Преподаватель Шушинского Технологического университета
электронная почта: valyavardanmyan@mail.ru*

Задачи на построение в течение многих веков вызывали большой интерес у математиков. Интерес к этим задачам обусловлен не только их красотой и оригинальностью методов решения, но и большой практической ценностью. Проектирование строительства, архитектура, конструирование различной техники основаны на геометрических построениях .

Более углубленное изучение возможности геометрических построений неизбежно связано с переводом геометрической задачи на язык алгебры. В работе, после краткого исторического очерка, показано, каким образом "рациональные" алгебраические операции - сложение, вычитание, умножение и деление производимые над заданными величинами, могут быть выполнены посредством геометрических построений. В частности, сумма, произведение, разность и частное двух чисел строятся, взяв за основу понятие "единичного" отрезка. В рассматриваемой задаче, данными числами порождается поле рациональных чисел - множество чисел, обладающее тем свойством, что любая рациональная операция, совершенная над

двумя (или более) элементами этого множества, приводит снова к элементу этого же множества.

Ключевые слова: Задача на построение, алгебраические операции, построение, поле.

1. Введение

Ещё со времён Древней Греции математики занимались разработкой методов решения задач на построение. Что такое геометрическая задача на построение? Задача на построение — это задача, в которой требуется построить геометрический объект, пользуясь только указанными инструментами[1-5]. Обычно задача на построение ставится как требование из заданных элементов в соответствии с заданными условиями, с помощью определённых инструментов построить указанную геометрическую фигуру или их множество, удовлетворяющие указанным свойствам. В любой задаче на построение следует различать:

- 1) заданные элементы и их характеристики (условия задач);
- 2) инструменты, с помощью которых можно выполнить требуемое построение;
- 3) искомую фигуру (или их множество) с указанными свойствами.

При этом все линейные элементы в условиях задач заданы в виде отрезков (а не их длин), а все угловые элементы — в виде углов (а не чисел, выражающих их величину). Обычно задачи на построение решают, пользуясь двумя инструментами: циркулем и линейкой (односторонней и без делений).

С помощью односторонней линейки можно выполнить следующие основные построения:

1. Построить отрезок, соединяющий две данные (или построенные) точки.
2. Построить прямую, проходящую через две данные (или построенные) точки.
3. Построить луч, исходящий из данной точки и проходящий через другую данную точку.

С помощью циркуля можно выполнить следующие основные построения:

1. Построить окружность, если даны её центр и отрезок, равный радиусу окружности.

2. Построить любую из двух дополнительных дуг окружности, если даны центр окружности и концы дуги.

Кроме основных, возможны следующие построения:

1. Построить (найти) точку пересечения двух данных прямых.

2. Построить (найти) точки пересечения данной прямой с данной окружностью.

3. Построить (найти) точки пересечения двух данных окружностей.

4. Взять на прямой, или на окружности, или вне их произвольную точку.

5. Провести на плоскости произвольную прямую.

Что значит решить задачу на построение? Решение задач на построение состоит не в том, чтобы выполнить «руками» соответствующие построения, а в том, чтобы найти алгоритм решения, то есть, описать решение задачи в виде последовательности уже известных стандартных построений. В этом смысле решение задач на построение хорошо иллюстрирует один из основных принципов решения любых математических задач: решить задачу — это значит свести её к какой-либо задаче, уже решённой ранее. К стандартным (элементарным) построениям обычно относят следующие:

1. Разделить данный отрезок на два равных отрезка.

2. Разделить данный угол на два равных угла (построить биссектрису угла).

3. Построить на данной прямой от данной точки в данном направлении отрезок, равный данному.

4. Построить угол с вершиной в данной точке с данной стороной угла по указанную сторону от неё и равный данному углу.

5. Построить прямую, проходящую через данную точку и параллельную данной прямой.

6. Построить прямую, проходящую через данную точку и перпендикулярную к данной прямой.

7. Построить треугольник по трём данным сторонам

8. Построить треугольник по двум сторонам и углу между ними.

9. Построить треугольник по стороне и двум углам, прилежащим к ней.

10. Построить прямую, касательную к данной окружности и проходящую через данную точку вне этой окружности.

11. Построить прямоугольный треугольник по двум катетам, или по катету и гипотенузе, или по катету и острому углу, или по гипотенузе и острому углу.

В работе показано, каким образом простейшие алгебраические операции соответствуют элементарным геометрическим построениям.

2.1 Из истории геометрических построений

Простейшие задачи на построение возникли в глубокой древности при выполнении измерений участков земли и при выполнении работ по строительству различных сооружений. К первым из таких задач относятся построение отрезка, равного данному, деление отрезков и углов на две равные части, построение перпендикуляра к прямой, проходящего через данную точку. Решение этих задач было известно ещё в догреческий период. За время с VII до III в. до н. э. греческими учёными был накоплен и обработан обширный материал по геометрии и, в частности, о задачах на построение. Как и в настоящее время, древнегреческие учёные считали построение геометрическим только в том случае, если оно было выполнено посредством линейки и циркуля без использования других инструментов. Известно, что ещё Пифагор (VI в. до н. э.) открыл способы построения правильных пятиугольника и десятиугольника и решил некоторые более сложные задачи на построение. В разработку методов решения задач на построение большой вклад сделал Платон (V в. до н. э.) и его ученики. Со времён Платона стали различать основные этапы задач на построение:

- анализ;
- построение;
- доказательство;
- исследование.

Известный нам способ деления отрезка пополам впервые был изложен в комментариях Прокла (410–485). Большое место рассмотрению задач на построение отведено в «Началах» Евклида (III в. до н. э.).

Доказывая, что та или иная фигура может существовать, он указывал, как её можно построить, применяя только циркуль и линейку. Одна из труднейших задач на построение, которую уже умели решать в Древней Греции — построение окружности, касающейся трёх данных окружностей. Эта задача называется задачей Аполлония — по имени греческого геометра

Аполлония из Перги (ок. 200 г. до н. э.) Однако древним геометрам не удавалось выполнить некоторые построения, используя лишь циркуль и линейку, а построение, выполненное с помощью других инструментов, не считалось геометрическим.

К числу таких задач относятся так называемые три знаменитые классические задачи древности: квадратура круга, трисекция угла и удвоение куба, а именно построение квадрата, равновеликого данному кругу, деление произвольного угла на три равные части и построение куба, объём которого вдвое больше объёма заданного куба. Эти три задачи привлекали внимание математиков на протяжении столетий и лишь в середине XIX в. была доказана их неразрешимость, то есть, невозможность указанных построений только с помощью циркуля и линейки. Эти результаты были получены средствами не геометрии, а алгебры, что ещё раз подчеркнуло единство математики.

Ещё одной интересной задачей на построение с помощью циркуля и линейки является задача построения правильного многоугольника с заданным числом сторон. Древние греки умели строить правильный треугольник, квадрат, пятиугольник и пятнадцатиугольник, а также все многоугольники, которые получаются из них удвоением числа сторон, и только их.

Новый шаг в решении поставленной задачи был сделан лишь в 1801 году немецким математиком К. Гауссом, который открыл способ построения правильного семнадцатиугольника при помощи циркуля и линейки и указал все значения n , при которых возможно построение правильного n -угольника указанными средствами.

В возрасте 17 лет Гаусс исследовал возможность построения правильных " P -угольников", где P - простое число. В то время были известны построения только для случаев $p=3$ и $p=5$. Гаусс установил, что построения возможны в том и только в том случае, если p есть простое "число Ферма":

$$p = 2^{2^n} + 1.$$

Первые числа Ферма суть 3, 5, 17, 257, 65 537. Это открытие произвело на Гаусса такое впечатление, что он сразу отказался от филологической карьеры и решил посвятить свою жизнь математике и ее приложениям. Он и позднее смотрел на это первое из своих открытий с

особенной гордостью. После смерти Гаусса в Гёттингене была воздвигнута его бронзовая статуя, с пьедесталом в форме правильного 17-угольника.

Таким образом, с помощью циркуля и линейки оказалось невозможным построить правильный семиугольник, девяти-, одиннадцати-, тринадцатиугольник и т. д. Другие геометрические построения В разные времена математики при решении задач на построение накладывали на используемые инструменты ещё более ограничительные условия. Так, живший в X веке персидский астроном и математик Абу-л-Вафа написал первый трактат, посвящённый построениям с помощью неклассических инструментов — линейки и циркуля с фиксированным раствором, названным в последствии «заржавевшим циркулем».

Широкое развитие в конце XIX в. получила теория построений при помощи циркуля и линейки. Например, было показано, что любое построение, выполняемое с помощью циркуля и линейки, можно выполнить с помощью одной лишь линейки, если в плоскости построения задана некоторая окружность и указан её центр.

2.2. Постулаты, на которых основано решение задачи на построение

В элементарной геометрии при решении задач на построение используют следующие основные геометрические фигуры: точки, прямолинейные отрезки, окружности и их дуги. Кроме этого, используют множество этих фигур, а также конечные или бесконечные (например, углы) части плоскости, ограничиваемые основными фигурами.

Постулат 1. Прямая и прямолинейный отрезок соответственно считаются построенными тогда и только тогда, когда даны или построены две точки прямой или концы отрезка.

Постулат 2. Окружность считают построенной тогда и только тогда, когда даны или построены её центр и две точки, которыми определяется её радиус. (Одной из этих точек может быть центр, а другой — точка на окружности). Дугу окружности считают построенной в том и только в том случае, когда даны или построены её центр и её концы.

Постулат 3. Точку считают построенной, если она является пересечением двух данных или построенных прямых.

Постулат 4. Точку считают построенной, если она является общей точкой данной или построенной прямой и данной или построенной окружности.

Постулат 5. Точку считают построенной, если она является общей точкой двух данных или построенных окружностей.

Постулат 6. Всякую другую геометрическую фигуру считают построенной, если даны или построены основные фигуры, из которых она состоит или которые её ограничивают.

2.3. Построение полей

В порядке развития общих идей мы начнем с рассмотрения небольшого числа классических построений. Всякая проблема геометрического построения может быть схематизирована следующим образом: дано некоторое число отрезков, скажем, a, b, c, \dots ; требуется построить один или несколько отрезков x, y, \dots . Даже если на первый взгляд проблема как будто имеет совсем иной вид, ее всегда можно переформулировать таким образом, чтобы она вошла в указанную схему.

Искомые отрезки фигурируют или в виде сторон треугольника, который требуется построить, или в виде радиусов кругов, или как прямоугольные координаты каких-то искомых точек.

Предположим для простоты, что требуется построить какой-то отрезок x . В таком случае геометрическое построение приводит к решению алгебраической задачи: установить соотношение (в форме уравнения) между искомой величиной x и данными величинами a, b, c, \dots ; затем, решая это уравнение, найти формулу для величины x и, наконец, выяснить, можно ли свести вычисление x к таким алгебраическим процедурам, которые соответствуют построениям, выполнимым с помощью циркуля и линейки.

Таким образом, в основе всей рассматриваемой теории лежит принцип аналитической геометрии – количественная характеристика геометрических объектов, основанная на введении континуума действительных чисел.

Заметим прежде всего, что простейшие алгебраические операции соответствуют элементарным геометрическим построениям. Если даны два отрезка, длины которых равны a и b (измерение производится посредст-

вом "единичного" отрезка), то очень легко построить отрезки $a+b$, $a-b$, ra (где r - рациональное число), a/b и ab [5].

Чтобы построить $a+b$ (рис. 1), проведем прямую линию и на ней отложим циркулем отрезки $OA = a$ и $AB = b$.

Тогда $OB = a+b$. Точно так же в случае $a-b$ мы откладываем $OA = a$ и $AB = b$, но на этот раз откладываем b в сторону, противоположную той, в которую отложили a .



рис.1

Тогда $OB = a-b$. Для построения $3a$, мы просто строим $a+a+a$; аналогично поступаем, если нужно построить pa , где P - целое число.

$\frac{a}{3}$ строится следующим приемом (рис. 2): на произвольной прямой откладываем $OA = a$ и затем проводим другую прямую через точку O . На этой прямой откладываем произвольный отрезок $OC = c$ и строим $OD = 3c$. Соединяем A и D прямой линией и проводим через точку C прямую, параллельную AD ; пусть эта прямая пересекает OA в точке B . Треугольники OBC и OAD подобны значит,

$$\frac{OB}{a} = \frac{OC}{OD} = \frac{c}{3c} = \frac{1}{3} \quad \text{и} \quad OB = \frac{a}{3}.$$

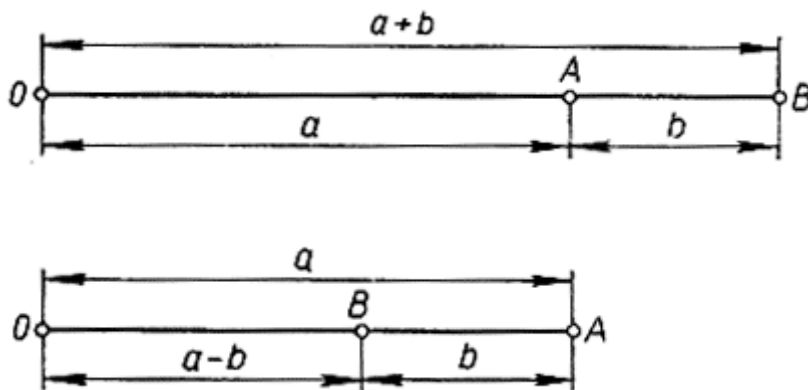
Таким же образом можно, вообще, построить $\frac{a}{q}$, где q - целое число.

Совершая эту операцию над отрезком ra , мы построим ga , где $r = \frac{p}{q}$ какое либо рациональное число.



рис.2



рис.3

Чтобы построить a/b (рис. 3), откладываем $OB = b$ и $OA = a$ на сторонах произвольного угла с вершиной O и на стороне OB откладываем отрезок $OD = 1$. Через D проводим прямую, параллельную AB ; пусть она

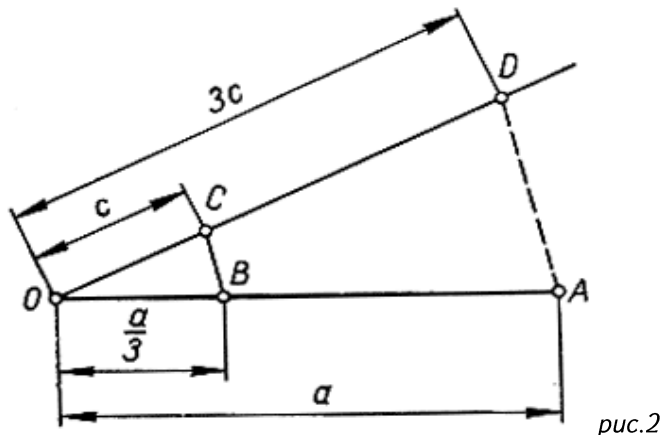
пересекает OA в точке C . Тогда будем иметь: $OC = \frac{a}{b}$. Построение ab показано на рис. 4; здесь AD - прямая, проходящая через A и параллельная BC .

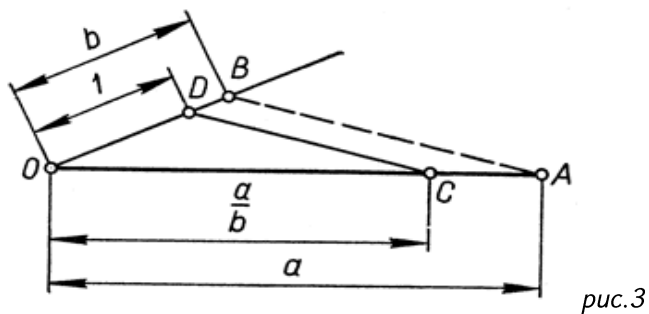
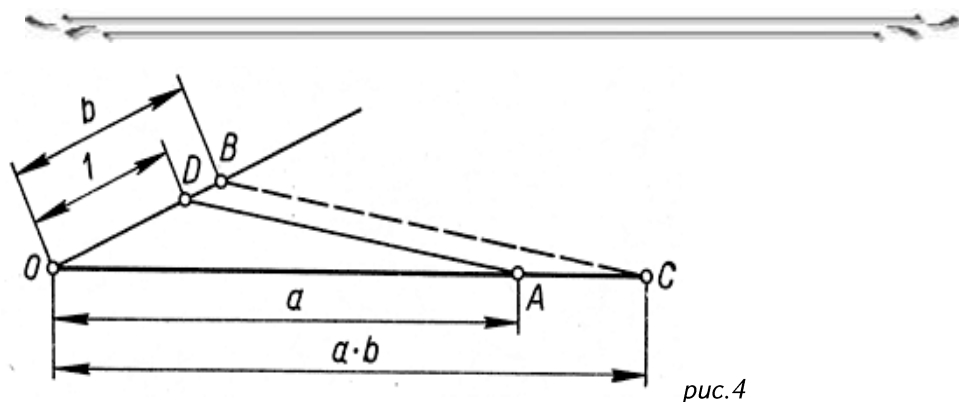

Отсюда следует, что "рациональные" алгебраические операции – сложение, вычитание, умножение и деление, – производимые над заданными величинами, могут быть выполнены посредством геометрических построений. Исходя из данных отрезков, измеряемых действительными числами a, b, c, \dots мы можем, последовательно выполняя эти простые построения, построить любую величину, которая через a, b, c, \dots выражается рационально, т. е. с помощью лишь перечисленных выше четырех основных действий.

Множество всех величин, которые таким образом могут быть получены из a, b, c, \dots образует то, что называется числовым полем – множество чисел, обладающее тем свойством, что любая рациональная операция, совершенная над двумя (или более) элементами этого множества, приводит снова к элементу этого же множества. В рассматриваемом нами случае говорят, что поле порождается данными числами a, b, c, \dots

Список использованной литературы

1. Блинков А. Д., Блинков Ю. А., Геометрические задачи на построение, М., МЦНМО, 2010.
2. Лозанцкий Э. Д., Математика, поступающим в вузы, Киев, Вища школа, 1976.
3. Август Адлер., Теория геометрических построений / перевод с немецкого проф. Г. М. Фихтенгольца, Л., 1940.
4. Пойа Д., Математическое открытие, Москва, 2010.
5. R. Courant, H. Rorrins, What is Mathematics?, New York University, Oxford University Press, 1966.

**ՀԱՆՐԱՀԱՇՎԱԿԱՆ ԳՈՐԾՈՂՈՒԹՅՈՒՆՆԵՐԸ ԿԱՌՈՒՑՄԱՆ
ԽՆԴԻՐՆԵՐՈՒՄ**

ՀԱՐՈՒԹՅՈՒՆՅԱՆ ՌՈՔԵՐՏ

*Շուշիի տեխնոլոգիական համալսարանի
բնագիտության, կապի միջոցների և տեղեկատվական
տեխնոլոգիաների դեպարտամենտի ղեկավար, պրոֆեսոր
էլփոստ՝ rharutyunyan@shushitech.am*

ԱՐՐԱՀԱՄՅԱՆ ԼԻԱՆԱ

*Ֆիզիկամաթեմատիկական գիտությունների թեկնածու, դոցենտ,
Արցախի պետական համալսարանի դասախոս
էլփոստ՝ liana_abrahamyan@mail.ru*

ՎԱՐԴԱՆՅԱՆ ՎԱԼՅԱ

*Շուշիի տեխնոլոգիական համալսարանի դասախոս
էլփոստ՝ valyavardanmyan@mail.ru*

Կառուցման խնդիրները դարեր շարունակ մեծ հետաքրքրություն են առաջացրել մաթեմատիկոսների շրջանում, որը պայմանավորված է ոչ միայն դրանց գեղեցկությամբ և լուծման մեթոդների ինքնատիպությամբ, այլև մեծ գործնական արժեքով: Շինարարական նախագծերը, ճարտարապետությունը, տարբեր սարքավորումների նախագծերը հիմնված են կառուցման խնդիրների վրա:

Կառուցման խնդիրների ավելի խորն ուսումնասիրությունը անխուսափելիորեն կապված է երկրաչափական խնդրի ներկայացմանը հանրահաշվի լեզվով: Աշխատանքում պատմական համառոտ ակնարկից հետո ցույց է տրվում, թե ինչպես տրված մեծությունների վրա «ռացիոնալ» հանրահաշվական գործողություններ՝ գումարում, հանում, բազմապատկում և բաժանում, կարելի է կատարել երկրաչափական կառուցումների միջոցով: Մասնավորապես երկու թվերի գումարը, արտադրյալը, տարբերությունը և քանորդը կառուցված են «միավոր» հատվածի հասկացության հիման վրա: Քննարկվող խնդրի մեջ կառուցվող թվերը առաջացնում են ռացիոնալ թվերի դաշտ՝ թվերի մի բազմություն, որն ունի այն հատկությունը, որ այդ բազմության երկու (կամ ավելի) տարրերի վրա կատարված ցանկացած ռացիոնալ գործողություն նորից հանգեցնում է նույն բազմության տարրի:

Բանալի բառեր՝ կառուցման խնդիր, հանրահաշվական գործողություն, լուծում, կառուցում, դաշտ:

ALGEBRAIC OPERATIONS IN CONSTRUCTION TASKS

HARUTYUNYAN ROBERT

*Professor, Head of the Department of Natural Sciences,
Telecommunication and Information Technologies*

Shushi Tech.University,

e-mail: rharutyunyan@shushitech.am

ABRAHAMYAN LIANA

PhD in Physics and Mathematics,

Associate Professor, Lecturer of Artsakh State University,

e-mail: liana_abrahamyan@mail.ru

VARDANYAN VALYA

Lecturer of Shushi Tech.University

e-mail: valyavardanmyan@mail.ru

Construction tasks have aroused great interest among mathematicians for many centuries. Interest in these problems is not only due to their beauty and originality of solution methods, but also to their great practical value. Construction design, architecture, design of various equipment are based on geometric constructions.

A more in-depth study of the possibility of geometric constructions is invertibly connected with the translation of a geometric problem into the language of algebra. In the work, after a brief historical sketch, it is shown how "rational" algebraic operations - addition, subtraction, multiplication and division performed on given quantities, can be performed by means of geometric constructions. In particular; the sum, product, difference and quotient of two numbers are constructed based on the concept of a "single" segment. In the problem under consideration, these numbers generate the field of rational numbers - a set of numbers that has the property that any rational operation performed on two (or more) elements of this set leads again to an element of the same set.

Keywords: construction task, solution, algebraic operation, construction, field.

Հոդվածը ներկայացվել է խմբագրական խորհուրդ 15.09.2022թ.:

Հոդվածը գրախոսվել է 18.09.2022թ.:

3.

ՓԻԼԻՍՈՓԱՅԱԿԱՆ, ԱՍՏՎԱԾԱԲԱՆԱԿԱՆ,
ՊԱՏՄԱԿԱՆ ԳԻՏՈՒԹՅՈՒՆՆԵՐ
PHILOSOPHY, THEOLOGY AND HISTORY
ФИЛОСОФСКИЕ, ТЕОЛОГИЧЕСКИЕ, ИСТОРИЧЕСКИЕ НАУКИ

ՄԱՐԴՈՒ, ՀԱՍԱՐԱԿՈՒԹՅԱՆ ԵՎ ԲՆՈՒԹՅԱՆ
ՓՈԽՀԱՐԱԲԵՐՈՒԹՅՈՒՆԸ ԽՈՐԵՆԱՅՈՒ «ՀԱՅՈՑ ՊԱՏՄՈՒԹՈՒՆ»
ԱՇԽԱՏՈՒԹՅՈՒՆՈՒՄ

ՀՏԴ 113

DOI: 10.56246/18294480-2022.13-17

ՂԱՋՈՅԱՆ ՀԱՄԼԵՏ

փիլիսոփայական գիտությունների թեկնածու,
ԳՊՀ հումանիտար մասնագիտությունների ֆակուլտետի դեկան
էլփոստ՝ h.ghajoyan@gsu.am

Ընդհանուր առմամբ անառարկելի է այն մտրեցումը, որ Մ. Խորենացու «Հայոց պատմություն» աշխատությունը հաստատում է այն ճշմարտությունը, թե իմանալ պատմությունը, նշանակում է՝ ճանաչելով անցյալը հասկանալ ներկան և կանխատեսել ապագան: Ուստի պատմության իմացությունը միաժամանակ մարդկային ինքնաճանաչման ձև է: Հոդվածի նպատակն է վերն ասվածը քննել մարդ-հասարակություն-բնություն կապի տեսանկյունից, որը խորությամբ ուսումնասիրված չէ: Նախ Խորենացին ցույց է տալիս, որ հասարակական կեցությունը ամենաբարդն է կեցության դրսևորումներում, քանզի այն բաղկացած է ոչ միայն կամք և գիտակցություն, այլև դրդապատճառներ և ձգտումներ ունեցող անհատներից: Մարդն էլ բնության մի մասն է, նրա հարազատ զավակը, և մարդկային էությունն ու վարվելակերպը իրենց ազդեցությունն են թողնում բնության վրա: Ըստ Խորենացու՝ այս ամենը պայմանավորված է պատճառահետևանքային ամուր կապերով, որն էլ ունենում է իր հետևանքը: Բնությունն էլ իր հերթին օգնում է մարդուն լավ ու բարի վերաբերմունքի համար:

Խորենացին հասարակության ապագայի ու գոյարևման համար ամենակարևոր երաշխիքն է համարում վերականգնել մարդ-հասարակություն-բնություն հավասարակշռությունը: Մարդու և բնության «համերաշխությունը» այլընտրանք չունի: Խորենացու եզրահանգումն է. միայն բնության և մարդու ներդաշնակության գիտակցմամբ, բնությունը սիրելու միջոցով մարդը իրեն կարող է պարկերացնել ապահով և երջանիկ էակ, և հենց բնության հանդեպ մտահոգությունն է նրան բարձրացնում իբրև բանական էակի:

Բանալի բառեր¹ մարդ, հասարակություն, բնություն փոխհարաբերություն, կեցություն, Մովսես Խորենացի, «Հայոց պատմություն»:

Մարդու, հասարակության և բնության փոխհարաբերության հարցը բոլոր ժամանակներում հետաքրքրել է փիլիսոփաներին, պատմաբաններին, աշխարհագետներին և ընդհանրապես այլ ոլորտների մտածողներին: Ուշադրության կենտրոնում ունենալով այդ հարցը՝ հետազոտողներն ու տեսաբանները առաջ են քաշել բազմաթիվ վարկածներ, որոնք երբեմն եղել են իրարամերժ: 20-րդ դարավերջին աշխատություններից մեկում նշված է «բնության մեջ ամեն ինչ ներդաշնակ է՝ այստեղ ամեն ինչ կա բավարար չափով և ավելորդ ոչինչ չկա, որ կենդանի ամեն ինչ գոյություն ունի փոխադարձ կապի ու փոխներգործության մեջ և այդ իդեալական սիստեմներում աղետաբեր բնույթի ներքին խմորումներ չեն լինում»¹:

Չնայած տարածայնություններին՝ այնուհանդերձ բոլոր ժամանակների հետազոտողների մոտ ընդհանուրն այն է, որ մարդը բնության նկատմամբ պատշաճ, հոգատար վերաբերմունք չի ցուցաբերել, և կա մտահոգություն, անգամ տագնապ մարդու և բնության ներկա, առավել ևս ապագա փոխհարաբերությունների տեսանկյունից: Խորենացին իր «Հայոց պատմություն» աշխատության մեջ ևս անդարադրձել է մարդ-հասարակություն-բնություն փոխհարաբերության հարցին, սակայն այդ աշխատությանը նվիրված բազմաթիվ հետազոտություններից ոչ մեկում այս հարցի կապակցությամբ առանձնակի մոտեցում և ամբողջական ու խորը անդրադարձ չի կատարվել: Եղել են մասնակի անդրադարձներ և հիշատակումներ: Սույն հոդվածը նպատակ ունի այդ բացը լրացնելու: Խորենացին աշխատության սկզբից

¹ Լենկովա Ա., Մաշկազերծված երկիրը, Երևան, 1975, էջ 129:

մինչև վերջ տարբեր առումներով ու իրադրություններում մարդու, հասարակության և բնության փոխհարաբերության հարցը քննել է, ամփոփել ու եզրահանգում է արել եզրափակիչ մասում՝ «Ողբ»-ում: 19-20-րդ դարերում իրադրությունը այնպիսին էր, որ հետազոտողները հատկապես շեշտադրում էին մարդու կողմից բնությանը անողորք վերաբերվելու հետևանքների ու վտանգների մասին. «Վաղուց մոռացված մարդկանց սխալները մեզ համար մի նախազգուշացում են, որը ցույց է տալիս, թե ինչպես է բնությունը վրեժ առնում իր իրավունքներն անտեսելու համար»²:

Մինչդեռ Խորենացին դեռևս 5-րդ դարում մարդկային գործունեության և բնության կողմից դրան արձագանքելու կամ հակադարձելու փոխհարաբերություններում արդեն իսկ փնտրում էր պատճառահետևանքային կապեր: Երևույթներին մոտենալով այս տեսանկյունից՝ նա ցույց է տալիս ոչ միայն այն, թե մարդն ինչպես և ինչ չափով է վնաս հասցնում բնությանը, այլ նաև այն, թե բնության երևույթներն ինչպես են օգնում, աջակցում մարդկանց, հասարակությանը: Նկատել ենք, որ Խորենացին մարդ-հասարակություն-բնություն կապը քննել է բազմակողմանիորեն, փոխադարձ ներգործության սկզբունքներին համապատասխան: Այնուհանդերձ, լինելով 5-րդ դարի գործիչ, քրիստոնեության ջատագով, մարդու և բնության միջև իբրև միջնորդ հանդես է գալիս արարիչը՝ Աստված: Երկուսն էլ Աստծո արարչագործության արդյունքն են, «որովհետև Ադամ իսկապես աստվածաստեղծ է, նա էր, որ Աստծո բերանից պատվեր ստացավ»³, այսինքն՝ դեպքերն ու իրադարձությունները ընթանում են նրա կամքով: Խորենացու մոտ արդեն իսկ աշխատության սկզբում ուրվագծվում է այն միտքը, որ մեկը մյուսի նկատմամբ անհաճո գործունեություն կամ արարք չպետք է ցուցաբերի: Ստացվում է, որ մարդը գործող անձ է դառնում բնության զարգացման ընթացքում՝ խաղալով իր սեփական, յուրահատուկ դերը: 20-րդ դարի տեսաբանների մոտ կա այն կարծիքը, որ «Մարդը, դուրս գալով բնության ձեռքի տակից, եղել է խելամիտ սոցիալական էակ, իսկ նրա սոցիալականությունը հաշվարկվել է փոքր հասարակությունների հանգելու համար, խելքը նախատեսվել անհատական կյանքին և խմբային կյանքին նպաստելուն»⁴:

Այս տեսանկյունից Խորենացու գործը ռաումնասիրելով՝ նկատում ենք, որ մարդ-հասարակություն-բնություն փոխհարաբերություններում մարդկային իմացության սահմանները և ունակությունների հարցը չի շրջանցել և

² Նույն տեղում, էջ 14:

³ Խորենացի Մ., Հայոց պատմություն, Երևան, 1990, էջ 12:

⁴ Կասիրեր Է., Էսսե մարդու մասին, Երևան, 2008, էջ 137:

ընդհանուր առմամբ աղերսներ ունի վերը շարադրվածի հետ, դեռ ավելին՝ միջնադարյան մտածելակերպի աստվածաշնչյան տեսանկյունից մոտենալով խնդրին, արձանագրված է, որ ոչ միայն փոքր հասարակությունների, այլև անհատական անձնական կյանքի պայմաններում էլ խելքը, ասել է՝ ունակությամբ և, ինչու չէ, նաև կամքը չի բավականացրել և վկայակոչելով Ադամին նշում է. «Որովհետև մարդկանց առաջինը պատվիրազանց գտնելով, իր գործած չարիքի պատճառով արտաքսվեց դրախտից և Աստծո տեսությունից, ինչպես ասված է»⁵:

Հետևությունն այն է, որ սկսելով անհատից՝ այնուհետև «...մարդկային ազգն ընկնում է տարակուսանքի և անհուսության մեջ, այլև իրապես ինքնահաճո գործերի մեջ»⁶:

Խորենացին նկատում է, որ եղանակային պայմանները, ասել է թե՛ աշխարհագրական միջավայրը պայմանավորում է մարդկային բնավորությունը. «Ցուրտ սառնամանիքների մեջ բնակվեցիր, ... սակայն տաքացրո՛ւ և մեղմացրո՛ւ քո հպարտ բնավորության ցուրտ սառնությունը և ինձ հնազանդելով խաղաղ ապրի՛ր, որտեղ որ կհաճես իմ երկրում բնակության տեղ ընտրել»⁷: Սա այն է, ինչ 19-րդ դարի մտածողները կձևակերպեին որպես աշխարհագրական դետերմինիզմ: Մարդը և բնությունը հանդես են գալիս միասնաբար, փոխկապակցված, որտեղ անհրաժեշտությունն ու պատահականությունը, պատճառը և հետևանքը դիալեկտիկական փոխկապակցվածության մեջ են, սա ավելին է, քան միջնադարում կհամարվեր նախախնամություն: Պատմական անցքերի և բնության երևույթների կապը ակնհայտ է, ընդ որում բնության երևույթները կա՛մ նախորդում են, կա՛մ էլ հաջորդում են պատմական իրադարձություններին՝ հավասարապես օգնելով լավ և բարի գործերի իրականացմանը կամ խոչընդոտելով ու կասեցնելով վատ ու չար գործերը: Օրինակ՝ «ծագած արևի պատճառով չէր կարող դեմուդեն նայել: Բայց երբ միմյանց ընդհարվեցին, ամպերը հովանի եղան և մեր կողմից սաստիկ քամի փչեց պարսկական գնդի դեմ»⁸: Մարդու կողմից չար դիտավորության դեպքերի կանխման օրինակ է «բայց Վաղես կայսրը մշտնջենական գեհյանի օրինակն հենց այստեղ կրելով, Ադրիանապոլսում հրակեզ

⁵ Խորենացի Մ., Հայոց պատմություն, Երևան, 1990, էջ 12:

⁶ Նույն տեղում:

⁷ Նույն տեղում, էջ 24:

⁸ Խորենացի Մ., «Հայոց պատմություն», Երևան, 1990, էջ 198:

եղավ ու սատկեց, ինչպես արժան էր իր դիտավորություններին»⁹: Հանիրավի տուժած և անօգնական մարդկանց բնությունը օգնում է, սատարում, «բայց Աստծո խնամքով նրանք ութ ամիս կերակրվեցին այն ձկներով, որ ծովը կենդանի ավի էր գցում»¹⁰: Բնությունը ոչ միայն կարող է օգնել, այլև պատժել անարժանին, ընդ որում՝ այն հասցնելով անգամ սարսափի աստիճանի. «որովհետև նրա որդիները գովելի վարք չունեցան և անարժան էին այն առաքելական աթոռին, և բացի սրանից, այդ օրերում նրանց վրա մահ հասավ ահռելի, լսողների սարսափման արժանի, մի տեղում երկուսը միասին կայծակնահար եղան...»¹¹:

Եթե մարդու կողմից բնությանը հասցված վնասները առավել քան մտահոգության առարկա են դառնում վերջին 200 տարիների ընթացքում՝ կապված արդյունաբերության բուռն զարգացման հետ, և մարդկությունը խստորոշ կերպով սկսում է հակադրվել բնությանը միայն այն ժամանակ, երբ ունակ է դառնում իր առջև դրված կարևորագույն նպատակներին հասնելով, այն էլ առավել կարճ ժամանակահատվածում, Խորենացին դա իր ժամանակի մարդկային գործունեության շրջանակներում նկատել ու քննության էր առել բազմակողմանիորեն: Մարդը ոչ միայն կոչված է ավերել, ապականել բնությունը և բարոյալքել հասարակությունը, այլև շենացնել բնությունը և դրան զուգահեռ բարենորոգել հասարակությունը. «Արտաշեսը հրամայում է գյուղերի ու ագարակների սահմանները որոշել, որովհետև նա մեր աշխարհը բազմամարդացրեց..., մեր հայրց աշխարհում անմշակ հող չմնաց, ոչ լեռնային և ոչ էլ դաշտային, այնքան շենացել էր երկիրը»¹²: Որպես օրինաչափություն՝ ներդաշնակ բնություն ու հասարակություն ունեցել ենք, երբ երկիրը կառավարել են հզոր անհատականությունները: Խորենացին հաճույքով է պատմում այդ մասին. «Ինչ քաղցր է պատմել նաև գեղեցիկ Երվանդակերտ դաստակերտի մասին, ... մեծ հովիտի միջին մասը լցնում է բնակչությամբ և պայծառ շինություններով, լուսավոր, ինչպես աչքի բիրը, իսկ բնակչության շուրջը կազմում է ծաղկանոցներ և բուրաստաններ»¹³: Բնության և հասարակության կենսակերպի վրա մեկ սերնդի ընթացքում կատարած փոփոխությունները զգացնել են տալիս Խորենացու մոտ, այն դեպքում, երբ 20-րդ

⁹ Նույն տեղում, էջ 193:

¹⁰ Նույն տեղում, էջ 191:

¹¹ Նույն տեղում, էջ 176:

¹² Խորենացի Մ., «Հայրց պատմություն», Երևան, 1990, էջ 121:

¹³ Նույն տեղում, էջ 107:

դարի 2-րդ կեսին Մաքս Բորնը այն միտքը կարտահայտի, որ «...նույնիսկ գիտատեխնիկական շրջանի սկիզբը, շրջան, որում մենք ապրում ենք, եղել է դանդաղ, ավելի քան հարյուր տարի ձգձգված պրոցես, որը հազիվ թե նկատված լինի ժամանակակիցների կողմից»¹⁴:

Մարդու գործունեության հետևանքով բնության մեջ տեղի ունեցող մի շարք երևույթներ դադարեցին միայն երկրաբանական ուժերի մենաշնորհը լինելուց, բնության որոշ երևույթներ, որոնք զուտ բնական կապեր էին, դրանցից զատ առաջացան նոր կապեր, որոշ տեղերում էլ խաթարվեց դրանց բնական ընթացքը՝ հիմնականում բացասական առումներով: Բնության երևույթների բնականոն ընթացքը և հասարակական հարաբերությունների անխաթար պահպանման գլխավոր նախապայմանը, ըստ Խորենացու, կայանում է նրանում, որ հենց ինքը՝ մարդը պետք է ձգտի կատարելության «նախ և առաջ թագավորը կարգավորում է ինքն իրեն և իր տունը, սկսելով իր գլխից ու թագից»¹⁵: Սա գիտակցված կեցության ըմբռնում է, կեցության ու գիտակցության միասնության երաշխիք և ոչ թե մեկին կամ մյուսին ուռճացված, միակողմանի մոտեցում ունենալու տեսակետ: Այսպիսի տեսակետի հետևանք է այն, որ ըստ Խորենացու, մարդը պետք է ունենա բնությունից բարոյական անկախության խորը զգացողություն, այն, ինչի պակասը առավել քան զգում ենք ներկա ժամանակներում, թեկուզ և Սևանա լճի նկատմամբ մեր վերաբերմունքով: Հեռվից հեռու Խորենացին մեզ հուշում է, որ յուրաքանչյուր անձի և հասարակության պատմությունը ընձեռում է հնարավորություն, և պատմական հնարավորությունը չպետք է ձեռքից բաց թողնել: Երբ տեր ես կանգնում, այս դեպքում և՛ պատմությունը, և՛ բնությունը՝ որպես պատմական տարածք՝ դառնում են հարազատ, ցանկալի և սիրելի: Հակառակ դեպքում և՛ պատմությունը, և՛ բնությունը խորթանում են, «Ողբի» տրամաբանությանը համահունչ՝ որբանում են: 5-րդ դարի համար սա տիպական էր, այդ ժամանակի համատեքստում արժևորվող բնության ունեցածը ոչ միայն պետք է պահպանել, այլ օգնել բնությանը պակասը լրացնելու. «Տնկում է նաև մեծ անտառ... ներսն արգելում է արագ այծյամներ, եղնիկների և եղջերուների ցեղեր, ցիռեր, վարազներ, որոնք աճելով ու բազմանալով անտառը լցրին, և նրանցով թագավորն ուրախանում էր...»¹⁶: Այսպիսով, Խորենացին ոչ միայն մարդ-բնություն կապերի արտաքին նմանություն էր տեսնում, այլև ներքին ազգակցությունը: Այս դեպքում ի հայտ է գալիս նաև

¹⁴ Բորն Մ., Իմ կյանքն ու հայացքները, Երևան, 1978, էջ 55:

¹⁵ Խորենացի Մ., «Հայոց պատմություն», Երևան, 1990, էջ 70:

¹⁶ Խորենացի Մ., «Հայոց պատմություն», Երևան, 1990, էջ 106:

մարդու գեղագիտական զգացողությունը, ճաշակը, հակումները: Ներքին ազգակցության պարագայում գոյություն ունեցող երևույթների կրկնություն է ենթադրվում, այս դեպքում արդեն իրավունք ենք ունենում խոսելու շարունակականության իմաստի մասին: Շարունակականություն հասարակական հարաբերությունների և բնության երևույթների ու հենց դրանց փոխհարաբերության առումով: Բնությունն էլ այնպիսին է, ինչպես մարդը: Բնությունն էլ մարդկային գործունեության, սեփական ժողովրդի ճակատագրի շարունակականությունն է: Այս առումով Խորենացին լավագույն գործերի շարունակականության ջատագովն էր, քարոզիչը: Խոսելով Տիգրանի մասին նշում է. «...սա մեր թագավորներից ամենահզորն և ամենախոհեմն էր և նրանցից բոլորից քաջ: ...Բոլոր իր ժամանակակիցներին նախանձելի եղավ, իսկ հետո եկողներին ցանկալի թե՛ ինքը, և թե՛ իր ժամանակը»¹⁷: Անցյալի ու ներկայի կապը, դրանց միասնությունը, առավել լայն իմաստով ժամանակների կապը ու հաջորդականությունը տեսնում էր ոչ միայն մարդկային հանրույթի այլև բնության վրա ունեցած ներգործության միջոցով: Այստեղ նա առավել քան ուշադրություն էր դարձնում նրան, որ «...կանոնական սահմաններով հաստատեց ողորմածությունը, արմատախիլ արավ անգթությունը»¹⁸: Մարդկային արատների վերացումը ուղիղ գծով տանում է բնության նկատմամբ վերաբերմունքի փոփոխմանը: Եթե մարդն անգութ է, նա այդպիսին է բոլոր հանգամանքներում ու պայմաններում, թե՛ բնության և թե՛ հասարակության նկատմամբ: Խորենացին հանգում է այն հետևության, որ բնությանը խաբել հնարավոր չէ, այն անկաշառ է այն դեպքում, երբ մարդիկ երկերեսանի են, միմյանց խաբող, թերևս հավատացնում են, թե դա է ճշմարտությունը: Բնությունը ոչ միայն դրան չի «հավատում», այլ զգուշանում կամ էլ վրեժ է լուծում: Մարդու և բնության փոխհարաբերությունը սուր պայքարի և համագործակցության հարատև մի գործընթաց է, և այդ գործընթացում փոխվում է ինչպես բնությունը, այնպես էլ մարդն ու հասարակությունը. «... նա խիստ հարկերով սաստիկ նեղելով անապատ էր դարձրել բոլոր շրջակայքը»¹⁹: Խորենացու եզրահանգումը ակնհայտ է. ոչ թե բնությունն է մեղավոր մարդկանց վատ արարքների համար, այլ հասարակական կառուցվածքը: Բնությունը կայուն և հավասարակշռված օրգանիզմ է, հասարակությունը հավասարակշռված, բայց անկայուն համակարգ է, անկայունությունը գալիս է մարդու բնույթից: Առաջին ազդակը գալիս է մարդուց և հասարակությունից

¹⁷Նույն տեղում, էջ 46:

¹⁸Նույն տեղում, էջ 181:

¹⁹Խորենացի Մ., «Հայոց պատմություն», Երևան, 1990, էջ 30:

այնպես, ինչպես ժամանակակից հետազոտողներն են պնդում, որ բնության համակարգում ինքն իր մեջ ներքին վտանգներ չի առաջացնում, այլ «... միայն արտաքին միջամտությունը կարող է այդ սխտեմում խտտորումներ առաջացնել»²⁰: Խորենացին դեռևս իր ժամանակներում նկատել էր, որ մարդու գործունեության հետևանքով բնության մեջ տեղի ունեցող մի շարք երևույթներ դադարեցին միայն երկրաբանական ուժերի մենաշնորհը լինելուց: Երևույթներ, որոնք զուտ բնական կապեր էին, դրանցից զատ ի հայտ եկան նոր կապեր, ընդ որում բնական ընթացքի ու խաթարումների տեսքով: «Հայոց պատմության» շարադրանքում սկզբից մինչև վերջ երևում է, որ մարդու կողմից բնության վրա ներազդեցության հետևանքով տեղի ունեցող փոփոխությունները կրում են անընդհատ, ուստի և պարբերաբար կրկնվող բնույթ: Այդ փոփոխությունները տեղի են ունենում թագավորների, կրոնական գործիչների, օտար զավթիչների, մի խոսքով հասարակությունում տեղի ունեցող փոփոխություններին զուգահեռ. «... գավառի պտղաբեր ջրաբքի հողերը աղշոռ հողերի են փոխվում, երկինքը նրանց վրա պղինձ դառնալով, ըստ Սուրբ գրքի, ծովն էլ հակառակվելով՝ (բարձրանում) ծածկում է արտերի սահմանները»²¹: Մարդկային արատների վերացումը տանում է բնության նկատմամբ վերաբերմունքի փոփոխմանը: Վերջին հաշվով բոլոր ժամանակներում, հանգամանքներում մարդը իր գործունեությամբ կարգավորում ու վերահսկում է իր և բնության միջև տեղի ունեցող պրոցեսները: Բնության հետ համագործակցելը Խորենացու մոտ հասնում է նվիրական իդեալի. բնության նկատմամբ պետք է լինել ուշադիր, սիրել բնությունը և չցուցաբերել անհատի շահադիտական մոտեցում: Խորենացուց 15 դար հետո դեռևս զգուշացնում են. «... բնության օրենքներն անտեսելը վտանգավոր է, եթե հիմնական փոփոխություններ են կատարվում, որոնց հետևանքները հետո դժվար է վերացնել»²²: Խորենացու մոտ տեսնում ենք հայացքների մի ամբողջական, ներդաշնակ ու կուռ համակարգ, արդարի, վեհի, կատարյալի և գեղեցիկի մասին իր պատկերացումներին ու տեսլականին համապատասխան: Մարդու անբարո արարքի և դրա հետևանքով բնությանը հասցրած աղետալի վիճակի ֆանտաստիկ, անգամ առօրեական գիտակցական մակարդակում դժվար ըմբռնելի նկարագրություն ենք տեսնում «Ողբ»-ում ընդհանրապես, իսկ վերջնամասում՝ մասնավորապես: Իր ներքին կռահողականությամբ ու դիտողականությամբ այն բնավ չի զիջում իրենից 15 դար հետո

²⁰ Լենկովա Ա., Մաշկագերծված երկիրը, Երևան, 1975, էջ 129:

²¹ Խորենացի Մ., «Հայոց պատմություն», Երևան, 1990, էջ 169-170:

²² Լենկովա Ա., Մաշկագերծված երկիրը, Երևան, 1975, էջ 133:

այն դիտարկմանը, որ «չնայած մարդը կենսոլորտում երևան է եկել վերջինիս էվոլյուցիայի առավել ուշ էտապներից մեկում, սակայն նման կարճատեսությունը (երկրաբանական դարաշրջանների համեմատությամբ) բնավ չխանգարեց, որ հենց ինքը մարդը տնօրինի նրա զարգացման հետագա ընթացքը»²³: Խորենացին աշխատության սկզբից մինչև «Ողբի» վերջնամասը ցույց է տալիս, որ քաղաքակրթական արժեքների և բնության նկատմամբ մարդու ունեցած վերաբերմունքի միջև միշտ եղել է ընդգծված հակասություն, մասնավորապես որոշ արժեքներ ձեռք են բերվել՝ կորուստներ պատճառելով բնությանը: «Ողբի» առանձնահատկությունն այն է, որ այստեղ ակնհայտ կերպով ցույց է տալիս, որ ձեռք բերված քաղաքակրթական արժեքներից հեռանալը կրկնակի կորուստներ է պատճառել բնությանը: Դրա համար էլ նշում է բոլոր խմբերի ու խավերի կողմից հնարավոր առավելագույն շեղումները: Եթե նախորդ գլուխներում մարդու ազդեցությունը բնության վրա անմիջական էր, այստեղ արդեն դառնում է միջնորդավորված: Հասարակական հարաբերություններում մարդը խախտում է Աստվածաշնչյան սկզբունքները, որը բացասական կերպով անրադառնում է բնության օրենքների ու օրինաչափությունների վրա: Իսկ Հայոց աշխարհը եղել է ու նկարագրված է, որ «... ընդարձակ և գեղեցիկ ձորի ձևով նրա միջով հոսում էին քաղցրահամ ջրեր լեռներից իջնելով, ծմակներից և հովիտներից ծորալով, որոնք լեռների ստորոտների մոտ միավորվելով՝ ծավալվում, գեղեցիկ գետեր էին կազմում... Այս հաճելի բլուրից դեպի արևելք կար մի փոքրիկ լեռ»²⁴: Բնության օրենքներն ու օրինաչափությունները նկատելի են, ճանաչելը՝ ավելի հեշտ, մարդկային փոխհարաբերությունները բարդ են, ճանաչելը և ճշմարտության հանգելը՝ դժվար: Այդ ամենը լավ գիտակցելով՝ Խորենացին հենվել է նաև կռահելու, կանխազգալու գործոնի վրա առավել մարդբնություն փոխհարաբերությունում: Նրա մոտ լավ է ստացվել, դեռ ավելին, հասարակությունը ճանաչելու դեպքում անհատական, զգույշ, նուրբ մոտեցում է ցուցաբերել այն «ներսից» ճանաչելու համար, ի տարբերություն բնությանը, որը ճանաչելի է «դրսից»: «Ողբ»-ում մի տեսակ համադրում է այդ մոտեցումները, շնորհիվ որի ի հայտ է գալիս ոչ միայն հասարակության, այլև բնության անելանելի ու խաթարված վիճակը: Երկուսն էլ քայքայման եզրին են: Իր ոճով «Ողբը» տարբերվում է նախորդ գլուխներից ու մասերից: Նա այստեղ խորհրդածություններ է անում, որում զգացվում է փիլիսոփայական խորքը: «Ողբը» մեզ զգուշության կոչ է անում, ոչ միայն ինչ անել, այլ նաև

²³ Գրիգորյան Լ., Բնությունը և մարդիկ, Երևան, 1982, էջ 11:

²⁴ Խորենացի Մ., Հայոց պատմություն, Երևան, 1990, էջ 34:

ինչ չանել, ոչ միայն ինչպիսին լինել, այլ նաև ինչպիսին չլինել: Նա հասարակության կառուցվածքը լավ էր պատկերացնում՝ տեսնելով, որ «... անթիվ նեղություններ են կրում ռամիկները, ...»²⁵: Մյուս բոլոր խմբերին ու խավերին ինչպիսին չլինելու հորդոր է հղում՝ սկսելով ռաուցիչներից, այնուհետև աշակերտներով, կրոնավորներով, զինվորականներով, իշխաններով և ավարտելով դատավորներով, նշելով յուրաքանչյուրի գործունեության ոլորտում ունեցած արատները: Արատները բազմաթիվ են՝ տխմարություն ու ինքնահավանություն, կեղծավորություն ու ցուցամոլություն, դատարկախոսություն ու ծուլություն, ամբարտավանություն, մեծախոսություն, պարծենկոտություն, ագահություն, ապստամբ բնավորություն, աշխարհը ավերելու հակում, տմարդություն, ստախոսություն ու կաշառակերություն և այլն: Այս բոլոր արատները միասին հանգեցրել են մի հասարակության, որտեղ «առհասարակ սերն ու ամոթը ամենքից վերացած»²⁶ են: Պատճառից գնալով հետևանք, այս ամենը փաստարկելով որպես հետևանք, այն ապացուցում է բնության երևույթների վրա ունեցած ազդեցությամբ, որոնք ակնհայտ են: Մարդը բնության հարազատ զավակն է և իր գոյությունը կախված է բնությունից, դրա համար էլ Խորենացին տազնապում է ոչ միայն հասարակական հարաբերությունների խաթարումից, այլև մարդկային միտքը ուղղորդում է դեպի բնությունը, հուշելով, որ մարդը կանգնած է երկակի սպառնալիքի առջև: Չկա այլ ճանապարհ, մարդը հարկադրված է փոխելու իր բնությունը: Դրա համար էլ Խորենացին հավասարապես տազնապում է ոչ միայն հասարակական բարքերի աղավաղումից, այլև բնության բնականոն ընթացքի խաթարումից, ընդ որում հստակ նշելով, որ սպառնալիքը գալիս է մարդու անբարո արարքից: Որպես 5-րդ դարի մտածող, պատմիչ, հոգևորական, փիլիսոփա՝ նրա համար ամենից առաջ և ամեն ինչում կարևորը կարգն ու հերթականությունը պահպանելն է, քանզի սկզբունքին հետևել է ինքը՝ Աստված: Տեսնելով այդ սկզբունքների խախտումը մարդու կողմից՝ նա գրում է. «Եվ ի՞նչ է այս բոլորի ապացույցը, եթե ոչ այն, որ Աստված մեզ անտես է արել և տարրերը փոխել են իրենց բնությունը»²⁷: «Ողբ»-ում նա արդեն դեպքերն ու իրադարձությունները տեղադրում է որոշակի տարածության և սուղ ժամանակի մեջ: Սա յուրահատուկ մեթոդաբանական հնար է, որը ներկայիս լեզվամտածողության բառապաշարով կարելի է ասել մարդբնություն-հասարակություն-եղելություն կապը համատեղել շարժում – տա-

²⁵ Խորենացի Մ., Հայոց պատմություն, Երևան, 1990, էջ 239:

²⁶ Նույն տեղում, էջ 238:

²⁷ Նույն տեղում:

րածություն - ժամանակ միասնական շղթայում, որի օղակներից մեկի խաթարումը տանում է ողջ շղթայի կամ համակարգի գործունեության խաթարմանը: 5-րդ դարի գործչի համար սա արտակարգ մտածելակերպ էր, դրա համար էլ և՛ ապացուցում է, և՛ համոզում, հանգամանորեն և մանրամասն թվարկում է այն բոլոր երևույթները, որոնց բնականոն ընթացքը խաթարված է, այդ թվում՝ «գարունը երաշտ, ամառը սաստիկ անձրևային, աշունը ձմեռ դարձած, ձմեռը սաստիկ ցուրտ, մրրկայից և երկարատև: Քամիները՝ բուքեր բերող... ամպերը կայծակներ թափող, կարկտաբեր»²⁸: Ոչ միայն եղանակային պայմաններն են դաժան այլև «... երկրի պտղաբերությունը նվազած, անասունների աճելությունը պակասած»²⁹: Այն, որ եղանակային պայմաններն են վատթարացել, բուսական ու կենդանական աշխարհի հավասարակշռությունը խախտվել, սա բանականության շրջանակներում կամ ողջախոհության տեսանկյունից ըմբռնելի է, բայց այն, որ երկրի ընդերքն է փոթորկվել և տեղի են ունենում «երկրաշարժեր և տատանումներ»³⁰, արդեն բանականության սահմաններից դուրս է, գերբանական մտածելակերպի արդյունք է: Թերևս լինելով քրիստոնեության ջատագով՝ այնուհանդերձ չի անտեսում հեթանոսական ժամանակներից եկող մտածելակերպը. «Աստվածներից առաջինները ահեղ էին և երևելի...»³¹: Սա հզոր երևակայության և դիցաբանության ազդեցության արդյունք է: Եվ միթե՞ արժանի էինք նման ճակատագրի, չէ որ «հյուսիսային ազգերի մեջ վեհագույնն...»³² էինք: Պատճառահետևանքային կապերն ու տրամաբանությունն է շարունակվում դարձյալ: Եթե մարդկանց անբարո արարքները անդրադարձան բնության երևույթների բնականոն ընթացքի վրա միջնորդավորված կերպով, ապա բնության երևույթներն էլ անմիջական կերպով նորից հանգեցրին հասարակական կյանքում նոր բացասական երևույթների առաջացմանը. դարձյալ «քանդվում են ամրոցներ, ավերվում են ավաններ, հրդեհվում են շինություններ»³³, և դրանով դեռ չեն բավարարվում՝ «գլխավոր մարդիկ կապվում են, հայտնի անձեր բանտարկվում են»³⁴: Մարդ-բնություն փոխհարաբերության արդյունքում երկրագնդի ներկայիս իրավիճակի վերաբերյալ ասվում է. «Իսկ նա որքան է տարբերվում այն բանից, որ մարդկությունը տեսել է իր կյանքի

²⁸ Խորենացի Մ., Հայոց պատմություն, Երևան, 1990, էջ 238:

²⁹ Նույն տեղում:

³⁰ Նույն տեղում:

³¹ Նույն տեղում, էջ 22:

³² Նույն տեղում, էջ 239:

³³ Նույն տեղում:

³⁴ Նույն տեղում:

արշալույսին: Կտրված, անհավատալիորեն այլանդակված երկրագունդը կորցրել է գրեթե իր երբեմնի շքեղաշուք ու անկեղծ ողջ գեղեցկությունը»³⁵: Մարդու և բնության ներդաշնակության խաթարումը, միմյանց հետ չհամագործակցելը, առավել ևս աստվածութաբացությունը որակվում են որպես «դժոխքի ակնկալություն»³⁶: Խորենացուն հաջողվել է ներթափանցել պատմական դեպքերի ու եղելությունների հորձանուտում, նկատել բնության մեջ անաղարտն ու ավերվածը, զգալ ու հասկանալ էականը, տեսնել խորքայինը և թաքնվածը: Մարդուն ճանաչելու համար ընտրել է նրա կյանքի և գործունեության ուսումնասիրման, իսկ բնությանը՝ դիտարկման մեթոդները և փաստարկելով դրանք զուգադրել: Շնորհիվ դրա՝ պարզ երևում է մարդու վարքագիծը, և նրա թողած հետագիծը հասարակական հարաբերությունների ու բնության վրա: Այստեղից ի հայտ է եկել մարդ արարածի հակասականությունը՝ որպես նրան ուղեկցող և բնորոշ գիծ: Այս հակասականությունը՝ որպես եզակիին բնորոշ իրողություն, իր արտահայտությունն է գտել ընդհանուրի մեջ՝ որպես ընդհանուրին, հասարակությանը բնորոշ հակասականություն: Շնորհիվ այսպիսի մեթոդաբանության՝ նա երբեք չի փորձել ստեղծել արհեստածին մարդ՝ հասարակությունից ու բնությունից դուրս: Դա ռեալ գոյություն ունեցող մարդն է իր առաքինություններով ու թերություններով: Ահավասիկ մարդկային թերությունների մի բնորոշ օրինակ. «Բայց ուրիշ ոչ մի արիության ու քաջության գործ ցույց չտվեց, այլ անձնատուր էր եղել կերուխումի, թափառում էր ճահճախոր տեղերում, եղեգնուտներում, քարափներում, վայրի էշեր և խոզեր որսալով, անփույթ լինելով ուսման, քաջության և բարի հիշատակների, միայն իր փորի ծառան և ստրուկը դառնալով՝ աղբանոցներ էր մեծացնում»³⁷:

Այսպիսով, Հենց մարդու հակասական բնույթով է պայմանավորված բնության հետ նրա ներդաշնակության խաթարումը: Այս կերպ նա փորձել է լուծել մարդու և բնության առեղծվածը: Բնությունը ինքնին առեղծված չէ, առեղծվածը մարդու հակասականության և բնության նկատմամբ ունեցած վերաբերմունքի մեջ է: Մարդն է «դրդում», տրամադրում բնությանը ընդդեմ իրեն: Խորենացու մտածելակերպը այստեղ աղերսներ ունի հին հույն խոշոր փիլիսոփա Հերակլիտի այն մտածելակերպի հետ, որ հնարավոր չէ խորամուխ լինել բնության գաղտնիքների մեջ՝ առանց բացահայտելու մարդու գաղտնիքը:

³⁵ Լենկովա Ա., Մաշկագերծված երկիրը, Երևան, 1975, էջ 16:

³⁶ Խորենացի Մ., Հայոց պատմություն, Երևան, 1990, էջ 239:

³⁷ Նույն տեղում, էջ 88:

THE RELATIONSHIPS BETWEEN MAN, SOCIETY AND NATURE IN "THE HISTORY OF ARMENIA" BY KHORENATSI

GHAJOYAN HAMLET

*PhD in Philosophical Sciences
Dean of the Faculty of Humanities, GSU
e-mail: h.ghajoyan@gsu.am*

In general, it is indisputable that in his work «History of Armenia» M. Khorenatsi also asserts that knowing history means knowing the past to understand the present and to foresee the future. Therefore, knowledge of history is simultaneously a way of human self-recognition. The purpose of the article is to reveal that the above was studied by Khorenatsi from the point of view of the insufficiently studied human-society-nature relationship.

First, Khorenatsi shows that social existence is the most complex of the manifestations of existence, because it consists not only of will and consciousness, but also of individuals with motivation and aspiration. Man is also a part of nature, its child; and the human nature and behavior leave their impact on nature. According to Khorenatsi, all of them are conditioned by strong cause-and-effect relationships with their consequences. Nature, in its turn, helps a person to have a good and kind attitude. Khorenatsi considered human-society-nature balance restoration as the most important guarantee for the survival of the society in the future. The "solidarity" of a man and nature has no alternative. Khorenatsi concluded that "only by realizing the harmony of nature and humans, by loving nature, humans can imagine themselves as a safe and happy being, and the concern for the nature makes him a rational being".

Keywords: Humans, society, nature, relationship, existence, Movses Khorenatsi, the History of Armenia.

ВЗАИМООТНОШЕНИЯ ЧЕЛОВЕКА, ОБЩЕСТВА И ПРИРОДЫ В «ИСТОРИИ АРМЕНИИ» ХОРЕНАЦИ

КАДЖОЯН ГАМЛЕТ

*Кандидат философских наук
Декан факультета гуманитарных специальностей ГГУ
электронная почта: h.ghajoyan@gsu.am*

В целом неоспорим тот факт, что в своём труде «История Армении» М. Хоренаци также утверждает, что знать историю – это значит знать прошлое, чтобы понимать настоящее и предвидеть будущее. Поэтому знание истории есть одновременно и форма самопознания человека. Цель статьи-выявить, что

вышеизложенное исследовалось Хоренаци с точки зрения еще недостаточно изученной связи человек-общество-природа.

Прежде всего Хоренаци показывает, что общественное бытие является самым сложным в проявлениях бытия, поскольку оно состоит индивидов, обладающих не только волей и сознанием, но и мотивами и стремлениями. Человек - это часть природы, его родной ребенок и его человеческая природа и поведение оказывают свое влияние на природу. По мнению Хоренаци, все это обусловлено прочными причинно-следственными связями, что и имеет свои последствия.

А природа же, в свою очередь, помогает человеку за плохое или хорошее отношение. Хоренаци считает восстановление баланса между человеком, обществом и природой важнейшей гарантией будущего выживания общества. «Солидарность» между человеком и природой не имеет альтернативы. Вывод Хоренаци таков: только осознавая гармонию природы и человека, любя природу, человек может представить себя благополучным и счастливым существом, и именно забота о природе возвышает его как существо разумное.

Ключевые слова: взаимоотношение человек - общество - природа, бытие, Мовсес Хоренаци, История Армении

Հոդվածը ներկայացվել է խմբագրական խորհուրդ 23.10.2022թ.:

Հոդվածը գրախոսվել է 27.10.2022թ.:

ԲՈՒԴԴԱՅԱԿԱՆՈՒԹՅԱՆ ՀԻՄՆԱԿԱՆ ՈՒՂՂՈՒԹՅՈՒՆՆԵՐԻ
ՈՒՍՈՒՄՆԱՍԻՐՈՒԹՅԱՆ ԱՌԱՆՁՆԱՀԱՏՈՒԿ ԿՈՂՄԵՐԸ

ՀՏԴ 24

DOI: 10.56246/18294480-2022.13-18

ԲԱՐՍԵՂՅԱՆ ՊԱՐԳԵՎ

փիլիսոփայական գիտությունների թեկնածու, դոցենտ,
ԵՊՀ կրոնագիտության ամբիոնի վարիչ
էլփոստ՝ pargevbarseghyan@gmail.com

Հայ կրոնագիտական միտքը բուդդայականությանը վերաբերող ուսումնասիրություններ քիչ է կատարել: Եղած ուսումնասիրություններում բուդդայականության հիմնական ուղղությունները կամ ներկայացված չեն, կամ էլ թերի են ներկայացված: Հոդվածում ներկայացվում են բուդդայականության երկու ուղղությունների՝ թիերավադայի և մահայանայի հիմնական առանձնահատկությունները և բնորոշ գծերը: Հիմնական մեթոդաբանական մոտեցումն այն է, որ բուդդայականության վերաբերյալ առավել ամբողջական և համակարգային վերլուծության դեպքում պետք է հաշվի առնել այն կարևոր հանգամանքը, որ այս կրոնը երբեք միապարր չի եղել և ստեղծման օրվանից անընդհատ բաժանվել է տարբեր դպրոցների և ուղղությունների: Բուդդայականության մեջ Փրկության ուսմունքի վերաբերյալ տարածայնությունները առաջացել են Բուդդայի մահվանից անմիջապես հետո և մոտ երկու հարյուր տարվա մեջ ի վերջո հանգեցրել են նրան, որ ուսմունքը բաժանվել է երկու ուղղությունների: Թիերավադան հիմնականում առավել մեծ ուշադրություն է դարձնում փրկության անհատական պրակտիկային և որպես իդեալ՝ տեսնում է արհապի կերպարը: Բուդդան ծնվել է որպես մարդ, բայց ապրել և մահացել է որպես Բուդդա: Բուդդան է միակ օրինակը, որին հետևելով և ճգնակյաց կյանքով կարելի է հասնել արհապի աստիճանին և նիրվանային: Թիերավադայում դասական իմաստով Աստծո գաղափար չկա, և Բուդդան աստված չէ կամ գերբնական այլ էակ: Նա ընդամենը ցույց է տվել փրկության ճանապարհը և նրան երկրպագելը միայն հարգանքի փուլը մատուցել է մեծագույն ուսուցչին: Մահայանան ունի Բուդդայի բնույթի և փրկության ուղու, վերջնակետի և անհատի իդեալական կերպարի սեփական մեկնաբանությունները: Մահայանայում տարբեր է սրբազան

գրականությունը, ձևավորվել է Բուդդայի երեք մարմինների մասին ուսմունքը, փրկությունը հասանելի է նաև աշխարհիկներին և փրկության հարցում մեծ է բողոքիսարվանների դերակատարությունը: Մահայանան ընդունում է Բուդդայի գոյության երեք ձևեր (մարմիններ)՝ երկրային, երկնային և անդրանցական: Իդեալը բողոքիսարվայի վիճակն է, էակ, որը հասել է նիրվանային, բայց հրաժարվել է դրանից, որպեսզի օգնի ուրիշներին: Բողոքիսարվա կարող է դառնալ ցանկացած մարդ, որի պատճառով մահայանան ընդունում է, որ բողոքիսարվաները անքանակ են: Այսպիսով, կարող ենք փաստել, որ բուդդայականության մասին որևէ կարծիք ամբողջական և վերջնական չի կարող լինել, այլ կարող է վերաբերել կոնկրետ որևէ ուղղության, իսկ բուդդայականության վերաբերյալ ուսումնասիրությունները պետք է դիտարկել կոնկրետ փարածության և ժամանակի մեջ:

Բանալի բառեր՝ բուդդայականություն, սանգհ, թեերավադա, մահայանա, Բուդդա, բողոքիսարվա, արհապ, ուսումնասիրություն, կրոնագիտություն:

Հայ կրոնագիտական և միջգիտաճյուղային վերլուծական գրականությունը որպես կանոն շատ քիչ է անդրադառնում բուդդայականության ուսումնասիրությանը, կամ էլ եթե անդրադառնում է, ապա միայն ընդհանուր, հանրահայտ գիտելիքների տեսանկյունից: Իրականում խնդիրը շատ ավելի խորն է, քանի որ բուդդայականության վերաբերյալ օտարալեզու հսկայածավալ գրականության միայն չնչին մասն է հասանելի դառնում հայ գիտական շրջանակներին, այն էլ հիմնականում միակողմանի կամ ոչ գիտական մոտեցումների մակարդակում: Մասնավորապես խորհրդային տարիներին նորնոր ձևավորվող և աթեիստական գաղափարայնացված միջավայրում ծնունդ առած հայ կրոնագիտական միտքը գրեթե չի անդրադարձել բուդդայականությանը: Եթե նախախորհրդային տարիներին՝ 20-րդ դարասկզբին, Երվանդ Տեր-Մինասյանն է Գևորգյան հոգևոր ճեմարանի համար նախատեսված «Կրոնների պատմություն»¹ դասագրքում որոշակի անդրադարձ կատարել բուդդայականության հիմնական առանձնահատկությունների վերլուծությանը, ապա խորհրդային տարիներին միայն աթեիստական գրականության դասագրքային տարբերակներով են հայ ընթերցողին հասանելի

¹ Երուանդ վարդապետ Տեր-Մինասեանց, Կրօնների պատուփին, Ս. Էջմիածին, 2009:

դարձել համաշխարհային հնագույն այս կրոնի մասին որոշ մանրամասներ: Իրականում այդ դասագրքերը² խորհրդային հետազոտողների (Վ. Գարաջա, Ի. Յաբլոկով, Դ. Ուզրինովիչ, Մ. Նովիկով, Յ. Բորունկով, Ի. Իվանով և այլք) ուսումնասիրությունների արդյունք հանդիսացող դասագրքային թարգմանություններ էին, որոնք պարունակում էին միակողմանի, երբեմն ոչ գիտական մոտեցումներ և կասկածելի էին օբյեկտիվության տեսանկյունից: Բուդդայականության մասին ընդհանուր գիտելիքներ պարունակող այս աղբյուրներում գրեթե բացակայում են բուդդայականության հիմնական ուղղությունների մասին մանրամասն և օբյեկտիվ տեղեկություններ³, կամ եթե դրանք կան, ապա երբեմն խեղաթյուրված են ներկայացնում թեհրավադայի կամ մահայանայի հիմնական առանձնահատկությունները: Իրականում խնդիրն այն է, որ բուդդայականությունն ստեղծման օրվանից երբեք միատարր չի եղել, միասնական ուսմունքի և կազմակերպության տեսքով հանդես չի եկել, այլ ընդհակառակը, իր տարածմանը զուգահեռ՝ միշտ տեղայնացվել է, ձեռք բերել նոր հատկանիշներ ու գծեր և հանդես է եկել բացառապես տարատեսակ ուղղությունների տեսքով: Դրա համար բուդդայականության մասին խոսելիս անպայման պետք է շեշտադրվի, թե բուդդայականության պատմության ո՞ր ժամանակահատվածի և ո՞ր ուղղության մասին է խոսքը: Հայ իրականության մեջ էական նշանակություն է ձեռք բերում նաև այն, թե բուդդայական բավականին բարդ եզրաբանությունը մասնագիտական գրականության մեջ ինչպե՞ս է հայերեն թարգմանվում կամ ներկայացվում: Գաղտնիք չէ, որ մինչ օրս բուդդայականության վերաբերյալ գիտելիքները հայ գիտական մտքին հասանելի են եղել խորհրդային և ռուսական համապատասխան գիտական շրջանակների միջոցով, որում ակնհայտ է խորհրդային աթեիստական և կրոնագիտական միակողմանի մոտեցումների ազդեցությունը: Նախորդ դարավերջի և 21-րդ դարասկզբի օտարալեզու նորագույն գրականության հասանելիությունը թույլ է տալիս առավել ամբողջական և խորքային գիտելիքներ ապահովել հայ կրոնագիտական ուսում-

² Թ. Իսայան, Գիտական աթեիզմի հիմունքներ, Երևան, 1972, Գիտական աթեիզմ, Երևան, 1980, Աթեիզմի պատմություն և տեսություն, Երևան, 1985:

³ Օրինակ՝ «Գիտական աթեիզմ» դասագրքում բուդդայականությանը հատկացված է ընդամենը 5 էջ (Գիտական աթեիզմ, էջ 122-127), «Աթեիզմի տեսություն և պատմություն» դասագրքում՝ 10 էջ (Աթեիզմի պատմություն և տեսություն, էջ 89-98), իսկ հայ իրականության մեջ «Գիտական աթեիզմի հիմունքներ» դասագրքի հեղինակ Թ. Իսայանը բուդդայականությանը արդեն հատկացրել է 20 էջ (Թ. Իսայան, Գիտական աթեիզմի հիմունքներ, էջ 69-89): Սակայն պետք է նշել, որ վերոնշյալ գրականության մեջ բուդդայականության ուղղությունները կամ ներկայացված չեն, կամ էլ անդրադարձը լիարժեք չէ:

նասիրությունների համար, այդ թվում նաև ժամանակակից համաշխարհայնացվող հասարակությանը հետաքրքրող արևելյան կրոնների վերաբերյալ ուսումնասիրությունների առումով:

Բուդդայականության վերաբերյալ հայ իրականությանը հասանելի հայերեն գրականություն գրեթե չկա: Ընդհանուր տեղեկատվական բնույթ ունեցող հրապարակումները ամբողջությամբ և խորությամբ չեն ներկայացնում այս կրոնի վերաբերյալ գիտելիքների ողջ համալիրը, երբեմն հանդիպում են նաև ոչ պրոֆեսիոնալ, սիրողական մակարդակի ուսումնասիրություններ: Իսկ եթե հաշվի առնենք այն կարևոր հանգամանքը, որ վերջին ժամանակներում արևելյան կրոնների և մշակույթների նկատմամբ հետաքրքրություններն ավելացել են, հանրապետությունում բացվել են արևելյան մերսոդական և յոգայի առողջապահական դպրոցներ, ապա ակնհայտ է դառնում, որ այդ կրոնների ուսումնասիրությունն այսօր խիստ արդիական է հայ իրականության համար:

Բուդդայականության հիմնական ուղղությունները ընդունված է համարել երկուսը՝ թեերավադա կամ հինայանա և մահայանա⁴: Անշուշտ, այս դասակարգումը ամբողջական չէ և ընդամենը փորձ է բուդդայականության բազմազան և տարատեսակ ուղղությունները միավորել որոշակի առանձնահատկությունների և հատկանիշների համադրությամբ: Միաժամանակ հանրընդհանուր ճանաչում գտած մոտեցումների համաձայն՝ կարելի է հստակ առանձնացնել այն հիմնական գծերն ու հատկանիշները, որոնք բնութագրական են այդ ուղղություններին: Սակայն առաջին հերթին, ինչպես տեսաբաններն են շեշտում, պետք է վեր հանվեն այն կարևոր նախադրյալներն ու պայմանները, որոնք նպաստավոր հող ստեղծեցին բուդդայականության հիմնական ուղղությունների առաջացման համար:

Բուդդայական ուսմունքի պառակտման պատճառներից առաջինը որոշ տեսաբաններ համարում են այն, որ Բուդդան, իրենից հետո ժառանգորդ չթողնելով, որպես իր ուսմունքի հեղինակավոր ժառանգորդ՝ թողել է դիարման (ուսմունքը), որն հռչակել էր ավելի առաջնային, քան տառը, ինչը «... նշանակում էր, որ նրա ուսմունքը կարելի էր մեկնել՝ ելնելով ոչ թե նրա տառից, այլ ոգուց»⁵, ինչն էլ իր հերթին թույլ էր տալիս ուսմունքի մեկնության բազմազանություն: Պետք է հաշվի առնել նաև այն կարևոր հանգա-

⁴ Որոշ տեսաբաններ այդ շարքում առանձնացնում են նաև «վաջրայանա» ուղղությունը, որը շատերի կարծիքով մահայանայի տարատեսակներից է:

⁵ Альбедиль М. Ф., Буддизм: религия без бога, СПб., 2013, с. 69.

մանքը, որ քարոզչությունն իրականացվում էր տարբեր լեզուներով, և ուսմունքը հիմնականում փոխանցվում էր բանավոր (գրավոր տեքստերն առաջացել են ավելի ուշ), որը նույնպես կարող էր պատճառ հանդիսանալ ուսմունքի կամայական և սուբյեկտիվ մեկնաբանությունների: Բուդդայականության պառակտման պատճառներից է նաև այն, որ բուդդայական համայնքը՝ սանգհը, իր ձևավորման պահից սկսած՝ հանդես է եկել ապակենտրոնացված կառույցի տեսքով և երբևէ չի ունեցել ո՛չ միասնական ուսմունք և ո՛չ էլ միասնական առաջնորդ: Բարձրագույն հեղինակությունը Բուդդան և նրա ուսմունքն էին: Միասնական առաջնորդի փոխարեն կար միայն մի բանաձև. «Ես ապավինում եմ Բուդդային, ես ապավինում եմ դհարմային, և ապավինում եմ սանգհին»⁶: Փաստացի համայնքի անդամների միջև լիակատար հավասարություն էր տիրում, առաջնորդը միայն հավասարների մեջ առաջինն էր համարվում և այդ պատվին արժանանում էր հիմնականում տարիքի կամ սրբության աստիճանին հասանելիության մակարդակի (արհատ) հաշվին:

Այսպիսով, պառակտումն անխուսափելի էր, և նոր ձևավորված ուսմունքը պետք է բաժանվեր տարատեսակ դպրոցների, որոնք ուսումնասիրողները երբեմն «աղանդ» են կոչում: Սակայն, ինչպես դիպուկ նշում են որոշ հետազոտողներ, «... ինչպե՞ս կարելի է «աղանդ» եզրը կիրառել մի ավանդության համար, որը կանոնականացված հեղինակություն երբևէ չի ճանաչել»⁷, ուստի ընդունված է բուդդայական ուսմունքի մեկնության այս կամ այն համակարգին հետևող խմբերն անվանել «դպրոց», իսկ «աղանդ»՝ համատեղ կյանքի համար միավորված հավատացյալների միավորումները: Այսինքն՝ «Դպրոցը ... կարող է բաղկացած լինել տարբեր աղանդներից, իսկ աղանդը՝ բաժանվել տարբեր դպրոցների հետևորդների»⁸: Բոլոր այս համայնքները սկզբնապես տարբերվում էին ըստ անդամ վանականներին ներկայացվող պահանջների և Բուդդայի կերպարի իմաստավորման: Ըստ էության, համայնքն առաջին հերթին վանականներն էին, և պառակտման հիմքում նրանց կողմից ուսմունքի մեկնաբանության առանձնահատկություններն էին: Տարածայնությունները հարթելու համար էլ Բուդդայի մահվանից անմիջապես հետո հրավիրվում են առաջին (մ.թ.ա. 477թ., Ռաջագրիհ), այնու-

⁶ Карамазов В. Д., Всеобщая история религий мира, М., 2011, с. 323.

⁷ Альбедиль М. Ф., Буддизм: религия без бога, с. 69.

⁸ Նույն տեղում, էջ 70:

հետև ևս երկու (մ.թ.ա. 383թ., Վալշալի, և մ.թ.ա. 253թ., Պատալիպուտրա) բուդդայական ժողովներ (ինչպես քրիստոնեական տիեզերաժողովները), որոնք էլ որոշում են բուդդայական կրոնի հետագա ընթացքը⁹:

Վանականների և աշխարհիկ համայնքի փոխհարաբերությունների սերտացման և վանական կյանքի մեղմացման ու առավել ծայրահեղ մոտեցումների կողմնակիցների միջև տարաձայնություններն ի վերջո հանգեցրին երկու հիմնական միավորումների առաջացման՝ «մահասանգհիկներ» (մեծ համայնքի անդամներ) և սանսկ.՝ «սթհավիրավադայականներ» (պալի՝ թեերավադա՝ ավագների կամ հների ուսմունք)¹⁰: Փաստորեն բուդդայականության հետագա տարատեսակ դպրոցների և հոսանքների առաջացման հիմքերը դրվում են այս շրջանում, և սկզբունքային մի քանի հարցերին վերաբերող լուծումներն էլ բերում են այդ դպրոցների դասակարգմանն ու համակարգմանը:

Սթհավիրավադան դարձավ բուդդայականության ավանդական ուղղությունը՝ թեերավադան, որը հանդես է գալիս մեծաքանակ ճյուղավորումներով: Իր հերթին մահասանգհիկան, հետագայում զարգացում ապրելով, վերածվեց «մահայանա» (մեծ կառք) կոչված ուղղության:

Այսպիսով, կարող ենք փաստել, որ բուդդայականության տարատեսակ դպրոցներն ու հոսանքները ներկայացնում են երկու հիմնական ուղղությունները՝ մահայանա և թեերավադա: Թերևս ավելորդ է նշել, որ այս ուղղությունների ներկայացուցիչներից յուրաքանչյուրն իր բուդդայականությունն է համարում իսկականը կամ իրականը: Այնուամենայնիվ, ճշմարտությունն այն է, որ բուդդայականության վերաբերյալ ուսումնասիրություններում մեթոդաբանական ելակետ պետք է հանդիսանա այն, թե հատկապես որ ուղղության, որ դպրոցի կամ հոսանքի մասին է խոսքը: Սա թույլ է տալիս ոչ միայն հստակ տարանջատել հնագույն այս կրոնի տարատեսակ ճյուղավորումները, այլև հնարավորություն է ընձեռում հետազոտություններն ավելի թիրախային և կոնկրետ դարձնելու: Հայ իրականության մեջ ևս սա պետք է լինի կրոնագիտական ուսումնասիրությունների հիմքը, որի արդյունքում հայ գիտական և հասարակական միտքն առավել ամբողջական պատկերացում

⁹ Карамазов В. Д., Всеобщая история религий мира, с. 323-324. Տե՛ս նաև Семотюк О. П., Буддизм: история и современность. Ростов н/Д, Харьков, 2005, с. 130-132.

¹⁰ Տե՛ս Encyclopedia of religion, Second edition, 2005, Thomson Gale, p. 1090.

կծնավորի բուդդայականության յուրաքանչյուր ուղղության վերաբերյալ առանձին-առանձին:

Պատմականորեն բուդդայականության հնագույն ուղղությունը համարվում է թեերավադան: Սովորաբար մահայանայի տարբեր դպրոցների հետևորդները այս ուղղությունն անվանում են նաև «հինայանա» (փոքր կառք), ինչը թեերավադայի հետևորդները երբեք չեն ընդունել՝ «... այն համարելով վիրավորական և նվաստացուցիչ: Սովորաբար նրանք իրենց անվանել են իրենց դպրոցների անուններով»¹¹: 1950-ական թթ. կեսերին Մյանմայում (Բիրմայում) անցկացված բուդդայական 6-րդ ժողովի նախօրեին թեերավադայականների և այլ դպրոցների ներկայացուցիչների միջև ձեռք է բերվել պայմանավորվածություն, որ «հինայանա» եզրը չպետք է կիրառվի թեերավադայի դեպքում, և ընդունելի են միայն «սթհավիրավադա» կամ «թեերավադա» եզրերը¹²: Արդյունքում այսօր կրոնագիտական շրջանակներում առավել ընդունելի են այս տարբերակներն են, իսկ երբեմն էլ, հաշվի առնելով այն, որ թեերավադան Հնդկաստանից դեպի հարավ և հարավարևելք է տարածվել, գործածական է նաև «հարավային բուդդայականություն» ընդհանրական եզրը:

Թեերավադան հանդես է եկել 18 դպրոցներով, որոնք հիմնականում տարածված են Շրի Լանկայում, Թայլանդում, Մյանմայում, Լաոսում և Կամբոջայում¹³: «Մահայանա» անունը ստացած ուղղությունը հիմնականում տարածված է Նեպալում, Տիբեթում, Չինաստանում, Մոնղոլիայում, Կորեայում, Ճապոնիայում, Վիետնամում և ՌԴ մի քանի ժողովուրդների մոտ: Երկու ուղղություններն էլ հիմնվում են Բուդդայի հայտնագործած չորս ազնիվ ճշմարտությունների մասին ուսմունքի վրա, ընդունում են Փրկության ութմասնյա ուղին, ինչպես նաև կարմայի, սանսարայի և նիրվանայի մասին ուսմունքը:

Թեերավադայի համաձայն՝ Սիդհարթհա Գաուտաման երկրային արարած էր, որ ծնվել է որպես մարդ, բայց ապրել ու մահացել է ինչպես Բուդդա: Նրա պայծառացումը կարմայի արդյունք է, որը բարելավվել է 550 վերածնունդների ընթացքում: Հետևաբար մարդը, ընտրելով Բուդդայի ուղին, առաջին հերթին հոգ է տանում իր կարմայի բարելավման մասին:

¹¹ Альбедиль М. Ф., Буддизм: религия без бога, с. 71.

¹² Նույն տեղում, էջ 71-72, տե՛ս նաև Семотюк О. П., Буддизм: история и современность, с. 135.

¹³ St'u Encyclopedia of religion, Second edition, p. 9145.

Թեթրավաղան կարելի է համարել բուդդայականության օրթոդոքս ուղղությունը, որն առավել մոտ է վաղ բուդդայական ուսմունքին: Բուդդայի մահվանից անմիջապես հետո նրա հետևորդները մեծ ուշադրություն էին դարձնում նրա յուրաքանչյուր խոսքի, կյանքի յուրաքանչյուր դրվագի պահպանմանը և կարևորում էին վանականների կողմից Բուդդայի ուսմունքի լիակատար պահպանումն ու տարածումը առանց շեղումների և փոփոխությունների: Համայնքի անդամ կարող էր դառնալ յուրաքանչյուրը՝ առանց տարիքային, սեռային, ազգային և սոցիալական սահմանափակումների: Մեծ կարևորություն է տրվում փրկության անհատական ջանքերին, և ըստ թեթրավաղայի՝ փրկությունը հասանելի է միայն ճգնափորներին, որոնց կյանքը կարգավորվում է սանգհով: Փրկության հասնելու պարտադիր պայմաններից է վանական կյանք մտնելը և աշխարհիկ կյանքից հրաժարումը¹⁴: Սանգհն է այն յուրատեսակ վանական կազմակերպությունը, որն ապահովում է փրկության ընթացքը, իսկ դրա բարձրագույն օրգանը սանգհիտան է (բուդդայական ժողով)՝ իմաստուն-վանականների ժողովը, որի ժամանակ քննարկվում են տարբեր հարցեր, տրվում դրանց լուծումներ և կատարվում բարեփոխումներ:

Հատկապես անհրաժեշտ է շեշտել այն կարևոր հանգամանքը, որ ըստ էության թեթրավաղայի և մահայանայի բովանդակային տարբերությունները կարելի է դիտարկել երկու հիմնական գաղափարների շրջանակում՝ ուսմունքը Բուդդայի անձի և ուսմունքը Բուդդայի բնույթի վերաբերյալ:

Թեթրավաղայի համաձայն՝ Բուդդան մինչև պայծառության հասնելը սովորական մարդ էր, որը սակայն օժտված էր կրոնական մեծագույն առաքինություններով, քանի որ «... մինչ այդ նա կատարելագործվել էր բազում կյանքերի ընթացքում»¹⁵: Պայծառության հասնելուց հետո Սիդհարթհա արքայազնը արդեն սովորական մարդ չէ, նա դառնում է Բուդդա, որն արդեն հասել է նիրվանային: Ըստ այդմ էլ Բուդդան աստված չէ կամ գերբնական այլ էակ և «իմաստ չունի նրան աղոթել, նրանից օգնություն խնդրել և նրա պատկերին ընծաներ բերել»¹⁶: Բուդդան ընդամենը ցույց է տվել փրկության ճանապարհը, և նրան երկրպագելը միայն հարգանքի տուրք մատուցել է մեծագույն ուսուցչին: Յուրաքանչյուր վանական, հետևելով Բուդդայի ցուցում-

¹⁴Тришин А. Ф., Мировые религии и религиозные памятники, М. 1997, стр. 49.

¹⁵Альбедиль М. Ф., Буддизм: религия без бога, с. 84.

¹⁶Նույն տեղում:

ներին և դրսևորելով համապատասխան վարք, կարող է հասնել նրան, ինչին հասել է Բուդդան:

Թիեթրավադայի իդեալը արհատն է (պալի՝ արահանտ)՝ բարձրագույն նպատակը, որին ձգտում է մարդը: Արհատ են կոչում «... սրբերին կամ իմաստուններին, որոնք հետևել են Բուդդայի ուսմունքին և մահվանից հետո կհասնեն նիբբանային (նիրվանա)»¹⁷: Արհատն անցել է փրկության ութմասնյա ուղիով և ամբողջապես ազատագրված է սանսարայի շղթայից ու հետագա վերածնություններից: Նիրվանային հասնելու ուղին բաղկացած է մի քանի աստիճաններից. 1) հոսանքի մեջ մտածի աստիճան, որը նշանակում է չորս ազնիվ ճշմարտություններին և փրկության ութմասնյա ուղուն հասանելի դառնալը, 2) մեկ անգամ վերադարձողի աստիճան. այս աստիճանում են նրանք, որոնք դեռ պետք է վերածնվեն ցանկությունների աշխարհի մակարդակում, և 3) չվերադարձողի աստիճան. նրանք, որոնք չեն վերածնվելու այս ցանկությունների աշխարհում, բայց կարող են հանդիպել այլ աշխարհներում¹⁸: Այս աստիճանակարգության պսակն արհատն է, որն ազատագրվել է տառապանքների շղթայից ու վերածնություններից և հասել է նիրվանային: Այսպիսով, թիեթրավադայում հիմնական ուշադրությունը կենտրոնացած է անհատի հոգևոր աճի ու կատարելագործման վրա, որն հասնելի է միայն նվիրյալներին ու ընտրյալներին: Այսինքն՝ միայն վանականին է հասանելի արհատի աստիճանը, իսկ աշխարհիկները կարող են միայն հույս ունենալ, որ ապագա ծնունդներից մեկում կարող են հասնել վանականի աստիճանին և անցնել փրկության ութմասնյա ուղիով:

Ի տարբերություն թիեթրավադայի՝ մահայանան տարբերվում է Բուդդայի բնույթի, փրկության ուղու վերջնակետի և անհատի իդեալական կերպարի մասին պատկերացումներումների սեփական մեկնաբանություններով: Մահայանայի հիմնական առանձնահատկությունները կարելի է ամբողջացնել մի քանի կարևոր հայեցակարգային կետերում. բուդդայական սրբազան գրականությունը, երեք մարմինների մասին ուսմունքը, բողոքատականների մասին ուսմունքը և համընդհանուր փրկության գաղափարը: Իհարկե, պետք է հատուկ շեշտենք. մահայանայի առաջին և գլխավոր առանձնահատկությունն այն է, որ այս ուղղությունը ուղղված է բոլորին՝ թե՛ վանականներին և

¹⁷ Эриккер К. Буддизм, М. 2001, с. 113.

¹⁸ St'u Буддизм: энциклопедия, М. 2008. с. 125-126. St'u նաև Альбедиль М.Ф., Буддизм: религия без бога, с. 84-86.

թե՛ աշխարհիկներին: Ցանկացած մարդ կարող է հասնել նիրվանային, բավական է միայն վերածնությունների ընթացքում կատարած բարի գործերի արդյունքում կուտակել արժանիքներ՝ ձևավորելով դրական կարմա, և հերթական վերածնության արդյունքում հասնել կատարելության աստիճանի¹⁹: Սակայն պետք է փաստենք, որ «փրկությունը բոլորին հասանելի է» մահայանայական այս հայեցակարգը հիմնված է հենց վերը թվարկած մոտեցումների վրա:

Բուդդայական սրբազան գրականությունը, հիմնական ընդհանրություններով հանդերձ, երկու ուղղություններում տարբեր է: Թիերավադայի դեպքում սրբազան գրականությունը հստակ կանոնականացված է և վերջնական տեսքի է բերվել դեռևս մ.թ.ա. առաջին դարում՝ Շրի Լանկայում: Այդ դեպքում օգտագործվել է հնագույն հնդկական խոսակցական լեզուն՝ պալին, որով, ըստ ավանդության, խոսել է Բուդդան: Այս կանոնական ժողովածուն հայտնի է Տիպիտակա (պալի՝ երեք զամբյուղ) անունով, որը բաղկացած է երեք բաժնից՝ Վինայա, Սուտտա և Աբիհիդհամմա²⁰: Մահայանայի սրբազան գրականության լեզուն հիմնականում սանսկրիտն է: Ի տարբերություն թիերավադայի կանոնի, մահայանայական գրականությունը բազմաբնույթ է և բազմաժանր, ավանդական գրականության կողքին ժամանակի ընթացքում ի հայտ են եկել լեզվով, բնույթով և բովանդակությամբ միմյանցից տարբերվող տեքստեր, որոնց վերաբերյալ մոտեցումները տարբեր են: Օրինակ՝ ընդունված է համարել, որ «... «Պրաջնյապարամիտա սուտրաները (կատարյալ իմաստնության մասին խրատներ), որոնք հսկայական դերակատարություն ունեն մահայանայի ավանդության մեջ, եղել են հենց իր՝ Բուդդայի հայտնությունները, սակայն ընկալման տեսանկյունից բացառիկ դժվարության պատճառով Բուդդայի ժամանակակիցները դրանք պահել են միջին աշխարհում, նագերի (օձերի) ամրոցում: Երբ եկել է այդ խրատները մարդկանց բացահայտելու համապատասխան ժամանակը, բուդդայական մեծ մտածող Նագարջունան վերադարձրել է դրանց մարդկանց աշխարհ»²¹: Մահայանայական գրականությունը հարստացված է առասպելական և փիլիսոփայական բնույթի ստեղծագործություններով, հատկապես շեշտա-

¹⁹ Մանրամասն տե՛ս Буддизм: энциклопедия, с. 142-143.

²⁰ Տե՛ս Эриккер К. Буддизм, М. 2001, с. 108.

²¹ Նույն տեղում, էջ 114-115:

դրված է այն միտքը, որ Բուդդան միակ բուդդան չէ, նրանից առաջ եղել և հետո լինելու են բազմաթիվ այլ բուդդաներ:

Մահայանայի մյուս կարևոր առնաձևահատկությունը հենց Բուդդայի մասին ուսմունքն է, որն էապես տարբերվում է թեթրավադայական պատկերացումներից: Ժամանակի ընթացքում ձևավորվել է Բուդդայի «երեք մարմինների» (տրիկայա) մասին հայեցակարգը կամ Բուդդայի գոյության երեք ձևերի՝ երկրային, երկնային և անդրանցական, պատկերացումը: Երկրային կամ ֆիզիկական մարմին (նիրմանակայա) ունեցողը պատմական Բուդդան է՝ Շակյամունին, որը դիրամայի հավերժական ճշմարտությունների արտահայտությունն է մեկ տարածության և ժամանակի մեջ: Երկնային մարմին (սամբհոզակայա) ունեն ինչ-որ տեղ վերևում, երկնքում նիրվանայի մեջ գտնվող բուդդաները, որոնցից յուրաքանչյուրը համապատասխանում է պայծառության հասած կրոնական փորձառության յուրատեսակ վիճակի: Բուդդայի անդրանցական մարմինը (դիարմակայա) ընկալվում է որպես բացարձակ, գերագույն, վերջնական ճշմարտություն: Նիրվանային հասնելուց հետո մահացել է Բուդդայի միայն ֆիզիկական մարմինը, իսկ որպես հավերժական բացարձակ էություն՝ Բուդդայի անդրանցական մարմինն ունի բազմաթիվ մարմնացումներ և դրսևորումներ²²: Բուդդա Շակյամունին ընդամենը մեկն է բազմաթիվ բուդդաներից, որոնց թվաքանակը հասնում է հազարների: Մահայանայի հետևորդների պատկերացումների համաձայն՝ «...կան այնքան բուդդաներ, որքան անապատում ավազահատիկներ»²³: Դրանց մեջ են «... Շակյամունի բուդդան՝ ուսմունքի հիմնադիրը, Մայտրեյա բուդդան՝ Ապագա բուդդան, որը պետք է փոխարինի այժմյան բուդդային որպես աշխարհի տիրակալ, Վաջրապանի բուդդան՝ հազարավոր բուդդաներից վերջինը, Մանջուշրի բուդդան (պատկերվում է իմաստնության բոցավառվող սուրը ձեռքին, որով կտրում է անգիտությունը), Ադի բուդդան՝ աշխարհի արարիչը, յուրաքանչյուրին օգնող Ամիտաբհի բուդդան՝ դրախտի միստիկական տիրակալը, որին հավատացողը կվերածնվի դրախտում»²⁴:

Մահայանայում հատուկ տեղ է հատկացվում «Լոտոսի սուտրային», որում ցույց է տրվում, թե ինչպես էր Բուդդան դիմում տարատեսակ խրատների, «... որպեսզի ոգեշնչի հավատացյալներին պայծառության հասնելու

²² Մանրամասն տե՛ս Кеон Дамьен, Буддизм, М., 2001, с. 80-82, Эррикер К. Буддизм, с. 120-121, Альбедиль М. Ф., Буддизм: религия без бога, с. 87-90.

²³ Карамазов В. Д., Всеобщая история религий мира, с. 326.

²⁴ Семотюк О. П., Буддизм: история и современность. с. 151.

ձգտման մեջ, ընդ որում Բուդդան հաշվի էր առնում մարդկանց անհատական հակումներն ու ունակությունները: Թեև կան նպատակին հասնելու բազմաթիվ միջոցներ, դրանք բոլորն էլ նույն ճանապարհի տարբեր կողմերն են»²⁵: Լոտոսի սուտրայի «վառվող տան» առակում Բուդդան հանդես է գալիս որպես իմաստուն ծնող, որը, տեսնելով բռնկված տանը հանգիստ խաղացող երեխաներին, դիմում է խորամանկության՝ երեխաներին տնից հանելու համար: Երբ նա կոչ է անում նրանց դուրս գալ տանից, որպեսզի չզոհվեն, երեխաները չեն արձագանքում, քանի որ չեն հասկանում, թե ինչ է նշանակում «վառվել» ու «զոհվել», որից հետո հայրը գոչում է. «Վազեք ինձ մոտ, ես ձեզ գեղեցիկ խաղալիքներ եմ բերել»²⁶: Այս առակում վառվող տունը համեմատվում է սանսարայի հետ, իսկ «երեխաները»՝ մարդկանց, որոնք սանսարայի շղթայում իրենց անիմաստ կյանքն են ապրում: Սկզբում հայրը երեխաներին դուրս է բերում տանից՝ գայթակղելով խաղալիքներով, ինչպես որ Բուդդան է մարդկանց ցույց տալիս փրկության ուղին: Այնուհետև հայրը յուրաքանչյուրին տալիս է իր սիրած կառքը, տարբեր կառքեր, որոնք խորհրդանշում են սանսարայից ազատվելու տարբեր ուղիները, այսինքն՝ բուդդայականության տարբեր ճյուղավորումները: Մահայանայում ավանդաբար այն մոտեցումներն են ձևավորվել, որ այդ կառքերից առաջինը թերավադայի առաջարկած փրկության ուսմունքն է, որն արդեն հնացած է և ըստ էության էական չէ, թե «... որքան է հասկանում մարդն իր ճանապարհի ամենասկզբում: Կարևոր է, թե կարող է արդյո՞ք ուսուցիչն իր աշակերտներին հասցնել ճշմարտության վերջնական ընկալմանը»²⁷: Այսինքն, ուսմունքը ցույց է տալիս, որ դիարման կարելի է բացատրել տարբեր միջոցներով և մեթոդներով, ինչը տարբերվում է թերավադայի խիստ անհատական պրակտիկայի շեշտադրումներից և փրկության ուղու կոնկրետությունից:

Եվ վերջապես, մահայանայի գլխավոր տարբերակիչ գծերից մեկն էլ բողիհիսատվաների (բողիհի՝ լուսավորված, սատտվա՝ էություն, էակ) մասին ուսմունքն է: Հիմնական շեշտը դրվում է ոչ թե անհատական փրկության, ինչպես թերավադայում է, այլ ուրիշին, ողջ կենդանականին օգնելու վրա: Մահայանայի իդեալը բողիհիսատվայի վիճակն է, էակ, որը հասել է նիրվանային, բայց հրաժարվել է դրանից, որպեսզի օգնի ուրիշներին: Խղճահարությունը և գթասրտությունը դառնում են բողիհիսատվայի համար գլխավորը, որի պատճառով նա վերադառնում է սանսարայի վերածնությունների

²⁵ Эриккер К. Буддизм, с. 121.

²⁶ Альбедиль М. Ф., Буддизм: религия без бога, с. 87.

²⁷ Эриккер К. Буддизм, с. 123.

շղթա՝ մյուսներին օգնելու: Արդեն իդեալը այլևս տառապանքից ազատվելու ձգտումն ու նիրվանային հասնելը չէ, այլ բողիհիսատվայի պատիվ ձեռք բերելը: Բողիհիսատվան ավելի բարձր է, քան թեերավադայի արհատը: Նա մարդկանց հետ մնում է սանսարայի աշխարհում՝ նրանց օգնելու, նրանց տառապանքը մեղմացնելու, իր հետևից փրկության ճանապարհով տանելու համար: Մահայանայում կարման մղվում է երկրորդ պլան, որի փոխարեն առաջ է մղվում Բուդդայի կարգավիճակին հասնելու սկզբունքային հնարավորությունը, քանի որ յուրաքանչյուրի մեջ կա բուդդայի սկզբնական էությունը:

Թեերավադայում բողիհիսատվան միայն ապագա Բուդդան է (օրինակ՝ Սիդհարթհա Գաուտաման բողիհիսատվա էր մինչ Բուդդա դառնալը), իսկ մահայանան բավականին ընդլայնեց այս հասկացության սահմանները²⁸: Բողիհիսատվա կարող է դառնալ ցանկացած մարդ, «որն ունի բողիհիտտա (չիտտա՝ գիտակցություն, հոգեկան), այսինքն՝ նպատակ ունի հասնելու հոգևոր զարթոնքի»²⁹: Մահայանայի հայեցակարգի համաձայն՝ բողիհիսատվաննրը անքանակ են, ավելին, չինական բուդդայականության մեջ բողիհիսատվա են կոչում բոլոր «... բուդդայականներին, որովհետև լինելով հավատացյալ՝ նրանք ուղղակի չեն կարող չձգտել արթնացման և բուդդայի վիճակին հասնելուն»³⁰: Եթե սկզբնական շրջանում բողիհիսատվա էին համարում բոլոր հավատացյալներին, որոնք պատրաստ էին ուրիշներին նվիրվելու և օգնելու պրակտիկային, ապա ավելի ուշ «... այդ բառը սկսեց կիրառվել առավելապես գերբնական զորությամբ օժտված սրբերի համար, որոնք իրենց զորությամբ գերազանցում էին հին վեդայական աստվածներին և գործունեության ընթացքում առաջնորդվում էին մեծագույն կարեկցանքով»³¹: Բողիհիսատվաները ժխտում են ամեն մի ձգտում, որը սպասարկելու է սեփական շահը: Նրանք օժտված են իմաստնությամբ (պրաջան) և էականերին փրկելու արվեստով (ուպայա): Մահայանայական գրականությունը մանրամասնորեն նկարագրում է բողիհիսատվայի ճանապարհը, որը կազմված է «անհաշիվ տիեզերական երեք փուլերից»: Բողիհիսատվաներից ամենամեծ պաշտամունքին արժանացել է Ավալոկիտեշվարան, որին պատկերում են բազմաքանակ ձեռքերով, որոնք մեկնված են տանջահարներին օգնելու³²:

²⁸ Буддизм: энциклопедия, с. 144.

²⁹ Альбедиль М. Ф., Буддизм: религия без бога, с. 90-91.

³⁰ Буддизм: энциклопедия, с. 146.

³¹ Религии мира, Учеб. пособие / Под ред. М. М. Шахнович, СПб., 2006, с. 147.

³² Семотюк О. П., Буддизм: история и современность. с. 151.

Ի տարբերություն թեթրավադայի՝ մահայանայի մի քանի ուղղություններում զարգացել է նաև դրախտի և դժոխքի գաղափարը, որը դասական բուդդայական ուսմունքի յուրատեսակ զարգացման հետևանքն է:

Այսպիսով, կարող ենք փաստել, որ բուդդայականության մասին բազմազան հետազոտությունները վեր են հանում այն կարևոր մոտեցումը, որ հնագույն համաշխարհային այս կրոնը հետազոտելիս անպայման պետք է հաշվի առնել այն միջավայրը և ժամանակահատվածը, որի պայմաններում ձևավորվել է բուդդայականության այս կամ այն դպրոցը կամ ուղղությունը: Կարևոր է հատկապես այն եզրահանգումը, որ բուդդայականությունը սկզբից ևեթ միասնական ուսմունք և կազմակերպություն չի ունեցել և դարերի ընթացքում անընդհատ ճյուղավորվել է՝ սկիզբ դնելով տարատեսակ հոսանքների ու ուղղությունների: Կազմակերպական առումով այս ապակենտրոնացվածությունը բուդդայականությանը թույլ չի տվել ունենալ հստակ ձևակերպված վարդապետություն, որի արդյունքում Բուդդայի ուսմունքը հետագայում ենթարկվել է բազմապիսի մեկնությունների՝ դրանցից բխող հետևանքներով:

Հետազոտությունն իրականացվել է ՀՀ Գիտության կոմիտեի ֆինանսական աջակցությամբ՝ 21T-6D202 ծածկագրով գիտական թեմայի շրջանակներում:

SPECIAL ASPECTS OF THE STUDY OF THE MAIN BRANCHES OF BUDDHISM

BARSEGHYAN PARGEV

*PhD in Philosophy, Associate Professor
Head of Chair of Religious Studies, YSU
e-mail: pargevbarseghyan@gmail.com*

Armenian religious thought has focused little research on Buddhism till now. In the existing studies, the main branches of Buddhism are either not presented at all, or presented partly. In this article the author presents the characteristic features of Theravada and Mahayana, the two directions of Buddhism. In the case of a more complete and systematic analysis of Buddhism, the main methodological approach will be the fact that this religion has never been homogeneous and continually has been divided into different schools and branches. Concerning the doctrine of salvation in Buddhism, disagreements arose immediately after the Buddha's death,

and about in two hundred years that eventually led to the doctrine's division. Theravada mainly pays more attention to the individual practice of salvation and as ideal sees the image of the arahant. Buddha was born as a human being, but lived and died like Buddha. Buddha is the only example, and only by following it and living the ascetic life one can attain the degree of arahant and nirvana. There is no idea of God in the classical sense in Theravada, and Buddha is not a god or another supernatural being. He has just shown the way to salvation and his worship is only to pay homage to the greatest teacher. Mahayana has its own interpretations of Buddha's nature, the path of salvation, the end point, the ideal image of the individual. The sacred literature is different in Mahayana, the doctrine of the three bodies of Buddha has been formed, salvation is available to the laity, and the role of the bodhisattvas is great in salvation. The Mahayana accepts the three forms (bodies) of Buddha's existence: earthly, heavenly and transcendental. The ideal is the state of the bodhisattva, a being who has reached nirvana but has given up on it to help others. Anyone can become a bodhisattva, that is why the Mahayana recognizes that there are so many bodhisattvas. Thus, it should be stated that there can't be any complete and final opinion concerning the Buddhism, but it can be referred to a specific branch of it. As a result, studies of Buddhism must be viewed in a definite space and time.

Keywords: Buddhism, sangha, Theravada, Mahayana, Buddha, bodhisattva, arhat, Religious Studies.

ОСОБЕННОСТИ ИЗУЧЕНИЯ ОСНОВНЫХ НАПРАВЛЕНИЙ БУДДИЗМА

БАРСЕГЯН ПАРГЕВ

*Кандидат философских наук, доцент
Заведующий кафедрой религиоведения ЕГУ
электронная почта: pargevbarseghyan@gmail.com*

Армянская религиоведческая мысль мало изучала буддизм. В существующих исследованиях основные направления буддизма либо не представлены, либо представлены неполноценно. В рамках статьи представлены характерные черты и особенности двух направлений буддизма: тхеравады и махаяны. Основной методологический подход заключается в том, что при более полном и системном анализе буддизма необходимо учитывать то важное обстоятельство, что эта религия никогда не была единообразной и, с момента своего возникно-

вения, постоянно разделялась на разные школы и направления. Разногласия по поводу Учения о спасении в буддизме возникли сразу после смерти Будды и примерно через двести лет в конечном итоге привели к тому, что учение было разделено на два направления. Тхеравада в основном уделяет больше внимания индивидуальной практике спасения и образ Архата рассматривает как идеал. Будда родился как человек, но жил и умер как Будда. Будда — единственный пример, следуя которому можно достичь степени Архата и нирваны с аскетическим образом жизни. В тхераваде нет идеи Бога в классическом смысле, и Будда не Бог или другое сверхъестественное существо. Он всего лишь показал путь к спасению, и поклонение ему - это только дань уважения величайшему учителю. Махаяна имеет свои собственные интерпретации характера и пути спасения Будды, конечной точки и идеального образа личности. В махаяне отличается священная литература, сформировано учение о трех телах Будды, спасение доступно и мирянам, и велика роль бодхисаттв в спасении. Махаяна принимает три формы (тела) существования Будды: земную, небесную и трансцендентную. Идеал-это состояние бодхисаттвы, существа, которое достигло Нирваны, но отказалось от нее, чтобы помочь другим. Бодхисаттвой может стать любой человек, из-за которого махаяна признает, что бодхисаттвы бесчисленны. Таким образом, мы можем констатировать, что любое мнение о буддизме не может быть полным и окончательным, а может относиться к какому-либо конкретному направлению, а исследования буддизма следует рассматривать в конкретном пространстве и времени.

Ключевые слова: буддизм, сангх, тхеравада, махаяна, Будда, бодхисаттва, архат, изучение, религиоведение.

Հոդվածը ներկայացվել է խմբագրական խորհուրդ 09.07.2022թ.:

Հոդվածը գրախոսվել է 28.10.2022թ.:

КУЛЬТУРНОЕ ВОЗРОЖДЕНИЕ АРМЯН В XIX – НАЧ. XX ВВ.

УДК 930.85

DOI: 10.56246/18294480-2022.13-19

ТУНЯН ВАЛЕРИЙ

Доктор исторических наук, профессор

Преподаватель ГГУ

электронная почта: tunyanvalery@rambler.ru

Видный общественный деятель Сиракан Фадеевич Тигранян составил концепцию исторического развития армянского народа, связанную с потерей независимости в XI в., обусловленную внешними вторжениями кочевых племен. Последующую отрицательную роль сыграло четырехвековое господство монголо-тюркских племен. Результатом чего представляется разрыв отношений армян с культурными народами Запада. Антагонизм между победителями и побежденными имел отрицательное значение.

Ситуация меняется в начале XIX века в связи с закавказским продвижением России, что позволило стабилизировать развитие местного армянского населения. Возникает культурное возрождение армян. Прогрессивную миссию в образовательном процессе сыграло армянское духовенство. Были открыты училища Нерсесян и Агабабян, церковно-приходские школы, Одесское торговое учебное заведение. Создан учебный самостоятельный округ под руководством св. Эчмиадзина. Возникают типографии и действует армянская пресса. 70-е гг. XIX в. сочтены временем расцвета армянской школы.

После Берлинского конгресса 1878г. самодержавие Российской империи предприняло политику нивелирования национальных различий. Ставилась цель устранения национальной идентичности армян, исходя из интересов внутренней и внешней политики. Начинается борьба против армянских учебных заведений и просветительских организаций. Ситуацию обостряет деятельность армянских партий, выступающих за национальные чаяния. Возникает конфликт армянского населения с самодержавной властью и армяно-татарское

столкновение в 1905-1906 гг. со сложными последствиями. Имеет место формирование "армянской демократии".

Ключевые слова: культура, периоды, армяне, возрождение, идеи, свобода, интересы, самодержавие, консервация.

Составной частью армянского национально-освободительного движения является "культурное возрождение" российских армян в XIX – нач. XX в., аккумулирующей деятельностью представителей национально-освободительного движения¹. Суть процесса подвергается изыскам ангажированных историков, стремящихся обосновать разные мифы об армянском шовинизме, затрагивая интересы разных этносов и стран².

Значению просветительства и национальному движению внимание уделял Сиракан Фадеевич Тигранян, имевший биографию в духе времени. Выпускник юридического факультета Петербургского университета, преподавал юридические науки и философию в Эчмиадзинской духовной академии, являлся членом партии "Дашнакцутюн", а в 1905г. возглавил Тифлисскую армянскую семинарию. Провозглашение царизмом либеральные свободы позволили стать депутатом второй Государственной Думы от Ереванской губернии в 1907г., войти во фракцию социалистов-революционеров. Разгон Думы в июле обернулся ссылкой и бегством. Являлся заместителем председателя Закавказского Сейма, а с ноября 1918г. по 27 апреля 1919г. исполнял обязанности Министра иностранных дел Республики Армения.

Процесс эволюции армян

В 1905-1906гг. Сиракан Тигранян составил работу "Армяне", где представил историческую канву развития Армении и затронул вопросы национального развития. Исторический процесс эволюции армян, призванный выявить недовольство политикой царизма, представлен из следующих составных.

¹ Варандян М., История армянской революционной партии Дашнакцутюн Ереван, 1992, с. 11. – На арм. яз.

² Почему армяне убивали русских чиновников .- <https://1news.az/news/>; Российская империя лицом к лицу с армянским террором - "Историческая призма". - <https://news.day.az/politics/1127138.html>

Таблица N 1

Составные	Мотивация
1. Внешние нашествия и национальная катастрофа в XI в.	1. Изменение хода последующего исторического развития.
2. Четырехвековые завоевания монголо-тюркских племен.	2. Упразднение политического строя и “владельческого” класса армян.
3. Разрыв отношений армян с культурными народами Запада.	3. Армянский народ “замерз” под “варварским ярмом”.
4. Антагонизм между победителями и побежденными.	4. Армянский вопрос - итог конфликта земледелия и кочевой степи
5. Развитие просветительской и общественной деятельности.	5. Воздействие армянских колоний Венеции, Голландии и Индии.
6. Стремление к национальной независимости.	6. Возникновение в XVIII в. среде армян Персии.
7. Слабость армянского движения в Турции I пол XIX в.	7. Движение в формате общеинституционального движения.
8. Центр армянских надежд - Русская Армения.	8. “Новая эра культурного существования армян” ³

Основа концепции исторического развития армянского народа с XI в. представлена в виде конфликта двух цивилизаций - кочевой степной и оседлых земледельческих народов, где значение имела среда и устремления. Такой подход развивал известный русский географ Семенов Тянь-Шанский, говорящий о доминирующей роли земледельческой цивилизации как основы человеческого развития⁴.

Нашествия тюркско-монгольских племен с XI в. и их господство обеспечили упадок армянской государственности, прекращение “древних связей” армян с европейскими народами, опустошение населения. Разрушенным оказался политический строй Армении и упразднен “владельческий класс”. Лишь процесс упадка Османской империи, обозначившийся после Карловицкого мира 1699г., и Персии обеспечили “объективные условия” для культурного возрождения. Просветительской деятельностью занимаются монахи и представители армянской диаспоры Венецианской

³ Тигранян С. Ф., Армяне, Ереван, 1992, с.5-9.

⁴ Семенов Тянь-Шанский В. П., О могущественном территориальном владении применительно к России: очерк политической географии. - [http:// www.rus-obr.ru/library/913](http://www.rus-obr.ru/library/913)

республики, Голландии и Индии. Появляются печатные книги и восстанавливаются монастырские школы.

Синхронно возникают национально-политические устремления в виде деятельности меликов Карабаха и Лори, Араратского и Гандзасарского престолов в XVIII в., а затем армянского купечества, преимущественно из среды эмиграции. В Османской Турции национальные чаяния не преследовали национально-территориальных требований, а вписывались в формат общеконституционного движения за гражданские права. Пиком которого стал “Сахманадрутюн” 1863 г.

С учетом возможностей национальных ресурсов в достижение политической независимости, имели место обращения к европейским державам за содействием. Тигранян отмечает: “Армяне не могли не понимать, что осуществления политических гарантий национальной независимости им невозможно добиться одними своими силами. Отсюда – обращения за помощью к “христианским” державам Западной Европы и в особенности к России; обращение к Западу, к Европе было старой традицией армян, всегда создававших себя родственниками Европы”⁵. Во имя этой помощи часть армян даже пошла на унию с католиками, которая себя не оправдала.

Россия и культурное возрождение армян

Взлет Российской державы, которая покорением Новороссии и Крыма в конце XVIII в., вплотную подошла к Предкавказью, обусловил “сближение” России и армян. Её закрепление в Закавказье создало условия для культурного возрождения части армян: “В XIX столетии значительная часть Армении была присоединена к России. И для этой части армян наступает новая эра культурного существования”⁶. Представлены компоненты этого процесса для российских армян в XIX – нач. XX в., призванных также выявить причины недовольства армян политикой царизма России.

Таблица N 2

Явление	Мотивация
1.Присоединение и закрепление Закавказья Россией.	1.Создание учебных заведений европейского типа.

⁵ Тигранян С.Ф., Армяне..., с. 8.

⁶ Там же, с. 9.

<p>2. Прогрессивная роль армянского духовенства.</p> <p>3. 60-х гг. XIX в. - "Новый народный патриотизм".</p> <p>4. Потеря влияния священнослужителей на народные массы.</p> <p>5. 70-е гг. XIX в. - "Начало расцвета армянской школы.</p> <p>6. Пресечение культурного развития восточных армян.</p> <p>7. Репрессии властей самоодержавной России.</p> <p>8. Формирование "армянской демократии"- отпор царизму.</p>	<p>2. Армянское духовенство выразитель национальных интересов.</p> <p>3. Программа реформирования армянской церкви.</p> <p>4. Переход школ в распоряжение приходских общин.</p> <p>5. Установка на введение "всеобщего образования"</p> <p>6. Внешние и внутренние причины политики царизма</p> <p>7. Закрытие школ и захват имущества армянской церкви.</p> <p>8. Борьба масс за социальное и национальное освобождение.</p>
--	---

Стимулятором культурного процесса стали не представители феодальной знати, практически не уцелевшей, а духовенства. Оно отличалось своим статусом от западноевропейского; не имело значительной земельной собственности, отсутствовала экономическая значимость, была "гонима" мусульманскими правителями страны, жили интересами масс и пользовалось авторитетом. Совместно с церковью действовали и светские представители: "Вполне национальная по составу и по характеру армянская церковь, была такой же и в своей внутренней организации.

Церковное управление не было монополией духовенства; руководителем церковной жизни и деятельности являлся также и мирской, светский элемент. Церковь была национально-духовным и политическим институтом: "Церковь и духовенство – это два понятия, которые в армянской жизни не покрывали друг друга; церковь была шире; она была не сословной организацией властвующего клира, а действительно национальной организацией"⁷.

Содержание образования и национальные идеи

В 20-х годах XIX в. возникают национальные учебные заведения российских армян по европейскому стандарту. В тридцатые годы появляются первые видные деятели армянского возрождения и просвещения, в

⁷Тигранян С. Ф. , Армяне..., с. 13.

том числе и с европейским светским образованием. В пятидесятые годы, как указывает Тигранян “новое направление” стало оформленным; создаются литературные произведения и публицистика; ашхарабар становится литературным языком, идеи “Молодой Германии” (через питомцев Дерптского университета) переносятся на национальную почву, усиливается воздействие русской культуры, появляется идея секуляризации, когда армяне не апостольские армяне, также признаются армянами.

“Новое направление” в 60-х годах выступило с программой реформы армянской церкви, затрагивающей лишь организационную и административную сторону, но не догматические и богословские вопросы. Ставилась цель трансформировать церковь в институт национального и народного самоуправления, “в церковной форме создать истинную демократию”. “Новый народнический патриотизм выступает с критикой прежнего патриотизма, одновременно с этим развивает свое положительное содержание”⁸.

Суть явления состояло в противостоянии “затхлой азиатщине” и освоении европейской культуры. Церковные школы из ведения духовенства перешли в распоряжение приходских общин. Это позволило процесс обучения молодого поколения поставить по требованиям европейской педагогики; преподавание на родном языке, изучение истории, географии и национального языка, как и соответствующих имперских предметов. Народная школа развивалась средствами народа и за его свет готовились преподаватели.

Этому содействовало позитивное отношение внешней политики самодержавия Российской империи к армянам, учитывающей их значимость на Ближнем Востоке:⁹ “В силу чего самодержавие занималось проблемой единства западных и восточных армян вокруг Эчмиадзинского престола”¹⁰.

По словам Тиграняна, в середине 70-х годов начался “расцвет” армянских школ, ведущий к введению всеобщего образования. Одновременно с этим имели место “придирки руководства Кавказского учебного округа”¹¹.

⁸ Там же, с. 18.

⁹ Институт народов Азии академии наук, ф. 58, оп. 1, д. 15, л.22.

¹⁰ Там же, д. 123, л. 9 об.

¹¹ Там же, с. 19.

Действительно, в начале 80-х гг. XIX в. в Закавказье возник Эчмиадзинский учебный округ: церковно-приходские училища, семинарии и духовная академия. Имелись самостоятельные органы управления, епархиальных инспекторов, свои одногодичные, а училища - двухгодичные, трехгодичные и четырехгодичные учебные программы и попечительные советы, которые не подчинялись кавказскому учебному округу.

Таблица N 3

Число церковно-приходских училищ 1874 – 1885 гг.

Епархии	1874		1882		1885
	число	учащиеся	число	учащиеся	число
Ереванская	73	3089	95	4085	103
Грузинская	81	3712	103	5683	80
Карабахская	45	1282	167	1266	24
Шемахинская	14	575	11	758	11
Карсская			7	529	52
Астраханская	15	898	38	1955	
Нах.Бессарабская	26	917	60	2602	
Итого	254	10473	330	16878	270 ¹²

Консервационный курс самодержавия

Культурная эволюция российских армян вскоре подверглась испытаниям, как следствие комплекса причин. Прежде всего изменилась геополитическая ситуация для царизма: “Разочарования, постигшие Россию под влиянием неудач на берлинском конгрессе, “неблагодарность” Болгарии, неприязнь к “Европе”, лишившей победительницу возможности использовать свои победы, все это привело Россию к “дружбе” с султаном. Армяне более уже не были нужны”.

Свою негативную роль стали играть и внутренние причины: “Те факторы, которые побуждали русское правительство щадить армян на Кавказе, потеряли свою силу. Внутреннее развитие армянского народа, косвенно

¹² Тунян В.Г., Эчмиадзинский вопрос в политике России 1873-1903 гг., Ереван, 2002, с. 40-44.

вызванное отчасти этими факторами, теперь, наоборот, толкало правительство к обратным, репрессивным действиям против армян”¹³.

По сути дела, Тигранян пришел к выводу, что просветительское движение армян стимулировалось самодержавием России необходимостью присоединения и освоения Закавказья, что со временем потеряло свое значение. Началась притеснительная политика правительства России к учебным заведениям, которая обусловила их закрытие в 1897 г. и экспроприацию имущества армянской церкви в 1903г.

Протестное движение содействовали “широкой общественной организации армянского народа”. В 80-е годы XIX в. возникает “демократическое движение” (кружки и партии), которое содействует консолидации социальной и национальной борьбы. Преследования “армянской демократии” обуславливают национальное пробуждение масс, а репрессии властей вызывают национальный отпор:¹⁴ “Идея социального равенства тесно сплелась с идеей национального освобождения”, активно проявившись в революционных событиях 1905 г.¹⁵

Ослабление царской власти обусловило стремление татарских феодалов и грузинского дворянства восстановить свои господствующие позиции в Закавказье, которые имелись до его присоединения к Российской империи в начале XIX в.

Такая позиция “кавказских союзников” игнорировала интересы армянского народа. Между тем интересы татарского дворянства и русской бюрократии совпадали: первое стремилось сломать “силу” армян, а вторая - “обессилить” армян. Отсюда декларация “татар” о поддержке царизма. Возникло межэтническое противостояние и борьба в 1905-1906 гг.¹⁶. Тигранян отмечает: “ Возродившийся татарский феодализм воспользовался моментом объявить армянам войну, имевшую столь крупные последствия не только для судеб российской Армении, но и для всей политической жизни Закавказья”¹⁷.

¹³ Тигранян С.Ф., Армяне..., с. 30.

¹⁴ Там же, с. 33.

¹⁵ Там же, с. 40, 41.

¹⁶ Там же, с. 37, 38.

¹⁷ Там же, с. 39.

В то же время данная им оценка односторонняя: “По существу это была не национальная борьба армян и татар, а непосредственное столкновение демократии (армянской) с феодализмом”¹⁸. На деле начался процесс консолидации тюркоязычной массы Восточного Закавказья в этнос. Весной 1907г. мусульманский съезд в Елисаветполе постановил принять участие в крымском съезде по созданию “Всеобщего мусульманского союза” и сделать Карабах “мусульманской провинцией”¹⁹. Центром панисламской пропаганды стал г. Баку²⁰.

Բնագրի նյութը հրատարակվում է առաջին անգամ:

ՀԱՅԿԱԿԱՆ ՄՇԱԿՈՒԹԱՅԻՆ ՎԵՐԱԾՆՈՒՆԴԸ XIX Դ.- XX Դ. ՍԿԶՐՈՒՄ

ԹՈՒՆՅԱՆ ՎԱԼԵՐԻ

*պապրմական գիրությունների դոկտոր, պրոֆեսոր,
ԳՊՀ դասախոս
էլվիսուպ' tunyanvalery@rambler.ru*

Սիրական Տիգրանյանը ներկայացրել է հայ ժողովրդի մշակութային զարգացումը XIX դ.- XX դ. սկզբում ռուսական կայսրությունում: Ռուսաստանի ինքնակալության քաղաքականությունը Անդրկովկասի ամրապնդման գործընթացում նպաստել է հայ ժողովրդի մշակութային վերածննդին: Հանդես է գալիս հայ մտավորականությունը, ստեղծվում է ծխական դպրոցական համակարգը, բացվում են կրթական օջախներ: Գործում են կրթական հաստատությունները՝ ի դեմս Ներսիսյան և Աղաբաբյան ուսումնարանների, Օդեսայի առևտրական թեքումով կրթական օջախը և Լազարյան արևելյան լեզուների ինստիտուտը: Հանդես է գալիս հայ մամուլը, և զարգանում է տպագրությունը: Իրականացվում է հայ հասարակության նորոգումը, օգտագործվում են եվրոպական չափորոշիչները:

1878 թվականին՝ Բեռլինի վեհաժողովից հետո, ինքնակալությունը ձեռնարկում է հպատակների հավասարեցման քաղաքականությունը՝ նպատակ ունենալով իրականացնել հայ բնակչության ձուլումը՝ ելնելով ներքին և արտաքին քա-

¹⁸ Тигранян С.Ф., Армяне..., с. 40.

¹⁹ Дьякин С., Национальный вопрос во внутренней политике царизма (XIX- начало XX вв.). СПб, 1998, с. 630.

²⁰ Там же, с. 631.

ղականության շահերից: Սկսվում են հալածանքներ հայ լուսավորչական և կրթական համակարգի դեմ: Իրավիճակը սրում է հայ քաղաքական կուսակցությունների ազատագրական գործունեությունը և իղծերը: Այս պայմաններում սկիզբ է առնում հայ բնակչության բախումը իշխանության և Կովկասի թաթարների հետ 1905-1906 թվականներին՝ բարդ հետևանքներով:

Բանալի բառեր՝ մշակույթ, լուսավորություն, զարգացում, մտավորականություն վերածնունդ, Ռուսաստան, ինքնակալություն, քաղաքականություն, բախում:

CULTURAL REVIVAL OF ARMENIANS IN THE 2nd HALF OF THE 19th - EARLY 20th CC

TUNYAN VALERI

Doctor of Historical Sciences, Professor

GSU lecturer

e-mail: tunyanvalery@rambler.ru

The analysis of Russian-Armenian relations in the 18th - early 20th centuries made by the myth-makers is an attempt to provide a new alternative history. It is based on a speculative reflection method rejecting objectivity. This pseudo-factual technique generates a fake representation.

Biased and politically motivated historians seek to refute the concept of the synonymy of Armenian culture and Christianity in the Caucasus in the context of distorting the Armenian-Russian relations. Presented is the outline of the Armenian people's cultural development in the 19th - early 20th centuries as part of the Russian Empire. The policy of the Russian monarchy on consolidating the Transcaucasian region contributed to the emergence of revival of the Armenian culture, after which a leveling process followed.

Keywords: Armenians, Russians, culture, revival, periods, propaganda, myths, facts, education, politics, trend.

Հոդվածը ներկայացվել է խմբագրական խորհուրդ 04.09.2022թ.:

Հոդվածը գրախոսվել է 22.09.2022թ.:



4.	<p style="text-align: center;">ՏՆՏԵՍԱԳԻՏՈՒԹՅՈՒՆ ECONOMICS ЭКОНОМИКА</p>
----	---

**ՎԱՐԿԱՅԻՆ ՊՈՐՏՖԵԼԻ ԿԱՌԱՎԱՐՄԱՆ ԱՐԴԻ ՀԻՄՆԱԽՆԴԻՐՆԵՐԸ
ՀՀ ԱՌԵՎՏՐԱՅԻՆ ԲԱՆԿԵՐՈՒՄ**

ՀՏԴ 336.7

DOI: 10.56246/18294480-2022.13-20

ՄԱՐԴՈՅԱՆ ԱՇՈՏ

Կոնսուլտանտական թեկնածու, դոցենտ,
 ՀՊՏՀ «Բանկային գործ և ապահովագրություն»
 ամբիոնի վարիչ
 էլիմայն' ashot.mardoyan80@gmail.com

Սույն հոդվածում ներկայացվել են ՀՀ առևտրային բանկերի կողմից վերջին տարիներին տրամադրված վարկերի ծավալները, բացահայտվել վարկավորման գործընթացում առկա հիմնախնդիրները: Հոդվածում ուսումնասիրվում են նաև վարկային պորտֆելի կառավարման արդյունավետության վրա ազդող հիմնական գործոնները, և փորձ է կատարվել մատնանշել այն միջոցառումների ամբողջությունը, որի շնորհիվ կառավարումը կդառնա առավել արդյունավետ: Ուսումնասիրվել են նաև ՀՀ բանկերում վարկային պորտֆելի կառավարման անարդյունավետության հիմնական ցուցանիշները, և միջազգային լավագույն փորձի ուսումնասիրության արդյունքում կատարվել են համապատասխան եզրահանգումներ:

Առանձնակի ուշադրություն է դարձվել վերջին տարիներին տրամադրված վարկերի դինամիկայի վրա ազդող գործոններին և վատորակ վարկերին: Հոդվածի շրջանակում բավական մանրամասն ներկայացվել են նաև վարկերի դիվերսիֆիկացման գործընթացը և դրանց բարելավմանն ուղղված միջոցառումները:

Հոդվածի արդիականությունը պայմանավորված է վարկավորման ոլորտում օրեցօր աճող մրցակցությամբ, որտեղ բանկերը ցանկանում են

բարելավել իրենց շահութաբերության ցուցանիշները և առավել մրցակցային դիրք զբաղեցնել:

Յուրաքանչյուր բանկի համար կենսական կարևորություն ունի ինչպես արդյունավետ և օպտիմալ վարկային պորտֆելի ձևավորումը, այնպես էլ պարշաճ մակարդակով կառավարումը և վերահսկումը, ինչը դրանց հնարավորություն կտա առավել արդյունավետ կառավարել ռիսկերը և առավելագույն շահույթ ստանալ:

Սույն հոդվածում վարկային պորտֆելի վերլուծությունն իր մեջ ներառում է ոչ միայն ամբողջական վարկավորման ուսումնասիրությունը, այլև վարկերի ամեն մի տեսակի՝ ընդհուպ առանձին վարկային գործառնությունների ուսումնասիրությունը:

Բանալի բառեր՝ ֆինանսական համակարգ, բանկ, վարկ, պորտֆել, տրկոս, կառավարում, դիվերսիֆիկացիա, վարկավորում:

Ցանկացած պետության տնտեսության համար ֆինանսական համակարգն ընդհանրապես և բանկային համակարգը մասնավորապես, ունեն շատ մեծ նշանակություն՝ տնտեսության հետագա զարգացման և տնտեսական աճի ապահովման տեսանկյունից: Բանկային համակարգի հիմնական գործառնություններից մեկը տնտեսության վարկավորումն է: Վարկերը կազմում են բանկերի ակտիվների գերակշիռ մասը՝ ապահովելով բանկերի եկամուտների մեծ մասը: Վարկի անհրաժեշտությունը շուկայական տնտեսությունում պայմանավորված է ապրանքային արտադրության զարգացման, արտադրական ֆոնդերի շրջապտույտի առանձնահատկությունների և ձեռնարկությունների տնտեսական գործունեության կազմակերպման սկզբունքներով¹:

Այսօր ցանկացած երկիր ունի վարկավորման իր առանձնահատկությունները: Զարգացող տնտեսություն ունեցող երկրների համար կարևոր նշանակություն ունի զարգացած տնտեսություն ունեցող երկրների վարկային գործառնությունների առաջավոր փորձի ուսումնասիրությունը և դրա հնարավոր ներդրումը սեփական վարկային համակարգում: Աշխարհի տարբեր երկրներում տարբեր են ոչ միայն վարկերի տրամադրան պայմանները, այլ նաև բնակչության վերաբերմունքը վարկերին: Օրինակ՝ Իսրայելում հա-

¹ Ասատրյան Բ., Բանկային գործ, «Սարվարդ հրատ.», Երևան, 2004թ., էջ 297:

տուկ խումբ հաճախորդներին հնարավորություն է տրվում անտոկոս վարկ ստանալ, ինչպես նաև բանկերը առաջարկում են վարկերի տեսակներ, որոնց տոկոսադրույքը կախված է ինֆլյացիայից, այսինքն՝ վարկը կարող է տրամադրվել շատ ցածր տոկոսադրույքով, բայց ամեն տարի այն վերանայվում է կախված ինֆլյացիայի մակարդակից²: Շվեդիայում հնարավոր է հիփոթեքային վարկ վերցնել նույնիսկ 70 տարով. այս վարկը հետագայում բնակարանի հետ միասին մնում է որպես ժառանգություն³: Չինաստանում և Ճապոնիայում մարդիկ բանկերին վարկի համար դիմում են ոչ այնքան հաճախ: Օրինակ՝ Ճապոնիայում ուսումնասիրությունները ցույց են տվել, որ միջինում յուրաքանչյուր ճապոնացի 120 հազ. ԱՄՆ դոլլար խնայողություններ է ունենում, այսպիսի պայմաններում բնականաբար հնարավոր է և առանց վարկերի ապրել⁴: Բանկային ծառայությունների շուկայում սուր մրցակցությունը ստիպում է բանկերին նորամուծությունների դիմել: Օրինակ՝ վերջին տարիների ընթացիկ հաշիվները գրավիչ դարձնելու համար բանկերը հաշվի մնացորդի համար հաշվարկում են տոկոսներ, տրամադրում են քարտեր, ինչպես նաև ավտոմատ օվերդրաֆտի հնարավորություն՝ լիմիտի սահմաններում առանց տոկոսների գանձման:

Չարգացած երկրներում գրեթե ամեն մի չափահաս բնակիչ օգտվում է բանկային ծառայություններից, և պայքարը ոչ այնքան քանակի, որքան որակի և նոր ծառայությունների տրամադրման մեջ է: Բավական է ասել, որ Եվրոպայում մեկ շնչին միջին հաշվով բաժին է ընկնում շուրջ 100 բանկային հաշիվներ⁵: Մանրածախ ծառայությունների շուկայում սուր մրցակցության վկայություն է ոչ ֆինանսական կազմակերպությունների մուտքը շուկա: Այդ առումով հատկապես ակտիվ են ամերիկյան ընկերությունները (IBM, GE, Ford Motors և այլն), որոնք, գնելով կամ ստեղծելով մասնագիտացված ֆինանսական ինստիտուտներ, մատուցում են տարատեսակ ֆինանսական ծառայություններ շատ ավելի մրցունակ գներով:

Սովորաբար զարգացած երկրներում գործում են տնտեսության կոնկրետ այս կամ այն ոլորտը վարկավորող մասնագիտացած բանկեր, վարկային կազմակերպություններ և մասնավորապես վարկային կոոպերացիա-

² Bank of Israel, Israel Banking System, Annual survey 2015, p. 95

³ Т. Полегошко, Банковская система Швеции: стратегия управления, 2018 стр. 5

⁴ <https://www.japan-guide.com/e/e2226.html>

⁵ <https://www.ecb.europa.eu/pub/pdf/scpwps/ecb.wp2660~e228b93d53.en.pdf?8a6fb1b47fc36f6-68234d96a3fab5292>

ներ, իսկ ՀՀ-ում գործող 17 առևտրային բանկերից մասնագիտացված բանկ առկա չէ: Ուստի մեր երկրում բանկերը ֆինանսավորում են տնտեսության բոլոր ճյուղերը:

2021թ.-ին Հայաստանի Հանրապետությունում ֆինանսական համակարգի ակտիվների 83,8%-ը բաժին է ընկել բանկային համակարգին, վարկային կազմակերպություններին՝ 8,0%, կենսաթոշակային ֆոնդերին՝ 5,7%, ապահովագրական ընկերություններին՝ 0,8%: Բանկային համակարգի ակտիվները /ՀՆԱ և վարկեր/ և ՀՆԱ ցուցանիշները նվազել են համապատասխանաբար 6,7 և 10,3 տոկոսային կետով և կազմել 101,5% և 53,0%, ավանդներ/ՀՆԱ հարաբերակցությունը նվազել է ավելի փոքր չափով՝ 2,0 տոկոսային կետով՝ կազմելով 51,8%: Ոչ բանկ ֆինանսական միջնորդների շարքում, ըստ էության, նշանակալի կշիռ ունեն կենսաթոշակային ֆոնդերը, իսկ ինչ վերաբերում է վարկային կազմակերպություններին, ապա վերջիններիս տեսակարար կշռի աստիճանական նվազումն արդեն դարձել է օրինաչափ երևույթ⁶:

Այսօր ՀՀ ֆինանսական շուկայում առկա են հետևյալ վարկ տրամադրող մասնակիցները՝

- 17 առևտրային բանկեր՝ 553 մասնաճյուղերով,
- 46 վարկային կազմակերպություններ՝ 178 մասնաճյուղերով,
- 81 գրավատներ⁷:

Եթե դիտարկենք մինչ կորոնավիրուսի ի հայտ գալը, ապա նշենք, որ 2019թ.-ին ՀՀ-ում տնտեսական ակտիվության պահպանման և աշխատաշուկայի դրական զարգացումների պայմաններում ֆինանսական համակարգում արձանագրվել էր վարկավորման ծավալների էական աճ, իսկ ինչ վերաբերում է 2021 թվականին, ապա վարկավորման ծավալները կրճատվել են շուրջ 5%-ով և կազմել 3 տրլն 967 մլրդ ՀՀ դրամ, որից ռեզիդենտներին տրամադրված վարկային ներդրումները կազմել են 3,771,429 ՀՀ դրամ, իսկ ոչ ռեզիդենտներին՝ 196,122 ՀՀ դրամ: Ընդհանուր վարկային ներդրումներում դրամով տրամադրված վարկերը կազմել են 2,213,382 ՀՀ դրամ, իսկ արտարժույթին՝ 1,754,169 ՀՀ դրամ, ինչպես տեսնում ենք դրամով տրամադրված վարկերը գերազանցել են արտարժույթայինին, որը վերջին 13 տարվա ընթացքում աննախադեպ երևույթ է:

⁶ https://www.cba.am/AM/ppperiodicals/Stability%20report_2022.pdf

⁷ <https://www.cba.am/am/SitePages/fscintroduction.aspx>

ՀՀ առևտրային բանկերի վարկային ներդրումներն ըստ տարիների, մլրդ. ՀՀ դրամ:

Գծապատկեր 1⁸.

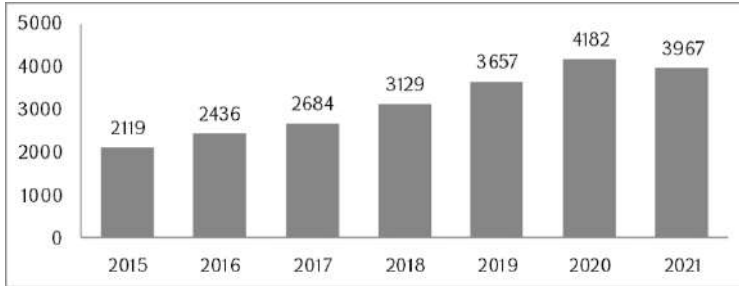

2019թ.-ին դրամավարկային խթանող քաղաքականության պայմաններում պահպանվել էր վարկերի և ավանդների տոկոսադրույքների նվազման միտումը: Վարկավորման աշխուժացմանը զուգընթաց գրանցվել էր վարկային ռիսկի որոշակի աճ՝ չաշխատող վարկերի տեսակարար կշիռն աճել էր 0,7% և կազմել 5,1% (2018թ.-ին 4,4%): Վատորակ վարկերի տեսակարար կշիռը ավելացել էր իրական հատվածի գրեթե բոլոր ոլորտներում, առավել մեծ ծավալով՝ մշակող արդյունաբերության, առևտրի, կեցության ու հանրային սննդի և գյուղատնտեսության ոլորտներում: Չաշխատող վարկերի և դեբետորական պարտքերի տեսակարար կշիռը համեմատաբար բարձր էր մշակող արդյունաբերությունում, սպառողական և գյուղատնտեսական ոլորտի վարկերում՝ համապատասխանաբար 11,6%, 7,8% և 5,9%: Չնայած տարվա կտրվածքով չաշխատող վարկերի տեսակարար կշիռն ավելացել էր, սակայն այն զգալի զիջում էր վերջին տարիների միջին ցուցանիշին⁹:

Պետք է արձանագրենք, որ վարկավորման ծավալների ավելացմանը զուգահեռ նվազել էր նաև վարկերի միջին տոկոսադրույքը, այսպիսով, եթե 2019թ.-ի սկզբին վարկերի միջին տոկոսադրույքը (մինչև 1 տարի ժամկետով) ՀՀ դրամով եղել էր 12,94%, արտարժույթով՝ 8,73%, ապա 2020թ.-ին այն համապատասխանաբար կազմել էր 11,69 և 6,83%:¹⁰

2020թ.-ի շուկայի հետևանքով արձանագրվել էր բանկերի վարկային պորտֆելի որակի վատթարացում: Խնդրահարույց վարկերի աճն առավել

⁸ Աղբյուրը՝ ՀՀ ԿԲ Վիճակագրական տեղեկագրեր:

⁹ <https://www.cba.am/AM/ppperiodicals/stability%20annual%202020.pdf>.

¹⁰ <https://www.cba.am/am/SitePages/statmonetaryfinancial.aspx>.

արտահայտված էր դրսևորվել չորրորդ եռամսյակում, ինչը պահպանվել էր նաև 2021 թվականին: 2020 թվականի ընթացքում չաշխատող վարկերի տեսակարար կշիռն ընդհանուր վարկերում ավելացել էր 1,1 տոկոսային կետով և տարեվերջին կազմել 6,6%, ընդ որում 0,5 տոկոսային կետ աճը վերագրվում է չորրորդ եռամսյակին: Չաշխատող վարկերի աճին հիմնականում նպաստել էր սպառողական վարկերի գծով չաշխատող վարկերի աճը¹¹: Ինչ վերաբերում է 2021 թվականին, այստեղ պետք է արձանագրենք, որ տարեվերջի դրությամբ չաշխատող վարկերի տեսակարար կշիռն ընդհանուր վարկերում էականորեն նվազել է և պատմականորեն ցածր մակարդակում է: Ընդ որում չաշխատող վարկերի տեսակարար կշռի նվազում գրանցվել է բոլոր հիմնական վարկատեսակներով: Նախորդ տարվա համեմատությամբ նվազել է նաև վարկային կորուստների միջին մեծությունը, այնուամենայնիվ ոչ սթրեսային տարիների համեմատությամբ ցուցանիշը շարունակում է մնալ բարձր մակարդակում¹²:

Գշապատկեր 2-ում երևում է, թե ինչպես են տեղաբաշխված ՀՀ առևտրային բանկերի վարկային ներդրումները:

Ռեզիդենտներին տրամադրված վարկերի բաշխվածությունը (մլն ՀՀ դրամ) 2021թ.:

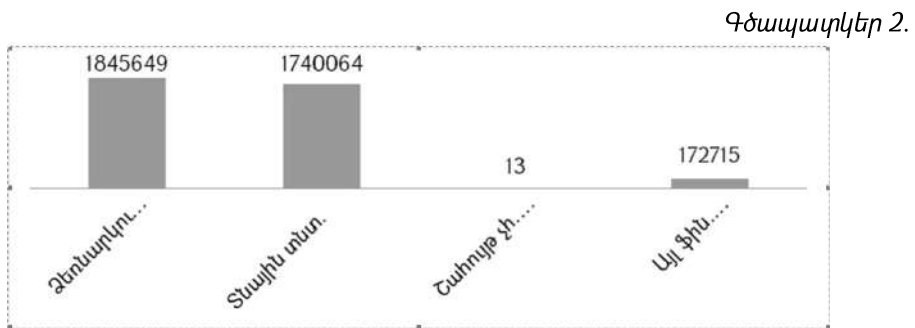

2021 թվականի տվյալներով նշենք, որ նվազում են արձանագրել հետևյալ վարկավորման ուղղությունները՝ սպառողական վարկեր՝ 11,2%, առևտուրը՝ 9,7%, սպասարկման ոլորտ՝ 6,7%, ֆինանսական հատված՝ 31,1%, տրանսպորտ և կապ՝ 9,8%, այլ՝ 31,6%: Աճ է արձանագրել հիփոթեքը՝ 36,1%, շինարարությունը՝ 17,1% և գյուղատնտեսությունը՝ 12,5%-ով: Ինչպես տեսնում ենք, հիփոթեքային շուկան էականորեն աճ է արձանագրել, և դա

¹¹ https://www.cba.am/AM/ppublications/Stability%20report_2021.pdf.

¹² https://www.cba.am/AM/ppublications/Stability%20report_2022.pdf.

պայմանավորված է առավելապես նրանով, որ 2025 թվականի հունվարի 1-ից Երևան քաղաքում չի գործելու եկամտային հարկով հիփոթեքային վարկի տոկոսների մարման գործընթացը:

Վարկերի կառուցվածքը 31.12.2021թ.-ի դրությամբ¹³:

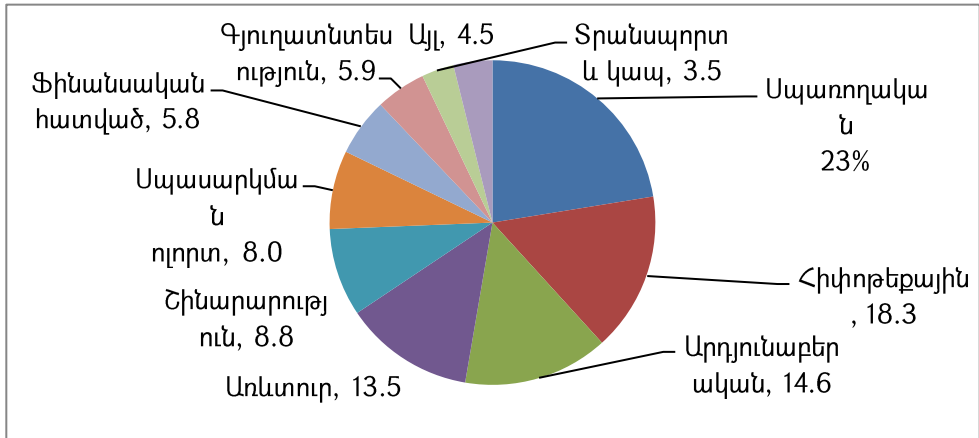

Հայաստանի Հանրապետությունում վարկավորման գործընթացում վերջին փոփոխություններից է այն, որ «Սպառողական կրեդիտավորման մասին» ՀՀ օրենքում 2020 թվականի հունիսի 3-ին կատարված փոփոխությամբ՝ կրեդիտավորման պայմանագրում սպառողը ձեռագրով, իսկ էլեկտրոնային եղանակով պայմանագիր կնքելու դեպքում՝ էլեկտրոնային եղանակով տպագրելու միջոցով գրում է, որ գիտակցում է տարեկան փաստացի տոկոսադրույքի չափը՝ նշելով այդ տոկոսադրույքը: Սա կարևոր է նրանով, որ շատ քաղաքացիներ, վարկ վերցնելով, այնուհետև դժգոհում են, որ բանկն իրենց հստակ չի ծանոթացրել տոկոսադրույքի վերաբերյալ: Հաջորդ փոփոխությունն այն էր, որ կենտրոնական բանկն իր նորմատիվ իրավական ակտերով մինչև երեք ամիս ժամկետով կնքվող՝ մինչև 300.000 ՀՀ դրամի չափով սպառողական կրեդիտների համար սահմանում է պարտադիր պահանջներ և պայմաններ, վարկավորման կանոններ՝ հիմք ընդունելով սպառողի վարկունակության, սպառողի պարտքի և եկամտի հարաբերակցության, վարկը սպասարկելու՝ սպառողի ունակության գնահատման չափանիշները: Այնուամենայնիվ, այստեղ պետք է նշել, որ վարկերի սահմա-

¹³ https://uba.am/upload/research/2022/Banking_System_31.12.22.pdf.

նափակումների հարցում հարկավոր է շատ զգույշ լինել, քանի որ դա անպայման անդրադառնալու է հաճախորդների որոշակի խմբի ֆինանսական հասանելիությանը, սակայն մյուս կողմից այն դառնալու է զսպող մեխանիզմ այն քաղաքացիների համար, ովքեր ճիշտ հաշվարկներ չեն կարողանում կատարել և իրենց վարկային բեռը լրացուցիչ կմեծացնեն: Պետք է լուրջ քննարկումների արդյունքում հասնել օպտիմալ լուծման, թե ինչպիսի սահմանափակումներ են հարկավոր: Խնդիրը չափազանց հրատապ է, քանի որ վերջին տասը տարիներին ՀՀ առևտրային բանկերի կողմից քաղաքացիներին տրվող վարկերի ծավալը քառապատկվել է, եթե 2009 թվականի վերջի դրությամբ բանկերի վարկային պորտֆելը կազմել է 806 մլրդ ՀՀ դրամ, ապա 2019 թվականի վերջի դրությամբ այն 4,4 անգամով ավելի մեծ է: Այնուամենայնիվ, անհրաժեշտ է ներդնել այսպես կոչված «պատասխանատու վարկավորում» սկզբունքը, որը ենթադրում է վարկատու կազմակերպությունների կողմից վարկերի տրամադրման գործընթաց, որը տվյալ քաղաքացու մոտ չի բերի հետագա ֆինանսական խորը խնդիրների: Փաստենք, որ ՀՀ-ում քաղաքացիների եկամուտները մի քանի անգամ դանդաղ են աճում, քան վարկավորման տեմպերը, ուստի պատասխանատու վարակավորումը պահանջում է, որ վարկատու կազմակերպությունը, լինի բանկ կամ վարկային կազմակերպություն, քաղաքացու եկամուտների և վարկի մարմանն ուղղված միջոցների միջև տրամաբանական կապ սահմանի: Փաստենք, որ այս ուղղությամբ կենտրոնական բանկը գործողություններ է իրականացրել, սակայն ինչպես երևում է վիճակագրական տվյալներից, միևնույն է, քաղաքացիների եկամուտների աճն էականորեն զիջում է վարկավորման աճին, և դա հետագայում կարող է լուրջ խնդիրների հանգեցնել:

Օգտագործված գրականության ցանկ

1. Ասատրյան Բ., Բանկային գործ, «Սարվարդ Հրատ», Երևան, 2004թ., էջ 718
2. Bank of Israel, Israel Banking System, Annual survey 2015, p.187
3. Полегошко Т., Банковская система Швеции: стратегия управления, 2018, с. 8
4. <https://www.cba.am/am/SitePages/Default.aspx> (ՀՀ Կենտրոնական բանկի պաշտոնական կայք)
5. <https://uba.am/> (Հայաստանի բանկերի միության պաշտոնական կայք)

CURRENT PROBLEMS OF CREDIT PORTFOLIO MANAGEMENT IN RA /THE REPUBLIC OF ARMENIA/ COMMERCIAL BANKS

MARDOYAN ASHOT

*PhD in Economics, Associate Professor,
Head of Chair of Banking and Insurance, ASUE
e-mail: ashot.mardoyan80@gmail.com*

This article presents the volumes of loans provided by Armenian commercial banks in recent years, reveals the problems in the lending process. The article gives an analysis of the key factors that can influence the effectiveness of the credit portfolio management. It also outlines the whole system of the activities that can bring about an effective management. A study has been done related to the main indicators of the credit portfolio management effectiveness in the trading banks in the Republic of Armenia. As the result of the best international experience study, the author comes to the relevant conclusion. Particular attention was paid to the factors influencing the dynamics of loans provided in recent years and poor quality loans. The article presents in details the process of loan diversification and measures to improve them.

The modernity of the article is due to the day by day growing competition in the field of lending, where banks want to improve their profitability and take a more competitive position.

Both effective and optimal loan portfolio building and proper management and control are vital for each bank, which will enable them to manage risks more effectively and get maximum profit.

The credit portfolio analysis in this article presents not only a research about lending as a whole, but also each type of loan, including the study of individual loan operations.

Keywords: financial system, bank, loan, portfolio, interest, management, diversification, lending.

АКТУАЛЬНЫЕ ПРОБЛЕМЫ УПРАВЛЕНИЯ КРЕДИТНЫМ ПОРТФЕЛЕМ В КОММЕРЧЕСКИХ БАНКАХ РА

МАРДОЯН АШОТ

*Кандидат экономических наук, доцент
Заведующий кафедрой банковского дела и страхования АГЭУ
электронная почта: ashot.mardoyan80@gmail.com*

В данной статье представлены объемы кредитов, предоставленные коммерческими банками Армении за последние годы, выявлены проблемы в процессе кредитования. В статье исследуются основные факторы, влияющие на эффективность управления кредитным портфелем, и указывается совокупность мероприятий, с помощью которых управление может стать более эффективной. Исследованы также основные критерии неэффективности управления кредитным портфелем и на основе лучшей международной практики сделаны соответствующие выводы. Особое внимание было уделено факторам, влияющим на динамику кредитов и на некачественные кредиты, выданные в последние годы. В статье подробно представлен процесс диверсификации кредитов и меры по их усовершенствованию. Актуальность статьи обусловлена растущей конкуренцией в сфере кредитования, где банки хотят повысить свою прибыльность и занять более конкурентную позицию.

Эффективное и оптимальное формирование кредитного портфеля, надлежащее управление и контроль жизненно важны для каждого банка, что позволит им более эффективно управлять рисками и получать максимальную прибыль.

Анализ кредитного портфеля в этой статье включает в себя не только полное исследование кредитования, но так же анализ по каждому виду кредита, вплоть до изучения отдельных кредитных операций.

Ключевые слова: Финансовая система, банк, кредит, портфель, процент, управление, диверсификация, кредитование

Հոդվածը ներկայացվել է խմբագրական խորհուրդ 27.06.2022թ.:

Հոդվածը գրախոսվել է 27.08.2022թ.:

ՆՈՐԱՐԱՐԱԿԱՆ ՏԵԽՆՈԼՈԳԻԱՆԵՐԸ ՀԱԿԱՃԳՆԱԺԱՄԱՅԻՆ
ԿԱՌԱՎԱՐՄԱՆ ՄԵՋ

ՀՏԴ 005

DOI: 10.56246/18294480-2022.13-21

ԳԵՎՈՐԳՅԱՆ ԼՅՈՒԴԻՒԼԱ

«ԱԺ նախագահի տեղակալի օգնական
էլիտսոֆ՝ milasoghomyan@gmail.com

Սույն հեղափոխության մեջ ուսումնասիրվում է հակաճգնաժամային կառավարման էությունը, սահմանվում է հակաճգնաժամային կառավարման հասկացությունը, քննարկվում են նորարարությունների փորձեր ձևերը հակաճգնաժամային կառավարման մեջ: Ուսումնասիրվում են հակաճգնաժամային կառավարման մեջ նորարարական գործընթացների կառավարման ընթացքում առաջացող խնդիրների հնարավոր լուծումները: Ինչպես նաև վեր է հանվում հակաճգնաժամային կառավարման գործընթացում նորարարությունների կիրառման հիմնական նպատակը և ուղղվածությունը:

Սահմանվում է նորարարությունը՝ որպես ժամանակակից կազմակերպության հակաճգնաժամային կառավարման հիմնական գործիք, և առաջարկվում են ճգնաժամի ժամանակ նորարարական ռազմավարությունների ինչպես ընդհանուր, այնպես էլ ներքին միջավայրին վերաբերող փորձերակներ:

Ի թիվս վերոնշյալի, դիտարկվում են նաև արտադրության մեջ հակաճգնաժամային կառավարման նորարարությունների ներդրման փորձեր մոտեցումներ:

Որպես հեղափոխության արդյունք՝ վեր է հանվում հասարակության մեջ նորարարական մշակույթի ձևավորման կարևորությունը, մասնագիտացված նորարարական հաստատությունների ստեղծումը, ինչպես նաև որակավորված մասնագետների պատրաստումը:

Այսպիսով, կարևորվում է իրավական դաշտում, ինչպես նաև կրթության, գիտության, տեխնոլոգիական արտադրության ոլորտներում խորքային և մասշտաբային բարեփոխումների իրականացումը՝ փնտրության ոլորտում նորարարական տեխնոլոգիաների ներդրման շնորհիվ

դրա զարգացմանը նպաստելու համար: Նշվածը անհրաժեշտ և կարևոր է ոչ միայն տնտեսության բնականոն զարգացման, այլև հասարակական ճանաչմանը իրավիճակների դրսևորման ընթացքում:

Բանալի բառեր՝ ճգնաժամ, հակաճգնաժամային կառավարում, նորարարություն, նորարարական ռազմավարություն, գործընթացային նորարարություն, արտադրական նորարարություն, տեղաբաշխման նորարարություն, վերակազմակերպման նորարարություն:

Գլոբալիզացիայի (համաշխարհայնացման), հետզհետե ավելի խստացող մրցակցության և արտաքին միջավայրի զարգացման դինամիկայի աճի համատեքստում կազմակերպություններն ավելի ու ավելի մեծ ուշադրություն են դարձնում իրենց ռազմավարական մրցունակության և տնտեսական կայունության բարելավմանը:

Ինչպես ցանկացած սոցիալ-տնտեսական համակարգ՝ կազմակերպությունը հաջողության է հասնում իր գործունեության մեջ, եթե այն գտնվում է հետևողական և կայուն զարգացման վիճակում [1]:

Այնուամենայնիվ, ճգնաժամային իրավիճակների անընդհատ ի հայտ գալը կազմակերպությունների զարգացման ամենասուր սոցիալ-տնտեսական խնդիրներից է, որը հանգեցնում է գործունեության եկամտաբերության նվազմանը, պարտքի ավելացմանը և կայուն զարգացման խախտմանը:

Անդրադառնալով «հակաճգնաժամային կառավարում» հասկացությանը՝ հարկ է նշել, որ այն ամենաբարդ հասկացություններից է, որն ունի բազմաթիվ մեկնաբանություններ, իմաստային երանգներ և այլն:

Հայաստանում, ինչպես նաև նախկին խորհրդային բոլոր հանրապետություններում «հակաճգնաժամային կառավարում» տերմինը լայնորեն սկսվել է կիրառվել համեմատաբար վերջերս: Տնտեսագիտության համար հակաճգնաժամային կառավարման խնդիրը համեմատաբար նոր է և դեռևս գտնվում է հետազոտության և զարգացման փուլում: Ընդ որում խոսքը վերաբերում է ինչպես ձեռնարկության, այնպես էլ տարածաշրջանային ու պետական մակարդակով հակաճգնաժամային կառավարմանը:

Հակաճգնաժամային կառավարման հասկացության էվոլյուցիայի հետ մեկտեղ արդեն ի հայտ է եկել այն ընկալումը, որ հակաճգնաժամային կառավարման արդյունավետությունն ինքնին կախված է ճգնաժամի՝ ժամանա-

կին հայտնաբերումից և ճգնաժամային իրավիճակի գիտակցումից, որը պահանջում է անհապաղ արձագանք:

Այսպիսով, ամփոփելով «հակաճգնաժամային կառավարում» հասկացության վերաբերյալ ներկայումս առկա բոլոր սահմանումները՝ կարելի է առանձնացնել հետևյալը. հակաճգնաժամային կառավարումը այն կառավարումն է, որն ուղղված է ճգնաժամի առաջացման վտանգի կանխատեսմանը, ճգնաժամի բացահայտմանը, դրա ախտանիշների վերլուծությանը, ճգնաժամի բացասական հետևանքների նվազեցմանն ուղղված միջոցառումների մշակմանը և դրա գործոնների օգտագործմանը հետագա զարգացման նպատակով: Այն իրենից ներկայացնում է տնտեսության բոլոր մակարդակներում («չորս Մ»՝ միկրո, մեզո, մակրո և միջազգային մակարդակներ) ճգնաժամային երևույթների ախտորոշմանը, կանխարգելմանը, չեզոքացմանը և հաղթահարմանն ուղղված կառավարչական միջոցառումների համակարգ!^[2]:

Հակաճգնաժամային կառավարման էությունը կարելի է արտահայտել հետևյալ կերպ. ճգնաժամերը կարելի է կանխատեսել, ակնկալել և հրահրել: ճգնաժամերը որոշ չափով կարելի է արագացնել կամ, ընդհակառակը, դանդաղեցնել, ճգնաժամերը կարելի է մեղմել: ճգնաժամային իրավիճակում լիարժեք կառավարման համար պահանջվում են հատուկ գիտելիքներ, փորձ և որոշակի վերապատրաստում: ճգնաժամային գործընթացները կարող են որոշ չափով վերահսկվել, կառավարվել, ճգնաժամը հաղթահարելուն նպատակաուղղված գործողությունները նպաստում են այդ գործընթացի արագացմանը և բացասական հետևանքները նվազագույնի հասցնելուն^[3]:

Հակաճգնաժամային կառավարումը դրսևորվում է տարբեր ձևերի, մեթոդների և ընթացակարգերի կիրառմամբ, որոնք ուղղված են անհատ ձեռնարկատիրոջ, ձեռնարկության, տնտեսության որոշակի ճյուղի ֆինանսական և տնտեսական գործունեության սոցիալ-տնտեսական բարելավմանը, առանձին տարածաշրջանի կամ ընդհանուր պետության տնտեսության ճգնաժամային վիճակի հաղթահարման համար պայմանների ստեղծմանը և զարգացմանը^[4]:

Այս պայմաններում հատուկ դեր է ստանում հակաճգնաժամային կառավարման գործիքների օգտագործումն ու կատարելագործումը, ինչը հնարավորություն է տալիս լուծել ճգնաժամային երևույթների բացասական հետևանքների վերացման, ինչպես նաև հիմնականում սեփական ռեսուրսների օգտագործման հնարավորությունը հաշվի առնելով շուկայական դիրքերի

պահպանման և բարելավմանն ուղղված խնդիրների ամբողջությունը: Այս տեսանկյունից տարբեր երկրների փորձը ցույց է տալիս, որ նման կառավարման գործիքները ներդրումներն ու նորարարություններն են [5]:

Շուկայական պայմանների փոփոխություններին հարմարվելու նպատակով հարկավոր է իրականացնել արտադրական և տեխնոլոգիական նորարարությունների շարունակական ներդրում: Նշվածը հնարավոր է իրագործել կազմակերպության ակտիվների և կառավարման սկզբունքների փոփոխության միջոցով, որոնք անհրաժեշտ պայման են կազմակերպության շարունակական նորարարական զարգացման համար [6]:

Ցանկացած պետության տնտեսական ճգնաժամը ավելի է սրվում ինովացիոն ճգնաժամով, որն արտահայտվում է նորարարությունների ստեղծման և իրացման գործընթացների կառավարելիության կտրուկ նվազմամբ, ֆինանսավորման աղբյուրների բացակայությամբ և գիտահետազոտական խմբերի գործունեության սահմանափակմամբ: Հաշվի առնելով նշվածը՝ նորարարական գործընթացների կառավարման խնդիրների հնարավոր լուծումների որոնումը դառնում է հակաճգնաժամային կառավարման կարևորագույն խնդիրներից մեկը:

Ժամանակակից աշխարհում հակաճգնաժամային կառավարումը ենթադրում է կառավարչական նորարարությունների պարտադիր կիրառում: «Նորարարություն» հասկացությունը հոմանիշ է «նորամուծություն», «նորույթ» հասկացությունների հետ: Ընդհանուր առմամբ, նորարարական ռազմավարությունները կարող են ունենալ հետևյալ ուղղվածությունը.

- նոր ապրանքների, տեխնոլոգիաների, ծառայությունների ձեռքբերում,
- նոր մեթոդների կիրառում գիտահետազոտական և փորձակոնստրուկտորական աշխատանքների, արտադրության, շուկայավարման, կառավարման ոլորտներում,
- անցում դեպի նոր կազմակերպական կառուցվածքների;
- ավանդական ռեսուրսների օգտագործման ժամանակ ռեսուրսների նոր տեսակների և նոր մոտեցումների կիրառում[7]:

Ինչ վերաբերում է կազմակերպության ներքին միջավայրին, ապա նորարարական ռազմավարությունները սովորաբար բաժանվում են հետևյալ խմբերի.

- արտադրական (պորտֆելային, ձեռնարկատիրական, որոնք ուղղված են նոր տեսակի ապրանքների, տեխնոլոգիաների և ծառայությունների ստեղծմանը և իրացմանը);

-
- ֆունկցիոնալ (գիտատեխնոլոգիական, արտադրական, շուկայավարման և այլն);
 - ռեսուրսային (ֆինանսական, աշխատանքային, տեղեկատվական, նյութատեխնիկական);
 - կազմակերպակառավարչական (տեխնոլոգիաներ, կառուցվածքներ, մեթոդներ, կառավարման համակարգեր և այլն);
 - վերակազմակերպման (արտադրության վերակողմնորոշում դեպի նոր գործունեություն և ապրանքների արտադրություն);
 - դիվերսիֆիկացման (գործունեության տեսակների ընդլայնում);
 - արտադրության կենտրոնացման (արտադրական հզորությունների և համակարգերի միացում և սեղմում) և այլն:

Ցանկացած կառավարմանը բնորոշ է նորարարությունների լայն շրջանակ: Հակաճգնաժամային կառավարման համար ավելի մեծ կարևորություն ունեն գործընթացային նորարարությունները, որոնք փոխում են կազմակերպության գործունեության բոլոր գործընթացները, արտադրական նորարարությունները, որոնք որոշում են կառավարման նյութական արդյունքը, վերակազմակերպման նորարարությունները, որոնք կապված են ռեսուրսների վերաբաշխման հետ և երբեմն կոչվում են տեղաբաշխման նորարարություններ (allocation-«տեղաբաշխում») [8]:

Տեղաբաշխման նորարարությունները ուղղակիորեն չեն բերում լրացուցիչ շահույթ, այդուհանդերձ անհրաժեշտ պայման են արտադրական տեսակի բոլոր նորարարական նախագծերի իրականացման համար: Այս տեսակի նորարարությունների հատուկ դերը որոշվում է կազմակերպության ներդրումային գործունեության վրա դրանց ունեցած ազդեցությամբ:

Առևտրային և պետական ձեռնարկությունների նորարարական ակտիվության բարձրացման և, ընդհանուր առմամբ, երկրի կառուցվածքային վերակազմակերպման պայմաններում կարևոր նշանակություն ունի նորարարական պետական քաղաքականությունը: Նորարարական պետական քաղաքականությունը պետք է ստեղծի անհրաժեշտ և բավարար պայմաններ՝ ընդլայնելու, արագացնելու և բարելավելու տարբեր նորամուծությունների ստեղծման և ներդրման արդյունավետությունը, որոնք ուղղված են միջազգային չափանիշներին համապատասխանող մրցունակ արտադրանքի և տեխնոլոգիաների մշակելուն և ներդրմանը: Այս տեսանկյունից առավել մատչելի և արդյունավետ են գործընթացային նորարարությունները: Վերջիններս ուղղված են բոլոր տեսակի ծախսերի խնայողությանը, ժամանակի

խնայողությանը և աշխատանքի որակի բարելավմանը: Այս դեպքում դրանք կարող են դառնալ լրացուցիչ շահույթի ուղղակի աղբյուր: Գործընթացային նորարարությունների առանձնահատկություններն են դրանց վերադարձելիության կարճ ժամանակահատվածը, ինչպես նաև նախագծման և իրականացման հասանելիությունը:

Հակաճգնաժամային կառավարման գործընթացներում արտադրական նորամուծություններ մշակելիս միշտ անհրաժեշտություն է առաջանում ընտրել այնպիսիները, որոնք առավել համապատասխան կլինեն ձեռնարկության գործունեության կոնկրետ պայմաններին, շուկայում նրա դիրքին, մրցունակությանը և պաշարների հզորությանը:

Թվարկված նորարարությունների տեսակները, որպես կանոն, գոյություն ունեն իրենց տիպաբանական հատկությունների որոշակի համադրությամբ: Այս համադրությունը կարևոր դեր է խաղում հակաճգնաժամային կառավարման տարբեր իրավիճակներում:

Այսպես, արտադրական նորամուծությունները միջնաժամկետ և միջին չափի ծախսատար են: Առավել երկարաժամկետ և ծախսատարը տեղաբաշխման նորարարություններն են[8]:

Արտադրական նորարարությունները սովորաբար համարվում են միջնաժամկետ, այսինքն՝ իրենց վերադարձելիության և ձեռնարկության ֆինանսական վերականգնման վրա ունեցած ազդեցության առումով դրանք ավելի քիչ արդյունավետ են, քան գործընթացային նորարարությունները, և ավելի արդյունավետ, քան տեղաբաշխման նորարարությունները: Ֆինանսապես արդյունավետ արտադրական նորամուծությունները կարող են էապես ազդել բաժնետոմսերի շուկայական արժեքի բարձրացման վրա կամ առնվազն բարձրացնել ճգնաժամային ձեռնարկության կամ սնանկացող ձեռնարկության և դրա բաժնետոմսերի հիմնավորված շուկայական արժեքի գնահատված մեծությունը: Արտադրական նորամուծությունները նպատակաուղղված են ապահովել ձեռնարկության անցումը ոչ եկամտաբեր բիզնեսի տեսակից դեպի ավելի շահավետը: Սա թույլ է տալիս ձեռնարկությանը ընթացիկ ծախսերի և ստացված արդյունքների հարաբերակցության առումով ոչ միայն անցնել առավել եկամտաբեր գործունեության ռեժիմ, այլ նաև մեծացնել ֆինանսական գրավչությունը ներդրողների և վարկատուների համար:

Գոյություն ունեն արտադրական նորարարության պահպանողական և արմատական մոտեցումներ:

Ֆինանսական ճգնաժամում գտնվող կազմակերպությունների համար առավել ընդունելի է նոր, ավելի շահավետ ապրանքների կամ ծառայությունների ընտրության պահպանողական մոտեցումը, որը սահմանափակված է ինչպես նոր բիզնեսում զգալի սկզբնական ներդրումներ իրականացնելու հնարավորությամբ, այնպես էլ այդ ներդրումների վերադարձելիության ժամանակահատվածով: Այս մոտեցմանը կարելի է հասնել պահպանողական կերպով ընտրված մեծ թվով արտադրական նորամուծություններով [9]: Պահպանողական արտադրական մոտեցումը նույնական չէ «պաշտպանական» նորարարության ռազմավարության հետ: Ապրանքի՝ առևտրային տեսանկյունից անհրաժեշտ աննշան բարելավումների մեծ մասը կարող է ապահովել «հարձակվողական» նորարարության ռազմավարությամբ: Բացի դրանից՝ պահպանողական նորամուծությունների թվում կարող են լինել արմատական նորարարություններ: Արմատական մոտեցումը ենթադրում է ոչ միայն ձեռնարկության կողմից նոր ապրանքի կամ ծառայության ընտրություն, այլև շուկայի առավել վճարունակ հատվածի ընտրություն, որտեղ ձեռնարկության համար շահավետ կլինի աշխատել: Հարձակողական ինովացիոն ռազմավարությունը ենթադրում է, որ այն իրականացնող ընկերությունը պահպանում է իր մրցունակությունը, պահպանում է իր շուկայական մասնաբաժինը այնպիսի ապրանքների անընդհատ ստեղծման և իրացման միջոցով, որոնք ոչ միայն նոր են տվյալ ընկերության համար, այլև սկզբունքորեն նոր են շուկայի և սպառողների համար [10]: Պաշտպանական նորարարության ռազմավարության էությունն այն է, որ ձեռնարկությունը միտումնավոր չի շտապում արտադրական նորամուծություններ իրականացնել, իսկ եթե, այնուամենայնիվ, իրականացնում է, ապա այդպիսի նորամուծությունները միայն նախկինում թողարկված արտադրանքի ոչ էական բարելավումներ են հանդիսանում: Այս երևույթը կոչվում է «աճողական (ինկրեմենտ)» նորարարություն:

Արմատական մոտեցման դեպքում ուշադրությունը կենտրոնացված է չբավարարված կարիքների վրա: Պահպանողական մոտեցման դեպքում արտահայտվում է առկա պահանջարկը բավարարելու հնարավորությունները հնարավորինս երկար օգտագործելու ձգտումը: Պաշտպանական նորարարության ռազմավարությունը, ինչպես պահպանողական մոտեցումը, ենթադրում է ավելի քիչ հեղափոխական նորամուծությունների իրականացում, գոյություն ունեցող արտադրանքի բարելավում, դրա ձևափոխում:

Այսպիսով, նորարարությունները հակաճգնաժամային կառավարման ոլորտում ունեն փոքր-ինչ այլ նպատակ, քան նորարարությունները սովորական նորարարական կառավարման մեջ: Նորարարական կառավարման նպատակն է ապահովել ընկերությունների երկարաժամկետ գործունեությունը նորարարական գործընթացների արդյունավետ կազմակերպման հիման վրա և ապահովել նորարարական արտադրանքի բարձր մրցունակությունը: Նորարարական գործունեության նպատակների իրագործումը գնահատելու հիմնական չափանիշը ձեռնարկության շահութաբերությունն է:

Հակաճգնաժամային կառավարման ոլորտում նորարարությունները հիմնականում ուղղված են նրան, որ ընկերությունը վերականգնվի ճգնաժամից և հաստատի ձեռնարկության կայուն գործունեությունը: Ճգնաժամային կառավարման ոլորտում նորարարության ձեռքբերումների գնահատման հիմնական չափանիշը ձեռնարկության կայունությունն է այն պատճառների նկատմամբ, որոնք առաջացրել են իր գործունեության ճգնաժամը: Ճգնաժամային կառավարման նորարարության նպատակը կարելի է ձեռք բերված համարել, երբ ընկերության ղեկավարությունը կարող է վերադառնալ նորմալ (ոչ ճգնաժամային) ռեժիմի: Գործողության ոչ ճգնաժամային ռեժիմին անցնելուց հետո ընկերությունը կարող է շարունակել նորարարությունները և անցնել զարգացման նորարարական տեսակին, կամ սուբյեկտները շարունակում են օգտագործել նորարարությունները, որոնք ներդրվել են ճգնաժամային մենեջերների կողմից: Ընկերությունների գործունեությունը, որոնք կօգտագործեն ճգնաժամի մեջ ներդրված նորարարությունը, առաջին հայացքից անհեռանկարային է թվում: Այնուամենայնիվ, շատ ընկերությունների համար դա գործունեության բավականին հարմար ընտրություն է: Խոսքը վերաբերում է այն ընկերություններին, որոնցում ճգնաժամը ծագել է բնական, տեխնաժին սոցիալական կամ ռազմական բնույթի արտակարգ իրավիճակների հետևանքով: Այս ձեռնարկություններում ճգնաժամային կառավարման նորարարական գործունեությունն ուղղված է լինելու ձեռնարկությունների կայունության բարձրացմանը որոշակի արտակարգ իրավիճակներում:

Այսպիսով, ընդհանրացնելով կարող ենք ասել, որ հակաճգնաժամային կառավարման նորամուծությունները հիմնականում ուղղված են ընկերությունը ճգնաժամից վերականգնելուն և ձեռնարկության կայուն գործունեության հաստատմանը: Հակաճգնաժամային կառավարման նորարարությունների արդյունքների գնահատման հիմնական չափանիշը ձեռնարկության կայու-

նությունն է դրա գործունեության ճգնաժաման առաջացրած պատճառների նկատմամբ: Հակաճգնաժամային կառավարման նորարարությունների նպատակը կարելի է ձեռք բերված համարել այն ժամանակ, երբ կազմակերպության գործունեությունը կարող է վերադառնալ նորմալ (ոչ ճգնաժամային) ռեժիմի: Գործունեության ոչ ճգնաժամային ռեժիմին անցնելուց հետո ընկերությունը կարող է շարունակել նորարարությունների իրականացումը և անցնել զարգացման նորարարական տեսակին: Ճգնաժամային իրավիճակում ներդրված նորարարությունների հետագա կիրառումը ձեռնարկության գործունեության ընթացքում, առաջին հայացքից անհեռանկարային կարող է թվալ: Այնուամենայնիվ, շատ ընկերությունների համար դա գործունեության բավականին հարմարվետ ընտրություն է: Խոսքը վերաբերում է այնպիսի կազմակերպություններին, որոնցում ճգնաժամը ծագել է բնական, տեխնաժին սոցիալական կամ ռազմական բնույթի արտակարգ իրավիճակների հետևանքով: Այսպիսի ձեռնարկություններում հակաճգնաժամային կառավարման նորարարական գործունեությունն ուղղված է լինելու որոշակի արտակարգ իրավիճակներում ձեռնարկությունների կայունության բարձրացմանը: Նորարարությունը, այս դեպքում, կարող է արտահայտվել հետևյալում.

ձեռնարկության գտնվելու վայրի փոփոխություն,

- գործընթացների, սարքավորումների, շենքերի և շինությունների անվտանգությանը վերաբերող փոփոխություններ,
- ձեռնարկության կառավարման կառուցվածքի բարելավում,
- էներգետիկ կառուցվածքի ապահովում,
- նորարարություններ լրգիստիկայի ոլորտում,
- ձեռնարկության ապահովագրական գործունեության փոփոխություններ,
- հումքի և մասերի նոր մատակարարների որոնում, որը թույլ կտա փոխել հումքի և արտադրանքի քանակությունը ձեռնարկության պաշարներում[11]:

Նման նորարարությունների ներդրումն առաջին հերթին ուղղված է ձեռնարկության նորացմանն ու կայունացմանը և չի վերաբերում դրա հետագա զարգացմանը: Կայուն գործունեության վերականգնումից հետո ձեռնարկության հակաճգնաժամային կառավարումը կարող է ավարտվել:

Հակաճգնաժամային կառավարումն ուսումնասիրող հեղինակների մեծ մասը նշում է կազմակերպության պահպանման մասին (որոշ դեպքերում՝ ցանկացած գնով): Այնուամենայնիվ, հարկ է նշել, որ որոշ ճգնաժամեր այն-

քան կործանարար են, որ անհնար է փրկել ընկերությունը: Նման դեպքում հակաճգնաժամային կառավարչի վրա կարող են դրվել այլ խնդիրներ՝ ձեռնարկության լուծարման գործընթացի իրականացում, ձեռնարկության վերածնունդ (վերակազմակերպում կամ վերակառուցում); նորացված ձեռնարկության վերագործարկում; սնանկության ընթացակարգերի իրականացում:

Այսպիսով, կարևոր է, որ հասարակության մեջ ձևավորել նորարարական մշակույթ: Նորարարական արտադրության համար մասնագետներ պատրաստող մասնագիտացված նորարարական հաստատությունների ստեղծումը կարևոր քայլ է նման մշակույթի ստեղծման ուղղությամբ: Միայն կրթության, գիտության, իրավական դաշտի, հասարակական կարծիքի և մասնագիտական ուսուցման կազմակերպման միջոցով մշակույթային միջավայրի վրա ազդեցությունը թույլ կտա տնտեսությանը իսկապես անցում կատարել դեպի զարգացման նորարարական ուղի: Նոր սարքավորումների և տեխնոլոգիաների ներդրումը բարդ և հակասական գործընթաց է, սակայն առանց նորարարությունների կիրառման, արտադրական գործընթացն անհնարին կդառնա:

Օգտագործված գրականության ցանկ

1. Глушков И. М., Пути совершенствования стресс-тестирования как инструмента антикризисного управления // Вестник АКСОР, М., июнь 2009, с. 193 – 196
2. Антикризисное управление: учеб.-метод. пособие/сост. А721 А. А. Субачев, М. А. Карасёв, Кострома: КГУ им. Н. А. Некрасова, 2016, с. 6, [3] – с. 6-7, [4] – с. 7
3. Глушков И. М., Пути совершенствования стресс-тестирования как инструмента антикризисного управления // Вестник АКСОР, М., июнь 2009, с. 193 – 196
4. Колокольников О. Г., Антикризисное управление на основе инноваций, Череповец: Метранпаж, 2006, 54 с.
5. Ивасенко А. Г. Антикризисное управление: учебное пособие / А. Г. Ивасенко, Я. И. Никонова, М.В. Каркавин. – М.: КНОРУС, 2010.
6. Грибов В. В., Грузинов А. Д. Инновации в антикризисном управлении. М.: ЮНИТИ-ДАТА, 2009. 39 с.
7. Короткова Э. М. Антикризисное управление. 2-е изд., доп. и перераб. М.: ИНФРА-М, 2008. 135 с.
8. Эрхард Л. Полвека размышлений. М., 1993. 48 с.

INNOVATIVE TECHNOLOGIES IN ANTI-CRISIS MANAGEMENT

GEVORGYAN LYUDMILA

*Assistant of the Deputy President of the National Assembly,
The Republic Armenia
e-mail: milasoghomonyan@gmail.com*

This study examines the essence of anti-crisis management, the definition of the concept of anti-crisis management, and considers various forms of innovation in crisis management. Possible ways of solving problems arising in the management of innovative processes in the conditions of anti-crisis management are studied. The article also emphasizes the main goal and direction of using innovations in the process of anti-crisis management.

Since innovations are defined as the main tool of anti-crisis management of a modern organization, options for innovative strategies, both general and internal, are proposed in a crisis.

In addition, different approaches to the introduction of anti-crisis management innovations into production are also considered.

As a result of the study, the importance of forming an innovative culture in society, the creation of specialized innovative institutions, as well as the training of qualified specialists were emphasized.

Thus, it is important to carry out deep and large-scale reforms in the legal sphere, as well as in the areas of education, science, and technological production in order to promote the development of the economy through the introduction of innovative technologies. The foregoing is necessary and important not only during the natural development of the economy, but especially during the development of crisis situations.

Keywords: Crisis, anti-crisis management, innovation, innovation strategy, process innovation, production innovation, allocation innovation, reorganization innovation.

ИННОВАЦИОННЫЕ ТЕХНОЛОГИИ В АНТИКРИЗИСНОМ УПРАВЛЕНИИ

ГЕВОРГЯН ЛЮДМИЛА

*Помощник заместителя председателя НС РА
электронная почта: milasoghomonyan@gmail.com*

В данном исследовании рассматривается сущность антикризисного управления, определение понятия антикризисного управления, рассматриваются различные формы инноваций в антикризисном управлении. Изучены возможные пути решения проблем, возникающих при управлении инновационными процессами в условиях антикризисного управления. Также подчеркивается основная цель и направление использования инноваций в процессе антикризисного управления.

Поскольку инновации определяются как основной инструмент антикризисного управления современной организацией, предлагаются варианты инновационных стратегий, как общего, так и внутреннего характера, в условиях кризиса.

Помимо вышеизложенного, также рассматриваются разные подходы к внедрению инноваций антикризисного управления в производство.

В результате исследования подчеркнута важность формирования инновационной культуры в обществе, создания специализированных инновационных институтов, а также подготовки квалифицированных специалистов.

Таким образом, важно осуществить глубокие и масштабные реформы в правовой сфере, а также в сферах образования, науки, технологического производства, чтобы способствовать развитию экономики за счет внедрения инновационных технологий. Вышеизложенное необходимо и важно не только во время естественного развития экономики, но и особенно во время проявления кризисных ситуаций.

Ключевые слова: Кризис, антикризисное управление, инновации, инновационная стратегия, процессные инновации, производственные инновации, инновации разворачивания, инновации реорганизации.

Հոդվածը ներկայացվել է խմբագրական խորհուրդ 06.07.2022թ.:

Հոդվածը գրախոսվել է 21.08.2022թ.:

НЕОБХОДИМОСТЬ ЦИФРОВИЗАЦИИ ТУРИЗМА РА

УДК 338.48

DOI: 10.56246/18294480-2022.13-22

КАРАПЕТЯН СУСАННА

Кандидат экономических наук,

Старший преподаватель АГЭУ

электронная почта: karasusik@yahoo.com

Развитие и внедрение цифровых технологий имеет важное значение для достижения практически всех целей устойчивого развития секторов экономики страны. Особенно это актуально для Республики Армения, где туризм является приоритетной отраслью экономики. Приоритетным ресурсом при современной цифровой экономике является информация с соответствующими методами управления. Для туристической отрасли информация всегда считалась важным фактором, при цифровой эре - основным элементом производства. Значимость данной статьи – подчеркнуть необходимость и безотлагательность цифровизации туризма. Для осуществления этой цели были поставлены задачи показать, что при системном подходе цифровые технологии в сфере туризма будут стимулировать развитие открытого информационного общества, как одного из существенных факторов повышения производительности, экономического роста, увеличения конкурентноспособности туристического сегмента региона, а также улучшения качества жизни наших соотечественников. Новизной данной статьи является изучение необходимых предпосылок для цифровизации туризма. В статье использовались методы индукции и дедукции, сравнительного анализа. В заключении говорится, что цифровая эпоха меняет подход к развитию сферы туризма и требования к информационным технологиям: системам управления маркетингом, продажи, сервиса.

Ключевые слова: цифровые технологии, устойчивое развитие, цифровизация туризма, конкурентноспособность, развитие сферы туризма, информационные технологии.

Прогресс не остановить и современные условия мирового рынка диктуют и заставляют следовать за способами реализации продуктов и услуг, соответствующих своему времени.

Прежде чем рассматривать процесс цифровизации туризма, коснемся цифровизации экономики в целом.

Внедрение современных информационных технологий во все сферы деятельности государства диктует свои правила развития и формирования цифровой экономики. Для многих стран такое инновационное развитие стало приоритетной, и оно рассматривается как вопрос национальной безопасности и независимости, а также конкурентноспособности. Цифровизация или цифровая трансформация общества, или экономики, в настоящее время стала одним из интенсивно развивающихся направлений в долгосрочной перспективе.

Цифровая трансформация - движущая сила экономического роста и, как следствие, повышения конкурентноспособности всей экономики страны. Это всемирная сеть экономической деятельности, коммерческих операций и профессиональных взаимодействий, которые поддерживаются информационно-коммуникационными технологиями (ИКТ). Ее можно кратко охарактеризовать как экономику, основанную на цифровых технологиях.¹

Целью данной статьи является показать какие изменения происходят в современном туристическом рынке в результате применения новейших информационных технологий и насколько широко они распространятся в современном мире. В результате мы поставили перед собой задачу обосновать важность цифровизации при долгосрочном планировании сферы туризма РА.

При цифровой экономике приоритетным ресурсом выступает информация, а также методы управления ею, что является важным фактором и для

¹ Азизкулов Д. М., Цифровая экономика: понятие, особенности и перспективы на российском рынке // http://vectoreconomy.ru/images/publications/2018/3/economic_theory/Azizkulov.pdf

туристической отрасли, ввиду того, что информация в данной сфере является основным элементом производства.

Современная индустрия туризма нацелена на активное внедрение и использование цифровых технологий, что позволяет данной сфере в жесточайших условиях рыночной экономики быть более гибкой при любых изменениях, что существенно повышает уровень конкурентноспособности в развивающемся мире цифровых технологий.

Цифровой туристический бизнес это новая форма коммуникационного воздействия между непосредственными производителями и потребителями конкретных туристических услуг. Примером могут служить онлайн покупки разнообразных туров, спроектированных туроператорами, разработка различных полезных мобильных приложений, помогающих при путешествиях, технология блокчейн, которая предполагает поиск данных о туристических услугах в едином цифровом пространстве и ориентирование на реальные сведения о необходимом турпродукте, цифровизацию самостоятельных туров, разработку непосредственно единой платформы в сети интернет для самостоятельных туристов.

Надо отметить также, что переход к цифровой модели туризма требует формирования нового цифрового работника, владеющего необходимым набором знаний и умений, динамично меняющихся при использовании информационных технологий.²

С ростом цифровизации участники туристического бизнеса вынуждены будут постоянно внедрять новые формы цифровых технологий и платформ для приобретения дополнительных конкурентных преимуществ и повышения конкурентноспособности своей деятельности.³

Рис. 1. Мировые показатели прогнозирование расходов и скачивания App Store и Google Play до 2025 г.⁴

² Черевичко Т. В., Темякова Т. В., Цифровизация туризма: формы проявления//<https://cyberleninka.ru/article/n/tsifrovizatsiya-turizma-formy-proyavleniya/viewer>

³ Н. С. Абибулаева, З. О. Адаманова., Цифровизация как фактор эффективности в туристическом бизнесе//<https://elib.bsu.by/bitstream/123456789/243147/1/439-440.pdf>

⁴ 2021-2025 Mobile Market Forecast//Sensor-Tower-2021-2025-Market-Forecast.pdf



Креативное агентство WeAreSocial и сервис для SMMHootsuite опубликовали ежегодное глобальное исследование состояние сферы диджитал (Digital 2022 GlobalOverviewReport). Согласно его данным население мира составляет 7.91 млрд.человек, из числа которых 67.1% используют интернет.⁵

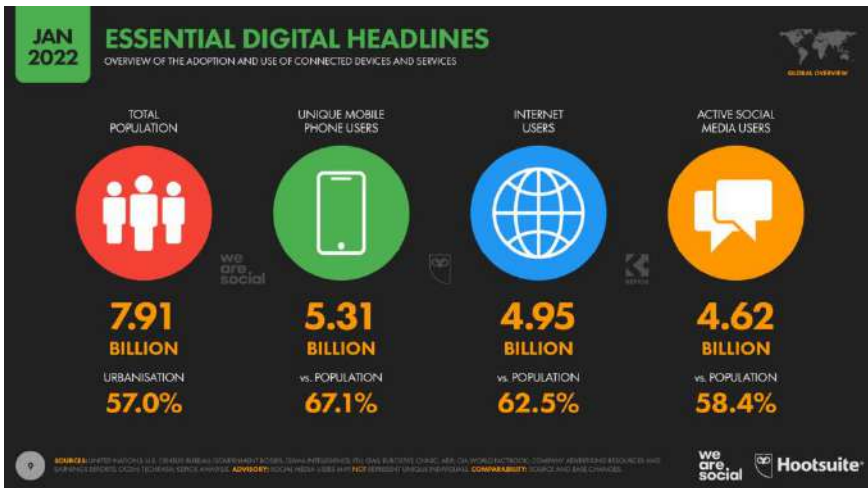

За последние несколько лет экономика Армении достигла высоких показателей возможностей подключения: 96% домашних хозяйств и 83% МСП имеют доступ к сети интернет. Повестка цифровой трансформации РА на период до 2030г. включает в себя ряд краткосрочных программ по

⁵ DIGITAL 2022: GLOBAL OVERVIEW REPORT//<https://datareportal.com/reports/digital-2022-global-overview-report>

созданию, развитию и расширению цифровой инфраструктуры.⁶ За последние 10 лет число пользователей сети интернета выросло более чем в 2 раза. Но, поскольку количество человек по всему миру, которые не используют интернет, впервые сократилось до менее чем 3 млрд., то можно говорить о начале важного этапа глобальной цифровизации, когда гаджеты из роскоши превратились в необходимость, особенно во время пандемии COVID-19. Число этих людей увеличивается ежегодно, привлекая их как из различных слоев населения, так и из различных возрастных групп.

Согласно статистическим данным НСК РА, в 2021 году из 423380 выезжающих туристов организовали свое путешествие самостоятельно 418050 чел. или 98.7%, предположительно используя современные цифровые технологии. Отметим, что в 2020 году этот показатель составил 99.6% из 301326 чел.⁷

Благодаря цифровизации туризма каждому желающему становится возможным самостоятельно искать информацию о тех или иных местах поездки, соотносить различные туристические предприятия (места проживания, объекты питания и др.) и делать выбор в пользу наиболее подходящего личным критериям, вплоть до покупки желаемого тура в любое время в режиме онлайн, что соответственно сказывается на повышении уровня удовлетворенности клиента. Вместе с тем, происходит постоянный рост числа людей, которые предпочитают самостоятельно выстраивать маршрут своих поездок, совершать покупку авиабилетов, бронировать отели и т.д., следствием чего становится снижение прибыли посреднических туристических организаций.

Во всех этих организационных вопросах, т. е. бронирование и покупки онлайн на различных сервисах, предоставляемых транспортные услуги, грамотное выстраивание маршрута со стыковкой всех рейсов на помощь пришли «большие данные» (bigdata) и внедрение искусственного интеллекта. К примеру, онлайн компании использующие единую систему бронирования, специализирующиеся на транспорте, в частности, предлагают

⁶ Представлен проект рамочного документа «Повестка дня цифровой трансформации Армении на 2018-2030 гг.//<https://www.gov.am/ru/news/item/9302/>

⁷ Հայաստանի հանրապետության վիճակագրության կոմիտեի տվյալներով 2022թ. Հնվտվարիսի//https://armstat.am/file/article/-sv_01_22a_421.pdf

информацию о расписаниях самолетов, автобусов, поездов, паромов, совместных поездках и аренде транспортных средств.

Эти компании сотрудничают одновременно с десятками тысяч компаниями, действующими почти во всех странах мира, и чтоб воспользоваться предоставляемыми услугами достаточно загрузить на телефон соответствующую программу и найти всю необходимую информацию.

К 2030 году в Армении планируется достичь 100% цифровизации во взаимоотношении государство-бизнес и 80%-услуги гражданам.⁸

В кратком обзоре "Armenia 2021-2041 ideas in action", который проводился совместно с благотворительным фондом "Армения 2041" замечено, что развитие туризма РА зависит от многих факторов, но в контексте нашей статьи можно выделить такие, как осведомленность, т.е. присутствие в социальных сетях, маркетинг и реклама. К тому же, отмечено, что около 70% туристов используют мобильные телефоны при бронировании.⁹ Очень важно констатировать, что в Армении, в основном, используются международные цифровые каналы. Поскольку речь идет о цифровизации туризма, то конечно, основные действия по развитию должны быть направлены именно на цифровизацию этой отрасли, что в разы ускорит и сделает более доступным всю информацию, касаемо туризма нашей страны и, что очень важно, грамотное применение социальных сетей, что создаст больший интерес за счет привлекательного визуального контента и обмена опытом и впечатлениями. Армянский цифровой туризм находится в зачаточном состоянии и для его успешного и серьезного развития процесс цифровизации неизбежен.

В результате наших исследований можно констатировать, что Армения располагает всеми возможностями занять свое конкурентноспособное место на мировом туристическом рынке за счет подготовленности населения в сфере информационных технологий. Также отметим непрерывный рост числа туристов, использующих цифровые приложения, что дает основание сделать вывод об экономической целесообразности цифровизации туризма.

⁸ Дятлов С. А., Цифровая трансформация экономик стран ЕАЭС: приоритеты и институты развития. Евразийская экономическая перспектива: проблемы и решения, 2019.

⁹ Armenia, 2021-2041, Project Materials // <https://futurearmenia.com/ru/getreport/eyJwIjozNzUyNiwiZil6InJlcG9ydHMlLCJpIjoyLCJhIjpmYWxzZX0=aGFzbWlrLmhhbWJhcmR6dW15YW4uaGhAZ21haWwuY29t>

Учитывая вышеизложенное, предлагаем создать более выгодные условия для организаций действующих в сфере туризма с целью их активного участия в цифровизации своих продуктов. Говоря о выгодных условиях, можно рассмотреть инвестиционное стимулирование для создания цифровых турпродуктов и/или налоговые льготы от продаж цифровых продуктов.

Список использованной литературы

1. Азизкулов Д. М., Цифровая экономика: понятие, особенности и перспективы на российском рынке// http://vectoreconomy.ru/images/publications/2018/3/economic_theory/Azizkulov.pdf

2. Черевичко Т. В., Темякова Т. В., Цифровизация туризма: формы проявления//<https://cyberleninka.ru/article/n/tsifrovizatsiya-turizma-formy-proyavleniya/viewer>

3. Абибулаева Н. С., Адаманова З. О., Цифровизация как фактор эффективности в туристическом бизнесе// <https://elib.bsu.by/bitstream/123456789/2-43147/1/439-440.pdf>

4. 2021-2025 Mobile Market Forecast//[Sensor-Tower-2021-2025-Market-Forecast.pdf](#)

5. DIGITAL 2022: GLOBAL OVERVIEW REPORT//<https://datareportal.com/reports/digital-2022-global-overview-report>

6. Представлен проект рамочного документа «Повестка дня цифровой трансформации Армении на 2018-2030 гг.»//<https://www.gov.am/ru/news/-item/9302/>

7. Հայաստանի սոցիալ-տնտեսական վիճակը 2022թ. Հունվարին//https://armstat.am/file/article/sv_01_22a_421.pdf

8. Дятлов С. А., Цифровая трансформация экономик стран ЕАЭС: приоритеты и институты развития. Евразийская экономическая перспектива: проблемы и решения, 2019.

9. Armenia, 2021-2041, Project Materials // <https://futurearmenian.com/ru/-getreport/eyJWlJozNzUyNiwiZil6InJlcG9ydHMlLCJpljoyLCJhIjpmYWxzZX0=/aGFzb-WlrLmhbbWJhcmR6dW15YW4uaGhAZ21haWwuY29t>

**ԶՔՈՍԱՇՐՋՈՒԹՅԱՆ ԹՎԱՅՆԱՑՄԱՆ ԱՆՀՐԱԺԵՇՏՈՒԹՅՈՒՆԸ
ՀԱՅԱՍՏԱՆԻ ՀԱՆՐԱՊԵՏՈՒԹՅՈՒՆՈՒՄ**

ԿԱՐԱՊԵՏՅԱՆ ՍՈՒՍԱՆՆԱ

տնտեսական գիտությունների թեկնածու,

ՀՊՏՀ ավագ դասախոս

էլիտայր՝ karasusik@yahoo.com

Թվային տեխնոլոգիաների զարգացումն ու ներդրումը արդի ժամանակներում էական նշանակություն ունեն՝ երկրի տնտեսության տարբեր ոլորտներում կայուն զարգացման գրեթե բոլոր նպատակներին հասնելու համար: Սա հատկապես վերաբերում է Հայաստանի Հանրապետությանը, որտեղ զբոսաշրջությունը սահմանված է որպես տնտեսության գերակա ճյուղ: Ժամանակակից թվային տնտեսության առաջնահերթ ռեսուրսը տեղեկատվությունն է՝ դրա կառավարման համապատասխան մեթոդներով: Զբոսաշրջության ոլորտի համար տեղեկատվությունը միշտ համարվել է կարևոր գործոն, իսկ թվային դարաշրջանում՝ այն հանդես է գալիս որպես արտադրության հիմնական տարր: Սույն հոդվածի հիմնական նպատակն է ընդգծել զբոսաշրջության թվայնացման անհրաժեշտությունն ու հրատապությունը: Այս նպատակին հասնելու համար խնդիր է դրվել ցույց տալ, որ զբոսաշրջության ոլորտում թվային տեխնոլոգիաների նկատմամբ համակարգված մոտեցումը կարող է խթանել բաց տեղեկատվական հասարակության զարգացումը՝ որպես արտադրողականության բարձրացման, տնտեսական աճի, մրցունակության բարձրացման էական գործոններից մեկի:

Հոդվածի նորույթը զբոսաշրջության թվայնացման համար անհրաժեշտ նախադրյալների ուսումնասիրությունն է: Հոդվածում հետազոտության շրջանակներում օգտագործվել են ինդուկցիայի և դեդուկցիայի, ինչպես նաև համեմատական վերլուծական մեթոդները: Արդյունքում եզրահանգվել է, որ թվային դարաշրջանը փոխում է զբոսաշրջության ոլորտի զարգացման միտումները, ինչպես նաև տեղեկատվական տեխնոլոգիաներին ներկայացվող պահանջները՝ մարքեթինգ, վաճառք, ծառայությունների կառավարման համակարգեր և այլն:

Բանալի բառեր՝ թվային տեխնոլոգիաներ, կայուն զարգացում, զբոսաշրջության թվայնացում, մրցունակություն, զբոսաշրջության ոլորտի զարգացում, տեղեկատվական տեխնոլոգիաներ:

THE NEED FOR DIGITALIZATION OF RA /THE REPUBLIC OF ARMENIA/ TOURISM

KARAPETYAN SUSANNA

PhD, ASUE Senior Lecturer

e-mail: karasusik@yahoo.com

The development and implementation of digital technologies are essential for achieving almost all sustainable development goals in various sectors of the country's economy. This is especially true for the Republic of Armenia, where tourism is a priority sector of the economy. The purpose of this article is to emphasize the need and urgency of the digitalization of tourism. To achieve this goal, the tasks were set to show that, with a systematic approach, digital technologies in the field of tourism will stimulate the development of an open information society as one of the essential factors for increasing productivity, economic growth, increasing the competitiveness of the tourism segment of the region, as well as improving the quality of life of our compatriots.

The novelty of this article is the study of the necessary prerequisites for the digitalization of tourism. The article used the method of induction and deduction, as well as comparative analysis. As a result, we concluded that the digital age is changing the approach to the development of the tourism sector, as well as the requirements for information technology: marketing, sales, and service management systems.

Keywords: digital technologies, sustainable development, digitalization of tourism, competitiveness, development of the tourism sector, information technologies

Հոդվածը ներկայացվել է խմբագրական խորհուրդ 16.06.2022թ.:

Հոդվածը գրախոսվել է 04.10.2022թ.:

ԱԳՐՈՔԻԶՆԵՍՈՒՄ ՆՈՐԱՄՈՒԾՈՒԹՅՈՒՆՆԵՐԻ ԻՐԱԿԱՆԱՑՄԱՆ ԵՎ
ԴՐԱՆՑ ԿԻՐԱՌՄԱՆ ՀՆԱՐԱՎՈՐՈՒԹՅՈՒՆՆԵՐԸ ՀԱՅԱՍՏԱՆԻ
ՀԱՆՐԱՊԵՏՈՒԹՅՈՒՆՈՒՄ

ՀՏԴ 631

DOI: 10.56246/18294480-2022.13-23

ԵԴԻԳԱՐՅԱՆ ԼՈՒՍԻՆԵ

Կնիքապահպանության թեկնածու
Հայաստանի ազգային ագրարային համալսարանի
« Ագրարային էկոնոմիկա» ամբիոնի դասախոս
էլվիոսյ՝ yedigaryanl@gmail.com

ՄԱՐԳԱՐՅԱՆ ՄԵՐԻ

Կնիքապահպանության թեկնածու
Հայաստանի ազգային ագրարային համալսարանի
ագրոբիզնեսի կառավարման և
քաղաքականության ամբիոնի ասիստենտ,
էլվիոսյ՝ marry.marrgarryan@gmail.com

**Հոդվածում նպատակ է դրվել ներկայացնել ՀՀ ագրոբիզնեսի ոլոր-
տում նորամուծությունների կիրառման հիմնախնդիրները, վերհանել այն
հիմնական խոչընդոտները, որոնք թույլ չեն տալիս գյուղատնտեսությու-
նում ապահովել ռեսուրսների արդյունավետ օգտագործումը:**

Այս աշխատանքում հեղինակները բացահայտում են «նորամուծու-
թյուն» կատեգորիայի էությունը, նրա կիրառման մեթոդները, հակիրճ,
բայց բավարար մակարդակով ներկայացնում են մասնագիտական գրա-
կանությունում նորամուծության (ինովացիայի) այն հիմնական բնորո-
շումները, որոնք ամբողջական պատկերացում են տալիս այդ կարևոր
գործոնի դերի մասին հանրային արտադրության, մասնավորապես ագ-
րոբիզնեսի զարգացման գործում:

Հետազոտության ընթացքում հեղինակները հանգում են այն եզրա-
կացության, որ մեր հանրապետությունում այդ ամենին խոչընդոտում է
երկրի սոցիալ-տնտեսական ծանր վիճակը, ագրարային արտադրության
ռիսկայնության բարձր աստիճանը, բնակչության ցածր վճարունակու-
թյունը:

Այս աշխատանքում առաջարկվում են պետական և մասնավոր կապիտալների համարեղ ծրագրեր և անպայման ֆինանսական լիզինգի կիրառում:

Այնուհետև հեղինակները վերլուծում են ագրոբիզնեսի ոլորտում Նիդերլանդների և Իսրայելի ձեռք բերած հաջողությունները, որի հիման վրա էլ առաջարկում են ՀՀ-ում արմատավորել այդ երկրների փորձը, որը կապահովի բարձր արդյունավետություն բնական և ֆինանսական ռեսուրսների օգտագործման ասպարեզում: Ընդհանուր հետազոտության արդյունքում հեղինակները մշակել են առաջարկներ՝ կապված ագրոբիզնեսում նորամուծությունների կիրառման, ներդրումների ներգրավման աղբյուրների գնահատման, նախագծերի ընտրության և ներդրումային ռեսուրսների իրացվելիության հիմնավորման հետ:

Բանալի բառեր՝ ագրոբիզնես, նորամուծություն, ներդրումներ, գյուղատնտեսություն, գիտատեխնիկական առաջադիմություն:

Ներածություն: «Նորամուծություն» (անգլ. innovation) կատեգորիան տնտեսագիտության մեջ բնութագրվում է որպես՝

- նոր համալիր միջոցների ստեղծում, տարածում և կիրառում մարդկանց պահանջմունքների առավելագույն բավարարման համար,
- արտադրության սկզբնական կառուցվածքի փոփոխություն, անցում նրա ներքին գործող համակարգից դեպի նոր իրավիճակ,
- նոր գաղափարների, առաջարկությունների, գիտատեխնիկական ուղղումների իրականացում և ներդրում գործնականում,
- առաջատար տեխնոլոգիաների, որակապես նոր արտադրատեսակների ու ծառայությունների կիրառություն և այլն [1]:

Մեթոդաբանությունը: Նորամուծությունը՝ որպես տնտեսական կատեգորիա, իր հետազոտությունների ընթացքում կիրառում է ուսումնասիրության տարբեր մեթոդներ, որոնցից կարելի է առաձնացնել՝

ա) համակարգային տարբերակ, որում դրսևորվում է նախագծի հիմնավորված մշակումը, ռիսկի գնահատման աստիճանը, գործունեության կազմակերպման բազմակողմանի ուսումնասիրությունը, ֆինանսական ռեսուրսների երաշխավորվածությունը: Տնտեսագիտության մեջ այս մեթոդը կոչում

են նաև դիալեկտիկայի մեթոդ, քանի որ երևույթները ուսումնասիրվում են փոփոխման, զարգացման և փոխադարձ կապի մեջ,

բ) նորամուծության ներդրման բնագավառում կիրառելի է համեմատական առավելության մեթոդը, որն արտահայտվում է նորամուծության ոլորտում կատարված ծախսերի և ստացված արդյունքների համադրման միջոցով: Այստեղ առանցքային տեղ են զբաղեցնում նորամուծության ֆինանսավորման հարցեր, որը մշտապես եղել է ձեռնարկատերերի, արտադրության կազմակերպիչների և տնտեսագետների ուշադրության կենտրոնում: Նրանք ձգտում են ունենալ առավել արդյունավետ տարբերակ, որը հետապնդում է երկու փոխկապակցված մեթոդական խնդիր՝

- 1) նորամուծության նախագծի գնահատում առանձին տարբերակներով,
- 2) դրանց համեմատության և լավագույն տարբերակի ընտրություն:

Նման մոտեցումը հնարավորություն է տալիս՝

- հիմնավորել նորամուծության իրականացումը, որոշել ֆինանսական ռեսուրսների օպտիմալ չափը,
- կանխատեսել գործունեության արդյունքների ստացման հնարավորությունը,
- հստակեցնել ֆինանսական ներդրումների աղբյուրները,
- որոշել եկամուտ կամ շահույթ ստանալու կոնկրետ ժամկետը:

Ակնարկ տեսական գրականության: Մասնագիտական գրականությունում նորամուծությունը բնորոշվում է նեղ և լայն իմաստներով: Նեղ իմաստով նորամուծությունը ներկայացվում է որպես նոր գաղափար, որոհետև եթե չլինեն նոր գաղափարներ, ապա նորամուծություն չի կարող լինել [2]:

Լայն իմաստով նորամուծությունը դիտարկվում է որպես ստեղծագործական արդյունք, որն ուղղված է արտադրանքի նոր տեսակների, տեխնոլոգիաների մշակմանը, ստեղծմանը և կազմակերպման նոր ձևերի ներդրմանը: Նորամուծությունը բնութագրվում է նաև իբրև գործունեության վերջնական արդյունք, որը դրսևորվում է շուկայում ներդրված նոր կամ կատարելագործված արդյունքի մեջ [3]:

Տնտեսագիտության մեջ առաջին անգամ «նորամուծություն» հասկացությունը կիրառության մեջ է դրել ավստրիացի տնտեսագետ Շումպետերը, որը դեռևս 20-րդ դարի սկզբին «Տնտեսական զարգացման տեսություն» գրքում քննարկել է նորամուծության հետ առնչվող հարցեր: Նա սովել է նորամուծության ամփոփ սահմանում, ըստ որի նորամուծությունը ներկայաց-

վում է որպես արտադրական ռեսուրսների օգտագործման նոր հնարավորությունների միջոցով սպառողական ապրանքների նոր տեսակների ստեղծում, ինչպես նաև արտադրության կազմակերպման առաջավոր ձևերի ստեղծման և կիրառման նպատակով իրականացվող փոփոխություն [4]:

Նորամուծության (ինովացիայի) վերաբերյալ առանձին բնորոշումներ են տվել նաև մի շարք տնտեսագետներ [5-8]:

Մեր կարծիքով՝ բավականին հաջող է Ե.Դենիսովի կողմից տրված ձևակերպումը, ըստ որի նորամուծությունը գիտատեխնիկական նվաճումների ամբողջություն է, դրանց տրամաբանական շարունակություն, հաջորդական զարգացում և նոր կառուցվածքի ձևավորում, որը բնութագրվում է՝

- նոր արտադրանքի գիտատեխնիկական մակարդակով,
- գիտատեխնիկական նվաճումների և գործնական կիրառման արագությամբ, տեխնիկայի, արտադրանքի նորացման մակարդակով,
- ճյուղային, միջճյուղային և միջպետական արտադրական ինտեգրացիայի աստիճանով,
- նորամուծության պարբերաշրջանների և դրանց փուլերի տևողությամբ [9]:

Վերլուծություն: Ուսումնասիրությունները ցույց են տալիս, որ ՀՀ-ում նորամուծության գործընթացի զարգացման ամենամեծ խոչընդոտը ֆինանսական ռեսուրսների մատչելիության դժվարություններն են, որոնցից կարելի է առաձնացնել՝

• երկրի ընդհանուր սոցիալ-տնտեսական ծանր վիճակը, բնակչության աղքատության բարձր մակարդակը, որն ագրարային ոլորտում արտահայտվում է ցածր վճարունակությամբ, որի պատճառով էլ կառավարությունը բավարար չափով ուշադրություն չի դարձնում տվյալ հիմնախնդրին,

• ռիսկայնության բարձ աստիճանը, որի պատճառով առևտրային բանկերը և վարկային կազմակերպությունները այդքան էլ հակված չեն վարկեր տրամադրել ագրարային ոլորտին,

• երկարաժամկետ վարկերի ստացման փոքր հավանականությունը բարձր տոկոսադրույքի պատճառով և այլն:

Մեր կարծիքով՝ նման իրավիճակում անհրաժեշտ է կիրառել հետևյալ կառուցակարգերը.

Պետական և մասնավոր կապիտալների համատեղ մասնակցությամբ մշակել ու իրագործել երաշխիքային ծրագրեր, որոնք հնարավոր կլինի ապահովել նորարարական և ձեռնարկատիրական նախագծերի արտոնյալ

Ֆինասավորմամբ: Վարկային երաշխիքային ֆինանսավորման ռեսուրսային աղբյուրներ կարող են հանդիսանալ պետական և մունիցիպալ բյուջեները, ինչպես նաև արտաբյուջետային դրամական միջոցները:

Ֆինանսական լիզինգի կիրառում, որն իրենից ներկայացնում է երկարաժամկետ պայմանագիր, ըստ որի գործողության ժամկետը լրանալիս հնարավոր է վարձակալի կողմից սարքավորումների գնում մնացորդային արժեքով (սեփականության իրավունքն անցնում է նոր տիրոջը), վարձակալության օբյեկտի վերադարձ վարձատուին, պայմանագրային ժամկետի երկարացում՝ նոր համաձայնագրի կնքման միջոցով: Ֆինանսական լիզինգը սովորաբար կրում է միջնաժամկետ և երկարաժամկետ բնույթ, որի դեպքում տեխնիկական և ապահովագրական ծախսերն իր վրա է վերցնում լիզինգատուն:

Նորամուծության ֆինանսավորման ցածր մակարդակը պայմանավորված է արտադրության ծավալների թողարկման անկայունությամբ, ներդրումների անբավարարությամբ, բնական ռեսուրսների օգտագործման ցածր չափերով:

Ընդհանուր առմամբ նորամուծության զարգացմանը խոչընդոտում են հետևյալ գործոնները՝

- վերամշակող ձեռնարկությունների արտադրական կարողությունների երկարաժամկետ շահագործման ցածր հնարավորությունները,
- գործող ձեռնարկությունների արտադրության տեխնոլոգիաների անհամապատասխանությունն առաջատար չափանիշներին,
- արտադրանքի տեսականու նորացման պայմանների բացակայությունը և մրցունակության ցածր աստիճանը միջազգային շուկաներում,
- կապիտալ ներդրումների պետական աջակցության բացակայությունը,
- շուկայական ենթակառուցվածքների թերզարգացածությունը և այլն:

Ինովացիոն հետազոտությունների արդյունքները վերջին հաշվով բերում են նորամուծության զարգացմանը, որը «<<-ում ամրագրված է համապատասխան օրենքով՝ «Նորամուծությունը տնտեսական շրջանառության մեջ օգտագործվող նոր կամ կատարելագործված տեխնոլոգիական գործընթացի, նոր կամ կատերագործված արտադրանքի կամ ծառայության տեսքով իրացում գտած ստեղծագործ աշխատանքի վերջնական արդյունք է [10]»:

Նորամուծության ֆինանսավորումը գնահատվում և ֆինանսավորվում է հետևյալ ցուցանիշների համակարգով՝

ա) ըստ ֆինանսավորման աղբյուրների (բյուջետային, դրամաշնորհային, վարկային, խառը),

բ) ըստ արդյունավետության աստիճանի (շահույթի չափ, հասույթի մեծություն, տնտեսական լազ),

գ) ըստ ծախսերի և եկամուտների հարաբերակցության [11]:

Նշված ցուցանիշների միջոցով հնարավոր է բացահայտել, թե նորամուծության որ տեսակն է առավել արդյունավետ, ցածր ռիսկային և շահույթաբեր: Այստեղ որպես գնահատման հիմնական չափորոշիչ պետք է օգտագործել ներդրումներ-շահույթ գործակիցը, քանի որ ներդրումները և շահույթը ձևավորվում են նույն դաշտում, փոխապայմանավորված են իրարով, համընկնում են իրենց շարժունակության (աճ և նվազում) բնույթով:

Նորամուծությունը՝ որպես տնտեսական գործունեության տեսակ, չի կարող իրականացվել մեկուսացված սկզբունքով: Այն պետք է համակարգվի պետության կողմից, որն էլ պարտավոր է իրականացնել համապատասխան տնտեսական քաղաքականություն:

Պետական նորամուծական քաղաքականությունը ներառում է պետական մակարդակով ծրագրվող և իրականացվող տնտեսական, կազմակերպչական, իրավական միջոցառումներ, որոնք ուղղված են գիտատեխնիկական առաջադիմության (ԳՏԱ) նվաճումների արագ փոխանցմանը և տարածմանը արտադրության ոլորտում: Նորամուծական քաղաքականությունը կապող օղակ է գիտատեխնիկական և արդյունաբերական պետական քաղաքականությունների միջև:

Պետական ԳՏ քաղաքականությունը սահմանվում է որպես սոցիալ-տնտեսական քաղաքականության բաղկացուցիչ մաս, որն արտահայտում է պետության վերաբերմունքը գիտական և ԳՏ գործունեության նկատմամբ, որոշում է պետական նպատակները, ուղղությունները, ձևերը գիտության, տեխնիկայի և դրանց նվաճումների իրացման ոլորտում [12]:

Անժխտելի է այն փաստը, որ արտադրությունն արդյունավետ կարելի է կազմակերպել միայն այն դեպքում, երբ այն գիտատար է, միաժամանակ գիտության ձեռքբերումները հաջողությամբ և ժամանակին են ներդրվում արտադրության մեջ՝ նպաստելով ինտեգրման գործընթացների բարելավմանը [13]:

Հարկ է նշել, որ ՀՀ ագրարային ոլորտում Համաշխարհային բանկի կողմից ֆինանսավորվող գյուղատնտեսության բարեփոխումների աջակցության ծրագրի շրջանակներում հանրապետության բոլոր մարզերում ստեղծ-

վեցին գյուղատնտեսության աջակցության մարզային կենտրոններ (ԳԱՄԿ), որոնք գյուղացիական տնտեսություններին մատուցում են մասնագիտական խորհրդատվություններ, տեղեկատվություն, իրականացնում են սեմինարներ և ուսուցումներ, գիտության նվաճումների, նոր տեխնոլոգիաների, միջազգային փորձի կիրառում և տեղայնացում, գյուղմթերքների իրացման նպատակով շուկաների հետազոտում, մարքեթինգային տեղեկատվության ապահովում, լրատվական ծառայությունների կազմակերպում և գիտատեխնիկական այլ բնույթի օգնություններ:

ՀՀ բոլոր մարզերը, հիմք ընդունելով ՀՀ կառավարության 2016 թվականի հուլիսի 29-ի նիստի 2016-2025թթ. տարածքային զարգացման արձանագրության որոշումը, մշակեցին 2017-2025 թվականների զարգացման ռազմավարություն, որում նախատեսվում է հայրենական գյուղատնտեսության ոլորտում ներդնել աշխարհի առաջատար երկրների նորամուծության արդյունքները:

Այս հողվածի շրջանակներում մենք ցանկանում ենք հակիրճ կանգ առնել երկու երկրների ձեռք բերած հաջողությունների վրա, որոնց փորձի արմատավորումը մեր ագրարային ոլորտում կապահովի զգալի հաջողություններ: Այդ երկրներն են Նիդերլանդները (Հոլանդիա) և Իսրայելը:

Նիդերլանդները հատկապես բարձր արդյունքներ է գրանցել ագրարային ոլորտում, մասնավորապես ջերմոցային տնտեսության ենթաօլորտում: Նիդերլանդները ջերմային տնտեսության զարգացման «բարոմետր» է աշխարհի համար: Այն առաջատար դիրք է զբաղեցնում գյուղատնտեսության ասպարեզում: Վերջինս հանդես է գալիս որպես երկրի տնտեսության առավել արագ զարգացող ոլորտ: Նիդերլանդներն ագրարային արտադրության աճի տեմպերով առաջատար դիրք է զբաղեցնում Եվրամիության երկրների շարքում: Մեկ հեկտարից ստացվող արժեքային ցուցանիշով այդ երկիրը երեք անգամ գերազանցում է Եվրամիության միջին ցուցանիշը:

Այստեղ բույսերի պաշտպանության համար կիրառում են ոչ թե քիմիական դեղամիջոցներ, այլ բնական պաշտպանիչներ, որի պատճառով էլ հոլանդական բանջարեղենը Եվրոպական շուկաներում ունենում է ամենամեծ պահանջարկը, որն էլ այդ երկրին տալիս է մենաշնորհի կարգավիճակ՝ ապահովելով լրացուցիչ եկամուտներ: Լուրջ ուշադրություն է դարձվում սելեկցիոն աշխատանքներին, գործում են մասնագիտական գյուղատնտեսական դպրոցներ, որոնք նախապատրաստում են ապագա գյուղատնտեսնե-

րին՝ նրանց տալով անհրաժեշտ գիտելիքներ, նոր տեխնիկայի և առաջավոր տեխնոլոգիաների յուրացման հարցում:

Հայաստանի Հանրապետությունում նույնպես ջերմոցային տնտեսությունը համեմատաբար առաջատար ենթադրյալ է և կոչված է՝

- մեղմելու գյուղատնտեսության արտադրության սեզոնայնությունը,
- խթանելու գյուղատնտեսության աշխատուժի և գյուղտեխնիկայի օգտագործման համաչափության մակարդակի բարձրացումը,
- նպաստելու տարվա կտրվածքով բանջարեղենի, հատապտղի առաջարկի և պահանջարկի հավասարակշռության ապահովմանը,
- ստեղծելու լրացուցիչ աշխատատեղեր,
- մեծացնելու գյուղատնտեսության համախառն արտադրանքի ծավալը և այլն:

Ոլորտի մասնագետներն այն կարծիքին են, որ Հայաստանում հեռանկարային է զարգացնել ջերմատնային գործունեությունը [եռնային գոտիներում, որտեղ հիվանդությունները տարածված չեն, օդը մաքուր է, թունաքիմիկատների ու պարարտանյութերի օգտագործման անհրաժեշտություն չկա:

Լեռնային գոտիներում ձմռան ամիսներին արևային օրերի թիվը շատ է, որը նշանակում է, որ ջեռուցման անհրաժեշտություն կա միայն գիշերվա ժամերին, սակայն այս դեպքում պետք է հաշվի առնել, որ գիշերներն ավելի ցուրտ են: Նման իրավիճակում անհրաժեշտ է տնտեսագիտորեն հիմնավորել նշված փաստերը, բայց միաժամանակ մանրակրկիտ ուսումնասիրել նաև Նիդերլանդների և Իսրայելի փորձը, որը հնարավորություն կտա ստանալ էկոլոգիապես բարձրորակ արտադրանք:

Գյուղատնտեսության զարգացման գործում մեծ լուրս ունի Իսրայելը, որի կողմից առաջարկված «Նոու_հաունների» միջոցով արդիականացվել են շատ երկրների գյուղատնտեսական արտադրություններ: Իսրայելի տարածքը կազմում է 20,7 հազար քառակուսի կմ, բնակչությունը՝ 8.7 մլն մարդ [14]: Իսրայելի տարածքի միայն 20 %-ն է հնարավոր օգտագործել գյուղատնտեսական նպատակներով: Երկրի տարածքի զգալի մասը անապատներ և կիսաանապատներ են: Հենց այդ պատճառով էլ մեծ ուշադրություն է հատկացվում ջերմային տնտեսություններին, որի ընդհանուր մակերեսը կազմում է ավելի քան երեք հազար հեկտար:

Գյուղատնտեսության զարգացման գործում Իսրայելի ամենամեծ առաքելությունը կաթիլային ոռոգման համակարգի հայտնագործումն է, որի շնորհիվ վերջին 50 տարվա ընթացքում գյուղատնտեսության արտադրության ծավալներն ավելացել են 12 անգամ:

Ներկայումս աշխարհի երկրների մեծ մասը կիրառում է կաթիլային ոռոգման համակարգ: Սակայն Հայաստանի Հանրապետությունում այն մեծ մասշտաբների չի հասել, իսկ դա չի նպաստում ոռոգելի հողատարածքների ավելացմանը: Հենց դա է պատճառներից մեկը, որ հանրապետության 232.9 հազ. հա ոռոգելի հողատարածքներից փաստացի ոռոգվում է շուրջ 155 հազ. հա (66.5%), իսկ եթե հաշվի առնենք, որ գյուղատնտեսական նշանակության ցանքատարածությունները կազմում են շուրջ 304 հազ.հա., ապա նշանակում է՝ կաթիլային ոռոգման համակարգի ներդրմամբ հնարավորություն կատելծվի զգալիորեն մեծացնելու գյուղատնտեսական արտադրանքի ծավալները [15]:

Նորամուծության բնագավառում իսրայելական «ՄՍՏԻՄՈԼ» ընկերությունն իրականացնում է ջերմային տնտեսության զարգացման հետ կապված անվճար հետևյալ աշխատանքները՝

- գիտահետազոտական աշխատանքներ,
- նորարարական նախագծեր, բիզնես-ծրագրերի ծառայությունների խորհրդատվություններ,
- ուսուցողական գործընթացի կազմակերպում,
- Իսրայելի և տարբեր երկրների միջև համատեղ ծրագրերի մշակման նախաձեռնում:

Իսրայելը, չունենալով բերրի հողատարածքներ և բավարար չափի ջրային ռեսուրսներ, գյուղատնտեսության ոլորտում տպավորիչ հաջողությունների է հասել՝ շնորհիվ նորամուծական ռեսուրսախնայող տեխնոլոգիաների լայն կիրառման: Նորամուծական տեխնոլոգիաները կիրառվում են երկրի գյուղատնտեսության բոլոր հատվածներում: GPS (տեղորոշման գլոբալ համակարգ) և GIS (երկրաբանական տեղեկատվական համակարգ) համակարգերն ունեն համատարած կիրառություն, որը հնարավորություն է տալիս կողմնորոշվել տարածության և ռեսուրսների բաշխվածության հարցերում: Այստեղ գյուղատնտեսության նորագույն տեխնոլոգիաների լայն կիրառությունը հնարավորություն է տալիս բարձրացնել բերքատվության մակարդակը և աշխատանքի արտադրողականությունը: Այսպես, համաշխարհային պրակտիկայում ընդունված է այն տեսակետը, որ գյուղատնտեսությունը համարվում է արդյունավետ, եթե մեկ աշխատող կարող է բավարարել 20-30 մարդու սննդամթերքի պահանջները: Իսրայելում այդ ցուցանիշը 95 է:

Իսրայելի գյուղատնտեսության ոլորտի աննախադեպ տեմպերով զարգացումը պայմանավորված է հասարակության բարոյահոգեբանական ար-

ժեքներով և պետության կողմից վարվող հետևողական քաղաքականությանը: Մասնավորապես կառավարությունը գործուն քայլեր է կատարում փոքր և միջին բիզնեսի (ՓՄՁ) զարգացումը խթանելու ուղղությամբ: Այդ նպատակով 1994 թ. ստեղծվեց ՓՄՁ գործերի կառավարման վարչություն, որի հիմնական խնդիրը կոնկրետ ոլորտներում ՓՄՁ զարգացման և արդյունավետ քաղաքականության մշակումն ու իրագործումն է: Այդ կառույցի հովանու ներքո ձևավորվել է ՓՄՁ աջակցության ֆոնդ, որի միջոցներից արտոնյալ պայմաններով վարկավորվում են ներդրումային նախագծերը: Վարկը տրամադրվում է մինչև 5 տարի ժամկետով, վարկի առավելագույն չափը 150 հազ. ԱՄՆ դոլար է: Ընդ որում ձեռներեցը իր սեփական միջոցներից պետք է ֆինանսավորի ներդրման գումարի 25 տոկոսը: Այստեղ ՓՄՁ-ին չի տրվում հարկային արտոնություն, որը լրացուցիչ խթան է հանդիսանում՝ ընդլայնելու բիզնեսի ծավալները, քանի որ խոշոր բիզնեսին տրամադրվում են բազմաթիվ հարկային արտոնություններ:

Իսրայելում ագրոբիզնեսի զարգացմանը զգալիորեն նպաստում են բարենպաստ ներդրումային պայմանները: Բացի ռազմաարդյունաբերության ոլորտից՝ մնացած բոլոր ոլորտներում կարելի է հիմնել օտարերկրյա կապիտալով կազմակերպություններ, իսկ շինարարության իրականացման ու առաջավոր տեխնոլոգիաների ձեռք բերման նպատակով տրամադրվում է սուբսիդիա՝ նախագծի արժեքի 10-24%-ի չափով, առանձին դեպքերում կիրառվում է նաև արագացված ամորտիզացիայի ցածր տոկոսադրույքի մեթոդը և այլն:

Իսրայելում բարձր տեխնոլոգիաների օգտագործման լայն շրջանակները մեծապես նպաստում են ագրոբիզնեսի զարգացմանը, որին նպաստում է կառավարության կողմից իրականացվող հետևողական քաղաքականությունը: Այդ գործում չպետք է անտեսել հրեական սփյուռքի դերը, որն ամենամեծն է աշխարհում և զգալիորեն նպաստում է Իսրայել պետության տնտեսության զարգացմանն ու համաշխարհային տնտեսությունում նրա դերի շարունակական բարձրացմանը:

Ամփոփելով Իսրայելի փորձը՝ նկատում ենք, որ Իսրայելի և Հայաստանի միջև առկա են մի շարք նմանություններ, ինչպես բնակլիմայական, այնպես էլ պատմաաշխարհաքաղաքական առումներով, հետևաբար կարելի է միանշանակ պնդել, որ այն գրեթե ամբողջությամբ ընդունելի է մեզ համար ոչ միայն ագրոբիզնեսի զարգացման, այլ նաև հասարակական-քաղաքական մի շարք բնագավառների համար:

Եզրակացություն: Այսպիսով, ամփոփելով նորամուծությունների իրականացման և ագրոբիզնեսում կիրառման հնարավորությունները, հանգում ենք այն եզրակացության, որ այստեղ առաջին պլան է մղվում ներդրումային ռեսուրսների ներգրավման ռազմավարության մշակումը, որն ընդունելի է տնտեսության զարգացման բոլոր մակարդակներում: Նորամուծությունների կառավարման համակարգում գործնական նշանակություն ունի ներդրումների աղբյուրների գնահատումը, որը կապված է նորամուծությունների նախագծերի գնահատման, ընտրության և ներդրումային ռեսուրսների իրացվելիության հիմնավորման հետ:

Նորամուծության ուղղվածությունը պետք է հիմնավորվի պետական որոշումներով, և միայն տվյալ պարագայում հնարավոր կլինի ստեղծել նոր տեխնոլոգիաների կիրառման, արտադրանքի թողարկման տնտեսական հիմքեր, ինչի համար անհրաժեշտ է իրականացնել պետական համապատասխան քաղաքականություն՝ նկատի ունենալով ոչ միայն նորամուծության պետական ֆինանսավորումը, այլ նաև գիտատեխնիկական նորամուծությունների իրականացման և մտավոր կապիտալի պետական հովանավորությունը, ինչպես նաև, հաշվի առնելով «գիտություն - արտադրություն» շղթայում նորամուծության արդյունքների արագ ներդրման անհրաժեշտությունը, հողվածում առաջարկվում է որպես գնահատման հիմնական չափանիշ սահմանել «ներդրումներ - շահույթ» ցուցանիշը, քանի որ վերջիններս փոխադրման ավարտված են և տնտեսագիտական իմաստով ավելի հեշտ են դարձնում կատարվող ծախսերի ետզնման հաշվարկների իրականացումը, որն էլ, մեր կարծիքով, գիտական նորույթ է:

Օգտագործված գրականության ցանկ

1. Пирогов К. И., Основы организации бизнеса: 2-е издание, М., КНОРУС, 2007, с. 267
2. Роберт Б., Такер Инновация как формула роста, М., 2006, с. 19.
3. Տնտեսության պետական կարգավորում: Ուսումնական ձեռնարկ. – Երևան: «Տնտեսագետ», 2015, էջ 219
4. Шумпетер И., Теория экономического развития, М., Прогресс, 1985, с. 159
5. Кокурин Д. И., Инновационная деятельность, М., «Экзамен», 2001, с. 10
6. Гранатуров В. М., Экономический риск: сущность, методы измерения, 1999, с. 112

-
7. Янковский К. П., Введение в инновационное предпринимательство, СПб., «Питер», 2004, с. 125
8. Чалдаева Л. М., Управления инвестиций, М., Прогресс, 2005, с. 243
9. Денисов Е. Ф., Инновационный процесс в условиях рыночной экономики, СПб, 1993, с. 48
10. «Ինովացիոն գործունեության պետական աջակցության մասին» ՀՀ օրենք, 2006, 23 մայիսի հոդված 1, <https://www.arlis.am/documentview.aspx?Docid=24697>
11. Мелкумов Я. С., Экономическая оценка эффективности инвестиции и финансирование инвестиционных проектов, М., Дисс, 1997, 216 с.
12. Մակրոտնտեսական կարգավորում: Ուսումնական ձեռնարկ – Եր., Հ. Ղուշյանի խմբ. «Տնտեսագետ», 2002, էջ 283-284
13. Բայադյան Ա. Հ. ՀՀ ագրովերամշակող արտադրական կազմակերպությունների ֆինանսատնտեսական գործունեության և ռիսկերի գնահատման հիմնահարցերը ու լուծման ուղիները – Եր. Լիմուշ, 2017, էջ 99
14. www.wikipedia.org
15. ՀՀ 2014-2025 թթ. Հեռանկարային ռազմավարության ծրագիր, ընդունված ՀՀ Կառավարության 2014թ. մարտի 27-ի N442-Ն որոշմամբ <https://www.e-gov.am/gov-decrees/item/24284/>

IMPLEMENTATION OF INNOVATIONS AND THEIR EXECUTION OPPORTUNITIES IN AGRIBUSINESS IN THE REPUBLIC OF ARMENIA

YEDIGARYAN LUSINE

*PhD in Economics Science
Lecturer at the Chair of Agrarian Economics
Armenian National Agrarian University
e-mail: yedigaryanl@gmail.com*

MARGARYAN MERY

*PhD in Economics Science
Assistant at the Chair of Agribusiness Management and Politics
Armenian National Agrarian University
e-mail: marry.marrgaryan@gmail.com*

The purpose of the article is to present the main problems of the implementation of innovations in agribusiness of Armenia and identify the main barriers that do not allow to provide the efficient use of resources in agriculture.

In the first stage of this work, the authors reveal the essence of the category "innovation", methods of execution. Briefly, but at a sufficient level, the article

presents the main characteristics of innovation in professional literature, which provides a complete picture of the role of this important factor in social production; in particular, in the development of agribusiness.

In the course of the study, the authors come to the conclusion that the obstacles our republic is facing now are the socio-economic hardship of the country, a high degree of risk of agricultural production, the low solvency of the population. Here they suggest developing joint public and private capital programs and necessarily providing leasing services.

Afterwards, the authors analyze the successes of Israel and the Netherlands in the sphere of agribusiness and on the basis of which they suggest that the experience of these countries must be rooted in Armenia, which will provide a high efficiency in the use of natural and financial resources.

As a result of a general study, the authors have developed proposals related to the use of innovations in agribusiness, attraction of investments, selection of projects, assessment of sources and substantiation of the implementation of investment resources.

Keywords: Agribusiness, innovation, investment, agriculture, scientific and technical progress

ВНЕДРЕНИЕ ИННОВАЦИЙ И ВОЗМОЖНОСТИ ИХ ПРИМЕНЕНИЯ В АГРОБИЗНЕСЕ РА

ЕДИГАРЯН ЛУСИНЕ

*Кандидат экономических наук
Преподаватель кафедры аграрной экономики НАУА
электронная почта: yedigaryanl@gmail.com*

МАРГАРЯН МЭРИ

*Кандидат экономических наук
Ассистент кафедры управления и политики агробизнеса НАУА
e-mail: электронная почта: marry.marrgarryan@gmail.com*

Цель статьи - представить основные проблемы внедрения инноваций в агробизнес Армении и выявить основные барьеры, не позволяющие обеспечить эффективное использование ресурсов в сельском хозяйстве.

На первом этапе данной работы авторы раскрывают суть категории «инновация», методы реализации, кратко, но на достаточном уровне, представляют основные характеристики инноваций в профессиональной литературе, что дает полное представление о роли этого важного фактора общественного производства, в частности, в развитии агробизнеса.

В ходе исследования авторы приходят к выводу, что препятствиями, с которыми сейчас сталкивается наша республика, являются социально-

экономические трудности страны, высокая степень риска сельхозпроизводства, низкая платежеспособность населения. Здесь они предлагают развивать совместные программы государственного и частного капитала и обязательно предоставлять лизинговые услуги.

Затем авторы анализируют успехи Израиля и Нидерландов в сфере агробизнеса и на основании этого предполагают, что опыт этих стран должен укорениться в Армении, что обеспечит высокую эффективность использования природных и финансовых ресурсов.

В результате общего исследования авторами были разработаны предложения, связанные с использованием инноваций в агробизнесе, привлечением инвестиций, выбором проектов, оценкой источников и обоснованием применения инвестиционных ресурсов.

Ключевые слова: агробизнес, инновации, инвестиции, сельское хозяйство, научно-технический прогресс.

Հոդվածը ներկայացվել է խմբագրական խորհուրդ 23.06.2022թ.:

Հոդվածը գրախոսվել է 11.09.2022թ.:

ԽԱՂՈՂԱԳՈՐԾԱԿԱՆ ԲԻԶՆԵՍԻ ՏՆՏԵՍԱԿԱՆ ԳՈՐԾՈՒՆԵՌՈՒԹՅԱՆ
ԱՐԴՅՈՒՆԱՎԵՏՈՒԹՅՈՒՆԸ ՀԱՅԱՍՏԱՆԻ ՀԱՆՐԱՊԵՏՈՒԹՅՈՒՆՈՒՄ

ՀՏԴ 631

DOI: 10.56246/18294480-2022.13-24

ՀԱՐՈՒԹՅՈՒՆՅԱՆ ԱՐՄԱՆ

Կոնտենտագիտական գիտությունների թեկնածու, դոցենտ,
Հայաստանի ազգային ագրարային համալսարանի դասախոս
էլփոստ՝ armanhar@list.ru

Խաղողագործությունը համարվում է ՀՀ գյուղատնտեսության առաջատար ճյուղերից մեկը և գյուղացիական տնտեսություններին ապահովում է կայուն եկամտով: Ծյուղի հետագա զարգացումը ապահովելու համար հարկավոր է ուսումնասիրել հիմնական տնտեսական ցուցանիշների դինամիկան և վեր հանել առկա խնդիրները:

Հոդվածում խնդիր է դրվել գնահատելու խաղողի արտադրության արդյունավետության փաստացի վիճակը վերջին հինգ տարիների ընթացքում և բացահայտելու արդյունավետության բարձրացման հնարավոր ուղղությունները ՀՀ խաղողագործական տնտեսություններում: Ուսումնասիրության առարկա են դարձել նաև 2017-2021թթ. ՀՀ խաղողագործությանն առնչվող հիմնական ցուցանիշները՝ բերքատվությունը, համախառն բերքը, ապրանքայնության մակարդակը, խաղողի իրացման ուղղությունները Կոնային տնտեսություններում և այլն:

Խաղողի ինքնարժեքի և շահութաբերության փոփոխության դինամիկան ևս ուսումնասիրվել է 2017-2021թթ. ժամանակահատվածի համար: Ըստ ստացված արդյունքների՝ ՀՀ-ում խաղողի շահութաբերության ամենացածր մակարդակը դիտարկվել է 2019 և 2021 թվականներին Վայոց ձորում, ինչը հիմնականում պայմանավորված է խիստ ցածր բերքատվությամբ, իսկ ամենաբարձր՝ 59.9 տոկոս ցուցանիշը ապահովվել է 2020 թվականին Արարատյան հարթավայրի տնտեսություններում: Ընդհանուր վերցրած՝ վերջին հինգ տարիների կտրվածքով ճյուղը, միջին հաշվով, գյուղացիական տնտեսություններին տարեկան ապահովել է շուրջ 2419 մլն դրամ շահույթով:

Բանալի բառեր՝ խաղողագործություն, արտադրություն, արդյունավետություն, բերքավտություն, ինքնարժեք, շահութաբերություն, հեռանկար, զարգացում:

Խաղողի վազը աճում է ՀՀ գրեթե բոլոր մարզերում՝ բացառությամբ Գեղարքունիքի և Շիրակի մարզերի, բայց ոչ բոլոր մարզերում է, որ այն ունի կարևոր տնտեսական նշանակություն: Խաղողի այգետարածքները, ըստ վերջին 16 տարիների միջինացված ցուցանիշների, գերակշռել են Արմավիրի /44%, Արարատի /31%, Արագածոտնի /10%, Վայոց ձորի /4% և Տավուշի /5%/ մարզերում:

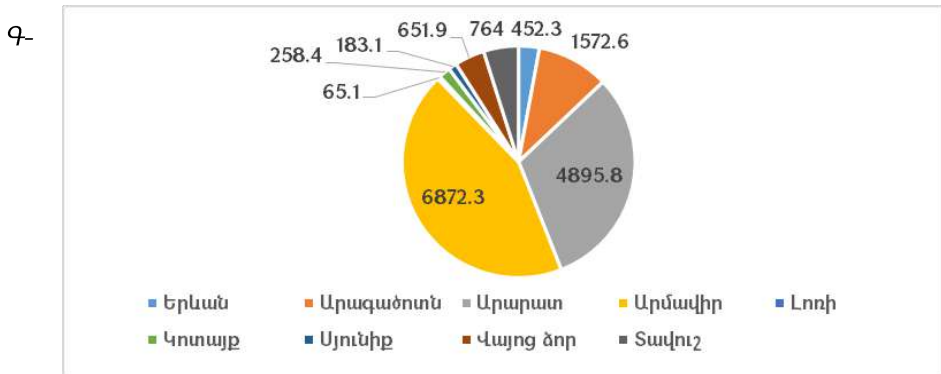

Ճապավեր 1. Խաղողի այգետարածքների տեղաբաշխումը ըստ ՀՀ մարզերի 2006-2021թթ. /հազար հեկտար/

Նշված հինգ մարզերը ներառված են ՀՀ երեք խաղողագործական գոտիների մեջ՝ Արարատյան հարթավայր և նախալեռնային գոտի, Վայոց ձոր, Հյուսիսարևելյան գոտի, և մեր ուսումնասիրությունները կատարվել են այդ գոտիների խաղողագործական տնտեսությունների հետ կապված:

Գյուղատնտեսական արտադրության, այդ թվում խաղողի արտադրության արդյունավետության աճի ապահովումը կարևոր խնդիր է: Արտադրության արդյունավետության բարձրացումը ենթադրում է, որ ծախսերի յուրաքանչյուր միավորի և ռեսուրսների (նյութական, ֆինանսական, աշխատանքային) հաշվով տնտեսությունը պետք է ստանա ավելի բարձր արդյունք՝ նախորդ ժամանակահատվածի համեմատ:

Խաղողի ինքնարժեքի ձևավորման գործոնները կարելի է բաժանել երկու խմբերի:

Առաջին խմբին դասվում են այն գործոնները, որոնք կապված են միանվագ խոշոր ներդրումների հետ, և որոնց հետազոտության ժամանակաշրջանը տևական է: Խաղողի այգիների հիմնման համար կատարվող կապիտալ ներդրումները ձևավորվում են հողի հիմնաշրջման և նախապատրաստման, տնկանյութի, հենասյունների, լարերի ձեռքբերման և տեղադրման, այգու խնամքի հետ կապված ծախսերից և այլն: Դրանց արդյունքում ձևավորվում է այգու հաշվեկշռային արժեքը, և պայմանավորվում է այգու շահագործման ժամկետը: Այս երկու պարամետրերի օգնությամբ որոշվում է այգու ամորտիզացիոն հատկացումների գումարը՝ որպես խաղողի գնի միջոցով հատուցվող մշտական ծախսումների մի մաս:

Երկրորդ խմբին դասվում են այն գործոնները, որոնք պայմանավորում են տարեկան ընթացիկ ծախսերը՝ այգու խնամք, հողի մշակություն, պարարտացում, ոռոգում, պայքար հիվանդությունների և վնասատուների դեմ, բերքահավաք, այգեթաղ և այլն:

Խաղողագործության մեջ հնարավոր է հաշվարկել նախնական (պլանային), սպասվելիք (ճշգրտված) և փաստացի ինքնարժեքներ:

Խաղողի պլանային ինքնարժեքը հաշվարկվում է նորմատիվային նյութերի հիման վրա: Տարվա ընթացքում, երբ արդեն ճշգրտվել են կատարվելիք ծախսումները և սպասվելիք բերքի մեծությունը, հաշվարկվում է ճշգրտված ինքնարժեքը, իսկ տարեվերջին կատարած փաստացի ծախսումների և ստացված բերքի հիման վրա հաշվարկվում է փաստացի ինքնարժեքը [1]:

Խաղողի արտադրության արդյունավետությանն առնչվող հարցերի ուսումնասիրման հիմքում դրվել է փաստացի ինքնարժեքի հաշվարկը: Խաղողի ինքնարժեքի վերլուծության նպատակն է եղել՝ բացահայտել ծախսերի փոփոխության պատճառներն ու ինքնարժեքի իջեցման ուղիները: Խաղողագործական տնտեսությունների շրջանում իրականացված հարցումների միջոցով հաշվարկվել է ուսումնասիրվող վերջին հինգ տարիներին խաղողի փաստացի ինքնարժեքը՝ ըստ առանձին խաղողագործական տարածաշրջանների: Խաղողի արտադրության հետ կապված ծախսերի կառուցվածքը ներկայացված է գծանկար 2-ում:

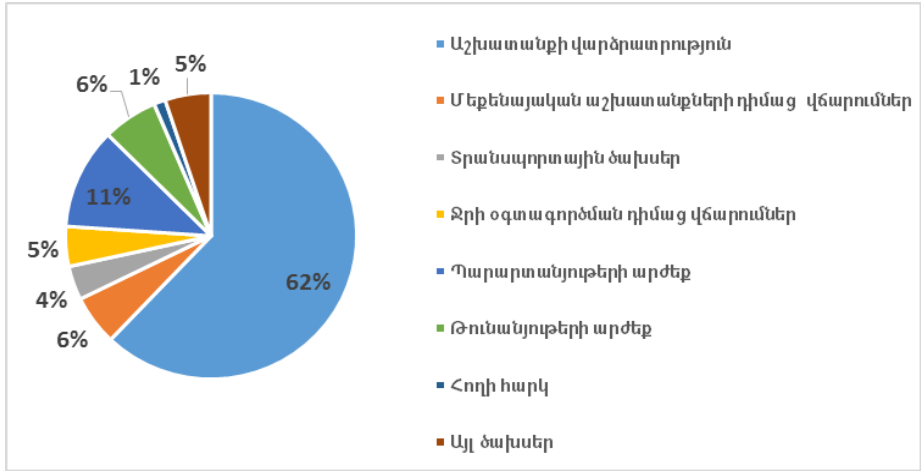

Գծապատկեր 2. Խաղողի ինքնարժեքի կառուցվածքը

Խաղողագործության աշխատատար լինելը պայմանավորված է խաղողի վազի կենսաբանական հատկություններով: Մեքենայացման նույնիսկ բարձր մակարդակի դեպքում ինքնարժեքը բավական բարձր է՝ ի հաշիվ աշխատանքային ծախսումների: Տվյալ դեպքում այն կազմում է ընդհանուր ծախսերի 62 տոկոսը:

Խաղողի ինքնարժեքի բարձրացման վրա զգալի ազդեցություն ունեն նաև օգտագործված ոռոգման ջրի հետ կապված ծախսերը: Ընդ որում, խաղողի այգիները հիմնականում ապահովված են ոռոգման ջրով, քանի որ առանց ոռոգման հնարավոր չէ կազմակերպել խաղողի արտադրություն: Խաղողագործական տնտեսություններում աճեցված խաղողի ինքնարժեքում ջրի վարձը ունի 5% տեսակարար կշիռ:

Խաղողի ինքնարժեքի կարևոր տարրերից են առարկայացած աշխատանքային ծախսումները: Այս դեպքում ինքնարժեքում զգալի տեղ են զբաղեցնում այն ծախսերը, որոնք կատարվել են պարարտանյութ, թունանյութեր, վառելիք ձեռք բերելու նպատակով:

Հաշվարկված ծախսերը հիմք են հանդիսացել 2017-2021 թթ. ինքնարժեքների հաշվարկի համար, որի հիմնական նպատակն է ցույց տալ ուսումնասիրվող 5 տարիների ընթացքում խաղողի ինքնարժեքի և հետևաբար արդյունավետության փոփոխության դինամիկան՝ ըստ առանձին խաղողագործական գոտիների՝ Արարատյան հարթավայր և նախալեռնային գոտի, Հյուսիսարևելյան գոտի և Վայոց ձոր:

Աղյուսակ 1. Խաղողի այգու մեկ հեկտարի հաշվով կապարված ծախսերի դինամիկան ՀՀ գյուղացիական տնտեսություններում

Տարիները	Ծախսերը մեկ հեկտարի հաշվով (հազ. դրամ)		
	Արարատյան հարթավայր և նախալեռնային գոտի	Վայոց ձորի խաղողագործական գոտի	Հյուսիսարևելյան խաղողագործական գոտի
2017թ.	2161.0	1878.8	1855.9
2018թ.	2117.1	1840.6	1818.2
2019թ.	1992.2	1732.0	17109.6
2020թ.	1965.5	1708.7	1687.9
2021թ.	2137.1	1857.9	1835.4
Հինգ տարիների միջինը	2074.6	1803.6	1781.7

Ըստ ստացված արդյունքների՝ խաղողի ինքնարժեքը համեմատաբար բարձր է Արարատյան հարթավայրում և դրա նախալեռնային գոտում, ինչը մի կողմից՝ պայմանավորված է ագրոտեխնոլոգիական գործընթացները լիարժեք կատարելու ձգտմամբ, մյուս կողմից՝ այստեղ բավական մեծ տեսակարար կշիռ ունեն խաղողի սեղանի սորտերի այգիները, որոնց ինքնարժեքը տեխնիկական սորտերի համեմատությամբ որոշակիորեն բարձր է: Հաշվարկային շահույթի մեծությունը որոշվել է՝ հիմք ընդունելով ուսումնասիրվող տարիներին տնային տնտեսությունների կողմից փաստացի վաճառված արտադրանքի ծավալները, իրացման միջին գները և միավորի ապահովող շահույթը:

Բերքատվության տատանումից կախված՝ խաղողի ինքնարժեքը ևս կարող է տատանվել: Բերքատվությունը իր հերթին կարող է կախված լինել ոչ միայն տվյալ տարվա եղանակային պայմաններից, այլև սորտից, քանի որ յուրաքանչյուր սորտ ունի պոտենցիալ բերքատվության որոշակի սահման: Օրինակ՝ Արենին ուշահաս տեխնիկական սորտ է, որի պոտենցիալ բերքատվությունը կազմում է 80-90 գ/հա: Պետք է նշել, որ բերքատվության այս մակարդակը Հայաստանում աճեցվող շատ այլ տեխնիկական սորտերի բերքատվությունից բավականին ցածր է: Դրա համար էլ այս սորտի խաղողի այգի հիմնելիս պետք է հաշվի առնել այս հանգամանքը և իմանալ, որ Արենի սորտի խաղողի ինքնարժեքը որոշակիորեն բարձր է այլ սորտերի խաղողի ինքնարժեքից [3]: Նշենք, որ Արենի սորտի աճեցումը հիմնականում բնորոշ է Վայոց ձորին:

Ըստ ուսումնասիրվող ժամանակահատվածի՝ շահութաբերությունը բավականին ցածր է եղել Վայոց ձորում, հատկապես 2019 և 2021 թվականներին՝ պայմանավորված խիստ ցածր բերքատվությամբ: Խաղողի շահութաբերությունը որոշակիորեն բարձր է Արարատյան հարթավայրում: Հինգ տարիների միջին տվյալներով այն կազմել է 34.8 տոկոս: Արարատյան հարթավայրի տնտեսություններում ամենաբարձր շահութաբերություն դիտարկվել է 2020թ.՝ պայմանավորված բարձր բերքատվության պայմաններում համեմատաբար ցածր ինքնարժեքով և վաճառքի բարձր գներով: Մյուս կողմից՝ Վայոց ձորում աճեցվող խաղողը, համեմատած Տավուշի մարզի հետ, ունի ավելի բարձր ապրանքայնություն, ինչն էլ հնարավորություն է տվել այս մարզի խաղողագործական տնտեսություններին՝ ապահովելու համեմատաբար մեծ շահույթի զանգված:

Աղյուսակ 2. Խաղողի արքարդրության ապահոված շահույթը ՀՀ գյուղացիական տնտեսություններում [4,5,6]

		Խաղողի 1 կգ-ի ինքնարժեքը (դրամ)	Խաղողի 1 կգ-ի վաճառքի գինը (դրամ)	Խաղողի 1 կգ ապահոված շահույթը կամ վնասը (դրամ)	Խաղողի վաճառքի ծավալը (հազ. տոննա)	Ընդամենը շահույթ կամ վնաս վաճառված խաղողից (մլն դրամ)	Շահութաբերության մակարդակ (%)
Արարատյան հարթավայր և նախալեռնային գոտի	2017թ.	137.9	183	45.1	172.5	7779.7	32.7
	2018թ.	158.7	185	26.3	143.8	3781.9	16.6
	2019թ.	122.7	167	44.3	146.5	6489.9	36.1
	2020թ.	93.4	149	55.6	186.9	10391,6	59.5
	2021թ.	121.8	152	30.2	200.9	6067,2	24.7
Վայոց ձոր	2017թ.	154.3	183	28,7	3.5	100,4	18.6
	2018թ.	142.5	185	42.5	4.5	191.3	29.8
	2019թ.	159.1	167	7.9	3.1	24,5	4.9
	2020թ.	123.9	149	25.1	6.5	163,2	20.2
	2021թ.	146.3	152	5.7	3.2	18,3	3.9
Հյուսիս-արևելյան գոտի	2017թ.	150,1	183	32.9	6.4	210,56	21.9
	2018թ.	145,8	185	39.2	5.9	231,3	26.9
	2019թ.	119,2	167	47.8	7.1	339,4	40.1
	2020թ.	105,7	149	43.3	8.3	359,4	40.9
	2021թ.	130	152	22	6.1	134,2	16.9

Այս ամենից ելնելով՝ կարելի է եզրակացնել, որ խաղողի տնտեսական արդյունավետության բարձրացման հիմնական գործոնը բերքատվության բարձրացումն է, որի կարևորագույն միջոցառումներից մեկը ինտենսիվացման մակարդակի բարձրացումն է: Խաղողագործության ինտենսիվացման գործընթացը պայմանավորված է միավոր հողատարածության հաշվով ներդրումների քանակի աճով, որը ավելի շատ արտադրանք ստանալու նպատակ է հետապնդում: Ինտենսիվության մակարդակի բարձրացումը սովորաբար ընթանում է ողջ արտադրական գործընթացի կատարելագործման, բոլոր գործոնների և պայմանների (կազմակերպատնտեսական, նյութատեխնիկական) բարելավման ուղիով:

Խաղողագործության ինտենսիվացման վճռորոշ միջոցներ են արտադրության համալիր մեքենայացումը և քիմիացումը, հողերի մելորացիան, գիտատեխնիկական առաջընթացի նորագույն արդյունքների ներդրումը՝ այդ թվում խաղողի առավել արդյունավետ սորտերի, խաղողագործության վարման պրոգրեսիվ համակարգերի ներդրումը, ի դեմս կաթիլային ոռոգման, կարկտապաշտպան ցաների և այլն:

Խաղողագործության հեռանկարային զարգացման և մասնագիտացման համար բացառիկ նշանակություն ունի ինչպես նոր տնկարկների սորտային կազմի ճիշտ ընտրությունը, այնպես էլ եղած սորտային կազմի բարելավումը: Խաղողագործության մեջ սորտը պայմանավորում է ոչ միայն արտադրած հումքի, այլ նաև դրա վերամշակումից ստացվող վերջնական արդյունքի օգտակար ծավալը: Սորտերի ճիշտ ընտրությունը և բնական պայմաններին համապատասխան տեղաբաշխումը չափազանց կարևոր նշանակություն ունի արտադրության շահութաբերության բարձրացման համար:

Նշված ուղղություններով խաղողագործության վարման կատարելագործումը կարծես թե անհնար է առանց պետական աջակցության գործուն մեխանիզմների և կոոպերացման տարբեր ձևերի ներդրման:

Առաջարկում ենք խաղողագինեգործական կոոպերատիվները ստեղծել երկու մոդելներով՝ «թաց» և «չոր» [2]: «Չոր» կոոպերատիվների դեպքում իրականացվելու է միայն խաղողի համատեղ արտադրության գործընթացը, իսկ «թացերի» դեպքում կոոպերատիվը կստեղծի իրեն պատկանող վերամշակող կարողությունները, որոնք հնարավորություն կտան խաղողը վերամշակելու և գինին իրացնելու առավել նպատակահարմար ժամկետներում և պայմաններով, իրեն պահելով հավելյալ արժեքը:

Խոշոր տնտեսությունների դեպքում, ըստ մեզ, կիրառելի և արդյունավետ կլինի տնտեսական ընկերակցությունների հիմնումը, ինչը հնարավորություն կտա համագործակցելու խաղողագործական և գինեգործական առանձին տնտեսությունների հետ և հանդես գալու մեկ միասնական բրենդի ներքո: Ընկերակցություն մասնակիցները (լիակատար ընկերներ), կանոնադրությանը համապատասխան, ընկերակցության անունից զբաղվում են ձեռնարկատիրական գործունեությամբ և իրենց պատկանող գույքով պատասխանատվություն են կրում նրա պարտավորությունների համար: Նպատակահարմար կլինի ստեղծել և՛ լիակատար, և՛ վստահության վրա հիմնված ընկերակցություններ: Վերջիններիս ստեղծումը հնարավորություն կտա լիակատար մասնակիցների կապիտալի համատեղումից բացի, ներգրավելու նաև այլ անձանց ֆինանսական ռեսուրսները, մեծացնելու արտադրության ծավալները և բազմատեսականացնելու արտադրանքը:

Օգտագործված գրականության ցանկ

1. Գրիգորյան Կ. Ա., Խաղողի արտադրության, վերամշակման էկոնոմիկայի և մարքեթինգի հիմնահարցերը ագրարային բարեփոխումների անցումային փուլում, Երևան, 2000:

2. Հարությունյան Ա., Գինեգործական կոոպերատիվները որպես Գերմանիայի գինեգործական արդյունաբերության կարևորագույն բաղադրամաս, Տնտեսության զարգացման և կառավարման հիմնախնդիրներ (Գիտական աշխատանքների ժողովածու), Գիրք 6, «Օր-Դար» հրատարակչություն, Երևան, 2014, էջ 36-50:

3. Սաֆարյան Խ. Հանրամատչելի խաղողագործություն, Երևան, 1996:

4. Հայաստանի Հանրապետության սոցիալ-տնտեսական վիճակը 2017-2021 թվականների հունվար-դեկտեմբերին, ՀՀ ՎԿ, Երևան, 2022:

5. Գյուղատնտեսական արտադրանքի իրացումը (օգտագործումը) անհատական (գյուղացիական) տնային տնտեսությունների կողմից 2017-2021 թվականներին, Տեղեկագիր, ՀՀ ՎԿ, Երևան, 2022:

6. Գյուղատնտեսական մշակաբույսերի ցանքային տարածությունները, բազմամյա տնկարկների տարածությունները, համախառն բերքը և միջին բերքատվությունը 2017-2021 թվականներին, Տեղեկագիր, ՀՀ ՎԿ, Երևան, 2022:

EFFICIENCY OF ECONOMIC ACTIVITY OF VITICULTURAL BUSINESS IN THE REPUBLIC OF ARMENIA

HARUTYUNYAN ARMAN

*PhD, Associated Professor,
Lecturer of Armenian National Agrarian University
e-mail: armanhar@list.ru*

Viticulture is one of the leading branches of agriculture in Armenia, providing farms with a stable income. For future development of the industry it is necessary to study the dynamics of the main economic indicators and to realize the existing problems.

The article aims to assess the factual state of efficiency of grape production during the last five years.

The subject of the article is to study the main indicators related to viticulture in the Republic of Armenia for period 2017-2021: yield, gross harvest, level of productivity.

According to the results, the lowest level of profitability of grape production in Armenia was observed especially in 2019 and 2021 in Vayots Dzor. The highest rate of 59.9% was achieved in 2020 in the farms of the Ararat Valley. In general, over the last five years, the sector, on average, has provided the farms with an annual profit of about 2419 million drams.

Keywords: viticulture, production, efficiency, yield, cost, profitability, perspective, development.

ЭФФЕКТИВНОСТЬ ХОЗЯЙСТВЕННОЙ ДЕЯТЕЛЬНОСТИ ВИНОГРАДАРСКОГО БИЗНЕСА В РА

АРУТЮНЯН АРМАН

*Кандидат экономических наук, доцент
Преподаватель Национального аграрного университета Армении
электронная почта: armanhar@list.ru*

Виноградарство считается одной из ведущих отраслей сельского хозяйства Армении, обеспечивающей хозяйствам стабильный доход. Для обеспечения дальнейшего развития отрасли необходимо изучить динамику основных экономических показателей, осознать существующие проблемы.

В статье ставится задача оценить фактическое состояние эффективности производства винограда за последние пять лет, выявить возможные направления повышения эффективности в виноградарских хозяйствах.

Предметом изучения стали также основные показатели, связанные с виноградарством в Республике Армения в период 2017-2021 гг.: урожайность, валовой сбор, прибыльность, направления реализации винограда.

Изучена динамика изменения себестоимости и рентабельности производства винограда также за период 2017-2021 гг. Согласно результатам, самый низкий уровень рентабельности производства винограда в Армении наблюдался особенно в 2019 и 2021 годах в регионе Вайоц Дзор, что в основном связано с низкой урожайностью, а самый высокий показатель 59,9% рентабельности был достигнут в 2020 году в хозяйствах Арагатской долины. В целом за последнее десятилетие сектор в среднем приносил хозяйствам годовую прибыль в размере около 2419 млн драмов.

Ключевые слова: виноградарство, производство, эффективность, урожайность, стоимость, рентабельность, перспективы, развитие.

Հոդվածը ներկայացվել է խմբագրական խորհուրդ 05.07.2022թ.:

Հոդվածը գրախոսվել է 10.09.2022թ.:

FINDING STRUCTURAL CHANGES IN FINANCIAL MARKETS WITH DISTANCE BASED PORTFOLIOS

UDC 336.7

DOI: 10.56246/18294480-2022.13-25

MESROPYAN MESROP

3rd-year student, YSU

Faculty of Mathematics and Mechanics,

Department of Actuarial and Financial Mathematics

e-mail: mesropyanmesrop@list.ru

BARDAKHCHYAN VARDAN

PhD in Mathematics,

Lecturer at YSU, Faculty of Mathematics and Mechanics,

Department of Actuarial and Financial Mathematics

e-mail: vardan.bardakchyan@ysu.am

We propose analyzing structural changes in financial markets based on portfolios constructed with minimal distance to normality. There are several ways to check changes in one time series, but tracking structural changes in many times series simultaneously should be based on some functionality. Here we analyze possibilities of linear combinations of returns of underlying securities. Utilizing techniques of Hellinger's probability metric, we construct the portfolio closest to Gaussian in distribution with parameters found from efficient frontier of Markowitz's mean-variance portfolio. The Hellinger's distance though cannot address any change of the whole bunch of assets, such as momentary shift in return; it is sensitive to changes within market dependencies. We display the use of the method on an obvious example of exchange market, where we detect the obvious structural change. Thus this diagnostic tool may be a good invariant for structural change detection, or at least a good approximation of one.

Keywords: Hellinger distance, market structural change, ForEx, distance portfolio.

I. Introduction and motivation

Lately we have proposed an alternative to classical Markowitz's mean-variance model, based on minimal Hellinger's distance [1].

Distance based portfolios are vastly used in construction of tracking rival's portfolios when the risk measure or strategy they use are unknown [2]. We proposed tracking distance from normal distributed portfolios with minimal variance for all levels of desired expected return. Two reasons for this construction are less sensitivity (variability) of that portfolio to small changes and less corner solutions. (These are essential drawbacks of mean-variance portfolios [3] [4] [5].)

However, the main purpose is to track possible reactions (changes in portfolio weights) to extreme changes in market. For analyzing such extreme changes in one time series, bunch of mechanisms already exist (most known one being unit root tests). Yet, simultaneous changes in the whole market (like shifts due to inflation) will keep the optimal portfolios unchanged.

This is a very desirable feature as only relative changes have specific effects of portfolios managers' decisions (or changes in subclass of securities).

Measures of non-gaussianity are internal in signal processing, especially in disentangling many intertwined signals (time series) [6]. In independent component analysis framework one seeks to maximize distance, here we stick to an opposite direction. We try to linearly entangle the portfolio returns so as to maximize the normality.

Obviously, the larger the number of securities, the closer their linear combination will be normal in distribution, by central limit theorem. However, during the optimization phase, we seek portfolios closer to specific normal distribution. More exactly, we first solve the mean-variance optimization problem for all levels of expected return, and then for each level we minimize the Hellinger's distance to normal distribution with that level mean and minimal variance found.

Other metrics, the most famous ones based on Wasserstein metric and KL-divergence, used to get less sensitive solution were also proposed, [7] [8], .

The paper is organized as follows. In the 2nd part, the minimal Hellinger's distance portfolio construction process is described. In the 3rd part, the method is applied to ForEx market in Armenia (evaluating structural changes before and after war in Nagorno-Karabagh). The paper ends with a conclusion.

II. Problem statement changes in optimal portfolio

The classical mean variance problem seeks the portfolio, i.e. vector of weights by solving the following optimization problem

$$\begin{cases} \text{Var}(X) \rightarrow \min \\ E(X) = \bar{e} \\ X = \sum_{i=1}^n w_i X_i \\ \sum_{i=1}^n w_i = 1 \end{cases} \quad (1)$$

where

X_i – represents return of i-th asset. Return can be calculated by either subtracting previous price (value) of given asset and dividing by it, or dividing by previous period price and taking natural logarithm (called log-return), which is exactly our case.

w_i – s are weighted sought. The optimization is exactly by weights. They represent the part of the original money spent for buying i-th asset.

X – represent the portfolios return. It is linear combination of returns of assets.

\bar{e} - is the desired level of expected return.

n – number of considered assets (or number of types of assets).

For our purposes, we add one additional condition on weights, prohibiting short selling: $w_i \geq 0$.

One originally deals with price processes $S_i(t)$. Note that calculated returns $\ln\left(\frac{S_i(t)}{S_i(t-1)}\right) = X_i(t)$, will generally depend on t. However, to make them usable in Markowitz framework, one always assumes that $X_i(t)$ – s have same distributions for each t [9].

While generally for short time horizon this can be regarded true, when structural changes take place, the change should be notable by the change in return distribution [10].

Thus, it is one of the problems of modeling in mean-variance framework. One simple thing to do is exponential (or other form of) smoothing. While it overall smooths out the differences between $X_i(t)$ -s at different t-s, it cannot be used to account structural changes of jumps.

Obviously, changes in best portfolios will indicate the structural changes in a group of assets.

Generally, several drawbacks of Markowitz mean-variance portfolio are mentioned in literature. One of them is its extreme sensitivity to change of initial condition [5].

This sensitivity may lead to extreme changes in variance-minimizing portfolio from one period to another. While this is quite natural, it means we cannot take the minimum variance portfolio (portfolio with minimum variance among all portfolios) as something stable over time and represent it for the given market.

Hence, a less sensitive portfolio should be considered. We proposed the following portfolio based on Hellinger's distance optimization.

$$\left\{ \begin{array}{l} H^2(X, N(\bar{e}, \sigma_{min}^2(\bar{e}))) \rightarrow \min \\ E(X) = \bar{e} \\ X = \sum_{i=1}^n w_i X_i \\ \sum_{i=1}^n w_i = 1 \\ w_i \geq 0; i = \overline{1, n} \end{array} \right. \quad (2)$$

Where

$H^2(X, Y)$ – is squared Hellinger's distance from random variable X to random variable Y . We use random variables and their respective distributions interchangeably, when used as argument of Hellinger's distance.

More specifically, when we know respective densities we can rewrite $H^2(X, Y) = H^2(f_X, f_Y)$, with f standing for density functions.

$\sigma_{min}^2(\bar{e})$ – is the minimal variance found by solving (1), for given level of the desired expected return.

And

$N(a, \sigma^2)$ – for normal distribution with mean a and variance σ^2 .

In case of absolutely continuous distributions

$$H^2(f_X, f_Y) = 1 - \int \sqrt{f_X(z)f_Y(z)} dz$$

We use exact Hellinger's distance for two main reasons. First, for its simple form, and second, for it being less sensitive than other statistical metrics. One

additional reason is that it is indeed metric, while for example negentropy (see [6]) uses KL-divergence which is not symmetric, and thus is pseudo-metric.

The problem (2) is generally a non-smooth problem for any given data. While kernel methods of approximation can be used, they subtract useful distortion presented in data.

We use the traditional binning mechanism to make continuous histogram distribution out of discrete data, to be able to calculate squared Hellinger's distance.

III. Exposition of method with foreign exchange market

We took the data of Central Bank of Armenia on currency exchange rates for 5 currencies: Chinese yuan (CNY), EURO (EUR), Japanese yen (JPY), Russian ruble (RUB) and US dollar (USD), for a period from 26/07/2019 to 24/02/2022¹.

This period was chosen as the start day and end day are of the same distance as to November 9th of 2020².

We divided the data into two periods (26/07/2019-06/11/2020 and 09/11/2020-24/02/2022), and solved problems (1) and (2) for each period.

For details of construction solving portfolios, see original paper [1].

First, we solve mean-variance portfolio problem, determining minimal variance and/or standard deviation (the square-root of variance). Obtaining necessary parameters, we calculate squared Hellinger's distance to Gaussian distribution with those parameters and solve the minimization problem [2] for each level of the desired expected return. To do so, we constructed histogram-densities, taking the number of bins to be 10 (according to Sturges' formula). We determine the number of portfolio's returns in each bin. Then, to determine bin coefficients, we divide the count of each bin by the number of data points. Then we determine Hellinger's distance by using the averages found above but changing weights and, accordingly, deviations.

We aim to calculate minimal squared Hellinger's distances and find the according portfolios.

¹ The end day was chosen the day of Russian intrusion into Ukraine.

² This day was proclaimed as the end of Nagorno-Karabagh war, when the truce was established.

Ultimately, we want to check, whether the structural changes can be reported according to the portfolio providing the overall minimal squared Hellinger.

More specifically, the portfolio weights with minimal Hellinger change substantially from one period to another.

Two ways to conduct the process, is by first solving the (2) for the first period (and this step is identical for both methods)

And next is either

To solve (2) for the second period and compare the optimal portfolio weights.

Or to find Hellinger's distance for optimal portfolio from the first period with the second period data.

We got the following results.

Table 1. Minimum squared Hellinger's distance, and respective portfolios for 26/07/2019-06/11/2020 data.

H^2	mean	St. dev.	w_1 (CNY)	w_2 (EUR)	w_3 (JPY)	w_4 (RUB)	w_5 (USD)
0.026639	-0.000504382	0.010407	0	0	0	1	0
0.023976	-0.000423109	0.009291	0.051205	0.035139	0.019605	0.894052	0
0.023857	-0.000341836	0.008112	0.118461	0.039154	0.056908	0.785477	0
0.023154	-0.000260564	0.007055	0.009026	0.178194	0.009053	0.665278	0.138449
0.02229	-0.000179291	0.005802	0.24039	0.078994	0.010624	0.548156	0.121837
0.020428	-9.80176*10 ⁻⁵	0.004463	0.094266	0.076995	0.242433	0.440276	0.146029
0.021867	-1.67447*10 ⁻⁵	0.002737	0.015627	0.037572	0.080547	0.243433	0.622821
0.018182	6.45282*10 ⁻⁵	0.001992	0.148056	0.020171	0.157278	0.149977	0.524518
0.016739	0.000145801	0.001761	0.27683	0.102833	0.110871	0.059215	0.450251
0.012382	0.000227074	0.002172	0.576477	0.130773	0.145174	0.003343	0.144233
0.010537	0.000308347	0.004428	0	1	0	0	0

Table 2. Minimum squared Hellinger's distance, and respective portfolios for 09/11/2020-24/02/2022 data.

H^2	mean	St. dev.	w_1 (CNY)	w_2 (EUR)	w_3 (JPY)	w_4 (RUB)	w_5 (USD)
0.009792	-0.000399068	0.004562	0	0	1	0	0
0.01271	-0.000353284	0.004275	0.067402	0.010023	0.881002	0.000124	0.041449
0.01336	-0.0003075	0.00401	0.104651	0.309609	0.585595	0.000145	0
0.012596	-0.000261716	0.003638	0.121618	0.119939	0.457377	0.138651	0.162415
0.014297	-0.000215932	0.003431	0.139052	0.11113	0.328202	0.139576	0.282039
0.016957	-0.000170148	0.003512	0.357526	0.238879	0.242254	0.087413	0.073928
0.01809	-0.000124363	0.003409	0.473943	0.173895	0.193334	0.077161	0.081667
0.019066	$-7.85793 \cdot 10^{-5}$	0.003431	0.695153	0.00981	0.28526	0.009777	0
0.019705	$-3.27951 \cdot 10^{-5}$	0.003398	0.792802	$7.25 \cdot 10^{-5}$	0.16872	0.038406	0
0.018514	$1.2989 \cdot 10^{-5}$	0.003424	0.894114	$7.25 \cdot 10^{-5}$	0.074431	0.031382	0
0.02073	$5.87731 \cdot 10^{-5}$	0.003484	1	0	0	0	0

Note that we do not see substantial changes in minimal Hellinger's distance (0.01054 vs 0.00979), but we see explicit change in respective portfolios ((0,0,0,1,0) vs (0,0,1,0,0)).

So in the first period closer to normality was ruble, and in the second period - Japanese yen. This kind of corner solutions are not widespread (for example, we got a different result for a bigger period in [1]); however, they demonstrate our point explicitly.

IV. Conclusion

We found that Hellinger's distance did account for structural changes within the market, so it can reasonably be used as a market invariant specific for each market, and sensitive to extreme changes in pairwise distributions.

Further questions to investigate here are exact bounds on sensitivity and investigation of (squared) Hellinger's distance averaged over some period of time both for given portfolio or for overall minimal Hellinger's distance. Moreover, we conjecture that more extreme changes in market structure would change the value of minimal Hellinger's distance substantially, rather than changing portfolio weights only, and will try to establish this in our future works.

References

1. M. V. Mesropyan M., "Assessing normality of group of assets based on portfolio construction", Alternative scientific journal, pp. 14-21, 2021 (3) .
2. S. S. V. F. F. Rachev S.T., "A Probability Metrics Approach to Financial Risk Measures", Wiley-Blackwell, 2011.

-
3. H. Markowitz, "Portfolio Selection," *Journal of Finance*, vol. 7, no. 1, pp. 77-91, 1952.
 4. K. M.J. and C. Ek., "Portfolio Theory and Risk Management", Cambridge University Press, 2014.
 5. G. R. R. Best Michael J., "On the Sensitivity of Mean-Variance-Efficient Portfolios to Changes in Asset Means: Some Analytical and Computational Results," *Review of Financial Studies*, vol. 4, no. 2, p. 315—342, 1991.
 6. K. J. O. E. Hyvärinen Aap., "Independent Component Analysis", 1st ed., Wiley, 2001.
 7. R. Kiesel, R. Rühlicke, G. Stahl and J. Zheng, "The Wasserstein Metric and Robustness in Risk Management," *Risks*, vol. 4, no. 3, 2016.
 8. F. F. J., K. J.H. and K. W. Ch., "Robust equity portfolio management + website: formulations, implementations, and properties using MATLAB, Wiley", 2015.
 9. M. Att., *Risk and Asset Allocation*, Springer, 2005.
 10. Z. A. Q. H. Sheikh, "Non-Normality of Market Returns: A Framework for Asset Allocation Decision Making", *The Journal of Alternative Investments*, vol. 12, no. 3, 2010.
 11. F. F. J. and P. D. F. S. M. Kolm P. N., "Robust portfolio optimization and management", John Wiley & Sons, 2007.

**ՖԻՆԱՆՍԱԿԱՆ ՇՈՒԿԱՆԵՐՈՒՄ ԿԱՌՈՒՑՎԱԾՔԱՅԻՆ
ՓՈՓՈԽՈՒԹՅՈՒՆՆԵՐԻ ՀԱՅՏՆԱԲԵՐՈՒՄԸ ՄԵՏՐԻԿԱՅԻ ՎՐԱ ՀԻՄՆՎԱԾ
ՊՈՐՏՖԵԼՆԵՐԻ ՕԳՆՈՒԹՅԱՄԲ**

ՄԵՍՐՈՊՅԱՆ ՄԵՍՐՈՊ

*ԵՊՀ, 3-րդ կուրսի ուսանող,
մաթեմատիկայի և մեխանիկայի ֆակուլտետ,
ակտուարական և ֆինանսական մաթեմատիկայի ամբիոն
էլիոսյո՝ mesropyanmesrop@list.ru*

ԲԱՐԴԱԽՉՅԱՆ ՎԱՐԴԱՆ

*Ֆիզիկամաթեմատիկական գիտությունների թեկնածու,
ԵՊՀ դասախոս, մաթեմատիկայի և մեխանիկայի ֆակուլտետ,
ակտուարական և ֆինանսական մաթեմատիկայի ամբիոն
էլիոսյո՝ vardan.bardakchyan@ysu.am*

Հոդվածում առաջարկում ենք ուսումնասիրել ֆինանսական շուկաների կառուցվածքային (էական) փոփոխությունները նորմալ բաշխմանը ամենամոտ բաշխումով պորտֆելների միջոցով: Կան բազում եղանակներ՝ մեկ ժամանա-

կային շարքում կառուցվածքային փոփոխությունները նկատելու և ստուգելու, բայց մի քանի ժամանակային շարքերի՝ միմյանց նկատմամբ կառուցվածքային փոփոխությունները ստուգելու համար պետք է օգտագործվեն ֆունկցիոնալ տեսքեր: Այստեղ մենք դիտարկում ենք գործիքների եկամտաբերությունների գծային կոմբինացիաների հնարավորությունները: Ամբողջապես օգտագործելով Հելինգերի հավանականային մետրիկայի հնարավորությունները՝ մենք կառուցում ենք պորտֆել՝ Գաուսյան բաշխմանը ամենամոտ բաշխումով, նախօրոք ընտրված պարամետրերով: Վերջիններս գտնվում են՝ լուծելով Մարկոֆի միջին-վարիացայի պորտֆելի խնդիրը: Չնայած Հելինգերի հեռավորությունը չի կարող նկատել շուկայի ընդհանուր փոփոխությունները, ինչպիսին է, օրինակ, ընդհանուր եկամտաբերության անկումը, այն շատ զգայուն է առանձին գործիքների կախվածությունների նկատմամբ: Արտարժույթի շուկայի օրինակով մենք ցույց ենք տալիս մեթոդի ունակ լինելը: Այսպիսով՝ հույս ունենք, որ ստացված հեռավորությունը, լինելով շուկայական կառուցվածքային փոփոխության դիագնոստիկ մեթոդ, հետագայում կվերաձվի շուկայական ինվարիանտի կամ կլինի վերջինիս մոտարկում:

Բանալի բառեր՝ Հելինգերի հեռավորություն, արժեթղթերի պայուսակի օպտիմիզացիա, հավանականային մետրիկաներ:

НАХОЖДЕНИЕ СТРУКТУРНЫХ ИЗМЕНЕНИЙ В ФИНАНСОВЫХ РЫНКАХ С ПОМОЩЬЮ МЕТРИЧЕСКИХ ПОРТФЕЛЕЙ

МЕСРОПЯН МЕСРОП

Студент 3-го курса ЕГУ

*Факультет математики и механики,
кафедра актуарной и финансовой математики ЕГУ,
электронная почта: mesropyanmesrop@list.ru*

БАРДАХЧЯН ВАРДАН

Кандидат физико-математических наук,

Преподаватель ЕГУ

*Факультет математики и механики,
кафедра актуарной и финансовой математики ЕГУ
электронная почта: vardan.bardakchyan@ysu.am*

В статье предлагаем анализировать структурные изменения финансовых рынков через портфели с распределением наиболее близким к нормальному.

Существует множество способов проверки структурных изменений в единичных временных рядах, но для проверки структурных изменений по отно-

шению друг к другу мы должны рассматривать функциональные формы. В данной статье мы рассматриваем конкретно линейные комбинации доходностей в портфелях. В полной мере используя возможности вероятностной метрики Хеллингера, мы конструируем модель портфеля наиболее близкого по распределению к Гауссовскому, с параметрами, полученными с эффективного фронта решения задачи портфели Марковица. Хотя расстояние Хеллингера не может фиксировать одновременные изменения всего рынка, такие как, например, общее изменение доходности, она очень чувствительна к зависимостям между отдельными активами. На примере рынка валют мы показываем действенность предложенного метода. Таким образом, мы надеемся, что данный метод диагностики в дальнейшем может перерасти в инвариант для рынков разных ценных бумаг, или хотя бы может быть приближением такого.

Ключевые слова: Расстояние Хеллингера, структурные изменения в рынках, портфели, основанные на метрике, вероятностные метрики.

Հոդվածը ներկայացվել է խմբագրական խորհուրդ 07.07.2022թ.:

Հոդվածը գրախոսվել է 27.08.2022թ.:

«ԳԻՏԵԼԻՔԻ ՓՈԽԱՆՑՈՒՄ» ԵՎ «ՏԵԽՆՈԼՈԳԻԱՆԵՐԻ ՓՈԽԱՆՑՈՒՄ»
ՀԱՍԿԱՑՈՒԹՅՈՒՆՆԵՐԻ ՈՒՍՈՒՄՆԱՍԻՐՈՒԹՅՈՒՆԸ,
ԴՐԱՆՑ ՀԱՄԵՄԱՏԱԿԱՆ ՎԵՐԼՈՒԾՈՒԹՅՈՒՆԸ

ՀՏԴ 330.1

DOI: 10.56246/18294480-2022.13-26

ՕԳԱՆՈՎ ՍԵՐԳՈ

ԵՊՀ միջազգային հարաբերությունների ֆակուլտետի
հանրային կառավարման ամբիոնի ասիստենտ
էլիոստ ԿՍՏՆՈՎՍԿԻՍՅԱՆ soganov@ysu.am

Տեղեկարարական տեխնոլոգիաների (ՏՏ) արագ առաջընթացը, գիտելիքի և տեխնոլոգիաների ստեղծման, մշակման և տարածման կարևորությունը ընդգծելի են դարձնում նոր տնտեսական իրողությունը, որում կարևոր նշանակություն ունի գիտելիքի և տեխնոլոգիաների փոխանցումը, որպես գլոբալիզացման ժամանակակից մարտահրավերներից դիմակայելու կարևոր միջոց, ուստի սույն հոդվածով նպատակ է դրվել ուսումնասիրելու «գիտելիքի փոխանցում» և «տեխնոլոգիաների փոխանցում» հասկացությունները, իրականացնելու դրանց համեմատական վերլուծություն: Սահմանված նպատակից ածանցվում են հետևյալ խնդիրները. առանձին ուսումնասիրության ենթարկել նշյալ երկու հասկացությունները, համեմատական վերլուծությամբ ներկայացնել նմանությունները ու տարբերությունները: Հետազոտական աշխատանքի շրջանակներում կատարվել է տեսական նյութի վերլուծություն, կիրառվել են հետազոտական այնպիսի մեթոդներ, ինչպիսիք են փաստաթղթերի բովանդակային վերլուծությունը և համեմատական վերլուծությունը: Հետազոտության արդյունքում հանգել ենք եզրակացության, որ գիտելիքի և տեխնոլոգիաների փոխանցման գործընթացները կարևոր են և շարունակական, ունեն բազմաթիվ ընդհանրություններ. ակնհայտ է, որ գիտելիքի փոխանցումը ընդհանրական հասկացություն է, մինչդեռ տեխնոլոգիաների փոխանցումը ենթադրում է սահմանված հստակ փուլեր գործընթացի ամբողջական իրականացման համար՝ բովանդակելով վերջինների գործիքակազմը, ընթացակարգերը:

Ընդգծելի է, որ տեխնոլոգիաների փոխանցման հիմքում ընկած են գիտելիքի կառավարման կարևոր տարրեր, որոնք և պայմանավորում են տեխնոլոգիաների փոխանցման գործընթացը:

Բանալի բառեր՝ գիտելիքի փոխանցում, տեխնոլոգիաների փոխանցում, տեխնոլոգիաների փոխանցման մոդելներ, տեխնոլոգիաների փոխանցման մակարդակներ, համապատասխանելիության մոդել, տարածման մոդել, գիտելիքի օգտագործման մոդել:

Նախաբան

Գիտելիքների և տեխնոլոգիաների կուտակումը, փոխանցումը, կիրառումը և տարածումը 21-րդ դարի զարգացող համաշխարհային տնտեսության կայուն տնտեսական բարգավաճման բանալին են: Տեղեկատվական տեխնոլոգիաների արագ առաջընթացը, գիտելիքի և տեխնոլոգիաների արտադրության, մշակման և տարածման ծախսերի նվազումը փոխակերպում են սոցիալական և տնտեսական գործունեությունը ողջ աշխարհում: Գիտելիքի և տեխնոլոգիաների հեղափոխությունը էապես տարբերվում է անցյալ արդյունաբերական հեղափոխությունից, քանի որ այն հիմնված է ֆիզիկական իրերից դեպի ոչ նյութական ռեսուրսների՝ գիտելիքի և տեխնոլոգիաների վրա հիմնված հարստության ստեղծման: Այսպիսով՝ գիտելիքի և տեխնոլոգիաների արդյունավետ կառավարումն ու փոխանցումը համարվում է անհատների, կազմակերպությունների և ազգերի կարևոր կարողություններից մեկը գլոբալացված 21-րդ դարի գիտելիքի հասարակության մեջ:

Գիտելիքի և տեխնոլոգիաների կոնցեպտուալ նշանակությունը նոր տնտեսական իրականությունում առաջ է քաշում նոր իրողություն. տեխնոլոգիաների փոխանցման արդյունքում զարգացումները կարող են հաջողությամբ առևտրայնացվել՝ ի շահ դրանց հեղինակների: Այնուամենայնիվ, մշակողները և նոր տեխնոլոգիաների սեփականատերերը գիտնականներն են, կազմակերպությունները, փոքր նորարարական ընկերությունները, որոնք խնդիրներ ունեն իրենց մշակումների գնորդներ կամ արտադրություն ստեղծելու գործընկերներ գտնելու առումով [1]: Գիտնականները սովորաբար չունեն գործարարությամբ զբաղվելու բավարար հմտություններ:

Մեկ այլ կողմից՝ ընկերությունները նախատեսում են տեխնոլոգիաների կատարելագործմամբ հասնել մրցակցային առավելությունների: Հարց է

առաջանում՝ ինչպես ձեռք բերել տեխնոլոգիաներ, որոնք կարող են բարելավել բիզնեսի արդյունավետությունը: Այս խնդիրները լուծելու համար անհրաժեշտ է ստեղծել ինովացիոն շուկայի միջնորդներ, որոնք պետք է ինովացիոն գործընթացների մասնակիցներին տրամադրեն բոլոր անհրաժեշտ ծառայությունները՝ «մեկ պատուհանի» սկզբունքով իրենց ներուժի և նորարարական հնարավորությունների զարգացման համար: Տեխնոլոգիաների արդյունավետ փոխանցումը արագացնում է ինովացիոն գործընթացները տարածաշրջանային, ազգային և անդրազգային մակարդակներում: Ազգային և անդրազգային մասշտաբով կազմակերպությունների օպտիմալ փոխգործակցության մեխանիզմ ստեղծելու համար անհրաժեշտ է որոշել մոդելավորման այն պարամետրերը, որոնք թույլ են տալիս իրականացնել տեխնոլոգիաների փոխանցման գործընթացը [2]:

Համաշխարհային տնտեսության ձևավորման նոր միտումը, գիտելիքի դիտարկումը՝ որպես բազմաթիվ երկրների զարգացման առանցքային բաղադրիչ, հետազոտողների ուշադրությունը կենտրոնացրեց նոր իրողության վրա՝ մարտահրավերներին դիմակայելու, մրցակցային տնտեսությունների ձևավորման արդյունավետ միջոցների առբերման համար:

Այս համատեքստում գործածության մեջ մտան երկու կարևոր հասկացություններ՝ «գիտելիքի փոխանցում» և «տեխնոլոգիաների փոխանցում»: Սույն հոդվածով ներկայացվում են այս հասկացությունները և դրանց համեմատական վերլուծությունը:

Գիտելիքի փոխանցում

Գիտելիքների փոխանցումը համարվում է գիտելիքի կառավարման կարևոր գործընթաց, որի միջոցով գիտելիքը շարժվում է արմատի և ստացողի միջև, և որտեղ գիտելիքը տրվում և կիրառվում է: Գիտելիքը մարդկանց միջև կարող է փոխանցվել կազմակերպության հիերարխիկ մակարդակների և ստորաբաժանումների միջոցով, որոնք տարբեր են կազմակերպություններում: Գիտելիքի փոխանցումը կազմակերպության մի մասից մյուսը գործնական խնդիր է: Գիտելիքի փոխանցման նպատակն է կազմակերպել, ստեղծել, տարածել գիտելիքը և ապահովել դրա հասանելիությունը ապագա օգտագործողների համար:

Անդրադառնալով գիտելիքի փոխանցմանը՝ Փարենթը, Մաքդոնալդը, Գոլբերը ընդգծում են, որ գիտելիքը կարող է ընկալվել որպես փորձ, համատեքստային ըմբռնում, հավելյալ արժեք պարունակող տեղեկատվություն կամ պատկերացումներ, որոնք հիմնված են ըմբռնման շրջանակների վրա,

վերջիններս գտնվում են անհատների կամ խմբերի մտքերում և պետք է կառավարվեն ներկա պահին՝ լռելյայն կամ բացահայտ գիտելիքի տեսքով: Հեղինակները ավելացրել են, որ գործունեության ինտեգրումը, ներառյալ գիտելիքների ստեղծումը, փոխանցումը, կիրառումը, պահպանումը, նույնականացումը և ձեռքբերումը, դիտվում է որպես կազմակերպության համար շահավետ, համակարգային գործողությունների ամբողջություն:

Առանձնացվում են գիտելիքի փոխանցման վրա ազդող բազմաթիվ գործոններ, որոնց մի մասը ներկայացված են ստորև:

1. Սոցիալական և մշակութային արժեքներ

Կազմակերպությունները պետք է ուսումնասիրեն սոցիալական և մշակութային արժեքները, դրդապատճառները և գիտելիքները անհատի և թիմի միջոցով կիսելու պատրաստականությունը. վերջիններս կարևոր են վստահության և փոխանակման գործընթացի դյուրացման համար:

2. Տեխնոլոգիա

Գիտելիքի փոխանցման վրա ազդում են նաև հաստատված հաղորդակցման գործիքները, որոնք ստեղծվել են կազմակերպության կողմից՝ փոխանցման պրակտիկան ուժեղացնելու նպատակով: Տեխնոլոգիաների զարգացման հետ մեկտեղ զարգանում է նաև գիտելիքի փոխանցման գործընթացը, հաղորդակցության և մեդիա գործիքների օգտագործումը, ինչպիսիք են էլիոստը, ամպային պահեստավորման համակարգը, կարճ հաղորդագրությունների համակարգը, հեռախոսը և ցանցային ենթակառուցվածքը, որոնք դիտվում են որպես գիտելիքի փոխանցման օժանդակ համակարգեր:

3. Հաղորդակցման լեզու

Անհատների շրջանում լեզվական կարողությունները նույնպես դիտվում են որպես գործոն, որն ազդել է գիտելիքների փոխանցման իրականացման վրա: Հաղորդակցման նմանատիպ տեխնիկական լեզվի օգտագործումը նպաստում է փոխանցման գործընթացի արդյունավետությանը:

4. Վստահություն և հարաբերություններ

Գոյություն ունի նաև ընդհանուր կոնսենսուս, որը ներառում է կողմերի կամ կազմակերպության միջև վստահությունը՝ գիտելիքների փոխանցում իրականացնելու համար: Գիտելիքի փոխանցման արդյունավետության վրա ազդում են նաև երկու կողմերի կարողությունները գործընթացն իրականացնելիս [3]:

Տեխնոլոգիաների փոխանցում

Տեխնոլոգիաների փոխանցումը վերաբերում է գիտական և տեխնոլոգիական հետազոտություններից բխող արդյունքների փոխանցման գործընթացին շուկա և ավելի լայն հասարակություն՝ հարակից հմտությունների և ընթացակարգերի հետ միասին, և որպես այդպիսին տեխնոլոգիական նորարարության գործընթացի էական մասն է:

Տեխնոլոգիաների փոխանցումը բարդ գործընթաց է, որը ներառում է բազմաթիվ ոչ գիտական և ոչ տեխնոլոգիական գործոններ՝ ընդգրկելով տարբեր շահագրգիռ կողմերի: Լավ կամ բարձրորակ հետազոտության արդյունքները բավարար չեն տեխնոլոգիաների հաջող փոխանցման համար: Ընդհանուր տեղեկացվածությունն ու պատրաստակամությունը կազմակերպությունների և անհատների մակարդակում, ինչպես նաև հատուկ ասպեկտների հետ կապված հմտություններն ու կարողությունները, ինչպիսիք են ռիսկերի ֆինանսավորման հասանելիությունը և մտավոր սեփականության կառավարումը, նույնպես անհրաժեշտ բաղադրիչներ են:

Տեխնոլոգիաների փոխանցումն ընդգրկում է համալիր արժեքային շղթան, որը կապում է հետազոտությունը դրա վերջնական հասարակական տեղակայման հետ: Սա սկսվում է հետազոտական հաստատություններում նոր տեխնոլոգիաների հայտնաբերմամբ, որին հաջորդում է այդ տեխնոլոգիաների բացահայտումը, գնահատումը և պաշտպանությունը: Հաջորդ քայլերը ներառում են շուկայավարում, պոտենցիալ լիցենզավորման պայմանագրեր և տեխնիկական գյուտերի վրա հիմնված ապրանքների մշակում: Այս ապրանքների ֆինանսական եկամուտները, օրինակ, կարող են օգտագործվել հետագա հետազոտությունների համար [4]:

Մեկ այլ սահմանմամբ՝ տեխնոլոգիաների փոխանցման մեթոդները կանխորոշված պայմաններում գործողությունների մի շարք են, որոնց ընթացքում հայտատուն ձեռք է բերում շահագրգիռ տեխնոլոգիա [5]: Առանձնացվում են տեխնոլոգիաների փոխանցման տարբեր մեթոդներ և մոդելներ, ինչպիսիք են.

Ներքին փոխանցումը, որը տեղի է ունենում ուղղակի ներդրումների տեսքով:

Արտաքին փոխանցումը, որը տեղի է ունենում տարբեր ձևերով՝ համատեղ ձեռնարկությունների ստեղծում, ֆրանչայզինգ, կապիտալ ապրանքների վաճառք, լիցենզիաներ, տեխնիկական աջակցություն, ենթապայմանա-

գրային կամ բնօրինակ սարքավորումների արտադրության պայմանավորվածություն:

Բար-Չաքայի մոդել: Մշակվել է տեխնոլոգիաների փոխանցման մոդել, որը հիմնված է ծրագրի կառավարման մոտեցման վրա: Սրանում տեխնոլոգիաների փոխանցման գործընթացը բաժանվել է որոնման և իրականացման փուլերի: Այն նաև լուսաբանեց, որ կարևոր է ունենալ հանգուցային և որոշումների կետեր, որպեսզի գործունեությունը հնարավոր լինի ուժեղացնել և սխալները շտկել:

Շլի, Ռադնորի և Վադի մոդել: Նրանք առաջարկեցին պարզ և ընդհանուր մոդել, որն ունի յոթ տարրեր, որոնք ազդում են ցանկացած տեխնոլոգիայի փոխանցման նախագծի պլանավորման, իրականացման և հաջողության վրա: Յոթ տարրերն են՝ փոխանցողը, ստացողը, փոխանցվող տեխնոլոգիան, փոխանցման մեխանիզմը, որն ընտրվել է ընտրված տեխնոլոգիան փոխանցելու համար, փոխանցողի միջավայրը, ստացողի միջավայրը, ավելի մեծ միջավայրը, որը շրջապատում է և՛ փոխանցողին, և՛ ստացողին:

Գիբսոնի և Սլիմորի մոդել: Այս մոդելով տեխնոլոգիաների փոխանցումը ներառում է երեք մակարդակներ.

1. տեխնոլոգիաների զարգացում
2. տեխնոլոգիաների ընդունում
3. տեխնոլոգիական կիրառություն:

Տեխնոլոգիաների զարգացման մակարդակը համարվում է ամենակարևոր մակարդակը, որտեղ փոխանցումը սովորաբար իրականացվում է հետազոտական հաշվետվությունների և ընդհանուր հոդվածների տեսքով: Տեխնոլոգիայի ընդունումը ցույց է տալիս, որ մշակողի պարտականությունն է ստեղծել որոշակի տեխնոլոգիա, որը կարող է հեշտությամբ հասկացվել: Տեխնոլոգիաների կիրառումը ներառում է տեխնոլոգիայի առևտրայնացումը շուկայում: Այս մոդելը համընկնում է գիտելիքի օգտագործման մոդելի հետ:

Տեխնոլոգիայի փոխանցման եղանակների ընտրության հիմքում ընկած են բազմաթիվ փոփոխականներ, որոնք էլ պայմանավորում են այս կամ այն մոդելի արդյունավետությունը կոնկրետ համատեքստում [6]:

Գիտելիքների և տեխնոլոգիաների փոխանցման համեմատություն

Տեսաբաններն ու պրակտիկները տարբեր կերպ են սահմանում «գիտելիքի փոխանցում» և «տեխնոլոգիաների փոխանցում» հասկացությունները: Այնուամենայնիվ, նկատելի են էական նմանություններ այս հասկացություններում: Գիտելիքների և տեխնոլոգիաների փոխանցումը հաղորդակցության

բարդ տեսակ է: Այն համագործակցային գործունեություն է երկու կամ ավելի անհատների կամ ֆունկցիոնալ միավորների միջև, որոնք բաժանված են կառուցվածքային, մշակութային և կազմակերպչական սահմաններով:

Ստորև ներկայացվում են գիտելիքների և տեխնոլոգիաների փոխանցման երեք տարածված մոդելները:

«Համապատասխանելիության մոդելը» ընդգծում է հետազոտության որակի և շուկայի մրցակցային ճնշումների կարևորությունը տեխնոլոգիաների փոխանցման համար: Այս մոդելը ելնում է այն կանխադրությից, որ լավ տեխնոլոգիաները վաճառում են նրանց, որոնց թիվը սակավ է աշխարհում:

«Տարածման մոդելը» կենտրոնանում է նորարարության տարածման վրա: Նպատակը նորարարությունների տարածումն է առանձին օգտատերերին:

«Գիտելիքի օգտագործման մոդելը» ընդգծում է հետազոտողների և օգտատերերի միջև միջանձնային հաղորդակցության կարևորությունը:

Վերոհիշյալ երեք մոդելների համատեքստում առաջարկվում են և՛ գիտելիքի, և՛ տեխնոլոգիաների փոխանցման հետևյալ չորս մակարդակները՝ հիմնված Գիբսոնի և Սմիլորի տեխնոլոգիաների փոխանցման մոդելի վրա:

Առաջին մակարդակում գիտելիքի և տեխնոլոգիաների ստեղծումն է: Անհատները կատարում են ժամանակակից հետազոտություններ և այդ արդյունքները հայտնում այնպիսի բազմազան միջոցներով, ինչպիսիք են հետազոտական հրապարակումները, տեսաերիզները, հեռուստակոնֆերանսները, նորությունները և այլն: Գիտելիքի և տեխնոլոգիայի փոխանցումն այս մակարդակում հիմնականում պասիվ գործընթաց է, որը պահանջում է քիչ համագործակցային վարքագիծ, թեև հետազոտողները կարող են աշխատել թիմերով:

Երկրորդ մակարդակում գիտելիքի և տեխնոլոգիաների փոխանցումը, փոխանակումը պահանջում է գիտելիքները և տեխնոլոգիաները մշակողների և օգտագործողների միջև համատեղ պատասխանատվության սկիզբ: Գիտելիքն ու տեխնոլոգիան փոխանցվում են անձնական, գործառութային կամ կազմակերպչական սահմաններով, որոնք ընդունվում ու հասկացվում են նշանակված օգտվողների կողմից:

Երրորդ մակարդակում իրականացվում է գիտելիքների և տեխնոլոգիաների արդյունավետ ներդրում: Որպեսզի երրորդ մակարդակի փոխանցումը

հաջողվի, գիտելիքների և տեխնոլոգիաների օգտագործողները պետք է ռեսուրսներ ունենան, որոնք անհրաժեշտ են իրականացնելու համար: Գիտելիքների և տեխնոլոգիաների ներդրումը կարող է առաջանալ օգտատեր կազմակերպության ներսում՝ արտադրության կամ այլ գործընթացների առումով, կամ կարող է առաջանալ ծառայությունների կամ լավագույն փորձի շրջանակներում:

Չորրորդ մակարդակում իրականացվում է գիտելիքների և տեխնոլոգիաների օգտագործում՝ կենտրոնանալով առևտրայնացման վրա: Չորրորդ մակարդակը հիմնվում է նախորդ երեք մակարդակների նպատակներին հասնելու համար ձեռք բերված հաջողությունների վրա:

Հասկացությունները, ունենալով մի շարք նմանություններ, ունեն նաև տարբերակիչ առանձնահատկություններ: Գիտելիքի փոխանցումը սահմանափակ վերահսկելի, ընթացքային, շարունակական գործընթաց է, և դրա փոխանցման վերջնարդյունքային արդյունավետությունը խիստ փոխկապված է տրամադրողից և ստացողից, վերջիններիս ընկալումներից, կոմպետենտության մակարդակից, շրջապատող միջավայրից և այլ գործոններից:

Գիտելիքը, որը կուտակված է մարդկանց և խմբերի մտքերում և հիերարխիկ փոխգործակցությամբ պետք է փոխանցվի, փոխանցման յուրաքանչյուր շղթայում կարող է ենթարկվել փոփոխման, որը այլակերպում է սկզբնական գիտելիքը, գիտելիքի փոխանցման ընթացքում առաջանում է դրա հիմնական հատկանիշների կորստի բարձր ռիսկայնություն, մեկ այլ կողմից՝ գիտելիքի առկայությունը դեռևս գործընթացի վերջնական արդյունքը չէ, և ձեռք բերված գիտելիքի գործարկումն է, որ ապահովում է փոխանցման գործընթացի ամբողջականությունը, որը, ինչպես ներկայացվեց, կախված է մի շարք գործոններից: Նկատի ունենալով թվյալ գործընթացների սուբյեկտիվ բնույթագրիչները՝ դրանք կարող են առաջացնել կառավարման գործընթացի բարդություններ, ինչպիսիք են վերահսկելիության, չափման և գնահատման բարդությունները: Գիտելիքի փոխանցման շղթան կարող է տարբեր նպատակների ծառայել: Այն կապված է գիտելիքի փոխանցմամբ լուծվող խնդիրներով: Գիտելիքի փոխանցումը, այնուամենայնիվ, կազմակերպության արդյունավետությունը պայմանավորող գործընթացներից է, որի մշտական շրջանառությունը նպաստում է գիտելիքի թարմացմանը: Գիտելիքի փոխանցումը և դրա վերաբերյալ քննարկումները հիմք են դնում նոր գիտելիքի առաջացման, որը պահպանելով նախորդների հիմնական բաղադրատարրերը՝ լրացնում է առկա բացերը, ստեղծում հավելյալ արժեք,

նպաստում նախորդի կատարելագործմանը, բարձրացնում է հաղորդակցության մակարդակը, փորձի փոխանակումը նպաստում է ընդհանրական գիտելիքի ձևավորմանը:

Տեխնոլոգիաների փոխանցումը վերջնարդյունքի փոխանցման գործընթացն է, որտեղ որպես վերջնարդյունք կարող են դիտարկվել գիտական և տեխնոլոգիական հետազոտություններից բխող արդյունքները, որոնք անցնելով գիտելիքի կառավարման փուլերով՝ արդեն իսկ որոշակի հաստատուն վիճակում են, և որպես գործընթացի ավարտ սահմանված է դրանց առևտրայնացումը շուկայում:

Տեխնոլոգիական փոխանցման դեպքում կա գործընթացի հստակ փուլայնացում, որը և բարձրացնում է կառավարելիության մակարդակը: Տեխնոլոգիաների փոխանցման համար առանցքային է դառնում փոխանցվող տեխնոլոգիայի օգտագործման հասկանալիությունը ստացողի համար, որը պայմանավորելու է դրա արդյունավետ օգտագործումը: Ստացողների տեսանկյունից տեխնոլոգիաների փոխանցումը սովորաբար բաժանվում է նախապատրաստման, արտադրության, գործարկման և գնահատման փուլերի: Այս փուլերում տեխնոլոգիաների հասկացվածությունը օգնում է տեխնոլոգիաների պատշաճ փոխանցմանը և արդյունավետ ներդրմանը:

Գիտելիքի և տեխնոլոգիաների փոխանցումը կազմակերպություններին հնարավորություն է տալիս ավելի լավ որոշումներ կայացնելու և արդյունավետ մրցակցելու այնտեղ, որտեղ վերջիններս ստեղծում են մրցակցային առավելություններ, որոնք նպաստում են կազմակերպության արդյունավետության բարձրացմանը, հատկապես երբ այն օգտագործվում է խնդիրը լուծելու, որոշումներ կայացնելու, պլանավորման ռազմավարություն մշակելու և ողջ կազմակերպությունում գործունեության վերանայման համար [1]:

Եզրակացություն

«Գիտելիքի փոխանցում» և «տեխնոլոգիաների փոխանցում» հասկացությունները հաճախ օգտագործվում են փոխադարձաբար, չնայած և՛ գիտելիքի, և՛ տեխնոլոգիայի փոխանցումը խիստ ինտերակտիվ գործողություններ են, ծառայում են տարբեր նպատակների: Գիտելիքի փոխանցումը ենթադրում է ավելի լայն, ավելի ընդգրկուն կառուցվածք, որն ավելի շատ ուղղված է փոփոխությունների «ինչուների» ըմբռնմանը: Ի հակադրություն՝ տեխնոլոգիաների փոխանցումը ավելի նեղ և նպատակաուղղված կառուցվածք է, որը սովորաբար ներառում է միջավայրը փոխելու որոշակի գործիքներ [7]:

Գիտելիքի և տեխնոլոգիաների փոխանցումը կարևոր, շարունակական գործընթաց է արագ զարգացող արդյունաբերության մեջ, որը ազդում է արդյունավետ գործունեության վրա:

Ի հակադրություն բազմաթիվ ընդհանրությունների՝ ակնհայտ է, որ գիտելիքի փոխանցումը ընդհանրական հասկացություն է, մինչդեռ տեխնոլոգիաների փոխանցումը ենթադրում է սահմանված հստակ փուլեր գործընթացի ամբողջական իրականացման համար, վերջինների գործիքակազմերը և ընթացակարգերը:

Զարգացած երկրների փորձը ցույց է տալիս, որ տեխնոլոգիաների փոխանցման գործընթացը կարելի է կազմակերպել՝ ստեղծելով տեխնոլոգիաների փոխանցման ոլորտում ծառայությունների լայն շրջանակ: Տեխնոլոգիական մակարդակի բարելավման կարևոր գործոն է հատկապես նորարարության արդյունքների առևտրայնացումը, որի համար անհրաժեշտ է ստեղծել տեխնոլոգիաների փոխանցման գործիքներ:

Գիտելիքի փոխանցումը կարևոր գործընթաց է, որը նպաստում է աշխատանքային արդյունավետության բարձրացմանը, տիրապետելի գիտելիքի զարգացմանը, մեծացնում է հաղորդակցությունը, ինչը դրականորեն է անդրադառնում գործընթացների վրա:

Ընդգծելի է, որ տեխնոլոգիաների փոխանցման հիմքում ընկած են գիտելիքի կառավարման կարևոր տարրեր, որոնք և պայմանավորում են տեխնոլոգիաների փոխանցման գործընթացը: Այդպիսիք են գիտելիքի ստեղծումը, որի հիմքով ձևավորվում է նոր տեխնոլոգիա, դրա փոխանցումը, գործարկումը: Հոդվածում ներկայացված երկու հասկացությունները բազմաթիվ տարբերություններով, այնուամենայնիվ, խիստ փոխկապակցված են:

Օգտագործված գրականության ցանկ

1. Kyung S., Gibson D, “Knowledge and technology transfer: levels and key factors”, 2000, p. 3-5 https://www.researchgate.net/publication/229037546_Knowledge_and_technology_transfer_levels_and_key_factors/stats

2. Prokhorova V., Reznik N., Bozhanova O., Slastianykova K., “Technology Transfer as a Prerequisite of Innovative Development of Enterprises, EDP Sciences”, SHS Web of Conferences 67, 010 (2019) NTI-UkrSURT, 2019, p. 4-5

3. Hassan M., Noor M., Hussin M., “Knowledge Transfer Practice in Organization, International Journal of Academic Research in Business and Social Sciences” 2017, Vol. 7, No. 8 ISSN: 2222-6990, p. 751,

-
4. https://www.researchgate.net/publication/325122097_Knowledge_Transfer_Practice_in_Organization
 5. An official website of the European Union: https://knowledge4-policy.ec.europa.eu/technology-transfer/what-technology-transfer_en
 6. Luna N., "Understanding Technology Transfer; Its Facts and Models", Cebu Technological University, Cebu City, Philippines, 2020, p. 2
 7. "Transfer Of Technology, United Nations", New York and Geneva, 2001 pp. 12-13
 8. Gopalakrishnan S, Santoro M., "Distinguishing between knowledge transfer and technology transfer activities: the role of key organizational factors IEEE Transactions on Engineering Management" (Volume: 51, Issue: 1, Feb. 2004), pp. 57-60.

RESEARCH ON KNOWLEDGE AND TECHNOLOGY TRANSFER CONCEPTS AND THEIR COMPARATIVE ANALYSIS

OGANOV SERGO

*Faculty of International Relations,
Chair of Public Administration, Assistant, YSU
e-mail: soganov@ysu.am*

The rapid progress of information technology (IT), the importance of the creation, development and dissemination of knowledge and technology highlight the new economic reality, in which the transfer of knowledge and technology is essential as an important way to face the modern challenges of globalization. Therefore, the purpose of this article is to study the concepts of transmission of technologies and to carry out a comparative analysis of them.

The following problems are derived from the defined goal: to explore these two concepts separately and present the similarities and differences by a comparative analysis. A theoretical material analysis was performed, and research methods such as content analysis of documents and comparative analysis were used. As a result of the research, we came to the conclusion that the transfer of knowledge and technology is an important and ongoing process, having many commonalities. It is obvious that the transfer of knowledge is a general concept, while the transfer of technologies implies defined clear stages for the complete implementation of the process, including the tools and procedures of the latter. It should be emphasized that the transfer of technologies is based on the elements of knowledge management.

Keywords: knowledge transfer, technology transfer, technology transfer models, levels of technology transfer, appropriability model, dissemination model, knowledge utilization model.

ИЗУЧЕНИЕ ПОНЯТИЙ ТРАНСФЕР ЗНАНИЙ И ТЕХНОЛОГИЙ, ИХ СРАВНИТЕЛЬНЫЙ АНАЛИЗ

ОГАНОВ СЕРГО

*Ассистент кафедры государственного управления
факультета международных отношений ЕГУ
электронная почта: soganov@ysu.am*

Быстрое развитие информационных технологий, необходимость накопления, разработки и распространения знаний, технологий выдвигают на первый план новую экономическую реальность, как важный способ противостоять современным вызовам глобализации. Следующие проблемы вытекают из поставленной цели: изучить эти два понятия по отдельности, представить сходства и различия путем сравнительного анализа. В рамках исследовательской работы был проведен анализ теоретического материала, были использованы такие методы исследования, как анализ содержания документов и сравнительный анализ. В результате исследования мы пришли к выводу, что передача знаний и технологий является важным, непрерывным процессом, имеющим много общего. Очевидно, что передача знаний является общим понятием, в то время как передача технологий подразумевает определенные четкие этапы для полной реализации процесса, включая инструменты и процедуры последнего. Следует подчеркнуть, что передача технологии основана на важных элементах управления знаниями, которые обуславливают процесс передачи технологии.

Ключевые слова: трансфер знаний, трансфер технологий, модели передачи технологий, уровни передачи технологий, модель применимости, модель распространения, модель использования знаний.

Հոդվածը ներկայացվել է խմբագրական խորհուրդ 17.06.2022թ.:

Հոդվածը գրախոսվել է 18.08.2022թ.:

ՀԱՆՔԱՎԱՅՐԵՐԻ ԱՐՏԱԴՐՈՂԱԿԱՆՈՒԹՅԱՆ ՀԻՄՆԱՀԱՐՑԵՐԸ
ՀԱՅԱՍՏԱՆԻ ՀԱՆՐԱՊԵՏՈՒԹՅՈՒՆՈՒՄ

ՀՏԴ 913

DOI: 10.56246/18294480-2022.13-27

ՆԵՐՍԵՍՅԱՆ ՍՈՒՐԵՆ

Երկրաբանա-հանքաբանական գիտությունների թեկնածու,
ԵՊՀ դոցենտ,
ռեզիդենտ երկրաբանության և
օգտակար հանածոների հետախուզման ամբիոն
էլիտսպ' suren2001@ysu.am

Հոդվածը վերաբերում է ՀՀ ընդերքի մասին օրենսգրքում հանքավայրերի փարեկան արտադրողականության վերաբերյալ բացթողումներին, որոնք առաջացնում են որոշակի տնտեսական, սոցիալական, բնապահպանական խնդիրներ: Այդ խնդիրները, հարցերը չեն հաշվառվել, քանի որ գրեթե ամբողջությամբ համապատասխանում են մի շարք այլ երկրների՝ ընդերքի մասին օրենսգրքերին, որոնք նմանապիպ հարցերն այլ չափանիշներով են կարգավորում: Մեր կողմից բարձրացվող հարցերը ներկայացվում են մեկ հանքավայրի օրինակով, որը գրեթե հակասում է ՀՀ սահմանադրությանը և երկրի շահերին:

Օրենքում առկա անորոշությունը ներդրողներին ազատում է կապիտալ ծախսերի վերադարձման ռիսկերից, զգալի սոցիալական պատասխանատվությունից, բնապահպանական միջոցառումներից և այլն: Փաստորեն, հարցականի տակ է մնում «Ընդերքը՝ պետական սեփականություն» եզրույթը, և սերունդներին թողնում ենք առանց բնական ռեսուրսների: Միաժամանակ կորչում է երկրում բնական գիտությունների նկատմամբ երիտասարդության հետաքրքրությունը, և խաթարվում է պետության ապագան:

Մեր կողմից կատարվել են հաշվարկներ մի շարք հանքավայրերի օրինակով, նախկինում գործող չափորոշիչների համաձայն, ըստ որոնց՝ մասնավոր ընկերությունների կողմից կատարվելիք ներդրումների ռիսկերը բավարար են, փանուլ տալու հավանականությունը բացառվում է,

իսկ Հայաստանի Հանրապետության հավանական շահը հաշվարկված է և տրամաբանված:

Որպես խնդրի լուծում առաջարկում ենք հիմք ընդունել Խորհրդային Միությունում գործող հանքավայրերի արդյունահանման տարեկան արտադրողականության դասակարգումը և սահմանել նոր չափորոշիչներ՝ հաշվի առնելով մեր հանրապետության տնտեսության խնդիրների առաջնահերթությունները:

Բանալի բառեր՝ ընդերքօգտագործում, տարեկան արտադրողականություն, կապիտալ ծախսերի շահութաբերություն, մոտիվացիա, ռեկուլտիվացիա, ոսկեբեր քվարցիտներ, կոյտային տարավացում, հանքաքարի հարստացման ինքնարժեք, շահագործական ծախսերի շահութաբերություն:

«ՀՀ ընդերքի մասին օրենսգրքի» հիմնական հոդվածները կրկնօրինակում են զարգացած հանքարդյունաբերություն ունեցող Արևմտյան երկրներին (ԱՄՆ, Կանադա, Ավստրալիա): Այդ օրենքները նոր որակ են հաղորդում հանքարդյունաբերության ոլորտին, ավելի թափանցիկ և հաշվետու են դարձնում պոտենցիալ շահառուներին: Սակայն դրանք առաջ են բերում որոշակի խնդիրներ՝ մեր հանրապետության փոքր տարածքի պատճառով:

Մեր հանրապետությունը աշխարհի խիտ բնակեցված երկրների շարքում է (100,4 մարդ 1 կմ²): Բնակավայրերը հիմնականում կենտրոնացված են նախալեռնային և միջին լեռնային գոտիներում, որոնք ընդհանուր տարածքի փոքր մասն են կազմում: Որոշ բնակավայրեր գտնվում են հանքավայրերին մոտ, որոշ դեպքերում՝ վերջիններիս վրա (Հանքավան, Աղթալա, Կապան և այլն):

ՀՀ ընդերքի մասին օրենսգրքում բացակայում է հանքավայրերի արդյունահանման տարեկան արտադրողականության մասին ընդունված դասակարգումը, որը բացասաբար է անդրադառնում մեր տնտեսության վրա[4]:

Զարգացած հանքարդյունաբերական երկրները նույնպես չունեն տարեկան արտադրողականության վերաբերյալ նմանատիպ օրենքներ: Եթե հանքավայրերը գտնվում են չբնակեցված վայրերում կամ բնակավայրերից բավական հեռու (անապատներ, հավերժական սառեցվածության գոտիներ), ապա ընդերքօգտագործողներն իրենք են սահմանում ձեռնարկությունների արտադրողականությունը, իսկ եթե դրանք գտնվում են բնակավայրերին մոտ, ապա սահմանափակվում են բնապահպանական և այլ նորմերով:

Խորհրդային Միությունում կար հանքավայրերի մասին տարեկան արտադրողականության սահմանված դասակարգում, որը հաստատվել էր միևնույն օգտակար հանածոյի կամ հանածոների բազմաթիվ հանքավայրերի շահագործման տվյալների վերլուծության արդյունքում՝ հաշվի առնելով տնտեսական, սոցիալական և բնապահպանական հիմնախնդիրները[2]:

Աղյուսակ 1

ԽՍՀՄ հանքավայրերի արդյունահանման տարեկան արտադրողականությունն ըստ հաստատված պաշարների

Պաշարները Մլն,տ	Հանքի շահագործման ժամկետը,տարի	Հանքի տարեկան արտադրողականությունը տ
1	7	130000
5	10	500000
10	10	1000000
25	15	1,500000
50	17	2,300000
100	20	5,000000
500	50	10,000,000
	Շեղումը՝ 16%	17%

Եթե հանքավայրը գտնվում էր բնակավայրերից հեռու, իսկ տարածքը մասնագիտական ներուժով ապահովված չէր, ապա նախօրոք մոտակա տարածքում կառուցվում էր քաղաք կամ քաղաքատիպ ավան ձեռնարկության աշխատակիցների և նրանց ընտանիքների համար: Լրացուցիչ ստեղծվում էին բավարար սոցիալական պայմաններ՝ կթական, մշակույթային, առողջապահական և այլ հաստատություններ, քաղաքացիների կյանքի որակի լիարժեք ապահովման համար: Այդ սկզբունքով են Հայաստանում կառուցվել Քաջարան, Ագարան, Շամլուղ, Աղթալա քաղաքները: Հետևաբար հաստատվում էր այնպիսի տարեկան արտադրողականություն, որը հնարավորինս երկարացնում էր հանքավայրի «կյանքը»՝ բացասաբար չանդրադառնալով տնտեսական արդյունավետության վրա:

Հայաստանի Հանրապետության ընդերքի մասին օրենսգրքում այս սկզբունքները հաշվի չեն առվել, չկան արտադրողականության սահմանափակումների մասին նորմեր, և յուրաքանչյուր ընդերքօգտագործող ինքն է սահմանում լիազորագրված հանքավայրի արտադրողականությունը: Օրինակ, «Լիդիան Արմենիա» ընկերությունը Ամուլսարի ոսկեբեր քվարցիտների հանքավայրի հանքաքարի տարեկան արտադրողականությունը սահմանել է 10 մլն տոննա, իսկ դրանց հետախուզված պաշարները հաստատվել են 90

մլն տոննա: Փաստորեն, նման արտադրողականության դեպքում հանքավայրի պաշարները կսպառվեն 9 տարվա ընթացքում[1]:

Եթե մի պահ առաջնորդվենք Խորհրդային Միության օրենքներով, ապա Ամուլսարի տարեկան արտադրողականությունը չէր գերազանցի 4,5 մլն տոննան, իսկ հանքավայրի պաշարները կբավարարեին 20 տարի (տե՛ս աղյուսակ 1-ը):

Ո՞րքան կկազմեր «Լիդիան Արմենիա» ձեռնարկության աշխատատեղերի քանակը, եթե տարեկան արտադրողականությունը ենթադրաբար կազմեր 4, 5-մլն տ:

Մեր հանրապետությունում կույտային տարավլացման տեխնոլոգիայով հանքաքարի հարստացում չի իրականացվել, հատկապես Ամուլսարում կիրառվելիք տեխնոլոգիայով (հանքաքարը մանրացվելու է մինչև 30 մմ խճի մեծության և տարավլացվելու է), հետևաբար չունենք նմանատիպ ձեռնարկությունների արտադրողականության և աշխատուժի քանակի փոփոխարարության վերլուծություն: Այդ պատճառով կառաջնորդվենք ՀՀ-ում պղինձ-մոլիբդենային հանքավայրերի ձեռնարկությունների վերլուծությամբ:

Գծապատկեր 1

Պղինձ-մոլիբդենային հանքավայրերի ձեռնարկությունների տարեկան արտադրողականության և աշխատուժի փոփոխարարակցությունը (Ազարակ, Թեղուր, Քաջարան)

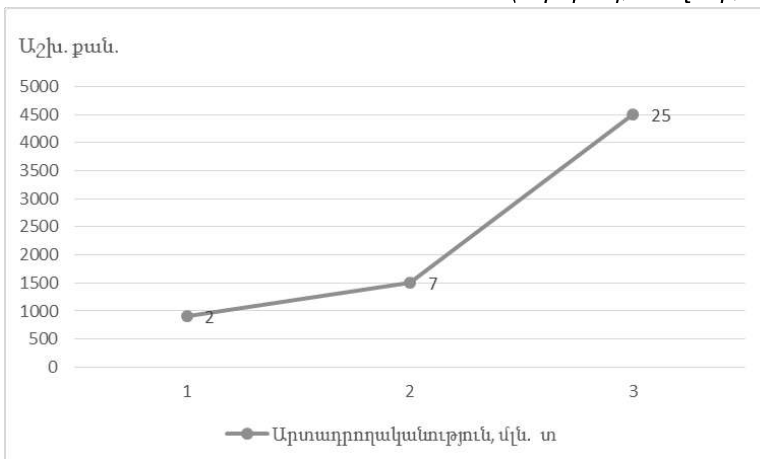

Ինչպես երևում է պղինձ-մոլիբդենային հանքավայրերի ձեռնարկությունների՝ վերը նշված վերլուծության գծապատկերից, արտադրողականու-

թյան և աշխատուժի նվազումը համաչափ չի ընթանում. գծապատկերն ուղիղ գծի փոխարեն կորանում է: Թեղուտի և Ագարակի ձեռնարկություններում արտադրողականությունը տարբերվում է 3,5 անգամ, մինչդեռ աշխատուժը՝ 40%-ով: Այս հանգամանքը բացատրվում է նրանով, որ ձեռնարկության արտադրողականության կրկնակի կամ եռակի մեծացումը կատարվում է ոչ թե աշխատուժի շնորհիվ, այլ էքսկավատորի շերտի, բեռնատարի թափքի, հանքաքարի աղացի ծավալի մեծացման հաշվին: Կարևոր է նշել նաև, որ աշխատուժը համաչափ չի նվազում, հատկապես փոքր արտադրողականության դեպքում (5 մլն տոննայից փոքր)՝ կախված հանքային մարմինների բարդությունից և փոքր չափերից:

«Լիդիան Արմենիա» ընկերությունը պատրաստվում է ձեռնարկության գործունեության 10 տարիների ընթացքում (9 տարի արդյունահանում և 1 տարի ռեկուլտիվացիա) ստեղծել 700 աշխատատեղ, որն անխոս փոքր թիվ է նման մեծ արտադրողականության համար[1]:

Ամուլսարի ոսկու հանքավայրի տարեկան արտադրողականության և աշխատուժի տարբերության հարաբերակցությունը, ըստ մեր կողմից ստեղծված Cu-Mo հանքավայրերի վերլուծության գծապատկերի, կազմում է 2,6, այսինքն՝ եթե պայմանականորեն ոսկեբեր քվարցիտների հանքավայրի արտադրողականությունը իջեցվի տարեկան 4,5 մլն տոննայի կամ կրճատվի 2,2 անգամ, ապա պայմանական աշխատուժի քանակը կնվազի 35 %-ով կամ կկազմի 450-460 մարդ:

Մասնավոր ընկերությունները շահագրգռված են արագ կապիտալի վերադարձման մոտիվացիայով, որը ազատում է նրանց տնտեսական զգալի ծախսերից, սոցիալական պատասխանատվությունից, բնապահպանական միջոցառումներից և այլն: Մասնավորապես՝ արտադրողականության կրճատման պարագայում ընկերության կապիտալ ծախսերի շահութաբերությունը կփոքրանա, կապիտալ ծախսերի վերադարձը կերկարի, կմեծանան արդյունահանման և հանքաքարի հաստացման ինքնարժեքները:

Ընկերությունը սահմանել է հետևյալ տնտեսական ցուցանիշները՝

Մեկ տոննա հանքաքարի արդյունահանման, տեղափոխման և տարալվացման ինքնարժեքը(Ի)՝ 15\$,

Հանքաքարում ոսկու միջին պարունակությունը(Պմիջ)՝ 0,78 գ /տ

Կորզման գործակիցը(Գկ)՝ 90%:

Եթե ընդունենք 1 գրամ ոսկու պայմանական գինը 60\$(Գո), ապա կստանանք հետևյալ արդյունքները՝

$Աա=Գո \times \text{Պմիջ} \times Գկ \times Գփ \times Ատ = 60 \times 0,78 \times 0,9 \times 0,98 \times 10000000 = 413,000,000\$$

Որտեղ՝ Աա-ն՝ տարեկան ապրանքային արտադրանքն է, Գփ-ն փոխանակման գործակիցն է (դռոե համաձուլվածքից մինչև մաքուր մետաղ), Ատ-ն՝ հանքաքարի տարեկան արտադրողականությունը:

Հանքավայրի շահագործման ծախսերի շահութաբերությունը կունենա հետևյալ արդյունքը՝

$$\mathcal{C}_2 = \frac{Աա - (Ի \times Ատ)}{Ի} = \frac{413000000 - (15 \times 10000000)}{15 \times 10000000} = 1,75 \text{ կամ } 175\%$$

Ընկերության ներկայացրած ընդհանուր կապիտալ (Ծկ) ծախսերը (մալարացում, հանքի շահագործման նախապատրաստում, հանքաքարի տարավազման հարթակի պատրաստում, ոսկու կորզման արտադրամասի կառուցում) և հանքավայրի հետախուզական ծախսերը կազմում են 390 մլն \$: «Լիդիան Արմենիա» ընկերության վճարելիք բոլոր հարկերը (ռոյալթի, ընդերքի հարկ, բնապահպանական վճարներ, եկամտահարկ, սոցիալական, հողօգտագործման հարկեր) կկազմեն շահույթի 20%-ը(Հը), հետևաբար տարեկան հասույթը (Հտ) կլինի՝

$$Հտ = \frac{(Աա - (Ի \times Ատ)) \times (100 - 20) / 100}{100} = \frac{(413000000 - (15 \times 10000000)) \times (100 - 20)}{100} = 210,000,000\$$$

$$\text{Կծվ} = \frac{\text{Ծկ}}{Հտ} = \frac{390000000}{210000000} = 1,85 \approx 2 \text{ տարի}$$

(Կծվ)-ն՝ Կապիտալ ծախսի վերադարձն է (տարի),

Ձեռնարկության կատարած ողջ կապիտալ ծախսերը կվերադառնան առավելագույնը 2 տարում: Փաստորեն, ընկերությունը աշխատելու է գերշահույթով:

Իսկ ի՞նչ կշահեր մեր հանրապետությունը, եթե գործեր ՀԽՍՀ-ում հանքավայրերի տարեկան արտադրողականության մասին դասակարգումը: Ձեռնարկության արտադրողականությունը պայմանականորեն կրճատելով ավելի քան երկու անգամ՝ առաջին հերթին աշխատակիցները ապահովված կլինեին ապահով, կայուն, երկարատև աշխատանքով, որը հատկապես կմոտիվացներ ոլորտի երիտասարդ մասնագետներին (երկրաբաններ, հանքագործներ, քիմիկոսներ, տեխնոլոգներ)՝ հնարավորություն ստեղծելով ձեռք բերելու բնակարաններ (հիպոթեքային երկարաժամկետ ծրագրեր): Հարակից բնակավայրերում (Ջերմուկ, Վայք, Սիսիան քաղաքներ, գյուղեր) կյանքը կաշխուժանար (բնակելի շենքերի կառուցում և այլն): Ամուսարի հանքավայրի 4,5 մլն տարեկան արտադրողականության դեպքում 2,2 ան-

զամ կկրճատվեր տարեկան արտանետումների քանակը, պայթյունի ծայնը, գետից ջրառը և այլն:

Տնտեսական ցուցանիշները բավական դրական կլինեին առաջարվող արտադրողականության պայմաններում, մասնավորապես՝

Տարեկան 4,5 մլն հանքաքարի արտադրողականության դեպքում ինքնարժեքը կկազմի մոտավորապես 20\$, հետևաբար կունենանք հետևյալ արդյունքները՝

$$Աա = Գո \times \text{Պմիջ} \times Գկ \times Գփ \times Ատ = 60 \times 0,78 \times 0,9 \times 0,98 \times 4500000 = 185,000,000\$$$

$$Հտ = \frac{(Աա - (Ի \times Ատ)) \times (100 - 20) / 100}{100} = \frac{(185000000 - (20 \times 4500000)) \times (100 - 20)}{100} = 76,000,000\$$$

$$Կծվ = \frac{Ծվ}{Հտ} = \frac{390000000}{76000000} = 5,1 \approx 5 \text{ տարի}$$

Ձեռնարկության կատարած ողջ կապիտալ ծախսերը կվերադառնան մոտավորապես 5 տարում, իսկ կապիտալ ծախսերի շահութաբերությունը կազմում է 20%: Եվրոպական հեղինակավոր մեքենաշինական ընկերությունները (Mercedes, BMW) աշխատում են 10-15% շահութաբերությամբ, որը բավական ցածր է «Լիդիան Արմենիա» ընկերության շահույթի համեմատ:

Այսպիսով՝ ընդհանրացնելով ՀՀ ընդերքի օրենքի մասում առկա հարցերից մեկի վերլուծությունը՝ գալիս ենք հետևյալ եզրակացության, որ հաշվի առնելով մեր երկրի փոքր տարածքը, աշխարհաքաղաքական դիրքը, սոցիալական բարդ իրավիճակը՝ հարկ ենք համարում նշել, որ վերը նշված օրենսգիրքը համալրման կարիք ունի հանքավայրերի արտադրողականության սահմանված նորմերի բացակայության առումով: Առաջարկում ենք կազմել «Ճանապարհային քարտեզ» մասնագիտական խմբերի կամ հաստատությունների համար ՀՀ հանքավայրերի արդյունահանման տարեկան արտադրողականության դասակարգման նպատակով՝ հիմնվելով Խորհրդային Միության հայտնի չափորոշիչների վրա:

Օգտագործված գրականության ցանկ

1. ՀՀ Վայոց Ձորի մարզի Ամուլսարի ոսկեբեր քվարցիտների հանքավայր, «ԳԵՈԹԻՄ» ՓԲԸ, Երևան, 2014:
2. Каждан А. Б., Кобахидзе Л. П. Издание: Недра, Москва, 1985г., Геолого-экономическая оценка месторождений полезных ископаемых.
3. <https://www.president.am/hy/constitution-2015/>
4. <http://www.parliament.am/legislation.php?sel=show&ID=1336>

PROBLEMS OF MINE PRODUCTIVITY IN THE REPUBLIC OF ARMENIA

NERSESYAN SUREN

PhD in Geology, Associate Professor

Department of Regional Geology and Mineral Exploration

e-mail: suren2001@ysu.am

The article refers to the gaps in the RA law book on the crust regarding the annual productivity of mines, which cause certain economic, social, and environmental problems.

Those problems and issues were not taken into account, because they almost completely correspond to the codes on the crust of a number of other countries, which regulate similar issues by other standards.

The issues raised by us are presented on the example of one mine, which almost contradict the RA constitution and the interests of the country. In particular, the loophole in the law exempts investors from the risks of return of capital costs, significant social responsibility, environmental measures, etc. In fact, the term "Crust is a state property" remains under question and we leave generations without natural resources. At the same time, the interest of the youth in the natural sciences in the country is lost and undermines the future of the state.

We have made calculations on the example of a number of mines, in line with the previously existing standards, according to which the risks of the investments to be made by private companies are sufficient, the probability of losing is excluded, and the probable profit of the Republic of Armenia is calculated and reasoned.

If these problems are taken into account, it will be possible to increase the mineral resources of the country; the sector will have a stable development. The demand for specialists in a number of scientific fields will increase, and unemployment in border communities will decrease. Environmental problems caused by mining are increasing day by day and will increase if these issues are not resolved logically.

As a solution to the problem, we propose to take as a basis the classification of the annual production productivity of mines operating in the Soviet Union and establish new standards, taking into account the priorities of the economy of our republic.

Keywords: subsurface use, general statement, profitability of capital expenditures, motivation, restoration, gold-bearing quartzite, collective management, experience in the field of energy, development work.

ПРОБЛЕМЫ ПРОИЗВОДИТЕЛЬНОСТИ МЕСТОРОЖДЕНИЙ В РА

НЕРСЕСЯН СУРЕН

*Кандидат геолого-минералогических наук, доцент ЕГУ
Кафедра региональной геологии и разведки полезных ископаемых
электронная почта: suren2001@ysu.am*

Статья касается упущений в законе РА “О недрах” относительно годовой производительности месторождений, которые вызывают определенные экономические, социальные, экологические проблемы.

Эти проблемы, вопросы не были учтены, поскольку они почти полностью соответствуют кодексам “О недрах” ряда других стран, которые регулируют подобные вопросы по другим критериям.

Поднимаемые нами вопросы представляются на примере одного месторождения, которое почти противоречит Конституции РА и интересам страны.

В частности, неопределенность в законе освобождает инвесторов от рисков возврата капитальных затрат, значительной социальной ответственности, экологических мер и т.д.

Фактически, под вопросом остается термин “недра в государственной собственности” и оставляем поколения без природных ресурсов. При этом пропадает интерес молодежи к естественным наукам в стране и подрывает будущее государства.

С нашей стороны были проведены расчеты на примере ряда месторождений по ранее существовавшим нормативам, согласно которым риски инвестиций частных компаний достаточны, вероятность убытков исключена, а доходы Республики Армения рассчитаны. Если будут учтены эти проблемы, то можно будет увеличить рудно-сырьевые ресурсы страны, сфера будет иметь стабильное развитие.

Спрос на специалистов в ряде сфер естественных наук возрастет, снизится безработица в приграничных районах.

Экологические проблемы, вызванные горнодобывающей промышленностью, день за днем увеличиваются и будут увеличиваться, если эти вопросы не получат определенного решения.

В качестве решения проблемы предлагаем взять за основу классификацию годовой производительности добычи месторождений, действующих в Советском Союзе, и установить новые критерии с учетом приоритетов задач экономики нашей республики.

Ключевые слова: недропользование, годовая производительность, рентабельность капитальных затрат, мотивация, рекультивация, золотоносные кварциты, кучное выщелачивание, себестоимость обогащения руды, рентабельность эксплуатационных расходов.

Հոդվածը ներկայացվել է խմբագրական խորհուրդ 24.10.2022թ.:

Հոդվածը գրախոսվել է 28.10.2022թ.:

ԳՅՈՒՂԱՏՆՏԵՍՈՒԹՅԱՆ ԱՊԱՀՈՎԱԳՐՈՒԹՅԱՆ
2020-2022 ԹՎԱԿԱՆՆԵՐԻ ԱՐԴՅՈՒՆՔՆԵՐԻ ՎԵՐԼՈՒԾՈՒԹՅՈՒՆ

ՀՏԴ 368

DOI: 10.56246/18294480-2022.13-12

ՓԱՆՈՍՅԱՆ ԻՌԱ

տնտեսագիտության թեկնածու, դոցենտ,
Հայաստանի ազգային ագրարային համալսարան, դասախոս
էլփոստ՝ Ira-panosyan@mail.ru

Միջազգային փորձի ուսումնասիրությունը ցույց է տալիս, որ աշխարհի գրեթե բոլոր երկրներում գյուղատնտեսության ապահովագրությունն իրականացվում է պետության ֆինանսական աջակցությամբ հիմնականում ապահովագրավճարի սուբսիդավորման միջոցով, և այն առավել արդյունավետ է իրագործվում պետական ու մասնավոր ինստիտուցիոնալ կառույցների ակտիվ համագործակցությամբ:

Գյուղատնտեսության ապահովագրությունը այդ ոլորտի պետական օժանդակության կարևորագույն ծրագրերից է, որի նպատակն է մեղմել գյուղատնտեսության ոլորտի ռիսկերը և կայունացնել գյուղացիական տնտեսավարողների եկամուտները: 2019 թվականից կառավարության որոշմամբ ՀՀ-ում սկիզբ դրվեց գյուղատնտեսության ապահովագրության փորձնական ծրագրի իրականացմանը, և 2020 թվականից սկսեցին ապահովագրել գյուղատնտեսական մշակաբույսերի ցանքատարածությունները և այգետարածքները: Ծրագրի սկզբում ապահովագրվում էր 2 մշակաբույս 2 ռիսկերից, իսկ ներկայումս 13 մշակաբույս 3 ռիսկերից: 2020-2022 թվականներին ծրագիրը ձևավորել է նոր ագրոմշակույթ գյուղատնտեսության ոլորտում, և փարեցփարի ավելանում են ծրագրի շահառուների թիվը: Այս առումով հողվածում վերլուծվել են ծրագրի՝ 3 փարիների արդյունքային ցուցանիշները և ներկայացվել են գործնական առաջարկություններ:

Բանալի բառեր՝ գյուղատնտեսության ապահովագրություն, ռիսկ, մշակաբույս, ապահովագրական փարածք, պայմանագիր

«Կառավարության 2019 թվականի հոկտեմբերի 24-ի N 1485-L որոշմամբ հաստատվել է գյուղատնտեսության ոլորտում ապահովագրական համակարգի ներդրման փորձնական ծրագրի իրականացման համար պետական աջակցության ծրագիրը: Ծրագիրը մեկնարկվեց 2 մշակաբույսերի և ռիսկերի ապահովագրությամբ, ներկայումս ապահովագրվում է 13 մշակաբույսեր (ծիրանի, խաղողի, դեղձի, խնձորի, հացահատիկային մշակաբույսերի (աշնանացան/գարնանացան ցորեն, գարի և վարսակ), կարտոֆիլ, սալոր, կեռաս, բայ, ձմերուկ և սեխ) և 3 ռիսկեր (գարնանային ցրտահարություն, կարկուտ և հրդեհ, երաշտ):

2020-2022 թվականներին բավականին մեծ աշխատանք է ծավալվել ծրագրի իրագործման և նոր ագրոմշակույթի ձևավորման գործում, որի արդյունքում տարեցտարի ավելանում են ապահովագրական տարածքները և ապահովագրական պայմանագրեր կնքած տնտեսությունների թիվը: Գյուղատնտեսությունը ապահովագրողների ազգային գործակալության կողմից տրամադրած տեղեկատվության համաձայն՝ 2022 թվականին ապահովագրական ընկերությունների կողմից վաճառվել է 5091 ապահովագրության պայմանագիր՝ 6444 հա ընդհանուր մակերեսով տարածքի համար: Վերլուծության արդյունքները վկայում են, որ 2022 թվականին 2020 թվականի նկատմամբ ապահովագրական պայմանագրեր կնքած տնտեսությունների թիվը ավելացել է շուրջ 4 անգամ, իսկ ապահովագրված տարածքները՝ 3 անգամ (տե՛ս գծապատկեր 1):

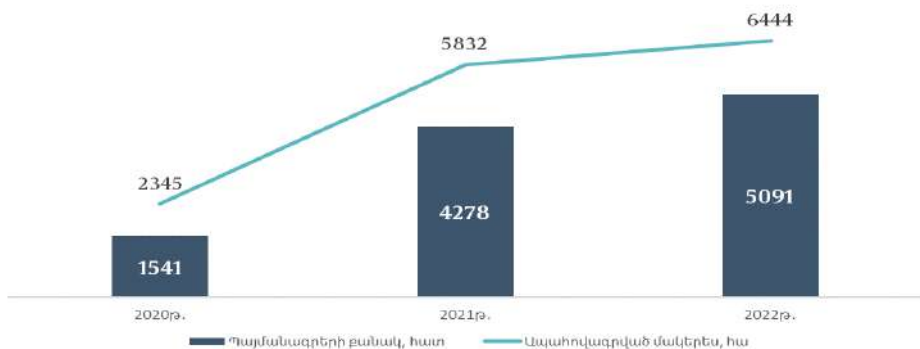

Գծապատկեր 1. Ծրագրի շրջանակում 2020-2022թթ.-ին գրանցած արդյունքները:

2022 թվականի գյուղատնտեսական տարվա համար KFW-ի կողմից հիմնադրված IIF հիմնադրամի հետ հայկական կողմի համաֆինանսավոր-

մամբ մշակվեց ապահովագրական նոր պրոդուկտ, որը ներառում է երաշտ ռիսկից հացահատիկային մշակաբույսերի (աշնանացան գարի և ցորեն, գարնանացան գարի, ցորեն և վարսակ) ապահովագրությունը: Ընդլայնվել է նաև ապահովագրվող մշակաբույսերի ցանկը՝ ներառելով կեռասը, բալը, փոփոխվել է նաև ապահովագրական գումարների սահմանաչափերը. նախկին 3-ի փոխարեն սահմանվել է 6 ծածկույթ: Արդյունքում ծախսի ապահովագրությունից անցնում ենք բերքի ապահովագրության, և տնտեսվարողները հնարավորություն ունեն ընտրելու բարձր ապահովագրական գումարով ծածկույթ, որը թույլ կտա տարերային աղետի դեպքում ստանալ ընտրված ապահովագրական ծածկույթին համապատասխան փոխհատուցում:

2022 թվականին վաճառված ապահովագրական պայմանագրերի համախառն ապահովագրավճարը կազմել է 866.3 մլն դրամ: Ծրագրին մասնակցել են 3 ապահովագրական ընկերություններ՝ Ռոսգոստրախ Արմենիա (այսուհետև՝ ՌԳՍ Արմենիա), Սիլ Ինշուրանս, Ինգո Արմենիա: Տվյալները վկայում են, որ ծրագրին առավել ակտիվ մասնակցում է Ինգո Արմենիա ապահովագրական ընկերությունը, իսկ առավել պասիվ մասնակցություն ունի՝ ՌԳՍ Արմենիա ընկերությունը:



Գծապատկեր 2. Պայմանագրերի քանակն ու համախառն ապահովագրավճարն ըստ ապահովագրական ընկերությունների (2022 թվականին):

Ընկերությունների կողմից առավել շատ կնքվել են հացահատիկի ապահովագրության պայմանագրեր, սակայն ամենաշատ ապահովագրավճար գոյացել է ծիրանի ապահովագրական պայմանագրերի վաճառքից: Պատճառը ծիրանի ապահովագրական գումարների մեծ լինելն է:

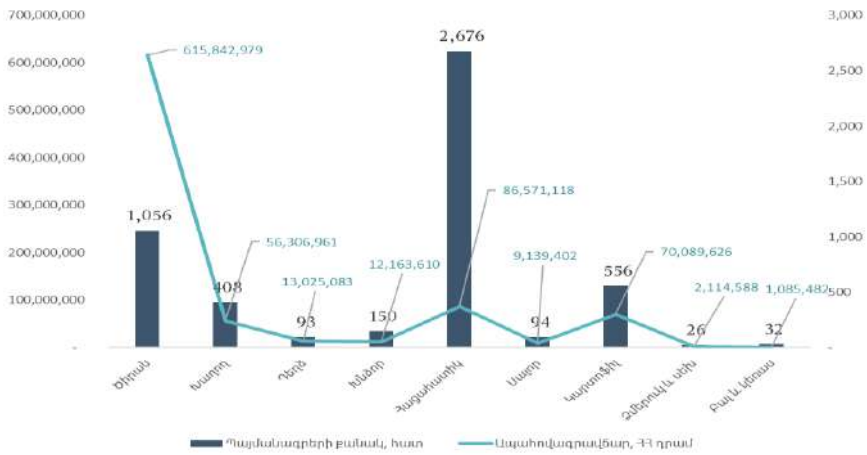

Գծապատկեր 3. Ապահովագրական պայմանագրերի քանակը և ապահովագրավճարն ըստ մշակաբույսերի:

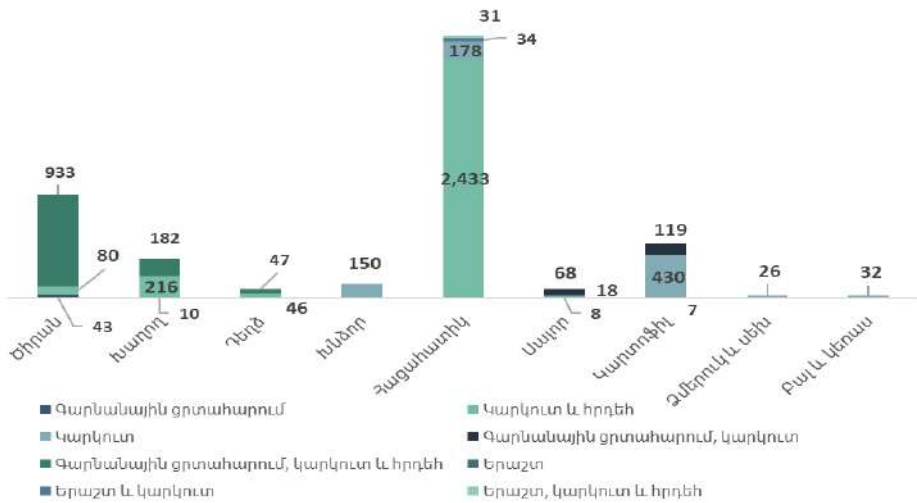

Գծապատկեր 4. Պայմանագրերի քանակն ըստ մշակաբույսերի և ռիսկերի:

Տվյալները վկայում են, որ վաճառված պայմանագրերի մեծ մասը կարկուտ և հրդեհ ռիսկից ապահովագրության պայմանագրերն են, բավականին մեծ թիվ է կազմում նաև համակցված ռիսկերից ապահովագրությունը: Նշենք, որ ծրագրի շրջանակում համակցված ռիսկերից ապահովագրության դեպքում տրվում է 10 տոկոս ապահովագրավճարի զեղչ:

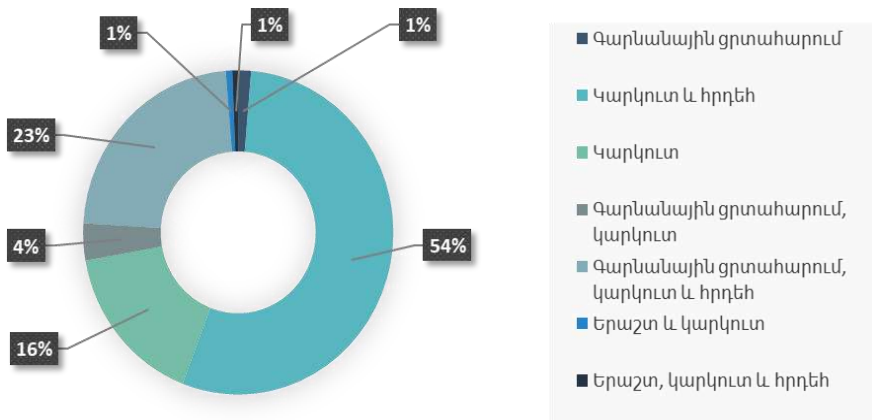

Գծապատկեր 5. Կնքված պայմանագրերն ըստ դիսկերի:

Ոստանասիրության շրջանակում դիտարկվել է նաև ծրագրին մարզերի մասնակցությունը: Ամենաշատ պայմանագրերը կնքվել են Լոռվա մարզում՝ 1516, իսկ ամենաշատ տարածությունը ապահովագրվել է Շիրակում՝ 1764 հա: Առավել քիչ ապահովագրական պայմանագրեր են կնքվել Սյունիքում, Վայոց Ձորում և Տավուշում:



Գծապատկեր 6. Պայմանագրերի քանակը և ապահովագրված մակերեսն ըստ մարզերի:

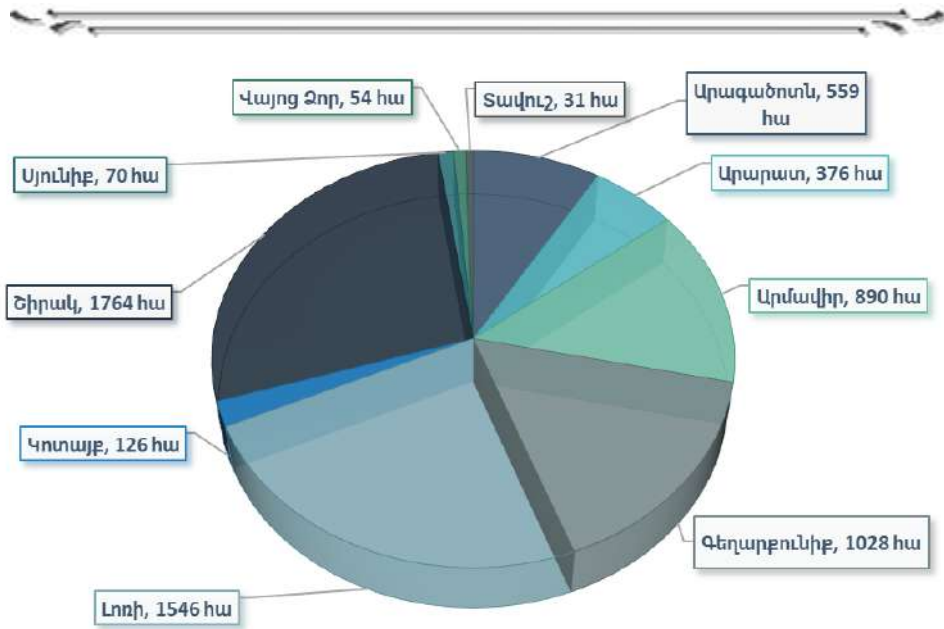

Գծապատկեր 7. Ապահովագրված այգիների և ցանքատարածությունների մակերեսն ըստ մարզերի:

Ըստ մշակաբույսերի ուսումնասիրության արդյունքները վկայում են, որ ապահովագրված տարածքների շուրջ 64%-ը հացահատիկի ցանքատարածություններ են, բավականին շատ են ապահովագրվել նաև ծիրանի այգիները՝ 1127 հա՝ ապահովագրված տարածքների շուրջ 18%-ը:

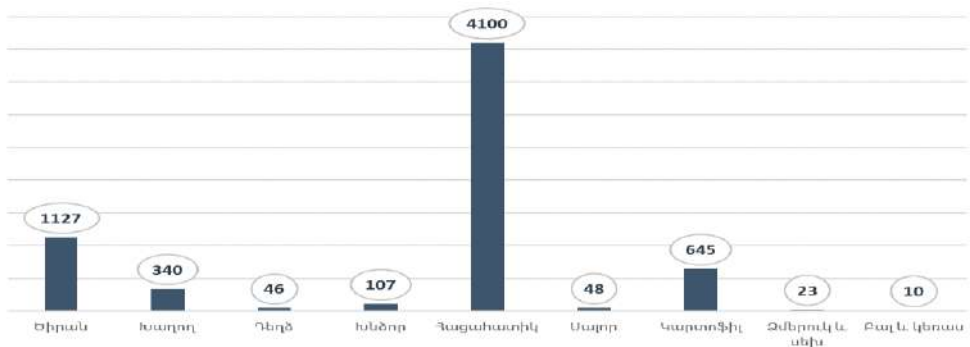

Գծապատկեր 8. Ապահովագրված այգիների և ցանքատարածությունների մակերեսը (հա):

Ամփոփելով ուսումնասիրության արդյունքները՝ պետք է փաստել, որ թեպետ ծրագիրը գտնվում է սաղմնային փուլում, սակայն տվյալների վերլուծությունից պարզ է դառնում, որ տարեցտարի ծրագրի ընդգրկման շրջանակը մեծանում է, և դա իրականացվում է պետական բյուջեի և գերմանահայկական հիմնադրամի աջակցությամբ. սուբսիդավորվում է ապահովագրավճարի 50-60%-ը: 2022 թվականին 2020 թվականի համեմատ շուրջ 8 անգամ ավելացել է ծրագրի սուբսիդավորման գումարը:

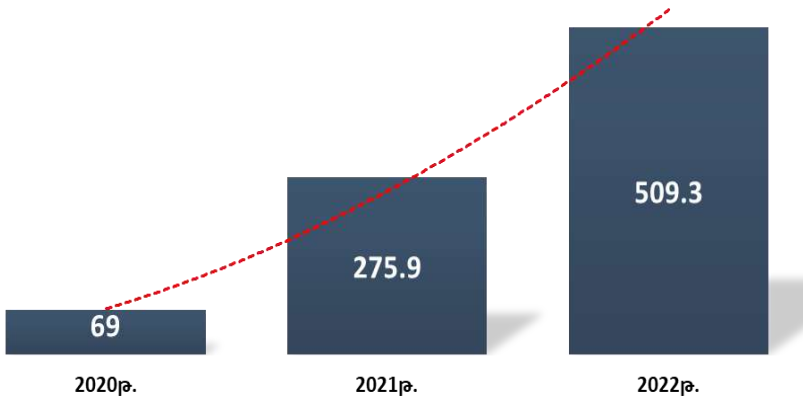

Գծապատկեր 9. 2020-2022թթ.-ի սուբսիդավորման գումարների չափը (մլն դրամ):

Ուսումնասիրության արդյունքներից ելնելով՝ կարող ենք եզրակացնել, որ ապահովագրված տարածքները կարող էին ավելի շատ լինել, եթե տնտեսվարողների շրջանակում բացատրական աշխատանքները շատ լինեին: Այս առումով առաջարկում ենք առաջիկայում մեծ ուշադրություն դարձնել ծրագրի իրագրելմանը, ինչպես նաև մեծացնել վերահսկողական գործառույթը՝ ապահովագրական ընկերությունների կողմից փոխհատուցումների գործընթացը արդյունավետ կազմակերպելու գործում:

Օգտագործված գրականություն

1. ՀՀ կառավարության 2019 թվականի N1485-Լ որոշումը՝ «Գյուղատնտեսության ոլորտում ապահովագրական համակարգի ներդրման փորձնական ծրագրի իրականացման համար պետական աջակցության ծրագիրը հաստատելու մասին»:

2. ՀՀ Գյուղատնտեսության ապահովագրության ազգային գործակալությունից վերցված ապահովագրության տարեկան արդյունքային ցուցանիշները 2020-2022 թվականներին:

ANALYSIS OF RESULTS OF AGRICULTURAL INSURANCE FOR 2020-2022

PANOSYAN IRA

PhD in Economics, Associate Professor

Lecturer, Armenian National Agrarian University

e-mail: Ira-panosyan@mail.ru

The study of international experience shows that in almost all countries of the world, agricultural insurance is implemented with state financial support, mainly through the subsidy of the insurance premium, and it is most effectively implemented with the active cooperation of public and private institutional structures.

Agricultural insurance is one of the most important state support programs for the agricultural sector, which aims to mitigate the risks of the agricultural sector and stabilize the incomes of farmers. In 2019, by the decision of the government, the implementation of the pilot program of agricultural insurance was launched in the Republic of Armenia. At the beginning of the program, 2 crops were insured against 2 risks, and now 13 crops are insured against 3 risks. In 2020-2022, the program has developed a new agro-culture in the field of agriculture; the number of beneficiaries of the program is increasing year by year. In this regard, the article analyzed the results of 3 years of the program and presented practical suggestions.

Keywords: agricultural insurance, risk, crop, insurance area, contract.

АНАЛИЗ РЕЗУЛЬТАТОВ СТРАХОВАНИЯ СЕЛЬСКОГО ХОЗЯЙСТВА ЗА 2020-2022 ГОДЫ

ПАНОСЯН ИРА

кандидат экономических наук, доцент

Преподаватель НАУА

электронная почта: Ira-panosyan@mail.ru

Изучение международного опыта показывает, что практически во всех странах мира аграрное страхование осуществляется при государственной финансовой поддержке, в основном за счет субсидирования страховой премии, и наиболее эффективно оно реализуется при активном сотрудничестве государственных и частных институциональных структур.

Страхование сельского хозяйства одна из важнейших программ государственной поддержки сельскохозяйственной сферы, целью которой является смягчение сельскохозяйственных рисков и стабилизация доходов сельских производителей. В 2019 году соответствующим Постановлением Правительства в Республике Армения было положено начало осуществлению пилотной программы страхования сельского хозяйства, и с 2020 года начали страховаться посевные площади сельскохозяйственных культур и плодовые сады. В начальном периоде страховались 2 культуры от 2-х рисков, а в настоящее время уже 13 культур от 3-х рисков. В 2020-2022 годах благодаря Программе сформировалась новая культура ведения аграрной отрасли, и из года в год увеличивается число ее бенефициаров. В этой связи в статье проанализированы итоговые показатели за 3 года и представлены практические предложения.

Ключевые слова: страхование сельского хозяйства, риск, сельскохозяйственная культура, территория страхования, договор.

Հոդվածը ներկայացվել է խմբագրական խորհուրդ 22.06.2022թ.:

Հոդվածը գրախոսվել է 11.09.2022թ.:

5.

ԲԱՆԱՍԻՐԱԿԱՆ ԳԻՏՈՒԹՅՈՒՆՆԵՐ
PHILOLOGY
ФИЛОЛОГИЧЕСКИЕ НАУКИ

ԲԱՐԲԱՌԱՅԻՆ ԲԱՌԱՊԱՇԱՐԻ՝ ՏՂԱՄԱՐԴԿԱՆՑ ԵՎ ԿԱՆԱՆՑ
ԲՆՈՒԹԱԳՐՈՂ ՇԵՐՏԵՐԻ ՇՈՒՐՋ
(Ըստ Բայազետի բարբառի ընձեռած նյութի)

ՀՏԴ 81.28

DOI: 10.56246/18294480-2022.13-28

ԿԱՏՎԱԼՅԱՆ ՎԻԿՏՈՐ

բանասիրական գիտությունների դոկտոր, դոցենտ
ՀՀ ԳԱԱ Հ.Աճառյանի անվ. լեզվի ինստիտուտի տնօրեն,
ԳՊՀ դասախոս
էլիտուտ՝ viktorkatvalyan@mail.ru

Այս հետազոտության մեջ Բայազետի բարբառի օրինակով դիտարկում ենք գենդերային փոփոխությունները հայերենի բարբառային բառապաշարում: Մեր նպատակն է բացահայտել և ներկայացնել տղամարդկանց և կանանց արտաքին ու ներքին հատկանիշների, դիրքի ու կարգավիճակի, ամուսնական հարաբերությունների, զբաղմունքի և վարքի վերաբերյալ պատկերացումները ավանդական հայկական միջավայրում: Ուսումնասիրության նյութը հավաքել ենք ՀՀ Գեղարունիքի մարզում՝ Բայազետի բարբառով խոսող հանրության միջավայրում անմիջական շփումներով, ինչպես նաև բարբառի վերաբերյալ հրապարակված աշխատություններից: Հավաքված նյութը դասակարգել ենք ըստ իմաստային խմբերի, կանանց ու տղամարդկանց վերաբերող բառախմբերի, դրական ու բացասական վերաբերմունքի արտահայտությունների: Ուսումնասիրությունը ցույց է տալիս, որ կանանց ու տղամարդկանց կյանքի և գործունեության հիմնական ոլորտները արտացոլող բառապաշարի գենդերային փոփոխությունները ունեն համակարգային բնույթ, դրանց դիտարկումը կարող է դառնալ բարբառային բառապաշարի հետազոտության հետաքրքրական խնդիրներից մեկը:

Քանալի բառեր՝ բարբառ, բառապաշար, իմաստային խումբ, սեռերի տարբերակում, արտաբքին, դիրք, հագուստ, հոմանիշ, բառակազմություն, ասացվածք:

Ներածություն

Բարբառային բառապաշարը կարևոր տեղեկություններ է պարունակում ոչ միայն բարբառախոս միջավայրում զանազան իրողությունների դրսևորումների, այլև դրանց հանդեպ բարբառակիր հանրության վերաբերմունքի մասին: Այլ կերպ ասած՝ այդ բառապաշարը թույլ է տալիս ճանաչել ինչպես տվյալ հանրության կյանքի ու կենցաղի հանգամանքները, այնպես էլ մարդկանց պատկերացումներն ու ընկալումները դրանց մասին¹: Այդ իմաստով՝ մեծ հետաքրքրություն են ներկայացնում կանանց և տղամարդկանց վերաբերող և նրանց տարբերակող իրողությունները, դրանց հանդեպ հանրության վերաբերմունքը արտահայտող բառաշերտերը: Սրանք գաղափար են տալիս երկու սեռերին առանձին-առանձին բնութագրող այնպիսի իրողությունների մասին, ինչպիսիք են կանանց ու տղամարդկանց արտաքին ու ներքին հատկանիշները և դրանց գնահատումները, զբաղմունքն ու կարգավիճակը, կեցվածքը, վարմունքը, հարաբերությունները, գործունեությունը, կենցաղը, հագուստը և այլն: Հայ բարբառագիտության մեջ անդրադարձ եղել է կանանց և տղամարդկանց խոսքային տարբերություններին ու առանձնահատկություններին², հայ իրականության մեջ հարցը դիտարկվել է նաև լեզվաբանական դիտանկյունով³, վերջին շրջանում հրապարակվել են նաև գենդերային լեզվաբանությանն առնչվող աշխատանքներ⁴, սակայն սեռերին

¹ Գ. Ջահուկյանը բարբառային բառապաշարի ուսումնասիրությունը կարևորում է նրանով, որ այն կարող է շատ կարևոր տվյալներ տալ լեզուների և բարբառների պատմական փոխհարաբերությունը, նրանց մերձավորության աստիճանը որոշելու հարցում (տե՛ս Գ.Ջահուկյան, Հայ բարբառագիտության ներածություն, Ե., 1972, էջ 143):

² Տե՛ս Վ. Կատվայան, Տղամարդկանց և կանանց լեզվական առանձնահատկությունների մասին (ըստ Բայազետի բարբառի ընձեռած լեզվական նյութի), ԳԴՀ գիտական հոդվածների ժողովածու, Գավառ, 1996թ., էջ 39-43:

³ Տե՛ս Է.Աղայան, Լեզվաբանության հիմունքներ, Ե., 1987, էջ 96-97, 641-642:

⁴ Տե՛ս Ն. Գ. Брутян, Язык и гендер, М., 2008, Ա. Կնյազյան, Գենդերային հետազոտությունները լեզվաբանության ժամանակակից հարացույցում, Լեզուն և գրականությունը գիտական իմացության ժամանակակից հարացույցում, թիվ 9, Ե., Լուսակն, 2018, էջ 15-24, Կ.Վելյան, Հանրալեզվաբանական տիպաբանության շուրջ. Անգլերենի և հայերենի գենդերային

վերաբերող բառաշերտեր չեն առանձնացվել ու դիտարկվել, մինչդեռ նման բառաշերտերի հետազոտությունը, մասնավորապես՝ բարբառագիտության ոլորտում, կարող է վեր հանել ոչ միայն տարբեր բարբառներում, այլ նաև բարբառակիրների կենցաղում ու պատկերացումներում առկա ընդհանրություններն ու տարբերությունները, դրանց լեզվական արտահայտության հիմնական միջոցները: Այդպիսով՝ նման հետազոտությունները կունենան ինչպես լեզվական ու բարբառագիտական, այնպես էլ ճանաչողական նշանակություն: Այս աշխատանքում մեր նպատակն է ըստ առանձին իմաստային խմբերի դիտարկել տղամարդկանց և կանանց վերաբերող իրողությունների բառային արտահայտությունը Բայազետի բարբառի բառապաշարում՝ այդպիսով նաև վեր հանելով բարբառակիր հանրության ընկալումներն ու պատկերացումները հիշյալ իրողությունների վերաբերյալ: Չենք բացառում, որ երբեմն բառերը կարող են գործածական լինել երկու սեռերի համար էլ: Նման դեպքերում մենք նկատի ենք ունեցել առավել բնորոշ կիրառությունները: Հետազոտական նյութը հարցումների միջոցով հավաքել ենք բարբառակիրներից⁵, ինչպես նաև քաղել ենք մեր նախորդ աշխատանքներից⁶:

Բառաշերտերի տարբերակումը ըստ իմաստային խմբերի

Տղամարդկանց և կանանց տարբերակող բառապաշարը դիտարկում ենք ըստ իմաստային այնպիսի խմբերի, որոնցում տարբերությունները ավելի ցայտուն են:

Ա) Մարդկանց արտաքին հատկանիշների անվանումներ

Բարբառային բառապաշարը տարբերակում է կանանց ու տղամարդկանց՝ ըստ մարմնի առանձին հատվածների, ընդ որում՝ նկատի ունենք ոչ թե սեռային տարբերություն հատկանշող մարմնամասերը, այլ արտաքինի ընդհանուր իրողությունները, որոնք հաճախ ըստ սեռերի ունեն տարբեր դրսևորումներ կամ երկրորդաբար են պայմանավորված սեռային պատկա-

բարբառների շարահյուսական հայեցակերպը, Բանբեր ԵՊԼՀ. Բանասիրություն. Լեզվաբանություն, թիվ 1, Ե., 2015, էջ 390-400:

⁵ Բարբառագիտական դաշտային աշխատանքներ ենք կատարել ՀՀ Գեղարքունիքի մարզի Գավառ քաղաքում և շրջակա մեկ տասնյակ գյուղերում:

⁶ Տե՛ս Վ. Կատվալյան, Քավառա խանաք-չանաք, Ե., 2009. Վ. Կատվալյան, Բայազետի բարբառը և նրա առնչությունները շրջակա բարբառների հետ, Ե., 2016. Վ. Կատվալյան, Հայաստանի Հանրապետության բարբառային համապատկեր, Գիրք 1. Գեղարքունիքի մարզ, Ե., 2018. Վ. Կատվալյան, Բայազետի բարբառի բառարան, Ե., 2021:

ներութեամբ: Այսպէս, որպէս կանոն՝ կանանց մարմնին են վերաբերում հետ-
կյալ բառերը՝ ծամ, հուստակ, չօլկա (մազափունջ աղջկա ճակատի վրա),
կօս (կնոջ գլխի վրա գնդաձև հավաքված մազ), զըլֆ (կնոջ երեսին՝ ականջի
կողքով իջնող խոպոպ), ծիծ, պըտուկ, քամակ, կօնք, բուդ (ազդր) և այլն:
Տղամարդու արտաքինին վերաբերող բառերից են՝ քաքուկ (մազափունջ
տղայի ճակատի վրա), բակ (տղամարդու երեսին՝ ականջի կողքով իջնող
մազածածկույթ), բեդ, մուրուս, գօմփ (բռունցք), բըլագ (դաստակ), մուսկուկ
(մկան), վըզակօթ, կըռթըլաղ (աղամախնձոր), ճուռ (ազդր) և այլն: Որոշ
դէպքերում կարելի է կազմել բառազույգեր՝ ըստ սեռերի վերաբերության,
ինչպէս՝ չօլկա – քաքուկ, զըլֆ – բակ, բուդ – ճուռ: Երբեմն նույն բառը հան-
դես է բերում իմաստային որոշակի երկփեղկվածություն. կանացի մարմնի
մի մաս է անվանում, տղամարդու մարմնի՝ այլ մաս. օրինակ, դօշ բառը կա-
նանց դէպքում նշանակում է կուրծք, տղամարդկանց դէպքում՝ լանջ: Ինչ-
պէս երևում է, բերվածները հիմնականում չեզոք ոճի բարբառային կամ փո-
խառնյալ բառեր են՝ առանց կառուցվածքային յուրահատկության:

Ավելի հարուստ են կանանց և տղամարդկանց արտաքինի նկատմամբ
վերաբերմունք արտահայտող բառախմբերը: Կանանց արտաքինը դրական
առումով բնութագրող բառերը կարելի է բաժանել երկու խմբի. ա) ընդհա-
նուր բնութագրումներ, ինչպէս՝ խուր ու խըրեղեն, զօզալ, դունյա զօզալ
(աշխարհի գեղեցկուհի), հուրի-մալաք, խօրօտ-նըխշուն, մարալ, նըխշաթը-
թաղ, նըխշուն-նիգար, նըռան խատ, կուզլա, ջէյրան և այլն, բ) մասնավոր
բնութագրումներ՝ մարմնի առանձին մասերի, հատկապէս դեմքի գեղեցկու-
թյուն ակնարկող, ինչպէս՝ լուսաթըթաղ, լումնըկի տըսնըխինգ (կլորավուն
դեմք ունեցող), ծամավոր, բ'արակպըռկըներ, ջ'ոչհաշկեր, լըղիկ-լըխտիկ
(փափկամարմին), թառ սիֆտակ (ճերմակամորթ), հէրկէնթաթըլփներ (եր-
կար արտևանունքներ ունեցող), բ'արակմէշկ, պըստիբ'էրան և այլն: Երկու
խմբի են բաժանվում նաև կանացի արտաքինի բացասական բնութագրիչ-
ները. ա) ընդհանուր բնույթ ունեցող բնութագրիչներ, ինչպէս՝ դըռք (խոշոր
ու անդուր մարմին ունեցող), հադգա (շատ տգեղ), դ'առցըվոր (տգեղ, այլան-
դակ), ալք (տգեղ, այլանդակ), ցուսկ (այլանդակ, խիստ տգեղ), աժբատես
(շատ տգեղ), ազլակեր (տգեղ, անճոռնի) ևն, բ) մասնավոր բացասական
բնութագրումներ, որ մարմնական կոնկրետ թերություններ են մատնանշում,
ինչպէս՝ խաստաքամակ, բ'ըփոէճ (զգզգված մազերով), կիսախուզ, կօկօլ
վառեկ (մազերը կտրած), կեռվոդներ, սեվ տըռճէ (թխամորթ), սեվ կարօշ
(շատ թուփ մորթ ունեցող), դիշլան (ցցված ատամնաշարով), խաստպըռկը-

ներ, սուրուփկալըուկըներ (բարակ շուրթերով), ճիճըռնեկիաշկեր (նեղ աչքերով), ջ'ոջբ'երան (մեծ բերանով), հերկէնհիրես (երկար երեսով): Կանանց արտաքինի բնութագրումներում կարելի է առանձնացնել հականիշ ու հոմանիշ բառեր, ինչպես՝ կուգլա – հադգա, խուր ու խըրեղեն – դ'առցըվոր, նըխշուն-նիգար – ցուակ, նըխշաթըթաղ – ալք, լուանըկի տըսնըխինգ – հերկէնհիրես, ծամավոր – կիսախուզ/կօկօլ վառեկ, պըստիբ'երան – ջ'ոջբ'երան, ջ'ոջհաշկեր – ճիճըռնեկիաշկեր, բ'արակալըուկըներ – խաստալըուկըներ, թառ սիֆտակ – սեվ տըռճէ/սեվ կարօշ, հադգա // դ'առցըվոր // ալք // ցուակ // աժբատես // ազլակեր: Նկատելի է, որ մասնավոր բնութագրումների մեջ մեծ է անհոդակապ այնպիսի բաղադրությունների թիվը, որոնցում առաջին բաղադրիչը ածական է, երկրորդը՝ մարմնի մասի անվանում՝ եզակի կամ հոգնակի թվով, իսկ ածականական բաղադրությունը ունի «որևէ հատկանիշով մարմնի մաս ունեցող» իմաստ (բ'արակալըուկըներ, ջ'ոջհաշկեր, հերկէնթաթըրփներ, բ'արակմէշկ, պըստիբ'երան, կեռվողներ, խաստալըուկըներ, ճիճըռնեկիաշկեր, ջ'ոջբ'երան, հերկէնհիրես): Կան նաև բնութագրող ասացվածքներ, ինչպես՝ Քօղը հիրսին՝ էրնէկ փեսին, քօղը խանին՝ վայ գ'ա փէսին. Մէ շապիկ միսը հազար այիբ ա ծասկում:

Տղամարդու արտաքին բարեմասնությունները ներկայացվում են ուժի և կարողության առկայությունը մատնանշող բառերով, ինչպես՝ դըրբօվ (ամրակազմ), բըլազօվ (ուժեղ բազուկներ ունեցող), թափօվ (ուժեղ, մարմնեղ), ջանօվ, բօյօվ, բօյօվ-բուսօվ, մուսկուլնէրօվ և այլն: Տղամարդկային գեղեցկության մասնավոր դրսևորումներ արտահայտող բառերը համեմատաբար սակավ են, դրանցից են՝ քաքուօվ, բեղէրօվ, թուխ, թուխ հաշկօվ-հունքօվ, կըռունձմազեր և այլն: Հետաքրքրական է, որ բառերի մեծ մասը գործիական հոլովով են արտահայտված և տղամարդուն բնութագրում են որևէ բան ունենալու հատկանիշով: Բարբառային լեզուն բավականին զուսպ է տղամարդու արտաքին գեղեցկությունը ներկայացնելիս, բայց բավականին պերճախոս է մարմնական թերությունները նշելիս, ինչպես՝ կաժ (շեկ), ճօղուկ, ճօղուկ-ճըռնատուկ (երկուսն էլ՝ իրարից շատ հեռացած ոտքերով), ճուճին (նիհար և բարձրահասակ), ճըղանգ (նիհար), նազուկ, բընշըվուկ (փոքրամարմին, կծկված), կըռտուկ (մաշկի այրվածք ունեցող), լազգի (նիհար), կըռբօզ, քօսա (երկուսն էլ՝ դեմքին մազ չունեցող տղամարդ), կախվոռ (կարճ ոտքերով և հետույքը կախ), քաչալ, բօռպընչներ (լայն պնչներ ունեցող), լօշտակիանգըժներ, դըռգ'ըլօխ (մեծագլուխ), խաստագ'ըլօխ, խաստավիզ, ցըմփոր, փաստտ մըղթըներ (լորձունքոտ) և այլն: Թերություն նշող բառերը

ածականներ են, հարակատար դերբայի ձևեր, նաև ածական+գոյական կա-
ղապարով կազմություններ: Կան նաև բացասական երանգով դարձվածք-
ներ, որոնք սովորաբար գործածվում են տղամարդկանց բնութագրելիս, ինչ-
պես՝ ասեղ կուլ տըվուկ շուն (հյուծված), բ'արակ ձ'որի աղվէս (խիստ նի-
հար), կօլօտ կամանդիր (կարճահասակ և հպարտ), կաժ կըրիշի կատու (ան-
դուր շեկ): Տղամարդու արտաքինը բնութագրող բառաշերտում նույնպես
կարելի է առանձնացնել հոմանիշներ (դըրբօվ – թափօվ, ճօղուկ – ճօղուկ-
ճըռնատուկ, կըռբօզ – քօսա), հականիշներ (թափօվ – նագուկ, դըրբօվ –
բընջըվուկ, կըռունձմազեր – քաչալ, թուխ – կաժ):

Բ) Հոգեկան, բարոյական հատկանիշների, ունակությունների անվա-
նումներ

Տղամարդիկ ու կանայք, բնականաբար, ունեն կայուն դրսևորվող յուրա-
հատուկ հոգեկերտվածք, բարոյահոգեբանական հատկանիշներ: Այդ տար-
բերությունները ևս հստակորեն արտացոլվում են համապատասխան բառա-
շերտերով: Կանանց համար դրական բնութագրումները փաստում են հա-
մեստությունը, բարոյական բարձր նկարագիրը, խելքը, բարեհաճությունը և,
հատկապես, տնտեսուհու հմտությունները: Այդ կարգի հատկանիշներ ներ-
կայացնող բառերից են՝ խամավոր խառս (խոնարհ հարս), խունար (խո-
նարհ), նամուսօվ, փագբ'երան, մառթի խօսկը գ'ետին չըտըփօղ (ամուսնու
չընդդիմացող), արօղ-դ'ըրօղ, ձեռի ջ'ըրքօվ (շնորհաշատ), կըրթօղ-կարօղ,
էփօղ-թափօղ, տուն դ'ընօղ (տնարար, լավ տնտեսուհի), բ'ըռնօղ (տունը շե-
նացնող) և այլն: Նկատելի է գործիական հոլովով և ենթակայական դեր-
բայով դրված բառերի առատությունը: Բացասական բնութագրումները ար-
ձանագրում են բարոյական անկումը, անհամեստությունը, անզուսպ վարքը,
փնթիությունը, անտնտեսվարությունը և այլն: Նման բնորոշումներից են՝
բ'ոզ, դ'ուսհընգուկ, կախապ հաշկը դ'ուս, հառու թըռնօղ (բուլրոն էլ՝ անբա-
րոյական), պառվաբ'ոզ, լիզվանի, լիզվից առատ, լիզվի տակ չըմացօղ, կա-
րաչի, լաչառ, կըժկըժան (վերջին երեքը՝ գոռգոռացող), կըզօղյան (տղամար-
դանման), բ'ամփասկոտ, կէբըթջի, անեսկաբ'երան, դ'ասէթափուկ (գոռոզ),
թըրքան (փնթի), ձ'եվօ (ձևեր բանեցնող), ձ'ըցում խէզնօղ (չար), տուն ալի-
րօղ, տուն քանդօղ, չըբ'ըռնօղ (անտնտեսվար), ցըփնօղ (ունեցածը սրան-ն-
րան բաժանող), տընէրի ծիծօ (հաճախ ուրիշների տներում լինող) և այլն:
Բերված օրինակները ածականներ ու դերբայներ են, քիչ չեն հարադրու-
թյունները և դարձվածքները: Կարելի է առանձնացնել հոմանիշային շարքեր
(խամավոր խառս – խունար – նամուսօվ – փագբ'երան, բ'ոզ – դ'ուսհընգուկ –

կախապ - հաշկը դ'ուս - հառու թըռնօղ), հականիշներ (նամուսով - դ'ուս-հընգուկ, փագբ'երան - լիզվանի, տուն դ'ընօղ - տուն քանդօղ): Բավականին հարուստ է նաև այս խմբի՝ տղամարդկանց դրական ու բացասական կողմերով բնութագրող բառաշերտը: Շատ բարձր են գնահատվում տղամարդկային հատկանիշները ընդհանրապես, և դրանք ներկայացնող բառերն ու արտահայտությունները սովորաբար արտահայտում են նաև տղամարդու գերակա դիրքը, ինչպես՝ տղամանուկանակ, տղամանություն, տղամանառ թըղա, տան տղամանառ, տղամանառի խօսկ, տղամանառի րարք և այլն: Գնահատելի են տղամարդկանց բնավորությանը, հոգեկերտվածքին, ազգասիրությանը, համարձակությանը վերաբերող իրողություններ, որոնք ներկայացնող բառերից են՝ թասիբով, ռիսկով, կէրըթօվ (կարող, եռանդուն), կըրակի կըտոր, դուզը խօսօղ, սաղսիռտ, լէնսիռտ, խասնօղ (օգնող), պաղվօվ, հարգանքօվ, խեքը գ'ըլխին, հիր խօսկի տէր, ջիգրօվ, ջիգրէծուռ (վերջին երկուսը՝ հարագատասեր), խաց տըվօղ (հյուրասեր), բ'ասձ'եռ, նակ՝ քէֆջի, ուտօղ-խըմօղ, ժուվիկ, խանաքջի, ասօղ-խօսօղ և այլն: Նկատելի է գործիական հոլովով և ենթակայական դերբայով բառերի, նաև դարձվածքների առկայությունը: Բացասական բնութագրումները վերաբերում են բարոյական ու վարքի շեղումների, թուլամորթության, հասկացողության պակասի, անզսպվածության, անհամեստության, արատավոր սովորությունների դրսևորումներին, ինչպես՝ շօռհաշկ (վավաշոտ), բ'ոզարաձ, սիրօղի հիդեվ էթօղ (սիրային կապեր փնտրող), սիրօղ անեվ (կնոջը դավաճանել), կըլավուզնիկ (գրպարտիչ), քէն քըշօղ (ոխակալ, նենգ), պիյան, պիյանից, խըմօղ (վերջին երեքը՝ հարբեցող), քաքլան (վախկոտ), կաչաղ (գող), կըռվըդար, կըռվըրար, կադդուկ, կադդուկ-հընգնավոր, թըռթըփան (վերջին երեքը՝ բարկացկոտ), զօռբա (ուժի դիրքերից հանդես եկող), խուժան, բառադի (անգործունյա), ավարա (դատարկապորտ), թամբալ, կըրակ ու պատիչ, կումարբազ (խաղամոլ), կայեն (չարակամ), ըսկըբօ (ժլատ), փէշի տըկի, կըզիկ, քիքիր (բոլորն էլ՝ թուլամորթ, կնաբարո), կըզկընակ, կընգընակ, ախճըկավարի (կանացի սեռի ներկայացուցչի պես), կընգա կընիկ, կընգա գ'էրի (երկուսն էլ՝ կնոջը ենթարկվող), հ'ամադանի էշ, աղօթուկ էշ (երկուսն էլ՝ հիմար, ապուշ), կաման յեզ, կամազ, խտըր բ'էրան հայվան (բոլորն էլ՝ անհասկացող), դուռակ, քըսմուկ (անկարող), ախմախ, անթասիբ, լօճուկ բ'էրան, լափազան, լափառօշ (վերջին երեքը՝ մեծախոս), լօպազ, լօպազավարի, կուշտ աքլօր (բոլորն էլ՝ ցուցամոլ, գոռոզ) և այլն: Օրինակներում մեծ քանակություն են կազմում տարբեր կազմության ածականները, դարձվածքները:

Տղամարդուն բնութագրող բառապաշարում ևս կարելի է առանձնացնել հոմանիշներ (սաղսիռոտ – լէսսիռոտ – խասանօղ, կաղդուկ – կաղդուկ-հրնգնավոր – թըռթըփան), հականիշներ (տըղամառոթ տըղա – կըզիկ, բ'ասաճ'եռ – ըսկըթօ, թասիբով – անթասիբ, ռիսկով – քաքլան): Երկու սեռերի բնութագրման համար էլ կան նաև ասացվածքներ, ինչպես՝ Ախճիկն անկըղղել ձ'ըմէրուկ ա, Մաղնէրից նուռ ու դ'ուռ ա թափում (շնորհաշատ կնոջ մասին). Կընգա ֆէլէրը բ'առցած սէլերը, չէլած յելերը (կինը խարդավանքների է ընդունակ). Չու՛մ բիլա նեխուկ ջ'ըրէրի խէտ էլ յօլա կէթա (կնոջ մասին՝ համբերատար և հանդուրժող է). Դ'եմքն իշխընի, խեքը իշի (վայելչատես բայց անխեք տղամարդու մասին): Երբեմն նույն արտահայտությունը տարբեր կողմերից կարող է բնութագրել կանանց ու տղամարդկանց: Այսպես՝ հիր խօսկի տէր դարձվածքը կանանց վերաբերյալ կարող է ունենալ «անհնազանդ, իրասածի» իմաստը, մինչդեռ տղամարդկանց վերաբերյալ կունենա «պատասխանատու, ասածը կատարող» իմաստը:

Գ) Դիրք, կարգավիճակ նշող բառեր

Բարբառախոս հանրության շրջանում զգալիորեն տարբեր են կանանց ու տղամարդկանց դիրքն ու կարգավիճակը: Այդ իրողությունը բնութագրող բառերը ներկայացնում են ընդհանուր սեռային տարբերություն, ընտանեկան կարգավիճակ ու հարաբերություններ⁷, տարիքային ու ազգակցական հարաբերություններ և այլն: Կանանց դիրքն ու կարգավիճակը բնորոշող բառանվանումներից են՝ էքեղեն, կընիկ, կընիկարմատ, պառավ, մամիկ, ադէ, ջաջի պառավ, քիքիր, մէրէ//մէրօ, մէր ու քուր, նանէ, մէրացու, փօխնակ, խոռոթ մէր, զալօ (հորեղբոր կին), խօրքուր, մօրքուր, տէքարկընիկ, քավորկընիկ, քառուկընիկ, ախպօրկընիկ, հարէվնի կընիկ, սօտա, քէնի, տալ, կիսուր, խառս, խառսնաքուր, խառսնութուն, զօնքաճ, հընգերույի, մաղթօվ կընիկ, անմառթ կընիկ, տաղմէր, ախճիկ օլան, ազաբ ախճիկ, ախպօր ախճիկ, քըվոր ախճիկ, մառթացու, դ'ախ ախճիկ, տարուկ յետ բ'էրուկ, խըրկուկ, մառթաթող, վոռփէվէրի, անկիսուր, մառթամեռ, սեվավոր և այլն: Տղամարդկանց դիրքն ու կարգավիճակը ներկայացնող բառերից են՝ վոռցէ-

⁷ Ա. Գրիգորյանը նկատել է, որ բարբառներում լայնորեն տարածված են ընտանեկան հարաբերությունները բնորոշող հարուստ և մանրամասն տերմիններ, և բերում է Ղարաբաղի բարբառում ընտանեկան հարաբերություններ, բարեկամական կապեր արտահայտող բառերի ընդարձակ մի ցանկ, որոնք միաժամանակ ներկայացնում են կանանց ու տղամարդկանց դիրքը կամ կարգավիճակը (տե՛ս Ա. Գրիգորյան, Հայ բարբառագիտության դասընթաց, Ե., 1957, էջ 196-197):

ղեն, տրղամառթ, գ'ըլխավոր, մառթ, ջայել, ջայել-ջիվան, ջ'ոշ մառթ, խայ, տան տրղամառթ, տան տէր, մէ տան սուն, խէր, ախայէր, աներծաք, բաջանաղ, աներ, կէտար, ազաբ, խալաստո, կարքըվուկ, փէսա, տընփէսա, տէքըր, ամի, ամօղլի, ափէր, բիծա, պապէ, խօրօխայէր, քեռի, ախայօր տրղա, քըվոր տրղա, ձաձա, գա // գաղա, տըղի տէր, թամաղա, ազաբաշի, հընգեր, մալաղօ, սալլաթ, սիրէկան, նարկօմ (հեգն.՝ պաշտոնյա), բ'ըննավոր և այլն: Այս խմբի բառերը հիմնականում գոյականներ են, կան նաև ածականներ: Մեծ թիվ են կազմում «հատկացուցիչ+հատկացյալ» կաղապարով բարդութուններն ու կապակցությունները, «որոշիչ+որոշյալ» կաղապարով նկարագրական կազմությունները: Երկու սեռերին վերաբերող բառաշերտերում էլ շատ են հոմանիշները, ինչպես՝ ազաբ ախճիկ – ախճիկ օլան, պառավ – ջաջի պառավ – քիքիր – աղէ, մէրացու – խոռթ մէր, տարուկ յետ բ'էրուկ – խըրկուկ – մառթաթող, գ'ըլխավոր – մառթ, խայ – տան տրղամառթ, ափէր – բիծա – պապէ, մալաղօ – սալլաթ: Կան նաև հականիշներ, ինչպես՝ մառթօվ կընիկ – անմառթ կընիկ, ազաբ – կարքըվուկ: Զգալի քանակություն են կազմում ըստ սեռերի համապատասխանությունները, ինչպես՝ էքեղեն – վոռցեղեն, մառթ – կընիկ, փէսա – խառս, պառավ – բիծա, տօտա – ձաձա, խօրօխայէր – խօրքօր, քեռի – մօրքօր, տէքըր – տալ, ախայէր – քօր և այլն: Կան տղամարդկանց ու կանանց կարգավիճակին առնչվող ասացվածքներ, ինչպես՝ Ախճիկը խըրլի տան սուն ա. Ախճիկ, քեզի ասում եմ, խառս, դ'ու լըսա. Փէսի փիսը խէտն ա. Խառսը մէրոց, կիսուրը ծասկոց և այլն:

Դ) Ամուսնական կյանք և հարաբերություններ ներկայացնող բառեր

Այս ոլորտում, ըստ դիտարկվող բառապաշարի, կանայք և տղամարդիկ հանդես են գալիս տարբեր դիրքերից: Նկատելի են կանանց կրավորական դերը, որդեծնության հետ կապված հանգամանքները մատնանշող բառամիավորները: Կանացի կողմին վերաբերող բառերից են՝ խօսկը տալ, մառթի էթալ, մառթի տալ, մառթի տանել, օժիտ տանել, նըշանլու, կընգութուն անել, խառսնութուն անել, տունը մընալ, փախնել, փախճան, պաճառավոր, ճըժօվ, մըտկափոխ, ճըժօվնալ, մնալ (երկուսն էլ՝ հղիանալ), ծանդըրնալ, ցավը բ'ըննել, ճիժ բ'էրել, պարկել, ազադվել (երեքն էլ՝ ծննդաբերել), բ'ըճբ'եր, բ'իճ բ'էրել, տըղասկան, կօնդլխել (բարուրել), ծիժ տալ, ծըժից // ծըժէ կըղրել, ծըժմէր, անցուակ անել, հընցըցընել (երկուսն էլ՝ հղիությունն ընդհատել), բ'ըճատել, ճըժատել, մառնիքը յետ տալ, նըշանը յետ տալ, մառթաթող հըլնել և այլն: Ավելի քիչ են տղամարդկանց վերաբերող իրողությունների անվանումները, ընդ որում՝ դրանք ունեն նախածեռնողական երանգ, ինչպես՝ խօզգին

ղըրկել, փսճիկ ուզել, խօսկ առնել, նըշան դ'ընել, մադնիք դ'ընել, հանգաճը կըղրել, կարքըվել, փախճընել, տուն տանել, խըրկել, թօղել (երկուսն էլ կնոջից բաժանվել), պադվի խէտ խաղալ, անունը խանել (վերջին երկուսը՝ սիրահետելով վարկաբեկման պատճառ դառնալ) և այլն: Այս խմբի միավորները հիմնականում հարադրություններ են, դարձվածքներ, իմաստափոխված բառեր: Կան հոմանիշային շարքեր (պաճառավոր – ճրժօվ – մըտկափոխ, ճրժօվնալ – մնալ, հանգաճը կըղրել – կարքել, խօսկ առնել – մադնիք դ'ընել), կարելի է բերել գուգահեռներ սեռերի վերաբերյալ (խօսկը տալ – խօսկն առնել, փախնել – փախճընել): Զգալի քանակություն են կազմում բառերի փոխաբերական գործածությունները, ինչպես՝ տունը մընալ (ամուսնության տարիքն անցնել), փախնել (հայրական տնից մի երիտասարդի հետ ամուսնության նպատակով գաղտնի հեռանալ), պաճառավոր, մըտկափոխ (երկուսն էլ՝ հղի), ծանդընալ (ծննդաբերության օրը մոտենալ), մնալ (հղիանալ), պարկել, ազադվել (երկուսն էլ՝ ծննդաբերել), հանգաճը կըղրել, կարքել (տղային նշանել), խըրկել (կնոջից բաժանվել՝ նրան հայրական տուն ուղարկելով): Կան նաև ասացվածքներ, ինչպես՝ ճիժ մըհանա՝ մէր կըշտընա. Մօրը տե, փսճիգն ուզա. Մօր թախտ՝ փսճըկա բախտ. Մօր գ'օվաճը թող ու փախի, հարէվնի գ'օվաճը առ ու փախի: Դիտարկվող բառաշերտում շատ են հոմանիշները, ինչպես՝ ճրժօվնալ – մըտկափոխվել – մընալ, պաճառավոր – ճրժօվ – մըտկափոխ, պարկել – ազադվել – ճիժ բ'երել, մադթի էթալ – մադթ առնել, հանգաճը կըղրել – կարքել, խըրկել – թօղել, նըշան դ'ընել – մադնիք դ'ընել և այլն: Կան նաև սեռերին տարբերակող համապատասխանություններ, ինչպես՝ խօսկ տալ – խօսկ առնել, փախնել – փախճընել, մադթի էթալ – կարքըվել և այլն:

Ե) Զբաղմունքին, կենցաղին վերաբերող բառեր

Որքան էլ տեխնոլոգիական առաջընթացը իրողություն է նաև բարբառախոս միջավայրում, և նախկինում միայն սեռերից մեկին բնորոշ շատ գործողություններ ու զբաղմունքի տեսակներ այլևս այս կամ այն սեռի մենաշնորհը չեն, այնուամենայնիվ այժմ էլ էականորեն տարբեր են մնում կանանց ու տղամարդկանց զբաղմունքի, աշխատանքի ոլորտները, առօրյան, և ըստ այդմ՝ սեռային տարբերակման արժեք են ձեռք բերում դրանց վերաբերող բառերը: Այսպես, կանանց գործունեության շրջանակը ներկայացնող բառերից են՝ խաց ու խըմոր անել, ալուր մաղել, գ'ունդ անել/գ'ընդել, գ'ըմտընակ անել/գըմտընքել, խաց թըխել, սոխառած անել, ճաշ էփել, քուֆտա քըցել, փախլավա սարքել, գ'աթա թըխել, ճ'ու ծըփել, մածուն մերել, ճ'ըցում զանել,

կըտախան անել, զակատ անել // զակատել (պահաճոներ պատրաստել), կամպօտ փագել, ջէմ էփել, թուռչի դ'ընել (մանր կտրտած կաղամբով և այլ բանջարեղեններով), ճավիկ դ'ընել (բազուկի ցողուններով թօն), ժածիկ դ'ընել, թըթու բ'ըռնել // թըթու դ'ընել, ածիկ դ'ընել, կար ու կըտուր անել, կարկըտել, հառթուկ անել//հառթուկել, լըվասկ անել // լըվասկ-թափ անել, խալի գ'օծել, պառզաջ'ըրել, լըվասկ փըռել, ամընները լըվալ, ավել անել, ավել – խոռթ անել, պատ ու հառիք անել, թօզերը վէրցել, պօլերը լըվալ, ճրժի՛ն լօկըցընել, սեղան դ'ընել // սեղան քըցել, սեղանն հավքել, տեղերը բ'ացել, տեղերը հավքել, քախընքել//քախանք անել, խալի գ'օծել, չօրաբ գ'օծել, թոփօն շարել, ցան թըխել, պառտնօ, կըթվոր, քոյր (բուժքոյր) և այլն: Տղամարդկանց գործունեության ոլորտներին վերաբերող բառերից են՝ խիմ անել, խիմ քըցել, քար տաշել, աբալօվկա կապել, շար անել, գ'աճ անել, բիթոն անել, սըվաղ անել, դառզերը զանել, կըրիշա կապել, պօլ զանել, ոէմօնտ անել, խոր փօրել, կըռնել, մըխ քաշել, մըխ զանել // մըխել, լօմել, սըղոցել, շուշա քըցել, ծառ տընգել, քաղ անել, գամերը քաշել, մօռթ անել // մօռթել, հ'աբրըկել, խուզ անել, փուռ դ'ընել, խօրօված անել, բ'անակ էթալ, բ'անակից գ'ալ, ծառայել (բանակում ծառայել), գ'ալբ'արի, էթալբ'արի, նաղարա զանել, զուռնա փըչել, նախակա, միլիցա, դադավոր, միրավ, չօբան, նախըռչի, հօռթարած, խանուփչի, ժէշտանչի, զուռնըչի, կասաբ, սօլկար, մալլար, խօպանիստ, սալդաթ և այլն: Այս բառերը գործողության անուններ են՝ բայեր, հատկապես՝ հարադրավոր բայեր, նաև գործունեության ոլորտ մատնանշող գոյականներ: Մի շարք բառեր գործածվում են նաև փոխաբերաբար, ինչպես՝ գամել, գամերը քաշել (երկուսն էլ՝ սանձել, զսպել), գամերը թօղել (ազատություն տալ), բըմբըլել (հաղթել), հառթուկել (ձանձրացնել), միլիցա (անկապ հսկիչ, վնասատու), կասաբ (անհմուտ վիրաբույժ), չօբան (բռի) և այլն: Նկատելի է հոմանիշների և հականիշների առատությունը (հոմանիշների մեջ շատ են բայի համադրական ու հարադրական զույգերով կազմվածները, ինչպես՝ գ'ունդ անել//գ'ընդել, հառթուկ անել//հառթուկել, հականիշների մեջ հաճախադեպ են բայական բաղադրիչով տարբերվողները՝ տեղերը հավքել – տեղերը բ'ացել, սեղան քըցել – սեղանը հավքել, լըվասկ փըռել – լըվասկը հավքել, գ'ալբ'արի – էթալբ'արի, գամերը թօղել - գամերը քաշել):

2) Կեցվածք, վարմունք, հարաբերություններ արտահայտող բառեր

Տղամարդկանց ու կանանց կեցվածքի, վարմունքի, հարաբերությունների տարբերությունները ևս արտահայտվում են տարբերակված բառապաշարով: Այս առումով՝ կանանց վերաբերող բառերից են՝ ձ'եվեր թափել, կըտոր-

կըտոր հըլնել, նազ անել, թելկըտալ, կըչկըչալ, գ'օվք ասել /մահացածին երգելով գովել/, թուխտ անել, թուխտ ու բ'ըթիկ անել, թուխտ ու գիր անել, բ'աժակ հիշկալ, լըռփօտել, լըռփոպօն ղ'ընել, կարաչոպօն անել, կըժալ, կըժկըժալ, ճըվճըվալ, կըտոր խանել (մեկից), ծամապօթիկ անել, ծամերը պըշկել//փիղել, ծըվատել, կըսա-գալաջի անել, ճօշկ անել, կէյբըթի տոտը բ'ացել, կէյբաթ անել//ճօճ ու կէյբաթ անել//կէյբըթել, անիժել//անեսկ տալ, անեսկօվ անեսկաչոր անել, բաբա չափել և այլն: Տղամարդկանց կեցվածքի, վարքի ու առօրյայի մասին վկայող բառերից են՝ աքլօրնալ, հ'աբըրգել (չափն անցնել), լօպագնալ, տընգօզնալ (գոռոզանալ), թուրը աչ ու ձ'ախ կըղրել, փափաղը ծուռ ղ'ընել, վիզը խաստըցընել, պատիվ տալ, ծախս անել, գա-կուսկի անել, քէֆօվնալ, կատարը տաքնալ, կօնձել, խըմուկ, դօստընալ (ընկերանալ), ախալերանալ, պապիլօզ քաշել, շըռջապատի մէջ հընգնել, կումար խաղալ, խուժանոպօն անել, հօփըստօպ անել, քըռֆել, քըֆուռ-քաֆառ անել, գառզանդ թափել, բօռբըռալ, կալմակալ անել (աղմկել), կաղդել-հընգնավորել, կատու տըրփել պատերը, գանել - գարկըվել, դըրբել, գօմփակոյիվ, գօմփել, գովաշ կըբնել, արուն թափել, ազաղվել⁸ (բանտից) և այլն: Իմաստային այս խմբի բառային միավորները առավելաբար բայական հարադրութուններ են, դարձվածքներ: Նկատելի է մեկ բաղադրիչով տարբերվող հոմանիշ հարադրութունների առատությունը, ինչպես՝ թուխտ անել // թուխտ ու բ'ըթիկ անել // թուխտ ու գիր անել, ծամերը պըշկել// ծամերը փիղել, կէյբաթ անել//ճօճ ու կէյբաթ անել//կէյբըթել, քըֆուռ անել // քըֆուռ-քաֆառ անել և այլն:

է) Հագուստ և հարդարանք, իրեր անվանող բառեր

Ինչ խոսք, բնական է, որ այս ոլորտի՝ կանանց վերաբերող բառերը ավելի շատ են և բազմաշերտ: Դրանցից են՝ դէյրա, ժակէթ, յուպկա, յուպկաբըլուսկա, բըլուսկա, դ'առսէրօվ յուպկա, յապօնկա, փէշտըմալ, կասինգա, գ'ըլխաշոր, լայլուփ, շալ, լէփչիկ, կամբէնացի, կալգօտկա, չոպքի, փէշ, փէշտըմալ, բ'անցըրկըրունգ // բ'անցըրակըրունգ, մատկըրունգ, բասանօշկա, բէգաղնիկ, տուֆլիկ, խինա, մագի ներկ, գ'ինդ, ոպինգ, կօլէ, բըռասլէտ, բիգուդի, աբադօկ, պամադա, պուդրի, մանիկուռ, կըրեմ, պըռտըվել (շպարվել /նախատական/), պուդրել // պուդրի քըսել, մըռթըները քըսել, հուստըկել, հուստակ անել, մագ կըղրել, գայօվկա անել, ֆէնել, հունքերը քաշել, պըռկըները քըսել, հաշկերը քըսել, մանիկուռ քըսել, յեղընգները խառտել, չօլկա -

⁸ Ի դեպ, կանանց դեպքում այս բառը գործածվում է «ծննդաբերել» իմաստով:

թօղել, կօս անել, կօզվել, կօզվել-սօզվել, զուքվել-զառթըրվել, խաքուն-խը-
փուն և այլն: Տղամարդկանց վերաբերող բառաշերտը համեմատաբար քիչ
քանակի բառեր ունի. դրանցից են՝ շըլապկա, փափաղ, ցիլինդր, սառուշ-
կա, մայկա, տըռուսիկ-մայկա, ժիլէտ, կաստում, կաստում-շըլվար, շըլվար,
պէնջակ, փօխան, յափընջի, շընէլ (շինէլ), քուրք, գ'ալըստուկ, կայիշ (գոտի),
զապինկա (ճարմանդ), բ'առցօվկա (սպորտային կոշիկ), քաքուլ թօղել, բեղ
թօղել, բակ թօղել, բեղերը սըրել, գ'ըլօխը սարքել (գլխի մազերը կտրել), թը-
րաշվել, թըրաշը գ'ալ, թըրաշ թօղել, անթըրաշ, թըրաշվուկ, քաչըլնալ, փէ-
սաբեղվել (տոնական հագնվել) և այլն:

Բերված բառերը գոյականներ ու բայեր են, վերջին դեպքում՝ առավելա-
բար հարադրություններ: Կան զգալի քանակության փոխառություններ: Կա-
րելի է առանձնացնել հակադիր բառազույգեր ըստ սեռերի, ինչպես՝ յուպկա
– շըլվար, բըլուսկա – սառուշկա, գ'ըլխաշոր – շըլապկա, գիդրի – նասկի,
մազ կըդրել – գ'ըլօխը սարքել և այլն:

Եզրակացություններ

Բարբառային բառապաշարը ըստ սեռերի տարբեր բառաշերտերով է
ներկայացնում մարդկանց արտաքին ու ներքին հատկանիշները, զբաղ-
մունքն ու առօրյան, ամուսնական հարաբերությունները, դիրքն ու կարգա-
վիճակը, վարքն ու հագուստը և այլն: Դիտարկումները ցույց են տալիս, որ
լեզուն հանդես է բերում համակարգային տարբերություններ ինչպես սեռե-
րին վերաբերող իրողությունները, այնպես էլ դրանց նկատմամբ գնահատո-
ղական վերաբերմունքը արտացոլելիս: Եթե գրական լեզուն սեռերի տարբե-
րությունը բառային տարբերություններից բացի (տղա – աղջիկ) երբեմն ար-
տահայտում է նաև ածանցմամբ (ընկեր – ընկերուհի), ապա Բայագետի
բարբառում այդ տարբերությունը ածանցմամբ չի արտահայտվում: Սեռերին
վերաբերող բառաշերտերում դրսևորվում են բարբառային հայերենի բառա-
պաշարին բնորոշ բառակազմական ու իմաստաբանական գրեթե բոլոր իրո-
ղություններն էլ: Ընդհանուր առմամբ, զգալի են գործիական հոլովի, հարա-
կատար ու ենթակայական դերբայների՝ խոսքիմասային այլ արժեքով կիրա-
ռությունները, առատ են բազմիմաստության, փոխաբերության, հոմանիշու-
թյան ու հականիշության դեպքերը: Բառակազմական առումով բառաշերտե-
րը տարբերակիչ հատկանիշներ չունեն, երկու դեպքում էլ նկատելի է հա-
րադրավոր բայերի, ածական+գոյական անհոդակապ իսկական բարդու-
թյունների առատությունը, ընդ որում՝ վերջիններում գոյականը կարող է

դրվել հոգնակի թվով, երբ խոսքը վերաբերում է մարմնի զույգ կամ բազմաբաղադրիչ մասերի: Այդ դեպքում փաստորեն բառահարաբերական ձևույթը հանդես է բերում բառակազմական գործառույթ: Նույն բառաշերտում բառերը կարող են լինել հոմանիշային, հականիշային հարաբերությունների մեջ: Առանձին դեպքերում նույն բառը տարբեր սեռերի վերաբերող բառաշերտերում ունենում է տարբեր իմաստներ: Այս հետազոտության մեջ դիտարկված նյութը, ինչպես նաև ստացված արդյունքները իրենց համակարգայնությամբ փաստում են, որ իրողությունը այլ բարբառներում, նաև ընդհանրապես բարբառային հայերենում դիտարկվելու հեռանկարներ ունի:

ABOUT THE LAYERS OF DIALECT VOCABULARY CHARACTERIZING MEN AND WOMEN (According to the materials of Bayazet dialect)

KATVALYAN VICTOR

*Doctor of Philological Sciences, Associate Professor
Director of the Language Institute after H. Acharyan*

NAS RA

GSU Lecturer

e-mail: viktorkatvalyan@mail.ru

In this research, we have examined the layers of Bayazet's dialect vocabulary that characterize women and men according to external and internal features, occupation, marital relationship, position and status, behavior, clothing, etc. Our goal was to classify the words that differentiate the genders according to different semantic groups, to observe them according to their lexical and semantic peculiarities. The material included in the field of research was taken from the dialect-speaking environment, as well as from published works. Observations show that language makes systematic differences in reflecting both gender realities and evaluative attitudes towards them, but the differences are mainly related to the semantic field and not to word formation. The material observed in the course of the study, as well as the results obtained by their systematic nature, allow us to assert that the phenomenon must be observed in other dialects, as well as in dialectal Armenian as a whole.

Keywords: dialect, vocabulary, semantic group, distinction of genders, appearance, position, clothing, synonym, word formation, proverb.

О СЛОЯХ ДИАЛЕКТНОЙ ЛЕКСИКИ, ХАРАКТЕРИЗУЮЩИХ МУЖЧИН И ЖЕНЩИН

(На материале Баязетского диалекта)

КАТВАЛЯН ВИКТОР

Доктор филологических наук, доцент

Директор института языка НАН РА имени Г. Ачаряна

Преподаватель ГГУ

электронная почта: viktorkatvalyan@mail.ru

В данном исследовании мы рассмотрели пласты диалектной лексики Баязета, характеризующие женщин и мужчин по внешним и внутренним признакам, роду занятий, семейным отношениям, положению и статусу, поведению, одежде и др.

Нашей целью было классифицировать слова, различающие роды, по разным семантическим группам, рассмотреть их по лексическим и семантическим особенностям.

Материал, вошедший в область исследования, был взят из диалектоязычной среды, а также из опубликованных работ. Наблюдения показывают, что гендерные различия в лексике, отражающей основные сферы жизни и деятельности женщин и мужчин, носят системный характер, но различия в основном связаны с семантическим полем, а не со словообразованием.

Материал, наблюдаемый в ходе исследования, а также полученные результаты позволяют утверждать, что подобное явление необходимо наблюдать как в других диалектах, так и в армянской диалектной лексике в целом.

Ключевые слова: диалект, лексика, семантическая группа, дифференциация полов, внешний вид, положение, одежда, синоним, словообразование, пословица.

Հոդվածը ներկայացվել է խմբագրական խորհուրդ 28.08.2022թ.:

Հոդվածը գրախոսվել է 14.10.2022թ.:

«ՄՇԱԿ» ԹԵՐԹԻ ԱՆԴՐԱԴԱՐՁԸ ՎԵՆԵՏԻԿԻ ՄԽԻԹԱՐՅԱՆՆԵՐԻՆ
(«Մշակ» թերթի հրատարակման 150-ամյակի առթիվ)

ՀՏԴ 81.28

DOI: 10.56246/18294480-2022.13-29

ԱՍՈՅԱՆ ԹԱԹՈՒԼ

բանասիրական գիտությունների թեկնածու, դոցենտ,
ԳՊՀ բանասիրական ֆակուլտետի դեկան
Էլփոստ՝ asoyan.60@mail.ru

Հայ պարբերական մամուլի պատմության մեջ կարևոր տեղ է գրավում «Մշակ» թերթը: Հայտնի մտավորական ու հասարակական գործիչ Գրիգոր Արծրունու խմբագրությամբ այն սկսել է լույս տեսնել 1872 թվականից Թիֆլիսում: Թերթին աշխարակցել են ժամանակի առաջադիմական հայացքների տեր մարդիկ: Այս թերթում է Րաֆֆին առաջին անգամ տպագրել իր բազմաթիվ ստեղծագործություններ:

«Մշակ» թերթը շատ է անդրադարձել հասարակությանը հուզող սոցիալական, մշակութային, ազգային հարցերի, գնահատել դրանք գաղափարական նոր մոտեցումներով, ապահովել տեղեկատվություն տարբեր տարածաշրջաններից:

1873թ. 40-րդ համարում թերթն անդրադարձել է Վենետիկի Մխիթարյան միաբանության գործունեությանը՝ կապված որոշ կրոնական կողմնորոշումների հետ: «Մշակ»-ը բարձր է գնահատել Մխիթարյանների գործունեությունը, սակայն հակադրել է նրանց գործունեության սկզբնական և վերջին (19-րդ դարի 2-րդ կեսի) շրջանները՝ նկատի ունենալով միաբանության որոշ անդամների անթաքույց հակումը դեպի կաթոլիկ եկեղեցին: Ըստ որոշ հայ մտավորականների՝ եթե կաթոլիկությունը սկզբում դիմակ էր՝ հայ մշակույթը զարգացնելու նպատակով, ապա հետագայում այն դարձավ էություն:

Հոդվածում վերլուծվում են «Մշակ»-ի դիտարկումները Մխիթարյան միաբանության գործունեության մասին:

Բանալի բառեր՝ «Մշակ», հայ պարբերական մամուլ, Գրիգոր Արծրունի, Րաֆֆի, Վենետիկի Մխիթարյան միաբանություն, կաթոլիկ եկեղեցի, լեզու:

Ներածություն: Կիլիկյան հայկական թագավորության անկումից հետո (14-րդ դար) ստեղծված հասարակական-քաղաքական անբարենպաստ պայմանների հետևանքով հայոց հոգևոր-մշակութային կյանքն անկում ապրեց, և միայն 17-րդ դարում սկսվեց «վերակենդանացման» գործընթացը՝ կապված ազգային ինքնագիտակցության ձևավորման և ծավալման հետ: Ինչպես նշվում է հայ պատմագրության մեջ, «Ընդհանուր քաղաքական զարգացման հայեցակետից 17-րդ դարը եղավ հայ ազգային-ազատագրական մտքի և շարժման վերելքի, ազգային նոր գաղափարախոսության ծննդի ժամանակաշրջան»¹: Այդ միտումները խորանում են 18-րդ դարում և ազգային-ազատագրական պայքարի ձևով ցայտունորեն արտահայտվում 19-րդում: Զարգացումները ցույց են տալիս, որ հոգևոր-մշակութային զարթոնքը, կրթական-լուսավորական շարժման ծավալումը և լեզվին առնչվող խնդիրները (հատկապես արևմտահայոց մեջ) դառնում էին այդ պայքարի կարևորագույն բաղադրիչները, նույնիսկ ավելի կարևոր, քան զինված պայքարը, որովհետև դրանք էին ընկած այդ պայքարի գաղափարաբանության հիմքում²:

Հայոց պետականագուրկ վիճակով պայմանավորված՝ մշակութային, կրթական-լուսավորական կենտրոններ դարձան Կ.Պոլիսը, Վենետիկը, Վիեննան, Մադրասը, Ջնյունիան և այլ քաղաքներ: Մասնավորապես հայ տպագրության սկզբնավորումը և Մխիթարյան միաբանության գործունեությունը կապվում է Վենետիկի հետ:

Շատ դժվարություններ են հաղթահարում թե՛ Մ. Սեբաստացին և թե՛ իր ստեղծած միաբանությունն իրենց գործունեության ճանապարհին³: Բուն հայրենիքում գործելու անհնարինությունը և օտար միջավայրում հարմարվելու սուբյեկտիվ և օբյեկտիվ բազմաթիվ հանգամանքներ հաճախ ստիպում էին դրսևորել իրենց կամքին հակառակ վարքագիծ: Մխիթարի ու միաբանության գերխնդիրը հայոց միջավայրում գիտությունների և հայ մշակույթի զարգացումն էր, մարդկանց կրոնական և բարոյական դաստիարակությունը: Այս նպատակների իրագործման համար Մ. Սեբաստացին դարձավ պապական կաթոլիկ եկեղեցու հետևորդ: Հայկական միջավայրում, չնայած իր գործադրած ջանքերին, նա աջակցություն չստացավ:

¹ «Հայոց պատմություն», հտ 3, գիրք առաջին, Երևան, 2010, էջ 17;

² Մանրամասն տե՛ս Ասոյան Թ., Վենետիկի Մխիթարյանները և աշխարհաբարի հարցերը, Երևան, 2001:

³ Մանրամասն տե՛ս նույն տեղում:

Մխիթարյանների մասին շատ է գրվել, ու շարունակում են գրել: Ներկայացվել ու գնահատվել են նրանց գիտական, գրական-գեղարվեստական, կրոնադավանաբանական ժառանգությունը, սակայն գնահատականները տարբեր են, հաճախ՝ հակասական: Մենք կանդրադառնանք Մխիթարյանների կրոնական ուղղվածության խնդրին, որը 19-րդ դարում ևս դարձել էր քննարկման առարկա, և որին անդրադառնում է «Մշակ»-ը, և այն գնահատականներին, որոնք ներկայացվում են կրոնական խնդրին ի հակակշիռ:

Նյութը: «Մշակ» թերթի համարներից մեկում⁴ լույս է տեսնում մի հոդված՝ «Վենեցիայի Մխիթարեանները» վերնագրով, որտեղ «Մասիս» լրագրից կատարված է հետևյալ մեջբերումը. «Մեր կաթոլիկ ազգայնոց մէջ այս օրերս նոր պառակտում մ'ալ ծագեցաւ: Վենետիկի միաբանութեան Աբբահայրն եւ հոն գտնուող միաբանները կաթոլիկ հայոց խնդրոյն նկատմամբ Պապին հանած վերջին կոնդակն ընդունած եւ Հասունեանի կողմն անցած ըլլալով, Կ.Պոլիս գտնուող Մխիթարեանց մեծ մասը չընդունեցին իրենց Աբբային եւ միաբանութեան մեկ մասին այս ըրածը եւ այսպէս յիշեալ միաբանութիւնն իր մէջ երկուքի բաժնուեցաւ»⁵: Բանն այն է, որ 19-րդ դարի երկրորդ կեսին Անտոն Հասունյանի (1809-1884թթ.)⁶ ծավալած գործունեությունը մեծ լարվածություն էր ստեղծել հայոց եկեղեցակրոնական կյանքում, որին միջամտում էին Վատիկանը և օսմանյան կառավարությունը: Հասկանալի է, որ այդ գործընթացներից չէր կարող հեռու մնալ կաթոլիկ եկեղեցու ներկայացուցիչ Մխիթարյան միաբանությունը:

Բացի մեջբերվածից՝ հոդվածում շոշափվում են նաև Մխիթարյանների գործունեության հետ կապված այլ հարցեր, որոնք քննվում են ժամանակաշրջանի իրադարձությունների համատեքստում:

Նյութի վերլուծությունը: Ինչպես վերը նշեցինք, Մխիթարն ու Մխիթարյան միաբանությունն իրենց գոյության ընթացքում շատ դժվարություններ են հաղթահարել՝ կեցության-կենցաղային հարցերից մինչև կրոնական, մշակութային և ազգային խնդիրներ: Եթե նաև նկատի ունենանք, որ 18-19-րդ դարերը հասարակական-քաղաքական տեղաշարժերի, միջազգային իրավիճակի լարվածության առումով մեծ փոփոխությունների ժամանակներ էին, ապա Մխիթարյանների գործունեության ընթացքում արտաքին ճնշումների

⁴ Տե՛ս «Մշակ», 1873, թ.40, էջ 3-4:

⁵ «Մասիս» լրագրի այս համարը ՀԱԳ թվայնացված կատալոգում ներառված չէ:

⁶ Անտոն Հասունյանի մասին տե՛ս ՀԱՀ, հտ. 6, 1980, էջ 257-58: Րաֆֆի, Հասունյանը և յուր կուսակցությունը, Երկեր, հտ. 10, 1991, էջ 207-2010: Պարոնյան Հ., Երկեր, 1979, էջ 81-90:

հետևանքով ի հայտ եկած ներքին հակասությունները կունենան իրենց տրամաբանական բացատրությունները:

«Մշակ»-ի անդրադարձը Վենետիկի Մխիթարյաններին ուղղակիորեն առնչվում է նրանց կրոնական ուղղվածության հետ:

1829թ. հայ կաթոլիկները ստանում են Կ.Պոլսի պատրիարքարանից անջատ և անկախ վարչություն ունենալու իրավունք⁷: Անտոն Հասունյանի քայքայիչ գործունեության հետևանքով լարված ու ծանր իրավիճակ է ստեղծվում մի կողմից կաթոլիկների և առաքելական եկեղեցու, մյուս կողմից՝ կաթոլիկների նոր ձևավորված երկու հաստվածների՝ հասունյանների և հակահասունյանների միջև: Իրավիճակն ավելի է բարդանում, երբ Հասունյանի դրոմամբ գործընթացներին միջամտում են թուրքական կառավարությունը և Հռոմի պապը: Վերջինիս կոնդակները՝ կաթոլիկ հայերի եկեղեցիների, հաստատությունների և ունեցվածքի նկատմամբ պապական իրավասության տակ դնելու, ապա պապի անսխալականության մասին, բորբոքում են կաթոլիկ հայերին, սակայն Հասունյանի՝ ի վերջո, ողջ հայ կաթոլիկների պատրիարք նշանակվելը հանդարտեցնում է բորբոքված հոգևորականությանը⁸: Ահա, այս իրադարձությունների մեջ ներքաշվում են նաև Վենետիկի Մխիթարյանները: 1772թ. հետո Վիեննայում հաստատված Մխիթարյաններն արդեն 19-րդ դարում դուրս էին այս գործընթացներից, իսկ վենետիկյան միաբանությունը «երկուքի բաժնուեցալ»: Այս հանգամանքն է, որ զարմացրել է «Մշակ»-ին: «...Անսպասելի կերպով այն միաբանութիւնը, որից մենք իրավունք ունեինք սպասել այդ տեսակ հնացած վարդապետութեան և հասունեան և հակահասունեան կուսակցութիւնների մէջ ծագած կռուի վերաբերութեամբ նուրբ հայացք, ժամանակակից, լուսաւորեալ մարդիկների հայացք, հանկարծ նրանք հայտնուում են խաւարասերների կուսակիցներ ընդդէմ այն մարդիկների, որք պաշտպանում էին հայ կաթոլիկ եկեղեցու ազատութիւնը անսխալական վարդապետութեան անիրաւ, տխմար բռնաւորութեան դէմ»⁹, - գրում է «Մշակ»-ը: Ժամանակի հասարակական առաջադիմական հոսանքները պապականությունը համարում էին հետադիմական երևույթ, որը «վնասեց մարդկային առաջադիմության գործին» (Րաֆֆի): Րաֆֆին, օրինակ, գրում է, թե «...երբ ամեն մի ազգի մտածող մասը աշխա-

⁷ Մանրամասն տե՛ս <https://fliphtml5.com/fumf/zqdt/basic>

⁸ Նույն տեղում:

⁹ Տե՛ս «Մշակ»-ի նշված համարը:

տում է թոթափել իրանից Հռոմի շղթաները, և ասիա Տաճկաստանում հանդիսանում է մի կուսակցություն՝ կնքված Հասունյանի անունով, որ կրկին մտնում է պապի՝ այդ համաշխարհային հրեշի ծանր լծի տակ»¹⁰: Դա, ըստ Րաֆֆու, նշանակում է ոչնչացնել ազգային սրբությունները և ստրկանալ. «բայց որքան զգվելի է ստրկության գաղափարը, այնքան ժամանակ պատմագրության մեջ դատապարտելի կմնա Հասունի և նրա կուսակիցների ազգանենգ վարմունքը»¹¹, - եզրակացնում է գրողը: «Պապին անձնական անսխալութեան անտեղի և մոլար վարդապետութիւնը» հաստատելը և «պապին հրատարակած մոլորութեանց ցանկը վաւեացնելը կամ նուիրագործելը» արդեն հետադիմական քայլ է դիտվում, որովհետև դրա «մէջ ներկայ դարուս բոլոր յառաջադիմական սկզբունքները դատապարտուած են»¹², - գրում է «Մասիս»-ը:

Հակոբ Պարոնյանն իր «Ազգային ջոջեր»-ում, թեպետ երգիծանքով, գրում է հետևյալը. «Վենետիկի միաբանությունն, որ Հասունյան քաղաքականության թշնամի նկատված էր, հաճեցավ յուր երեսին վրա ապտակ մը ընդունել Հասունյանե, որ իտալերեն պարսավագիրք հրատարակելով ամբաստանեց Վենետիկի միաբանությունն իբրև հերետիկոս և հերձվածող, պատճառելով, թե հիշյալ վանքին միաբաններն միշտ պաշտպան են հայերու»¹³: Վենետիկի միաբանությունը «ինքզինքն արդարացնելու համար» պատասխան գրությամբ հայտարարում է, թե «Հռովմա Պապին ամեն հրամաններու հպատակ է»¹⁴: Ավելացնենք նաև, որ այդ ամբաստանությունը միակը չէր, նման ամբաստանություններ էլի էին եղել՝ Մ. Սեբաստացու արքայության շրջանից սկսած:

Պապի գործադրած ճնշումը ժողովուրդների ու երկրների վրա միայն կրոնական չէր. պապական Հռոմը ձգտում էր նաև քաղաքական գերակայության և շատ հաճախ էր քաղաքական հարցեր լուծում, ուստի Հայաստանի ազատագրությունը հայ գործիչները կապում էին ինչպես Արևմուտքի, այնպես էլ պապական Հռոմի հետ, սակայն «Հռոմի պապերի պահանջը և պայմանը մշտապես նույնն էին՝ հնազանդվել իրենց, ընդունել իրենց գերագա-

¹⁰ Րաֆֆի, Երկերի ժողովածու, հտ. 10, Երևան, 1991, էջ 207:

¹¹ Նույն տեղում, էջ 210:

¹² «Մասիս», թիվ 948, 1869:

¹³ Պարոնյան Հ., Երկեր, Երևան, 1979, էջ 87:

¹⁴ Նույն տեղում:

հուփայունը, որից հետո իրենք հոգ կտանեն, որ վերջ գտնեն հայ ժողովրդի տառապանքները»¹⁵:

Այս մի քանի վկայությունները բերեցինք ուղղակի ցույց տալու համար, թե ինչպիսի կրոնական, հասարակական ու քաղաքական պայմաններում էին գործում հայ գործիչները, հասարակական և մշակութային կազմակերպություններն ու հաստատությունները, մասնավորապես Վենետիկի մխիթարյանները, որոնց հիմնական գործունեությունը նաև կաթոլիկ եկեղեցու գաղափարախոսության քարոզչությունը պիտի լիներ, որից, սակայն, երկար ժամանակ հաջողությամբ խուսափում էին: Պետք է ընդունենք նաև, որ հենց հայկական միջավայրն էր իր համար խնդիրներ ստեղծում և փորձում լուծել այլոց ձեռքով, ինչպես Հասունյանի դեպքում էր:

Վենետիկցիների հետ կատարվածը պատճառ դարձավ, որ քննարկման առարկա դառնա կաթոլիկ եկեղեցու հետ նրանց ունեցած կապի բնույթը, և կասկածի տակ դրվի նրանց մշակութային գործունեության արժեքը: Հանրության գիտակցության մեջ «Մխիթարյանների համար «կաթոլիկությունը մի միջոց էր համբերելի լինել եվրոպական երկրներում, որի հովանավորության տակ կարելի էր ավելի ազատ աշխատել», և կաթոլիկական «կրոնը և եկեղեցական կոչումը որպես միջոց, որպես դիմակ ընդունեցին»¹⁶: Փաստորեն, մտավորականության շրջանում քննարկման նյութ դարձավ «կաթոլիկությունը էություն՞, թե՞ դիմակ» հարցադրումը: Այս հարցին անդրադարձել են այնպիսի մտավորականներ, ինչպիսիք են Գ. Այվազովսկին, Մ. Նալբանդյանը, Ալ. Երիցյանը, Լեոն և ուրիշներ¹⁷: «Մշակ»-ի այս անդրադարձը նույն խնդիրն է շոշափում, ընդ որում բոլորն էլ բերում են նույն փաստարկները՝ արտահայտելով նույն մտքերը գրեթե նույն բառապաշարով: Ուղղակի այսօր դժվար է հասկանալ նման հարցերի՝ առաջին պլան մղվելը...

Անդրադարձները ցույց են տալիս, որ այս հարցը ժամանակին ունեցել է որոշակի հասարակական հնչեղություն, սակայն այժմ դա կորցրել է իր արդիականությունը: Առավել կարևոր են այն գնահատականները, որոնք տրվել են Վենետիկի Մխիթարյանների գիտամշակութային գործունեությանը:

«Մշակ»-ը գրում է. «Մխիթարեան միաբանութիւնը իր հիմնուելու օրից իր անաչառ գաղափարներով իր օգտաւէտ գործունեութեամբ երևում էր

¹⁵ «Հայոց պատմություն», հտ.3, գիրք 1, Երևան, 2010, էջ 16:

¹⁶ «Մշակ», 1873, թ.40:

¹⁷ Այս հարցի մասին մանրամասն տե՛ս Ասոյան Թ., Վենետիկի Մխիթարյանները և աշխարհաբարի հարցերը, Երևան, 2001:

միշտ որպէս մարդիկների կոասկցութիւնը, որի համար ազգի լուսաւորութիւնը, ազգի օգուտները, հայութեան գործը գլխաւոր բան էր», և ապա՝ «Մխիթարեանները թե՛ մեզ՝ հայերիս, թե՛ եւրոպացիներին միշտ երևում էին որպէս լուսաւորողներ..., և որի բուն նպատակն էր մի կողմից Եւրոպա ծանօթացնել հայութեան հետ, իսկ միւս կողմից հայերին լուսաւորել, հայ ժողովուրդը զարթեցնել իր դարևոր քնից, հանել նրան այն խաարից, որի մեջ նա ընկղմուած էր»¹⁸: Ինչպէս տեսնում ենք, Մխիթարյաններին տրված գնահատականը արտահայտված է անցյալի ժամանակաձևերով, և կարելի է կարծել, որ, ըստ «Մշակ»-ի մեկնաբանության, միաբանությունը դադարեցրել է այլևս «ազգի լուսաւորութեանն» ուղղված իր ազգանպաստ ու արդյունավետ գործունեությունը և զբաղվում է պապական Հռոմի խավարամիտ, ազգային առաջադիմությանը խոչընդոտող գաղափարախոսության քարոզչությամբ: Թեկուզև անցյալով, այնուամենայնիվ, «Մշակ»-ն ընդունում է, որ միաբանության համար «ազգի լուսավորությունը, ազգի օգուտները, հայութեան գործը գլխավոր բանն էր», սակայն անում է խիստ աննպաստ եզրահանգում. «Բայց, աւաղ, մենք սխալուեցանք...մենք հիմի իրավունք ունենք համոզուել, որ հայութիւնը, ընդհակառակն, նոցա համար երկրորդական բան էր, և որ նոքա ճշմարիտ, մոլեռանդ, խավար կաթոլիկներ են»¹⁹: Կրոնական և գիտամշակութային հարցերը տարբեր մակարդակներում քննարկելի հարցեր են, մինչդեռ «Մշակ»-ը և այս խնդրին անդրադարձած մյուս հեղինակները դրանք դիտարկում են նույն հարթության վրա: Իհարկէ, շատ կարևոր իրադարձություններ էին տեղի ունենում հայ կաթոլիկ հանրության կյանքում. նա կորցնում էր իր ինքնուրույնությունը և պիտի դառնար պապականության գաղափարախոսության կրողն ու տարածողը, սակայն դա բավարա՞ր պայման էր Մխիթարյաններին մեղադրելու խավարամտության, պապականության կցորդը դառնալու, ազգին և ի սկզբանէ իրենց որդեգրած կոչմանը դավաճանելու մեջ: Բարձր գնահատելով Սեբաստացու գործունեությունը՝ «Մշակ»-ը գրում է, թէ նրա հետևողները իրենց հայրենակիցներին զգել են մի «բռնավորութենի» տակ, որն ավելի անտանելի է, քան նրա ժամանակի օսմանյան վայրենի ճնշումը, ապա ավելացնում է. «...սա կեղծ լուսավորության, կեղծ արդարության, կեղծ քրիստոնեության դիմակով իրան ծածկող բթամիտ և բթացնող բռնավորություն է... Հռոմի պապի անսխալու-

¹⁸ «Մշակ», 1873, թ.40, էջ 3-4 :

¹⁹ Նույն տեղում:

թյան բռնավորությունն է...»²⁰: Այս մեջբերումը Սեբաստացուն տրված գնահատականի վերջին հատվածն է՝ ուղղված նրա հետևորդներին, իսկ ընդհանրապես «Մշակ»-ը հակադրում է նրան իր հաջորդներին, որոնք կոտրել են նրա մեծ, փառավոր անունը, վատ են վարվել նրա հիշատակի հետ. «Դու, որ փախչելով, փրկվելով օսմանյան բռնավորութենից և քո ժամանակի կղերի անբարոյականութենից, ամեն բան զոհեցիր քո ազգի իրավունքները ու ազատությունը պաշտպանելու համար, ի՞նչ են արել քո հետևորդները քեզ հետ...»:

Եզրակացություն: Ինչպես արդեն նշել ենք, Մխիթարյանների գործունեությունն այս տեսանկյունից գնահատելը 19-րդ դարի երկրորդ կեսին ծավալուն տեսք էր ստացել: Եվ ոչ միայն նրանց կաթոլիկության հարցն էր շոշափվում: Այսպես, Գ. Այվազովսկին հարցը դիտարկում էր մարդկային-բարոյական խնդիրների տեսանկյունից՝ փորձելով ցույց տալ, որ միաբանությունը Մխիթարից հետո անցել է բարոյականության վարընթաց ճանապարհ²¹: Մ. Նալբանդյանը և Լեոն հարցը դիտարկում են հասարակական-քաղաքական հոսանքների, նրանց գաղափարախոսության հաշվառմամբ. ինչպե՞ս կարող էր վանական հետադեմ ու պահպանողական միջավայրը արժեքներ ստեղծել: Այնուամենայնիվ, կրոնի հարցում Լեոն ավելի իրատես է, քան Այվազովսկին, Երիցյանը, Նալբանդյանը, «Մշակ-ը: «Մխիթարը կաթոլիկ էր, և վերջ, ու սա հանցանք չէ. ազգով՝ հայ, կրոնով՝ կաթոլիկ, հավատացյալ կաթոլիկը կարող է և լավ հայ լինել»,- ձևակերպում է նա²²: Ինչպես կարելի է նկատել, Լեոն կաթոլիկությունը դիտում է իր ամբողջության մեջ՝ ուշադրություն չդարձնելով առանձին ապագային դրսևորումների վրա, ինչպիսին, օրինակ, հասունյանականությունն էր:

Այսպիսով, «Մշակ»-ի հրապարակումը նոր բան չէր ավելացնում արդեն ասվածին, պարզապես շարունակում էր մնալ այն մտահոգությունների շրջանակում, որոնք արտահայտվել էին 19-րդ դարի 50-ական թվականներին: Կարծում ենք՝ նման ուշադրությունը կրոնական երևույթների նկատմամբ կարելի է բացատրել պետականություն չունենալու հանգամանքով: Եկեղեցին ստանձնել էր ժողովրդի առաջնորդի դերը. ազգի պահպանության, ազգային առաջադիմության, կրթության, լուսավորության, մշակույթի

²⁰ «Մշակ», 1873, թ.40, էջ 4 :

²¹ Մանրամասն տե՛ս Այվազովսկի Գ., Ուրուագիծ ոգույ և ընթացից Մխիթարեան միաբանութեան Վենետկոյ, Փարիզ, 1857:

²² Մանրամասն տե՛ս Լեո, Հայկական տպագրություն, Թիֆլիս, 1901-1902:

զարգացման հարցերը ծանրացած էին եկեղեցու ուսերին, և պապական Հռոմի վարած քայքայիչ գործունեությունը, գերագահության ձգտումը թուլացնում էին Մայր եկեղեցու ազդեցությունը հայոց վրա հատկապես գաղթօջախներում, ազգի ներսում ստեղծում թշնամական հարաբերություններ, միմյանց դեմ պայքարող կուսակցություններ, ինչպես հասունյանների և հակահասունյանների կուսակցությունները: Վենետիկի Մխիթարյանները ևս ներքաշվեցին այդ պայքարի հորձանուտ և մասամբ տեղի տվեցին՝ բաժանվելով «երկուքի»:

Մյուս կարևոր հանգամանքն այն է, որ «Մշակ»-ի՝ Վենետիկի Մխիթարյաններին «ճշմարիտ, մոռելանդ, խավար կաթոլիկներ» համարելու տեսակետը չի կարելի ընդունել հենց կրոնական հայեցակետից, որովհետև կաթոլիկություն ընդունելով հանդերձ՝ նրանք պահպանեցին իրենց հարաբերական ինքնուրույնությունը իրենց նպատակային գործունեության ճանապարհին: Պապական Հռոմի ազդեցության ուժեղացման պայմաններում էլ Վենետիկի Մխիթարյանները չեն արհամարհել հայ եկեղեցին, չեն ծավալել ազգը մասնատելու քայքայիչ գործունեություն, ճիշտ հակառակը, միշտ էլ հանդուրժողականության կոչեր են արել և գործնականում իրականացրել²³:

Եվ վերջապես, «Մշակ»-ի՝ Վենետիկի Մխիթարյաններին խավարամիտ համարելը, «հայությունը նոցա համար երկրորդական բան» լինելու տեսակետը, մեղմ ասած, առավել ևս ճիշտ չէ արդեն միաբանության գիտակրթական, մշակութային առումով: Թե՛ Վենետիկի, թե՛ Վիեննայի Մխիթարյանների ամենաարդյունավետ գործունեության շրջանը հենց 19-րդ դարն է: Այս դարում են ստեղծվում նրանց հայագիտական գլուխգործոցները, նրանց կողմից կազմակերպվում կրթական գործը, իրականացվում լեզուների ուսումնասիրություններ, կազմվում բառարաններ, մաքրվում գրաբարը, կանոնարկվում արևմտահայերենը, զարգացվում գեղարվեստական գրականությունը՝ եվրոպական գրականությանը համահունչ, հրատարակվում պարբերականներ և, որ ավելի կարևոր է, հայ պատմիչների երկերը՝ հայ մարդու մեջ ներարկելով հայրենասիրական հզոր ոգի, սնելով ազգային-ազատագ-

²³ Ասոյան Թ., Վենետիկի Մխիթարյանները և աշխարհաբարի հարցերը, Երևան, 2001, էջ 17, 27-28:

րական պայքարի գաղափարախոսությունը: Նրանց ստեղծածը գիտամշակութային խիզախում էր, նվաճում էր հայ ժողովրդի հոգևոր կյանքում²⁴:

«Մշակ»-ի հրապարակումը ուղղակի ժամանակի պատկերացումներով պայմանավորված կարծիք է, որը պատմականորեն չի արդարացվում:

**"MSHAK" NEWSPAPER'S REVIEW ABOUT THE MKHITARIANS OF VENICE
(to the 150th anniversary of the publication of "Mshak" newspaper)**

ASOYAN TATUL

*PhD in Philology, Associate Professor,
Dean of the Faculty of Philology, GSU
e-mail: asoyan.60@ mail.ru*

"Mshak" newspaper occupies an important place in the history of the Armenian periodical press. It was published in Tiflis since 1872 under the editorship of a famous intellectual and public activist Grigor Artsruni. People with progressive views of the time worked for the newspaper. Many of Raffi's works were first published in this newspaper.

"Mshak" newspaper has touched a lot on social, cultural and national issues of public concern, evaluated them with new ideological approaches, provided information from different regions.

In 1873, in its 40th release, the newspaper referred to the activities of the Mkhitarian Congregation in Venice, related to some religious orientations. "Mshak" highly appreciated the Mkhitarians' activities but contrasted the initial and last (second half of the 19th century) periods of their activity, considering the unconcealed inclination of some members of the congregation to the Catholic Church. If Catholicism was initially a mask for the purpose of developing Armenian culture, later it became an essence.

The observations of "Mshak" about the activities of the Mkhitarian Congregation are analyzed in the article.

Keywords: "Mshak", Armenian periodical press, Grigor Artsruni, Raffi, Mkhitarian Congregation in Venice, Catholic Church, language.

²⁴ Տե՛ս, օրինակ, ՀՍՀ, հտ.7, Երևան, 1981: Սարգիսյան Բ., Երկհարերամեայ գրականական գործունեություն եւ նշանաւոր գործիչներ վեներտկոյ Մխիթարեան միաբանութեան, Վենետիկ, 1905:

ГАЗЕТА «МШАК» О ВЕНЕЦИАНСКИХ МХИТАРИСТАХ
(По случаю 150-летия издания газеты «Мшак»)

АСОЯН ТАТУЛ

*Кандидат филологических наук, доцент
Декан филологического факультета ГГУ
электронная почта: asoyan.60@mail.ru*

Газета «Мшак» занимает важное место в истории армянской периодической печати. Она начала издаваться с 1872 года в Тифлисе, под редакцией известного интеллигента и общественного деятеля Григора Арцруни. В газете сотрудничали прогрессивные люди того времени. Именно в ней Раффи впервые опубликовал свои многочисленные произведения.

Газета «Мшак» освящала социальные, культурные и национальные проблемы, волновавшие общественность, давала им оценку применяя новые идеологические подходы, обеспечивала информацией из разных регионов.

Изданный в 1873 40-ой номер газеты коснулся деятельности Мхитарянского ордена в Венеции, связанной с некоторыми религиозными ориентациями.

«Мшак» высоко оценил деятельность Мхитарянцев, однако противопоставил начальный и последний (вторая половина XIX в.) периоды их деятельности, учитывая нескрываемую приверженность некоторых членов ордена к католической церкви. Если католицизм изначально был маской для развития армянской культуры, то в дальнейшем он стал сущностью.

В статье анализируются наблюдения «Мшака» о деятельности Мхитарянского ордена.

Ключевые слова: «Мшак», армянская периодическая печать, Григор Арцруни, Раффи, Мхитарянский орден в Венеции, католическая церковь, язык.

Հոդվածը ներկայացվել է խմբագրական խորհուրդ 08.09.2022թ.:

Հոդվածը գրախոսվել է 22.09.2022թ.:

ՀՏԴ 82.091

DOI: 10.56246/18294480-2022.13-30

ԻՍԿԱՆԴԱՐՅԱՆ ՆԱԻՐԱ

բանասիրական գիտությունների թեկնածու, դոցենտ,

ԳՊՀ դասախոս

Էլիոստ՝ isnaira123456@gmail.com

ԳՐԻԳՈՐՅԱՆ ՎԱԶԱԳԱՆ

բանասիրական գիտությունների դոկտոր, պրոֆեսոր,

ԳՊՀ հայոց լեզվի և գրականության ամբիոնի վարիչ

Էլիոստ՝ vachik_grigoryan@mail.ru

ԱՌԱՔԵԼՅԱՆ ԱՐԱ

բանասիրական գիտությունների դոկտոր, պրոֆեսոր,

ԵՊՀ և ԳՊՀ դասախոս

Էլիոստ՝ arakelara1@gmail.com

ՔՈՍՅԱՆ ԱՆՈՒՇ

ԵՊՀ մագիստրոս

Էլիոստ՝ kosyananush97@mail.ru

Արխայիկ հերոսի մասին առաջին վկայություն-հիշատակումները մեզ են փոխանցվում առասպելների, էպիկական երգերի և լեգենդների միջոցով: Վաղնջական ժամանակներում ապրող մարդու համար իր ցեղի առասպելաբանությունը ոչ միայն համոզիչ էր, այլև բացաբերի, այսինքն՝ իմաստ ուներ: Առասպելաէպիկական աշխարհը իրական աշխարհի յուրօրինակ արտացոլումն էր, ժամանակային և փարածական շարունակականության յուրօրինակ մոդել՝ կառուցված որոշակի օրենքների համաձայն: Առասպելի արխայիկ հերոսը, որպես կանոն, պատմություն հյուսող մարդկանց խմբի շարքային անդամը չէ. նա կա՛մ ակնառու կարողություններով օժտված ինչ-որ մեկն է, կա՛մ հերոսի հակոտնյան, կա՛մ նախահայր՝ ընտանիքի հիմնադիր: Հայ ժողովրդի հյուսած միջերի

¹ Հետազոտությունն իրականացվել է ՀՀ գիտության կոմիտեի ֆինանսական աջակցությամբ 21T-6B038 ծածկագրով գիտական թեմայի շրջանակներում:

հիմնական բովանդակությունը նվիրված է մեր առասպելական նախնիների՝ Հաբեթոսյան Հայկի, Արամի, Արա Գեղեցիկի, Տորք Անգեղյայի, Վահագնի հերոսական սխրանքներին, որոնց արդյունքում կազմավորվեց, հզորացավ ու ամբողջացավ Հայոց աշխարհը: Արխայիկ ժամանակների հերոսը աստվածային գորության և կրքի կրողն է, իսկ նրա հակառակորդները՝ սարսափազդու, փերափոմորֆ կերպարներ, իրենց փեսակով և ծագմամբ ևս առասպելական: Արխայիկ հերոսի գործողությունների շարժառիթներն օբյեկտիվորեն համընկնում են ցեղի ընդհանուր շահերին, այն է՝ ներդաշնակ աշխարհակարգ ստեղծելու, դիվական ուժերին ճնշելու և մի շարք սոցիալական ինստիտուտներ կազմակերպելու ձգտման հետ:

Բանալի բառեր՝ արխայիկ ժամանակաշրջանի մշակույթ, արխայիկ հերոս, փիլաքաանություն, առասպելաբանություն

«Արխայիկ» բառը (հուն. αρχαίος-վաղնջական) շրջանառության մեջ է դրվել 19-րդ դարում: Սովորաբար արխայիկ ժամանակաշրջան ասելով՝ հասկանում են Հին Հունաստանի պատմության մ.թ.ա. 8-6-րդ դարերը: Առասպելաբանությունը, որը ակտիվ գործողության տեսքով էր հանդես գալիս արխայիկ ժամանակներում, առասպելաստեղծ ժողովուրդների համար և՛ ինքնարտահայտման, և՛ մտածողության, և՛ կենսակերպի ձև էր: Առասպելաբանական աշխարհը իրական աշխարհի յուրօրինակ արտացոլումն էր, ժամանակային և տարածական շարունակականության յուրօրինակ մոդել՝ կառուցված որոշակի օրենքների համաձայն: Ժամանակակից աշխարհում վերջին շրջանում ռացիոնալության բերումով մեծ հետաքրքրություն է առաջացել հենց արխայիկ ժամանակներում ձևավորված միֆի նկատմամբ: Ժամանակին Զ. Ֆրեյդը, Կ. Յունգը և նրանց հետևորդները հիմնավորումներ բերեցին այն մասին, որ միֆի տրամաբանությունը, նրա պատկերած աշխարհի և հերոսների նկատմամբ չմարող հետաքրքրությունը արդիական են մինչ օրս: Ըստ հոգեվերլուծաբանների՝ այդ հետաքրքրությունը արդարացված է. այսօր էլ առասպելաբանությունը հետազոտվում է որպես մտածողության ու աշխարհընկալման ընդհանուր բազա-հիմք, որպես զգայական ընկալումների և պատկերացումների մի համակարգ, որը սկզբունքորեն փոփո-

խոթությունների չի ենթարկվում մարդկության ամբողջ պատմության ընթացքում:

Հունարենից թարգմանաբար առասպելը, էպոսը և լոգոսը նշանակությամբ կապվում են բառի, խոսքի, հորինվածքի հետ: Կ. Յունգի բնորոշմամբ՝ «առասպելաբանությունը Օրփեոսի կտրված գլխի նման շարունակում է երգել անգամ մահից հետո, և նրա երգը մեզ է հասնում հեռուներից: Այն ժամանակներում, երբ առասպելաբանությունը ժողովրդական կյանքի անբաժանելի մի մասն էր, այն ոչ միայն կատարում էին, ինչպես երաժշտության մի տեսակ, այլ նրանով ապրում էին»²: Այսպիսով՝ առասպելը իր սյուժեով մի յուրահատուկ կտավի է վերածվում՝ նախորդելով հնարավոր պատմական իրադարձություններին: Լայն առումով միջը տիեզերքի ստեղծման համընդհանուր, ունիվերսալ նկարագրությունն է՝ ներկայացված մարդուն հասկանալի, ընկալելի եղանակով: Այն, ի տարբերություն էպիկական ավելի մեծ կտավի գործերի, սովորաբար լոկալ բնույթ ունի և կապվում է կոնկրետ տեղանքին: Ռուս բանագետ Ե. Մելետինսկին նշում է, որ «առասպելաէպիկական դարաշրջանը կարելի է հայտնաբերել յուրաքանչյուր ժողովրդի պատմության մեջ: Այն սովորաբար համապատասխանում է արարչագործության միջնական ժամանակաշրջանին»³: Առավելապես կապված լինելով բնության վերաբերյալ մարդկանց նախնական պատկերացումներին՝ առասպելի հիմքում ի սկզբանե պատմական ժամանակները արտացոլված չեն, ինչը սակայն չի բացառում դրանց հետագա պատմականացումը: Այս իմաստով արխաիկ էպոսի մեջ առասպելական սխեմայի վերարտադրումը առաջնային է, առավել ընդգծված ու կարևոր, քան պատմական փաստերի ճշգրիտ ցուցադրումը⁴: Ս. Հարությունյանը գտնում է, որ «հայոց գրեթե բոլոր հին առասպելները, որոնք մեզ են հասել գրավոր ավանդությամբ, առհասարակ ենթարկվել են խիստ պատմականացման ու վիպականացման: Դրանց մեջ նախկին լուսավոր աստվածներն ու դյուցազունները կա՛մ դարձել են հայոց նախնիներ ու թագավորներ (Հայկ, Արամ, Արա Գեղեցիկ, Տորք)»⁵

² Юнг К. Г., Душа и миф: шесть архетипов. Киев, 1996, с. 15.

³ Мелетинский Е. М., Эпос и мифы, Мифы народов мира, М., 1980, т. 2, сс.665-666.

⁴ St'iu Бабурич А. К., Левингтон Г. А., К проблеме "у этнографических истоков фольклорных сюжетов и образов"/ Фольклор и этнография. У этнографических истоков фольклорных сюжетов и образов, Л., 1984, с 232.

⁵ Հարությունյան., Բանագիտական անարկներ, Երևան, 2010, էջ 144:

կամ, ըստ եվհեմերական⁶ մոտեցման, հայոց թագավորները փոխարինել են հին աստվածներին, իսկ նրանց հակառակորդ աստվածությունները դարձել են հայոց թշնամի երկրների բռնակալ տիրակալներ:

Միֆաստեղծ ժողովրդի համար առասպելը նաև ժամանակի մեջ գոյատևելու միջոց է, ուր արտացոլվում է իրականը, ճշմարիտը՝ համեմված հրաշապատումով: Ն. Դյակոնովը հավելում է, թե «առասպելը բանավոր մտածական մի յուրատեսակ հետք է ոչ միայն ա՛յն բանի, թե ինչ է մտածել, ինչին է հավատացել, կամ ինչ է զգացել հնադարյան մարդը, այլ նաև ինչպես է մտածել»⁷: Տարածում գտած այն պատկերացումը, թե միֆը պարզապես հաճելի իլյուզիա է, գրաքննադատ Միրչա Էլիադեն իր աշխատության⁸ մեջ վերածնակերպում է, թե արխաիկ հասարակարգերում առասպելը ընկալվել է որպես իրողություն և գրեթե միշտ նշանակել է «ճշմարիտ պատմություն»: Միֆը զրուցաբանում է մի սակրալ պատմություն, որը տեղի է ունեցել բոլոր սկիզբների հիշարժան ժամանակներում: «Ժամանակ» հասկացության ընկալման հինդուիստական կոնցեպցիայի համաձայն՝ որքան վաղ ժամանակներում տեղի ունեցած դեպքերի մասին են պատմում միֆերը, այնքան նրանք ճշմարտապատում են, քանի որ մարդիկ առավելագույնս մոտ են սկզբնաղբյուրին՝ աստվածային գիտելիքին և զրուցում են աստվածների հետ: Հին հնդկական էպիկական ստեղծագործությունների մի տեսակը՝ իթիհասան, թարգմանվում է «հենց այդպես էլ եղել է»⁹:

Առասպելների ու առասպելականի ուսումնասիրությունը վաղուց է գրավել հետազոտողների ուշադրությունը: Առասպելաբան Ջոզեֆ Բենիթելը իր «Հազարադեմ հերոսը» աշխատության մեջ փորձեց դուրս բերել տարբեր ժողովուրդների արխաիկ միֆերում առկա ընդհանրությունները և սահմանեց «մոնոմիֆ»¹⁰ հասկացությունը: Այս բառն առաջին անգամ գործածել է Ջեյմս Ջոյսը իր «Ֆինիգանի հոգեհացը» վեպում: «Մոնոմիֆ» հասկացության

⁶ Եվհեմերոս, հույն փիլիսոփա (մ.թ.ա. Ivn.), ըստ նրա առաջադրած տեսության՝ աստվածներն ու դիցաբանական կերպարները իրական անհատականությունների ֆանտաստիկ կերպարանափոխություններ են, իսկ առասպելները՝ պատմական իրադարձությունների խեղաթյուրված ներկայացում: Տե՛ս նաև Մ. Աբելյան, Երկեր 8 հատորով, հատոր Ը, Երևան, 1985, էջ 99:

⁷ Дьяконов Н. М., Архаические мифы Востока и Запада, М., 1990, с. 13.

⁸ Элиаде М., Аспекты мифа, М., 2010, с. 40.

⁹ Տե՛ս Бердников Г. П., Виппер Ю. Б., История всемирной литературы / Институт мировой литературы имени А. М. Горького, М. 1983, Т. 1, с. 236 կամ Itihasa: A large-scale corpus for Sanskrit to English translation, <https://aclanthology.org/2021.wat-1.22v1.pdf>.

¹⁰ Տե՛ս Кэмпбелл Дж., Тысячеликий герой, Санкт-Петербург, 2008.

տակ Քեմփբելը հասկանում էր համընդհանուր առասպելաբանական մի մոդել, կառույց, որը ընդհանուր է բոլոր ժողովուրդների պատկերացումներում՝ հերոսի թափառումների և սխրագործությունների մասին պատմություններ կերտելու նպատակով: Մոնոմիֆը եռամաս է. այն ներառում է հերոսի մեկնումը, ընծայաբերումը և վերադարձը: Մոնոմիֆը կարելի է դիտարկել հոգեվերլուծաբանության տեսանկյունից՝ պարզելու համար, թե ինչպիսին էր հերոսը իր ճանապարհի սկզբում, ինչ փորձությունների շրջանով է անցնում, ինչպես է ձևափոխվում նրա արժեհամակարգը, իր սխրագործությունների համար ստացած պարգևները ինչպես են ազդում նրա աշխարհընկալումների վրա և այլն:

Մոնոմիֆի նման միֆոլոգեմները¹¹, որոնք առասպելական սյուժեի, կերպարների ունիվերսալ արտացոլումներն են մարդկության մշակութային հայելու մեջ, նույնպես լայն տարածում ունեն: Հայտնի է, որ գոյություն ունի միֆոլոգեմների կայուն մի հավաքածու (օրինակ՝ համաշխարհային ջրհեղեղի, կենաց ծառի, առաջին մարդու, ոսկեդարի, դրախտ-դժոխքի միֆոլոգեմները և էլի ուրիշներ), որոնք ընդհանրական են ու կրկնվող, հանդիպում են այլևայլ ժողովուրդների բանահյուսական ավանդույթներում: Տարբեր ժողովուրդների առասպելներում ոչ միայն ընդհանուր թեմաների առկայությունը, այլև սյուժեների փոխներթափանցվածությունը նկատի ունենալով՝ Մ. Աբեդյանը գտնում էր, որ ստույգ որոշել, թե որն է տեղային-բնիկ առասպել և որը՝ ներթափանցած այլ մշակույթից, երբեմն շատ դժվար է¹²: Այդ բազմազան առասպելներում և դրանք կերտող հանրության գիտակցության մեջ կրկնվում են ոչ միայն սյուժեները, այլև որոշակի պատկերներ (արքետիպեր): Դրանք վերաբերում են համամարդկային խնդիրներին, հետևաբար ի սկզբանե արձագանք են գտնում մարդու հոգում, հասկանալի են և ճշմարտացի բոլորի համար: «Արքետիպ» տերմինը նույնպես գիտական շրջանառության մեջ է մտել Կ. Յունգի շնորհիվ, թեև նա ճշգրտում էր. «Արքետիպը» բոլորովին էլ նոր տերմին չէ, քանի որ այն գործածվել է դեռ սուրբ Օգոստինոսից առաջ և պլատոնյան «իդեայի» դասական հոմանիշն էր համարվում»¹³: Էպիկական պատումի հերոսի նկարագրի ուսումնասիրության տե-

¹¹ «Միֆոլոգեմ» հասկացությունը շրջանառության մեջ է դրվել Կ. Յունգի և Կ. Կերենյի կեղմից. «мифологема» - вот лучшее древнегреческое слово для их обозначения». («Душа и миф: шесть архетипов»). Киев, 1996, էջ 13):

¹² Աբեդյան Մ., Երկեր 8 հատորով, հատոր Ը, էջ 152-153:

¹³ Юнг К. Г., Душа и миф: шесть архетипов, с. 211.

սանկյունից այդ արքետիպերը շատ կարևոր են: Արխաիկ հերոսների արքե-տիպային նկարագրի հանդիպում ենք տարբեր ժողովուրդների բանահյու-սություններում, շումերների մոտ դա Գիլգամեշն է, հրեաների մոտ՝ Մովսեսը և Հովսեփ Գեղեցիկը, հույների մոտ՝ Հերակլեսը, Յասոնը, Ոդիսևսը, սկան-դինավների ու գերմանացիների մոտ՝ Սիգուրդ-Չիքֆրիդը, իռլանդացիների մոտ՝ Կուխուլինը, կելտերի մոտ՝ Արտուր թագավորը և այլն¹⁴: Հնագույն ժա-մանակներից մինչև մեր օրերը հասած արքետիպերը իրենց մեջ խտացնում են հերոսի ամբողջ կյանքի պատմությունը՝ հրաշագործ ծնունդ, պատանե-կության քաջագործություններ, հասունություն, ամուսնություն, իմաստուն կառավարում և առեղծվածային մահ:

Իր «Քննադատության անատոմիան» աշխատության մեջ հերոսի նկա-րագրի հետաքրքիր սահմանագիծ-բնորոշում է ներկայացնում կանադացի գրականագետ Նորտոպ Ֆրայը¹⁵: Նա հերոսների նկարագիրը տարրորոշում է՝ հենվելով «ոչ թե արժեքաբանական-բարոյական հիմքի վրա, այլ հերոսի գործելու կարողությանը համապատասխան»: Այսպես՝ եթե հերոսը որակա-պես գերազանցում է մարդկանց և նրանց շրջապատը, ապա նա հանդես է գալիս որպես աստված, իսկ նրա մասին զրույցները ներկայանում են առաս-պելի տեսքով, այսինքն՝ դառնում են պատմություններ աստծո մասին: Եթե հերոսը գերազանցում է մարդկանց ու շրջապատն իր նշանակալի աստիճա-նով, գործողություններն ու արարքները հրաշագործ էլեմենտ են պարունա-կում, բայց նա պատկերվում է որպես մարդ, ապա նա վիպական ասքի տի-պիկ հերոս է: Այս զրույցների հերոսը գործում է մի աշխարհում, որտեղ բնու-թյան սովորական օրենքները մասամբ կասեցված են, իսկ կախարդված զենքը, խոսող կենդանիները, սարսափելի վիուկները, հսկաները և հրաշա-գործ թախամանները ճշմարտության օրենքները չեն խախտում, հենց որ պատումի նորմերը ուժի մեջ են մտնում: Այս դեպքում գործ ունենք լեգենդի կամ հեքիաթի հետ: Եթե հերոսը դիրքով, աստիճանով գերազանցում է այլ մարդկանց, բայց կախված է երկրային գոյության պայմաններից, ապա ներ-կայանում է որպես առաջնորդ: Նա օժտված է ուժով, կրքով և խոսքի ար-տահայտչականությամբ, որը հասարակ մահկանացուներին հասու չէ, բայց և այնպես նրա արարքներն ենթակա են մարդկանց քննադատությանը և են-

¹⁴ Кэмпбелл Дж., Тысячеликий герой, с.7.

¹⁵ Фрай Н, Анатомия критики // Зарубежная эстетика и теория литературы XIX-XX вв. Трактаты, статьи, эссе, М., 1987, с. 232.

թարկվում են բնության օրենքներին: Սա արդեն էպոսի և ողբերգության հերոսն է: Ինչպես նշում է Ժ. Մահեն, «հերոսը, առանց որի էպոսը չէր ստեղծվի, գտնվում է առասպելի և պատմության միջև»¹⁶:

Արխաիկ հերոսի մասին առաջին հիշատակում-տեղեկությունները մեզ փոխանցվում են առասպելների, վիպական երգերի, լեգենդների, զրույցների, ապա և էպոսի միջոցով: «Արխաիկ մարդու համար իր ցեղի առասպելաբանությունը ոչ միայն համոզիչ էր, այսինքն՝ իմաստ ուներ, այլև բացատրելի էր, այսինքն՝ իմաստ էր հաղորդում ամեն ինչին»¹⁷: Առասպելի արխաիկ հերոսը, որպես սկզբունք, պատումը հյուսող մարդկանց խմբի սովորական, շարքային անդամը չէ. նա կա՛մ ակնառու կարողություններով օժտված մեկն է, կա՛մ հերոսին հակոտնյա մի կերպար, կա՛մ էլ նախահայր՝ տոհմի հիմնադիր: Հայ ժողովրդի հյուսած առասպելների հիմնական բովանդակությունը մեր նախնիների՝ Հաբեթոսյան Հայկի, Արամի, Արա Գեղեցիկի, Տորք Անգեղի, Վահագնի հերոսական մաքառումներին է նվիրված, որոնց արդյունքում ձևավորվեց, ամրացավ, ամբողջական դարձավ հայոց աշխարհը: Առասպելաչափական այս ավանդազրույցները հայ ժողովրդի մշակութային ժառանգության մեծագին ու կարևոր մասն են կազմում: Այս հնագույն առասպելներում արտացոլված են այն անհիշելի ժամանակների իրադարձությունները, երբ ամբողջ ազգ-տոհմը մարմնավորվում էր իր ազատության համար պայքարող, ապա և բարգավաճում ու կայունություն բերող դյուցազունների հավաքական կերպարում: Ազգաստեղծ այս նահապետերին պատմահայրն անվանում է աստվածներ կամ կիսաստվածներ, որոնց ժամանակին համաստեղություններ են նվիրաբերվել: Ըստ Գ.Վարդումյանի՝ այս հերոսների աստվածացումը հենց սկզբում չի ունեցել կրոնական երանգավորում¹⁸: Նրանք միջանկյալ դիրք են զբաղեցնում մշակույթի կրոնաձիսական և առասպելական շերտերի միջև: Այս պարագայում առասպելաբանությունը տարբերվում է կրոնից, քանի որ կրոնը պետական գաղափարախոսության մի ձևն է, իսկ առասպելաբանությունը սկիզբ է առնում մարդկանց գիտակցության ու ենթագիտակցության մեջ բնության ուժերին երկրպագելիս:

Դարերի ընթացքում հայկական արխաիկ միֆերի պատմականացման, ինչպես նաև առասպելական կամ վիպական տարբեր կերպարների շուրջ

¹⁶ Մահե Ժ. Պ., Մենագրությունը՝ վստահության ուղեցույց, 23/07/2013, ԳՐԱԿԱՆ ԹԵՐԹ <https://www.grakanter.am/archives/1761>.

¹⁷ Юнг К. Г., Душа и миф: шесть архетипов, с. 15-16.

¹⁸ Вардумян Г., Дохристианские культуры армян, Ереван, 1990, с. 87.

էպոսի ձևավորման ճանապարհով նրանց միջև առաջ է եկել արյունակցական-ազգակցական ընդգծված կապ, ինչը ներկայացրել է Խորենացին ծագումնաբանական ծառի տեսքով: Նրանց հերոսական գործողությունների շուրջ հյուսված առասպելները հրաշալի կերպով արտացոլում են ոչ միայն էթնոգենետիկ զարգացումները, այլև հայ ժողովրդի վաղագույն պատմության կարևոր իրադարձությունները: Առաջին անվանադիր նախնու հիմնական գործողությունները հաճախ կապված են տոհմի, ցեղի համար բնական և մշակութային արժեքներ ստեղծելու գործառույթին՝ ավարտին հասցնելով ազգաստեղծ առաքելությունը, ինչպես, օրինակ, Հայկ-Օրիոնի դեպքում է: «Հայկի և Բելի» առասպելը, ըստ էության, մի էպիկական պատմություն է՝ հյուսված հայերի ու սեմիտական ցեղերի միջև ընթացող բախումների մասին: Մ. Աբեղյանի կարծիքով, այս առասպելում արտացոլվել է նաև Ուրարտուի և Ասորեստանի միջև հակամարտությունը¹⁹, իսկ Գ. Ղափանցյանի կարծիքով²⁰ Հայկ անունով պատմական նախնի մենք չենք ունեցել, նա հայ ազգային նկարագրի և հայ անվան մի հավաքական մարմնավորում է միայն:

Արխաիկ հերոսի գործունեության դրդապատճառները օբյեկտիվորեն համընկնում են ցեղի ընդհանուր շահերին, ներդաշնակ աշխարհակարգ ստեղծելու ցանկությանը, դիվային ուժերին ճնշելուն, մի շարք սոցիալական ինստիտուտների կազմակերպմանը և այլն: Միևնույն ժամանակ ցեղը ընկալվում է որպես ամբողջ մարդկությունը, որ հակադրվում է առասպելական դևերին և թշնամաբար տրամադրված օտարներին: Առասպելական այս առաջնորդ-ոյուցագույններին բնորոշող գործառույթը երկրագնդի մաքրումն է հրեշներից (Բեովուլֆ, Վահագն), նրանց հատուկ գծերը հետագայում կարող են արտացոլվել էպոսի մշակութային հերոսի նկարագրում, որը առաջին նախահոր նմանությամբ ներկայանում է որպես մշակութային բարիքներ ստացող մեկը: Նա դրանք կա՛մ նվեր է ստանում աստվածներից (Սանասար-զենքուզրահ, Խաչ Պատարագին, Քուռկիկ Ջալալի), կա՛մ առևանգում է դրանք (կարելաֆիննական Վայնեմեյնենը Սամպոն²¹ է առևանգում, Պրոմեթևսը՝ կրակը): Այլ կերպ ասած՝ էպիկական հերոսը իր ծագումնաբանու-

¹⁹ Աբեղյան Մ., Երկեր 8 հատորով, հ. Ա, Ե., 1966, էջ 38-53:

²⁰ Տե՛ս Капанцян Г., Хайаса-колыбель армян, ИЛР, т.1, Ереван, 1956, с. 69.

²¹ Կալևալա, Երևան, 1972, էջ 263:

թյամբ կապվում է արխաիկ նախահոր կերպարին՝ իր մեջ համատեղելով տոտեմական նախնու և մշակութային հերոսի գծերը²²:

Արխաիկ ժամանակների հերոսը դյուցազնական ուժի ու կրքի կրողն է, իսկ նրա հակառակորդները ինչ-որ սարսափազդու կերպարներ են, դիցաբանական՝ ըստ իրենց տիպի և ծագման: Դրանք սովորաբար ինչ-որ հրեշներ են, դևեր կամ վիշապ օձեր (Գիլգամեշ-Խուբաբա, Զիզֆրիդ-վիշապ, Սանասար-Համդոլ դև, Տիգրան-Աժի Դահակա, Իլյա Մուրոմեց- Կուռք): Շատ դեպքերում և՛ արխաիկ հերոսը, և՛ նրա հակառակորդը տերատոմորֆ (սարսափազդու) արարծներ են և ֆիզիկական առումով անհավանական չափեր ունեն: Արխաիկ հերոսի թե՛ տեսքը, թե՛ ֆիզիկական ուժը, թե՛ գերբնական հատկությունները նրա աննորմալության՝ մարդկային կյանքի նորմերին անհամապատասխանության դրսևորումներից են, որտեղ ընդունված չափանիշներից յուրաքանչյուր շեղումի մեջ նկատվում է հիմնադիր նախնու հետ կապը: Դա բնական է, ըստ Ե. Մելետինսկու, առասպելական նախնիները իրենց պահվածքում հաճախ օրինապահ չէին, քանի որ չկային գրված օրենքներ, դրանք պիտի դեռ նոր ձևավորվեին²³: Կանոնից դուրս են ոչ միայն գործելու կերպը, այլև արտաքին տեսքը. այսպես՝ իրանական Զոհակը²⁴ ներկայանում է որպես մի դյուցազուն՝ օձերը ուսերին փաթաթած, անհավանական, ահռելի չափեր ունի «Բիլինաների» Սվյատոգորը, լճից դուրս եկող Սանասարի տեսքը ահով է լցնում Բաղդասարի սիրտը, դիվային բնույթ ունի իռլանդական Կուլտուլինը, ֆիննական Վիպունենն անճոռնի մի հսկա է՝ ծանրությունից միշտ անշարժ պառկած:

Արխաիկ հերոսը ունի գերբնական-հրաշալի ծագում. նա ծնունդ է առնում բնական տարերքի միջամտությամբ, այն է՝ ջուր, կրակ կամ քամի: Այսպես՝ Սանասարը, իռլանդական Կոնխոբարը²⁵ ծնվում են ջրից, Վահագնը՝ կենսաստեղծ երկու երևույթների՝ երկնքի ու երկրի զուգավորումից առաջացած կրակից, ֆիննական Վյայնեմեյնենը՝ քամուց²⁶: Արխաիկ հերոսի ծննդի հնագույն դրսևորումը քարից ծնունդն է: Արմեն Պետրոսյանը նշում է, որ «նարթերի հովիվը կամ մի ուրիշ կերպար, տեսնելով գետափին (կիսա)մերկ

²² Мелетинский Е. М., Миф и историческая поэтика фольклора / Фольклор. Поэтическая система, М., 1977, с. 37.

²³ Мелетинский Е. М., Поэтика мифа. М., 1976, с. 222.

²⁴ Տե՛ս Ֆիրդուսի, Շահնամե, Երևան, 1975 կամ <http://www.rodon.org/firdousi/sh.htm#a6>.

²⁵ Տե՛ս Կոնխոբարի ծնունդը <http://www.aquavitae.narod.ru/irelandbiblio/konxobar.htm>.

²⁶ Կալևալա, էջ 8:

(լողացող) հերոսուհուն, բեղմնավորում է քարը կամ բաց թողնում իր «նետը» նրա ուղղությամբ: Նետի թռիչքն ուղեկցվում է փոթորկով, որոտով, կայծակով և երկրաշարժով: Նետը խոցում է մի քար, որի վրա առաջանում է հերոսի (օս. Սոսլան, աղըղ. Սոսրուկո) սաղմը»²⁷: «Կոնխոբարի ծնունդը» իռլանդական սագայում Նեսսը հղիանում է ջրից և Կոնխոբարին ծնում գետափի մի քարի վրա²⁸: Կեղծ Պլուտարքոսն իր «Գետերի մասին» գործում հիշատակում է, թե «Միթրան, ցանկանալով ունենալ զավակ, բայց ատելություն տածելով կանանց հանդեպ, բեղմնավորեց մի ժայռ, որը հղիանալով նախատեսված ժամանակին ծնեց Դիորփոն անունով որդուն»²⁹ և այլն:

Արխաիկ հերոսը մի դյուցազուն է, որն ունի ոչ միայն աննկարագրելի հզորության ուժ, տեսք, հասակ, այլև ախորժակ, որը նա նույնպես ժառանգել է իր առասպելական նախնուց: Արխաիկ հերոսի՝ ուտելու միջոցով մենամարտը տարածված մոտիվ է էպիկական ստեղծագործություններում. էպոսում հերոսի ուժը երբեմն չափում են հենց ախորժակով: Օրինակ՝ «Սասնա ծռեր» էպոսում հովիվն ասում է Բաղդասարին, թե նրա ուժը յոթ անգամ քիչ է Սանասարից (Յոթ փաթ ման էկավ օջիսարի բուրբ, / Նոր՝ Բաղդասար էդ կաթ կերավ³⁰): Նարտական էպոսի հերոսը հսկայի հետ մենամարտում է ոչ թե զենքով, այլ թե ով ավելի շատ կուտի³¹, «Իլյա Մուրոմեցը և կուռքը» բիլինայում կուռքը Իլյա Մուրոմեցի ուժի մասին տեղեկություն է ուզում ստանալ՝ հարցնելով. «Մե՞ծ բաժին հաց է նա ուտում մեկեն»³²:

Նորմայից շեղում է նաև հերոսի տարիքը. Վյայնեմեյնենը ծնվում է արդեն ծեր, նարտ Սոսրուկոն հիշում է աշխարհի արարումը, այն ժամանակ նա հասուն տղամարդ էր: Արխաիկ հերոսի հասակ առնելն էլ պարտադիր շեղում է ընդհանուր նորմայից. ոչ թե տարիներով, այլ ժամ առ ժամ է մեծանում (Սասնա ծռեր, Զիգֆրիդ, Զայ):

Արխաիկ հերոսի տարբերակիչ գծերից է միայնությունը կամ որբությունը. հորից որբ են Սանասարն ու Բաղդասարը, Մհերը, Դավիթը, ֆիննական Վյայնեմեյնենը, իրանական Զալը թեև ծնողներ ունի, բայց որբության մեջ է

²⁷ Պետրոսյան Ա., Հայկական Սաթենիկը և նրա կովկասյան զուգահեռները, Լրաբեր, N 3, 2018, էջ 310 կամ Нарты, Кабардинский эпос, М., 1951, с. 2.

²⁸ Կոնխոբարի ծնունդը, <http://www.aquavitae.narod.ru/irelandbiblio/konxobar.htm>.

²⁹ Псевдо-Плутарх, О том, чьими именами названы реки и горы и что там родится- 23:4 <http://simposium.ru/ru/book/export/html/1093>.

³⁰ Սասունցի Դավիթ, Երևան, 1981, էջ 78:

³¹ Нарты, Кабардинский эпос, с. 183.

³² Բիլինաներ, Երևան, 1970, էջ 34:

հասակ առնում: Արխաիկ հերոսին հատուկ է նաև երկարատև քուն մտնելը (Մսրա Մելիքը 40 օր քուն է մտնում, «Կալեվալայում» Վիպունեն հրեշը անընդհատ քնած է, իռլանդական սագաների հերոսը՝ կոմս Ջերալդը, քնում է իր շքախմբի հետ ամրոցի տակ գտնվող ապաստարանում: Յոթ տարին մեկ ընդհատում է քունը և ձիով դուրս է գալիս շրջելու Քուրրագ հարթավայրում)³³:

Առասպելի սյուժեի արքետիպային կառուցվածքը սովորաբար բաղկացած է որոշակի փուլերից՝ հերոսի հեռանալը տնից՝ թափառում, փորձություններ, տուն վերադառնալը: Այսինքն՝ հերոսը տարբեր պատճառներով (նախախնամություն, հոր որոնում, հոր մահվան վրեժ լուծելու ցանկություն և այլն) հեռանում է մոր, ընտանիքի հարմարավետ աշխարհից, որը պաշտպանված տարածության խորհրդանիշ է համարվում, և մեկնում է փորձություններով, տառապանքներով լի մի ճանապարհորդության: Այստեղ ընդգծվում է արխաիկ հերոսի նկարագրի տիպաբանության ևս մեկ դրսևորում՝ կրոնաձիսական ընծայաբերում կամ ինիցիացիա (initiation): Ինիցիացիան ոչ միայն հերոսի սոցիալական կարգավիճակի արմատական փոփոխությունը, ընտանեկան և սոցիալական կյանք մուտք գործելու պատրաստակամությունն է ներկայացնում, այլև ինքնաճանաչման, ճշմարտության, կյանքի սրբազան հիմքերի ըմբռնումը և հասունությունը:

Ինիցիացիայի առաջին փուլը հերոսին ծնողներից կտրելու փուլն է, դրանով դեպի չափահասություն անցնելու սկզբնական շրջանն է մատնանշվում: Մ. Էլիադեն Ավստրալիայի բնիկների կյանքի ուսումնասիրությամբ արձանագրել է «մորից բաժանման» այդ ինիցիացիան: «Այս փորձության ընթացքում դեռահասները պետք է ապացուցեին կամքի և ոգու ուժը, ինչը պետք է ընդգծեր նրանց պատասխանատվությունը: Տարբեր ցեղերում այս ժամանակահատվածում սահմանվել են զանազան արգելքներ՝ ուտելիքից հրաժարում, լռակյացություն, մթության մեջ ապրել և այլն»³⁴: Խոսքն այստեղ հերոսի մանկության շրջանի հետ կապի ընդհատման մասին է, որի խորհրդանիշը մայրն է: Հիշենք Փոքր Մհերի՝ Սասունից հեռանալու և Կապուտկող տեղափոխվելու կամ փոքրիկ Դավիթին մթության մեջ փակելու համանման դրվագները «Սասնա ծռեր» էպոսում:

³³ Ирландские легенды и сказки, М., 1960г., с. 98.

³⁴ Элиаде М., Тайные общества. Обряды инициации и посвящения, М., 1999, с. 35-38, 57.

Ինիցիացիայի մեկ այլ դրսևորում է երիտասարդ հերոսի վերափոխումը ռազմիկի: Այսպես՝ Տակիտուսը «Գերմանիա» աշխատության մեջ հայտնում է, թե ինիցիացիայի թեկնածուն չէր կտրում իր մազերը և մորուքը, քանի դեռ չէր սպանել թշնամուն³⁵: Գերմանական թայֆալների մեջ ընդունված էր, որ երիտասարդը պետք է սպանի մի վարազ կամ գայլ՝ որպես ծիսական ընծայաբերում, իսկ սկյութական հերոսիների մոտ ինիցիացիան կայացած կհամարվեր, եթե հերոսը անզեն մենամարտի բռնվեր ախոյանի հետ ու հաղթեր³⁶: Այս գործողությունների արդյունքում հաղթելով գազանին՝ հերոսը վերափոխվում էր գերմարդու այնքանով, որքանով կարող էր կլանել պարտված գազանին բնորոշ կախարդական-կրոնածիսական ուժը: Իռլանդական սագաներում յոթ տարեկան Կուխուլինը սպանում է մի ամեհի ու կատաղի շան, որին զսպելու համար երեք շրթայով էին կապում³⁷: «Սանա ծռերում» առյուծի հետ ձեռնամարտի բռնված Միերի դրվագը ևս ծիսական նմանօրինակ ընծայաբերման արձագանքն է հայկական էպոսում: Աստվածային ընծայաբերման ակնհայտ օրինակներ են նաև Սանասարի՝ ծիսական աղբուրից ջուր խմելով կերպարանափոխվելը, հզոր նախնիների հետ կապը ամրապնդելու և աստվածատուր ուժը յոթնապատիկ ավելացնելու նպատակով Կաթնաղբյուրի մեջ Դավիթի լողանալը և այլն: «Հերոսները ծնվելիս կամ հասունանալիս, հատկապես վճռական կռիվներից առաջ, ենթարկվում են նվիրագործման (ինիցացիայի) ծիսական արարողությունների, որոնք նրանց գերբնական-աստվածային լիցք են հաղորդում վիպական իրադարձությունների ծավալման ընթացքում (Սանասարին և Բաղդասարին կնքում և մկրտում են թոնրի վրա, Դավիթի լեզուն կրակով սրբագործվում, դառնում է թվատ, Մեծ Միերը Մարութա վանքում 40 անձին երինջ է մատաղ անում, դեմքը դրանց արյամբ լվանում, ձեռք բերում հմայիլ, զենք ու զրահ, հրեղեն ձի, դառնում անհաղթելի, Դավիթը կռվից առաջ ճգնում է Մարութա Վանքում, լողանում 40 անձին երնջի արյան մեջ, աճում, հզորանում)»³⁸:

³⁵ St'u Корнелий Тацит. О происхождении германцев и местоположении Германии, 34 <http://www.hist.msu.ru/ER/Etext/tacit.htm>

³⁶ Элиаде М., Тайные общества. Обряды инициации и посвящения, с. 213.

³⁷ St'u Кельтская мифология / Уладский цикл, "Повесть о юношеских деяниях Кухулина" <https://world-of-legends.su/keltika/uladskiu/id1687>

³⁸ Հարությունյան Ա., Կրոնաճիսական տարրերը «Սանա ծռեր» հերոսավեպում, Հայ ժողովրդական մշակույթ XVII: Ավանդականը և արդիականը հայոց մշակույթում, Երևան, 2018, էջ 440-441:

Արխայիկ հերոսի մեկ ուրիշ ակնհայտ առանձնահատկությունը անհավասարակշիռ բնավորությունն է: Նա շուտ բռնկվող է, բարկացկոտ, նույնիսկ առանց լուրջ պատճառի (Բաղդասար, Փոքր Մեեր): Այսպիսի բարկությունը կարող է կատաղության փոխվել և երբեմն հերոսին խելագարության հասցնել, իսկ որոշ դեպքերում այդ զայրույթը կամ կատաղությունը հատուկ էր հրահրվում: «Մահաբհարատայում» յադավի ցեղի երիտասարդները ծիսական խնջույքներում իրենք իրենց հասցնում էին կատաղի մոլեգնության և գազանային վայրագությամբ կոտորում միմյանց³⁹: «Իլիականում», Պատրոկլեսի մահվան բոթն առնելով, Աքիլլեսը այնպիսի բարկությամբ է մոնչում, որ գլխի շուրջ կրակե մի ամպ է գոյանում: Երբ Կոլխուկինը կատաղում է, գլխից արյան շիթեր են վեր բարձրանում կրակի լեզվակների պես⁴⁰: Հին գերմանացիներն այս սուրբ բարկությունն անվանում էին «wut»՝ կատաղություն. դա մի տեսակ դիվային խելագարություն է, որը սարսափով է լցնում թշնամուն և կամազրկում նրան: Այս էներգիայի ժայթքումն էլ հենց խորհրդանշում է ծիսական ընծայաբերումը: Ռազմի դաշտում այդ աննկարագրելի զայրույթի աստիճանին հասնելու համար հերոսին բավական չէր միայն քաջություն, ֆիզիկական մեծ ուժ, տոկունություն ձեռք բերելը: Նման օժտվածությունը, էներգիայի տիրապետումը մոգական-կրոնական փորձառության արդյունք էր, որն արմատապես փոխում է հերոսի կյանքը և դառնում ջրբաժան: Հերակլեսին էլ է հատուկ այդ անկառավարելի տևտոնական զայրույթը, այդ պատճառով արքան նրան մայրաքաղաքից միշտ հեռու էր պահում: Ռուս բանագետ Կոսարևը իր «Հերակլեսի ցասումը»⁴¹ գրքում նկատում է, թե հենց որ մարդկային չարացվածությունը տրանսֆորմացիայի է ենթարկվում՝ մթազնելով բանականությունը և վերաճելով տևտոնական զայրույթի, մարդիկ հավատում էին, թե գործ ունեն աստվածային միջամտության հետ: Կարելի է ենթադրել, որ խոսքը մի մոգական-կրոնական փորձառության մասին է, որի ակունքները վաղնջական ժամանակներն են ձգվում: Այսպես են պատկերացրել աստված-մարդ ջրբաժանը հնագույն ժամանակներում:

³⁹ Васильков Я. В., Между собакой и волком: по следам института воинских братств в индийских традициях // Азиатский бестиарий: Образы животных в традициях Южной, Юго-Западной и Центральной Азии, СПб, 2009, сс. 47–62.

⁴⁰ St'u Ирландские саги, Москва, Ленинград, 1933, сс. 340-341 или https://imwerden.de/pdf/irlandskie_sagi_academia_1933_text.pdf.

⁴¹ St'u Косарев В. А., Гнев Геракла / Классическая филология на современном этапе., М., 1996, сс. 92-100 (составление мифа о бешенстве Геракла и боевого неистовства берсерков).

Առասպելներում, վիպական տարաբնույթ ստեղծագործություններում հաճախ հանդիպող տիպական երևույթ է հերոսին նախանձելը և նախանձից դրդված՝ նրան վնասելը: Այստեղ կարելի է նկատել համամարդկային մի հատկանիշ՝ լավագույնի չընդունումը: Լավագույններին չընդունելու, նախանձելու մոտիվն իր արմատներով ձգվում է դեպի մինչէպիկական, առասպելական ավանդությունները, երբ գերբնականորեն ուժեղ ու օրենք չճանաչող այս հերոսների անբնական ուժի հանդեպ վախը մթագնում էր բանակա- նությունը: Նախանձը կարող էր պատճառ դառնալ, որ էպիկական հերոսին փորձեն սպանել, ինչպես օրինակ, մանուկ Դավիթին՝ նետված գուրզը բռնե- լու կամ Խանդութին տիրանալու պատճառով: «Ռուլանդի երգում» Գանելոնը նախանձում է Ռուլանդին՝ դառնալով նրա մահվան պատճառը, «Նիբելունգ- ներում» Զիգֆրիդը շարժում է մյուսների նախանձը իր ուժով, ճարպկու- թյամբ, անվեհերությամբ, Կրիմհիլդան խանդում-նախանձում է ռազմիկ կնո- ջը՝ Բրունհիլդին: Ծագելով դեռևս արխաիկ ժամանակներում՝ այս մոտիվը ներթափանցել է նաև էպիկական ժամանակներ ու ձգվում է մինչև մեր օրե- րը: Չես ընդունում քեզանից լավին, հզորին, կարողին, և դասական էպոսում արդեն առաքինություն է համարվում բոլորի հետ ընդհանրությունը⁴²: Այս ա- ռումով հատուկ հետաքրքրություն է առաջացնում այն հարցը, թե ինչ տեղ է հատկացվում արխաիկ հերոսին դասական էպոսում, ինչ է նրան սպասում: Դասական էպոսում հայտնված գերմարդ արխաիկ հերոսը անընդունակ է ստորության, խաբեության, այստեղից էլ պարզամիտ հրեշների կամ միա- միտ դյուցազունների կերպարները աշխարհի բոլոր էպոսներում (հունական- նում՝ Պոլիսթենեսը, գերմանականում՝ Զիգֆրիդը, «Սասնա ծռերում» Սանա- սարը, Դավիթը): Դասական էպոսում հերոսի հասակը արդեն քիչ ավելի մոտ է մարդու հասակին, անհավանական մեծ ախորժակ այլևս չունի, և շա- տակերությունը գերմարդկային հատկանիշ չի համարվում, նույնիսկ ծաղր- վում է⁴³: Այլ աշխարհը, գերբնականի աշխարհը աստիճանաբար սկսում է ընկալվել առավելապես բացասական գունապնակով: Վ. Պրոպպը նշում է, որ գերբնական աշխարհը ներկայացնող կերպարները մեծ մասամբ ձեռք են բերում արդեն թշնամո՛ւ բնութագիր⁴⁴: Թշնամին էլ արդեն ոչ թե վախ է առաջացնում իր գերբնական ուժով կամ տեսքով, այլ ծաղր իր հանդեպ

⁴² Ст'ю Гуревич А. Я., Категории средневековой культуры. М., 1984, с. 215.

⁴³ Բիլինաներ, էջ 35:

⁴⁴ Пропп В. Я., Русский героический эпос. Л., 1955 сс. 33, 41.

(Կոզբադին, կուռք-իդուլիշչե): Նման հերոսին արդեն բնորոշ չէ նաև մոզական անխոցելիությունը, նա արդեն աստված կամ կիսաստված չէ: Նա մարդ է, որն իր մեջ խտացնում է մարդկային ամենամաքուր ու օրինակելի հատկանիշները. նա իդեալ է: Դասական էպոսում հակառակորդների կերպարները ևս ենթարկվում են ապամիֆականացման. դիվային ծագմամբ հակառակորդների տեղը զբաղեցնում են պատմական թշնամիների ընդհանրացված կերպարները⁴⁵: Բայց և այնպես հնի ու նորի մասին պատկերացումները բախման մեջ են հայտնվում, և արխաիկ հերոսը դասական էպոսում անխուսափելիորեն մեռնում է (Չիգֆրիդ, Աքիլլես, Սանասար, Դավիթ):

Այսպիսով՝ արխաիկ հերոսը ի սկզբանե «օտար» աշխարհի կրողն է ու ներկայացուցիչը, նրա ծնունդը մոզական, աստվածային միջամտության արդյունք է: Թե՛ գերբնական ուժով օժտվածությունը, թե՛ մոզական անխոցելիությունը, թե՛ հասակ առնելու արագությունը, թե՛ արտաքին տեսքը նրան արմատապես տարբերում են իր ցեղի, տոհմի մյուս անդամներից: Նա կարող է սարսափ ներշնչել և զարմանքի, հիացմունքի և ոչ բնավ ընդօրինակման առարկա լինել: Նրանով կարելի է հիանալ, երկրպագել անգամ, բայց նա իդեալ չէ, դեռ մշակութային հերոս չէ, որին ձգտում են նմանվել: Տարբեր ժողովուրդների բանավոր ավանդություններում արխաիկ հերոսի հատկանիշների տիպաբանական հարացույցը մեկ անգամ ևս հաստատում է արքետիպերի՝ կոլեկտիվ անգիտակցականի դրսևորում լինելը: Հետևաբար տիեզերքի, աշխարհի արարչագործության մասին մարդկանց հնագույն պատկերացումները իրենց արտացոլումն են գտել ժողովուրդների հնամենի էպիկական ստեղծագործություններում՝ ձևավորելով և համակցելով մատրիցային այդ ընդհանրությունները:

⁴⁵ См. Неклюдов С. Ю., Типология и история в памятниках героического эпоса, <http://folk.spbu.ru/Reader/nekludov.php?rubr=Reader-lectures>.

TYOLOGICAL PORTRAIT OF AN ARCHAIC HERO

ISKANDARYAN NAIRA

Associate professor of GSU

e-mail: isnaira123456@gmail.com

GRIGORYAN VACHAGAN

Doctor of Philology, Professor

The Head of the Chair of Armenian Language and Literature

e-mail: vachik_grigoryan@mail.ru

ARAKELYAN ARA

Doctor of Philology, Professor

YSU, GSU Lecturer

e-mail: arakelara1@gmail.com

KOSYAN ANUSH

YSU graduate student

e-mail: kosyananush97@mail.ru

The first mentioning and information about the archaic hero is transmitted to us through myths, epic songs, legends, conversations, and epics. For the archaic man, the mythology of his tribe was not only convincing, that is, it made sense, but it was also explainable, that is, it gave meaning to everything.

The archaic hero of the myth, as a rule, is not an ordinary, simple member of the group of people weaving the story; it is either someone endowed with outstanding abilities, or a character opposite to the hero, or an ancestor, the founder of a dynasty. The main content of the myths woven by the Armenian people is dedicated to the heroic exploits of our ancestors: Hayk Habetosyan, Aram, Ara Geghetsik, Tork Angegh, Vahagn, as a result of which the Armenian world was formed, strengthened and became complete. The hero of archaic times is the bearer of imperial power and passion, and his opponents are some kind of terrifying characters and mythological according to their type and origin. The motives of the archaic hero objectively coincide with the common interests of the tribe, the desire to create a harmonious world order, suppress demonic forces, organize a number of social institutions, etc.

Keywords: culture of the archaic era, archaic hero, mythology, typology.

ТИПОЛОГИЧЕСКИЙ ПОРТРЕТ АРХАИЧЕСКОГО ГЕРОЯ

ИСКАНДАРЯН НАИРА

Кандидат филологических наук, доцент

Преподаватель ГГУ

электронная почта: isnaira123456@gmail.com

ГРИГОРЯН ВАЧАГАН

Доктор филологических наук, профессор,

Заведующий кафедрой армянского языка и литературы ГГУ

электронная почта: vachik_grigoryan@mail.ru

АРАКЕЛЯН АРА

Доктор филологических наук, профессор

Преподаватель ЕГУ и ГГУ

электронная почта: arakelara1@gmail.com

КОСЯН АНУШ

Магистр ЕГУ

электронная почта: kosyananush97@mail.ru

Первые упоминания-сведения об архаическом герое передаются нам через мифы, эпические песни, легенды. Для архаического человека мифология его народа была не только убедительной, т.е. обладающей смыслом, но и объясняющей, т.е. придающей смысл [всему остальному].

Мифозпический мир был своеобразным отражением реального мира, своеобразной моделью временной и пространственной преемственности, построенной по определенным законам. Архаический герой мифа, как правило, не рядовой член группы людей, плетущих историю: он либо кто-то, одаренный выдающимися способностями, либо антипод героя, либо предок, основатель рода. Основное содержание мифов, сотканных армянским народом, посвящено героическим подвигам наших легендарных предков: Иафетского Айка, Арама, Ара Гегецика, Торка Ангеа, Ваагна, в результате которых сформировался, укрепился и завершился Армянский мир. Герой архаических времен — носитель божественной силы и страсти, а его антагонисты — устрашающие, тератоморфные фигуры, также мифические по своему типу и происхождению. Мотивы действий архаического героя объективно совпадают с общими интересами племени, то есть со стремлением создать гармоничный миропорядок, подавить демонические силы и организовать ряд социальных институтов.

Ключевые слова: культура архаической эпохи, архаический герой, мифология, типология.

Հոդվածը ներկայացվել է խմբագրական խորհուրդ 15.09.2022թ.:

Հոդվածը գրախոսվել է 30.09.2022թ.:

ԺՈՂՈՎՐԴԱԿԱՆ ԽՈՍՔԻ ԲԱՆԱԶԵՎԱՅԻՆ ԿԱՌՈՒՅՑՆԵՐԸ ԳԱՐԵԳԻՆ
ՍՐՎԱՆՁՏՅԱՆՑԻ ԲԱՆԱՀՅՈՒՍԱԿԱՆ ԺՈՂՈՎԱԾՈՒՆԵՐՈՒՄ

ՀՏԴ 82

DOI: 10.56246/18294480-2022.13-31

ՂՈՒԶՅԱՆ ԼՈՒՍԻՆԵ

բանասիրական գիտությունների թեկնածու, դոցենտ,

ԳՊՀ դասախոս

էլիոստի՝ lgrejyan@yandex.ru

Գարեգին Սրվանձությանցը հայ ժողովրդի մշակույթի երախտավորների շարքում առաջիններից էր, որն իր հայրնաբերած հոգևոր գանձերով մեծապես նպաստեց հայ բանագիտության, ազգագրության, հնագիտության և գրականության զարգացմանը:

Ի պաշտոնե շրջագայելով Արևմտյան և Արևելյան Հայաստանի տարբեր գավառներ և մոտիկից ծանոթանալով ժողովրդի կյանքին, կենցաղին ու սովորույթներին՝ նա միաժամանակ հետամուտ է լինում, հայրնաբերում և գրի է առնում բազմաթիվ ազգագրական ու բանահյուսական նյութեր՝ իր շուրջն համախմբելով գյուղաբնակ և քաղաքաբնակ բազմաթիվ մտավորականների և հեղինակ-կատարողների: Բանահյուսական նյութերի գրառումը, ըստ Գ. Սրվանձությանցի, ժողովրդի պատմության, հոգեբանության ու կենցաղի առանձնահատկությունների ըմբռնման անհրաժեշտ նախադրյալն է: Եվ իր «Գրոց ու բրոցի»-ի առաջաբանում, կարևորելով բանահավաքչության դերը, գրում է. «Հիմայ նորէն միտքս եկաւ, քանի որ մեր մտադրութիւնն է ժողովրդական կյանքէ ծանօթութիւններ յիշել, որոնք լոյս կարող են փալ մեր ազգային պատմութեան և լեզուին կամ գրականութեան, ուշադրութեան առնելու է ուրեմն անոնց մէջ եղած փնական, գեղջկական, քաղաքական և կրօնական արարողութիւնները, առածները, երդումերը, անէծքները, օրհներգները, երգերը, պարերը, փղայոց խաղերը, որոնք առհասարակ կեանքի և լեզուի պատմութիւն կը կազմեն»¹: Եվ բանահյուսական նյութերը գրառողների ուշադրությունը

¹ Գրոց-բրոց և Սասունցի Դաիիթ կամ Միէրի դուռ, ծրագրեաց Գ. Վ. Սրուանձտեանց, Պոլիս, 1874, էջ 119:

նա սևեռում է հարկապես հարսանեկան արարողությանը առնչվող ծեսերի և կենցաղավարող փարբեր ավանդույթների վրա²:

Կարևորելով ժողովրդագիտական նյութերի գրառման գործընթացը՝ Սրվանձությանցը միաժամանակ մեծ փեղ է հարկացնում բազմադարյա հոգևոր մշակույթը սփռված, կրող, պահպանող ու փոխանցող այդ ժողովրդի սփռվածագործական կարողություններին. «ժողովրդեան միտքն ու բանականությունը չէր կարելի մնալ անգործ և անզգայ. նա իր փեսած, ըրած ու լսած անցքերը կը խօսէր բերանացի, կը շարադրէր, կը վիպասանէր բանացի. և իր զգացած սէրն ու թախիծ կերգէր, կը մրմնջէր թե հանձին առանձին և թէ յընկերութեան. անշուշտ երևակայութիւնն ալ բան մը կը յաւելուր բուն եղածին վրայ, բան մալ լսողը կը յաւելուր՝ երբ ինքն ևս այլում կը հաղորդէր»³:

Սույն հաղորդման մեջ հարկ ենք համարում արժևորել հայ բանագիտության մեծ երախտավորի վաստակը՝ քննության առնելով ասույթաբանական ժանրերի՝ առած-ասացվածքների, անեծք-օրհնանքների, երդումների և հավատալիքների փարաբնույթ արտահայտությունների կիրառությունը Սրվանձությանցի ժողովածուներում, և փորձ է արվում բացահայտել դրանց դերն ու կիրառման դրդապատճառները:

Բանալի բառեր՝ բանահավաք, ժողովածու, կարճասույթ բանաձևային կառույց, հավատալիք, անեծք, օրհնանք, երդում, առած-ասացվածք:

Կատարելով ազգագրագետ-բանահավաքի շնորհակալ աշխատանք՝ Սրվանձությանցը ռեալիստորեն է ներկայացրել հայ բնակչության սոցիալ-տնտեսական գոյավիճակի և դասակարգային փոխհարաբերությունների պատկերը, աշխատավոր գյուղացիության հնավանդ ծեսերի ու հավատալիքների, կենցաղի ու սովորույթների նկարագիրը և նրանց ապրած բնական-տեղագրական միջավայրը: Եվ այս ամենի մեջ տեսնում ենք բնական և հասարակական կյանքի երևույթների մասին ժողովրդի ունեցած պատկերացումները, հայացքները, վերաբերմունքը չարի ու բարու նկատմամբ, նրա աշխարհայացքի թույլ և ուժեղ կողմերը: Այսպես՝ օրինակ, ավանդական կյանքին ներհատուկ ծեսերի, հմայական հավատալիքների վերաբերյալ

² Սույն տեղում:

³ Մանանայ, ժողովեաց և ի լոյս էած Գ. Վ. Սրուանձտեանց, Պոլիս, 1876, էջ 148:

գրառումներում ուշագրավ է վանեցի երեխաների՝ նոր բացված առվով հոսող «ջրի ծայրը պագելու» նպատակային գործողությունը, որին պիտի հաջորդեր ցանկալի հետևանքը՝ մոր՝ արու զավակ ունենալը. «Ով որ յաջողի յառաջագոյն պագէ, անոր մայրը լաճ կը բերէ»⁴:

Մեկ այլ խմբի երեխաների կողմից մտրփների (գնչու) միս կամթելու գործողությունը նպատակաուղղված էր դանակ, տապար, ուրագ և այլ առարկաներ սրելու շնորհին արժանանալուն. «Մտրփի միսը կըսմտողին ձեռքը կը դիւթուի, դանակ, տապար, ուրագ և այլն սրելու ձիրք կստանայ»⁵: Երեխային էրէթիկ, ջրջրուկ և մաշկային այլ հիվանդություններից բուժել կարող էր միայն Պոլիս գնացած, Եփրատի վրայով անցած և այդ ջրից խմած մեկը. «Ով որ դրախտի գետէն անցած ու խմած լինի, անոր տրուած կը լինի այս կերպով եարան առողջացնելու շնորհն»⁶:

Բերված բոլոր օրինակներից երևում է, որ հմայական հավատալիքային ասույթները հմայական արարողությունների նկարագրություններ են՝ ցանկալի արդյունքներով, և հմայական արարողություն կատարողներին նախապես հայտնի էր լինում այդ գործողության հետևանքը:

Նպատակային գործողությունը՝ իր ցանկալի հետևանքով, դրսևորվում է նաև Տյառնընդառաջի տոնական արարողության ժամանակ: Այսպես՝ եթե յուրաքանչյուրն իր հագուստից մի կտոր այրեր այդ երեկո վառված կրակով, ապա չէր ենթարկվի կախարդանքի: Եթե կրակի մոխիրը տանը պահեին, ազատվում էին ամեն ցավից ու փորձանքից, իսկ եթե սփռեին ածուների, արտերի և այգիների վրա, ապա կազատվեին թրթուրներից և վնասակար որդերից: Ուժեղ կարկուտի դեպքում, խաչերկաթը «ձգում են երկնքի առջև», որ կարկուտը դադարի: Երաշտի ժամանակ փայտի վրա լաթեր էին փաթաթում՝ մարդու կերպարանք տալով, իսկ հետո փողոցից փողոց, տնից տուն շրջելով՝ վրան ջուր էին թափում, այն ջրերի մեջ թաթախում և «երկինք կապելու համար» անարգանքի ու չարչարանքի ենթարկում նրան⁷: Ներկայացված հավատալիքները տրամաբանորեն կառուցված են պայմանի և հետևանքի հարաբերությամբ, և տվյալ պայմաններն իրականացվելու դեպքում կլինի ցանկալի հետևանքը, այսինքն՝ ակնկալվող ցանկությունը: Պայմանները, որոնք իրականացվում են հմայական արարողությամբ՝ հագու-

⁴ Նշվ. աշխ., էջ 64:

⁵ Նույն տեղում:

⁶ Մանանայ, Ժողովեաց և ի լոյս էաճ Գ. Վ. Սրուանձտեանց, Պոլիս, 1876, էջ 67:

⁷ Նշվ. աշխ., էջ 99:

տից մաս այրելը, կրակի մոխրից տանը պահելը և արտերի ու այգիների վրա շաղ տալը, կարկուտի ժամանակ խաչերկաթ դուրս ձգելը, փայտին լաթեր փաթաթելը ու վրան ջուր լցնելը և այլն, իրագործվելով հոգեբանորեն հաջորդում են իրենց հետևանքին՝ կախարդանքի չենթարկվելու, ցավից ու փորձանքից, թրթուրներից ու որդերից ազատվելու, կարկուտի կտրվելու, արձրև առաջացնելու նպատակներին: «Բնույթով պայմանը մարդու հնարավորությունների մեջ մտնող, այսինքն՝ իրականացվող իրադրություն է, մինչդեռ հետևանքը՝ այդ իրադրությանը հաջորդող ցանկություն, որն անմիջապես չի մտնում իրական հնարավորությունների մեջ, այլ սոսկ ածանցվում է հնարավոր պայմաններից: Այլ կերպ ասած՝ ցանկալի հետևանքը պետք է լինի որոշակի իրադրությունների արդյունք»⁸:

Եթե չեն ցանկանում, որ ինչ-որ մեկը հետ դառնա գնացած ճանապարհից, նրա հետևից աման են կտտրում և ասում.«Կրունկդ ըստես (ասդին)», կամ՝ «Երթալդ լինի, գալդ չլինի»⁹: Այսպես՝ իբրև գործողության և գերբնական հմայական խոսքի զորության փոխհարաբերություն՝ հավատալիքը վերարտադրվող խոսքին և գործողությանը հաղորդում է գերբնական հմայական զորություն, որն էլ հանգեցնում է ցանկալի հետևանքի: «Ուստի և խոսքը վերածվում է հմայական բանաձևի, իսկ գործողությունը՝ արարողության»¹⁰:

Ըստ չարի և չար աչքի վնասակար ներգործության մասին հնագույն հավատալիքի՝ մանուկների և տարեցների գլխարկին, սրտին կամ էլ հագուստի թևին պողպատի մի կտոր էին կապում կամ պահում, որպեսզի չարը չվնասեր: Սույն զորությունն ունի աչքուլունքը և Նուսխայի թուղթն¹¹: Սովորաբար չար են համարվում կապույտ և կանաչ աչք ունեցողները, որոնց անվանում են «Չալաղապտուղ»: Սրվանձոյանցը չար աչք ունեցողներին համարում է սրտի չարությամբ օժտվածներ, որոնցից մարդիկ վախենում են: Եվ «Եթե չար աչք մեկը՝ գոյգ մը ընտիր գոմէշ տեսնայ ու ըսե. «Օ՛ ինչ աղէկ են», իսկոյն կը պատռին անոնք: Եթէ ձիու նայի, ձիերը կիյնան կը սատկին. եթե գեղեցիկ տան մը՝ պիտի փլչի այն տուն. եթե մեկի մը յաջողութեան՝ պիտի ձախորդի անոր գործը, մարդոցմէ շատերը կը հիանդանան, շատերը կը մեռնին. քար անգամ կը հալի. կանաչ ծառեր և արտեր կը գոսանան և այլն»¹²:

⁸ Հարությունյան Ս. Հայ հմայական և ժողովրդական աղոթքներ, Երևան, 2006, էջ 9:

⁹ Սրվանձոյանց Գ. Երկեր, հատ. 1, Երևան, 1978, էջ 159:

¹⁰ Հարությունյան Ս. նշվ. աշխ., էջ 24:

¹¹ Մանանայ, ժողովեաց և ի լոյս էած Գ. Վ. Սրուանձոտեանց, Պոլիս, 1876, էջ 111:

¹² Նույն տեղում:

Ոչ պակաս ուշագրավ են բնության մեջ և մարդկային կյանքում ինքնաբերաբար կատարվող երևույթներն ու իրադարձությունները, որոնց վերագրվում են կանխանշանային արժեք՝ մոտ ապագայում մեկ այլ երևույթի կամ իրողության առաջացումը պայմանավորող հատկանիշ: Օրինակ՝ Տյառնընդառաջի դեզի ծովսը «եթե դեպի աղոթարան ծառանա, շատ բարի տարի է», կամ «եթե ծովսն արտորեից կողմը դառնա, բարեբեր է, եթե հակառակ կողմերը՝ ձախորդ է»: Նույն իրիկուն վառած ճրագը կամ մոմերը «եթե չսպառած մարին, անբախտության նշան է», «եթե Ս. Մեռոնը ջրի երեսին ծավալեր է, տարին բարելի է», «անծեղը եթե կրկչա, նոր խաբար կլսեն, կամ ղարիբներեն գիր կուգա», «եթե բուի ձայն առնուն, կամ սև ագռավները գան տան մեջ կոկռան, վատ համբավ լսելու նշան է», «աքլոր եթե իր ժամանակեն դուրս խոսի, կամ եթե հավն աքլորի պես խոսի, իսկույն կը մորթեն, վասնզի չարյաց գուշակ է»¹³:

Այսպես՝ Տյառնընդառաջի դեզի ծխի՝ դեպի աղոթարան, արտերի կողմը ձգվելը, վառված մոմերի չսպառված մարելը, մեռոնի ջրի երես մնալը, բվի ձայն լսելը, կաչաղակի (անծեղ) կրկչալը, սև ագռավների կոկռալը, աքլորի՝ ժամանակից շուտ կանչելը և հավի՝ աքլորի պես կանչելը, գալիքը կանխորոշելու նախանշանային տարբեր իրադրություններ են, որոնց հաջորդում են տարբեր բարի և չար հետևանքները կամ իրադրությունները: Երբեմն նախանշանային տարբեր իրադրություններին հաջորդում է միևնույն հետևանքը: Այսպես՝ որդու տունդարձին երկար սպասող մայրը տարբեր, իրար հաջորդող նախանշաններից հասկանում է, որ որդին ողջ-առողջ տուն է դառնալու.«Էսա յոթն օր էր, որ աջ ականջս կը կանչեր. ես գիտեի որ բարի բան մը պիտի լսեի: Քիթ բերանս կը քորվեր. գիտեի որ սիրելիս պիտի համբուրեի: Աչքերս կը դրտեր (անթարթ հառել), պիտի բարի խուրմ մը գեր: Հըմեն առավտուն կատուն ուր թաթիկով իրես կը լվար, տոտիկ կը տնկեր. ճամփից մարդ պիտի գեր: Գինի լցինք խմելու՝ վերեն աչք (պաղպաջակ) կը կապեր. երբ քոնն անուն տինք՝ հետ հետուն (իսկույն) կը փթխեր (կանցներ). հաց ուտինք՝ կը շարվեր, չում (մինչև) քե չիշինք՝ կուլ չէր երթար. տղեկներաց ըմենի աչքն էլ կը խաղեր, սիրելի հեռավոր պիտի տիսնին, պստիկներաց ափին մեջը կը քորվեր, քե համար կասին պիտի գա, փարա տա մե: Ուսաց տակ կը քորվեր, քե կաչկին (կը ակնկալեին), որ գաս, տեղ տանես, պտտցուցես: Խաբրաբեր ծիծեռնակ կը մտներ տանտուն (ներքին տուն),

¹³ Նշվ. աշխ., էջ 114:

կելներ: Անձեղ՝ հըմեն իրիկուն կու գար երդիսի վերեն կը կրկչեր: Էս տարի ճոչ պահոց միջնոցին (միջինքին) կանափատով հաց փուռնիք բաժնիցինք, բախտն ու ղըսմաթն քո բաժնի մեջն էլավ: Չորս օր դիր մը երազի մեջ կը տիսնինք...»¹⁴:

Սրվանձտյանցի «Մանանա» ժողովածուում մեծ տեղ են գրավում նաև աստղագուշակության, ինչպես օրինակ՝ «Ով որ խոյի մեջ ծնանի, մեծատուն լինի», «Ով որ Կշիռին մեջ ծնանի, արդար և բարի լինի», «Ով որ Այծեղջրին Արևուն հետ հորիզոնեն վեր ելլելու ատեն ծնանի, անոր բախտ հետզհետե մեծնա և բարձրանա», երազագուշակության՝ «Եթե պայծառազգյաց կտրիճ ձիավոր և սպառազեն քյուրդ կամ տաճիկ տեսնան, սուրբը տեսած կը լինին» կամ «Եթե սևազգյաց տերտեր կամ կրոնավոր մը տեսնան, սատանա է»¹⁵ և այլ նախանշանային ու հմայական հավատալիքային ասույթները: Ժողովրդի բանավոր ավանդության մեջ առկա բազմաթիվ ու տարաբնույթ հավատալիքները բանահավաքն անվանում է «գուշակական հնարածին նախապաշարումներ», «որոցմով իրենց սրտի իղձեր և կարոտները կը պատրեն, կը հանդարտեն ժուկ մը»¹⁶:

Սրվանձտյանցի հավաստմամբ՝ իր գրառումներում բավական մեծ թիվ են կազմել կարճասույթ բանաձևային կառույցները (առած-ասացվածքներ, անեծքներ, օրհնանք-բարեմաղթանքներ և երդումներ), սակայն դրանք նա հարկ չի համարել առանձին հրատարակության ենթարկելու, քանի որ արդեն «անոնցմե շատը ազգ. ամսական հանդեսներու և ուրիշ հրատարակությանց մեջ տպված, շատ կարևոր չթվեցավ ինձ կրկնել զանոնք: Ժամանակ պետք է, որ մարդ զանոնք բաղդատե ու տարբեր կամ նոր ասացվածքներ զատե: Այսպես նաև հանելուկներ, օրհնանքներ, անեծքներ, որոնցմե խառնիխուռն կը գտնվին քովս, ինչպես այլոց քովն ալ»¹⁷: Ժողովրդական բանարվեստի այս «մանր ժանրերի» նմուշներն առկա են հիմնականում նրա տեղագրական, բնակիչների կյանքի հանգամանքների, ընտանեկան սովորույթների նկարագրություններում, երբեմն նաև հեքիաթներում: «Համով-հոտով»-ի առաջաբանում Սրվանձտյանցն «ազնիվ ընթերցողին» իր հայրենանվեր և ազգահաճո գործի կարևորությունն ավելի տեսանելի և պատկերավոր դարձնելու նպատակով դիմում է ժողովրդական բառապաշարի կամ

¹⁴ Սրվանձտյանց Գ., Երկեր, հատ. 1, Երևան, 1978, էջ 157:

¹⁵ Մանանայ, ժողովեաց և ի լոյս էած Գ. Վ. Սրուանձտեանց, Պոլիս, 1876, էջ 115:

¹⁶ Նույն տեղում:

¹⁷ Սրվանձտյանց Գ., Երկեր, հատ. 1, Երևան, 1978, էջ 497:

խոսքի ռճավորման ուրույն միջոցին՝ առածին.«Տան տղամարդն իր տան մշակն է»: Առածի գաղափարաբանությունը հայ տղամարդու տոկունության, աշխատասիրության ու մաքառման ոգու ընդգծումն է: Չնայած իր գերծանրաբեռնվածությանը՝ բանահավաքը, այնուամենայնիվ, ժամանակ է գտել «մտավոր վաստակոց և զբոսանաց»: Այստեղ նա իրեն համեմատում է այն հոտաղի հետ, որը հողը մշակելիս գտնում է ժանգոտած պղնձի կամ երկաթի կտորներ, որոնք մաքրելով բացահայտում է դրանց արժեքավոր լինելը: Անգամ ավագի միջից գանազան ուլունքներ հավաքելով՝ նրանց մեջ կարելի է գտնել մարգարիտներ, թանկարժեք քարեր (ակնեղեն), ինչպես նաև դրամներ «որք սակայն հնագետի մը կամ արվեստավորի մը ձեռք հասնելով՝ կը գնահատվին»¹⁸:

Վանի Այգեստան թաղամասի տեղագրությունը, ընտանեկան սովորույթները, մանկական խաղերն ու ժողովրդական նախապաշարումները նկարագրելուց հետո բանահավաքը բերում է «Վանցվոց կաղը մինչև Չինաստան է հասեր» առածը՝ իր համապատասխան պատճառական զրույցով: Ըստ զրույցի՝ Էջմիածնի նվիրակներից մեկը, շրջելով արևելքի և արևմուտքի բոլոր քաղաքներով, որտեղ հայ կա, հայտնաբերել է վանեցիների: Հասնելով Հնդկաստանի ծայրամասերը՝ իմանում է, որ Չինաստանում ևս վանեցի կա: Այսինքն՝ վանեցիները մեծ թիվ են կազմում ոչ միայն իրենց բնօրրանում, այլև աշխարհի տարբեր անկյուններում:

Անօրինակ վաշխառության գեղարվեստական ընդհանրացում է «Եզը կը վերցնեն, տակէն հորթիկ կը փնտռեն»¹⁹ առածը, որն ըստ բանահավաքի՝ տարածված էր Բաղեշի մոտակա գյուղերում և ակնարկում էր բաղեշցի վաճառականների՝ «առևտրական արդարութեան օրինաց համաձայն» կատարվող բացահայտ կողոպուտը:

Կինը միաժամանակ խորհրդանշում է և՛ արարումը և՛ կործանումը: Դրա դրսևորումն ենք տեսնում հեքիաթներից մեկում, որտեղ, հաշվի առնելով բանասարկու կանանցից եկող վտանգը, հերոսը հորդորում է լռել՝ շեշտելով, որ «Կնկան շառը շատ է»²⁰: Մեկ այլ հեքիաթում հանդիպում է «Մարդ կնիկավ կըլաղթուի, ջանավարը՝ գինիով»²¹ ասացվածքը, որն ակնարկում է մարդու և ջանավարի՝ գազանի, թուլությունների մասին:

¹⁸ Նշվ. աշխ., էջ 368:

¹⁹ Սրուանձտեանց Գարեգին եպիսկ. Համով-հոտով, Ա հատ., Փարիզ, 1949, էջ 111:

²⁰ Նշվ. աշխ., էջ 179:

²¹ Նշվ. աշխ., էջ 127:

Կարճասույթ բանաձևային մյուս կառույցները օրհնանք-բարեմաղթանքներն են, որոնք երբեմն գործարծվում են հենց բանահավաքի խոսքի ընդհանուր շաղախի հետ միաձուլվելով գերդաստանի հայ կնոջ դերը՝ ընտանիքի ամրությունն ու բարոյական հիմքերն ամուր պահպանելու տեսանկյունից՝ Սրվանձոտյանցը մեջբերում է. «Օրհնյա՛լ պառավունք, օրհնյա՛լ հարսունք, օրհնյա՛լ մանկունք, որ այս կապը հնարած և հորինած եք և բուն կապն եղած եք. ապա թե ոչ, արդ մեր շրջած այս գեղազարդ Այգեստանյայց փողոցները կամ թափուր կամ անհայ պիտի գտնեի՞նք»²²:

Միջնադարից սկսած՝ պանդխտությունը, որպես հասարակական չարիք, հայ ժողովրդի ազգային ճակատագրի անբաժան մասն է կազմել: Սեփական անձի վրա զգալով պանդխտության բեռը՝ հեռավոր երկրներից դեպի իր կարոտած ծննդավայրն ու ընտանիքը դարձած բանահավաքը ցանկանում է ամեն թույլ վայելել իր հարազատ միջավայրի և յուրայինների կարոտը՝ միաժամանակ իր բարեմաղթություններում չմոռանալով մնացյալ պանդուխտներին մաղթել բարի ճանապարհ, ֆիզիկական ու բարոյական անվտանգություն.«Աստուած դարձնէ ամեն ղարիբ ղուրբաթ յուր տեղն ու տեղ: Աստուած հանէ ամեն սիրտերը արեան կարմիր ծովեն: Աստուած փրկէ ամեն անձերը կամավոր գերութենէն, ղարիբ ղուրբաթի կարոտ քաշելէն...»²³:

Բանահավաքի գրառումներում առկա են նաև ճաշկերույթներին կենացի առաջարկության, կենաց–մաղթանքի կամ բաժակաճառի ու օրհնանքի համաձուլվածքի ինքնատիպ դրսևորումներ, «որոնք սովորույթի հնամյա ծիսական վերապրուկներ են»²⁴:

- Օրհնէ, օրհնէ մեզի, գինին ձեռքդ ա՛ն, օրհնէ մեզի:

- Ձե ողջութեն, Աստված ձեր արև պահի, նամարդի կարօտ չելնէք, երկէն արև, սիպտակ իրես ելնէք, չար աչքից, չար սատանից, չար մարդու շահից պարզիրես մնաք, երկնաւոր թագավոր Աստուած ուր եօթն աթոռով ձե օրհնի, ձեր չարկամն կուրնայ, ձեր ոտ քարին չդէպնի, Աագ Սըբ Նշան ձեր չարն՝ բարին դառնուցի, ի՞նչ բանի ձեռ թալէք՝ կանանչի, ձեր մէկ օր հազար

²² Սրվանձոտյանց Գ., Երկեր, հատ. 1, Երևան, 1978, էջ 140:

²³ Մանանայ, Ժողովեաց և ի լոյս էած Գ. Վ. Սրուանձոտեանց, Պօլիս, 1876, էջ 93:

²⁴ Հարությունյան Ս. Անեծքի և օրհնանքի ժանրը հայ բանահյուսության մեջ, Երևան, 1975, էջ 230:

անի, հոգուց մարմնուց չհանի, վատ օր չտիսնաք, էն Խաթուն Տիրամէրն եմ կանչե՛ ուր զորքով ձե յօդ հասնի, Աստուած ձեր կանանչ արև բաշխի...²⁵:

Ինչպես տեսնում ենք, նահապետական հայ ընտանիքում զավակներին օրհնելիս ցանկանում են առողջություն, երկարակեցություն, հաջողություններ՝ հնչեցնելով չարից, փորձանքից հեռու մնալու և այլ ցանկալի իրադարձությունների կատարմանն ուղղված օրհնանք-մաղթանքներ:

Օրհնանք-բարեմաղթանքները Սրվանձոյանցի գրառած հեքիաթներում երբեմն հանդես են գալիս որպես ավանդական կայուն բանաձևերին համակցված միավորներ՝ միջնամասային և եզրափակիչ: Օրհնակ՝ միջնամասային «... Քո աղջիկ Աստուած ուր ղըսմաթին բաշխի. քո դօլվաթն էլ Աստուած քէ բարի վայելում տայ:»²⁶ «Աստուած քե աղէկութեն էնա»²⁷ և այլն, եզրափակիչ՝ «Աստուած ձե հասուցի ձեր սրտի մուրատին»²⁸, «Աստուած ձեզ ազատէ շառից, շառղատայից. Աստուած ամէն մարդ հասուցի իւր սրտի մուրագին»²⁹:

Հեքիաթներում հանդիպում են եկվորների գալուստը կամ հանդիպումն ավետող մաղթանքներ. «-Դու բարով գաս, հազար բարով»³⁰, «Բարիկուն քե, // Աստծու բարին վրեդ»³¹ և այլն, ինչպես նաև հրաժեշտի ողջույն-մաղթանքներ«-Կացբարով, // Գնա՛ս բարով...»³², «-Դե՛ Աստուած քո բան յաջողէ,- ասաց ու ճամբեց»³³, «Դէ՛, հայտէ, աղբեր, ելի՛ ճամբադ գնա՛, Աստուած քո բան աջողէ»³⁴ և այլն: Ինչպես տեսնում ենք, ողջույնի բարեմաղթությունն ուղեկցում է մեկնողին իր գնալիք ճանապարհին ու ձեռնարկելիք գործերում:

Յուրահատուկ բարեմաղթանքներ են աչքալուսանքները, որոնք ասվում են որևէ օգտակար և հաճելի առիթով. «-Ելե՛ք, ձեր աչքը լոյս, ձեր դսմաթն եկեր է, գնացէ՛ք կերէ՛ք, ձե անուշ...»³⁵:

Օրհնանք-բարեմաղթանքների դրսևորումներ են առկա նաև Սրվանձոյանցի գրառած ժողովրդական երգերի կառույցներում:

²⁵ Մանանայ, ժողովեաց և ի լոյս էած Գ. Վ. Սրուանձտեանց, Պօլիս, 1876, էջ 130:

²⁶ Նշվ. աշխ., էջ 183:

²⁷ Նշվ. աշխ., էջ 213:

²⁸ Նշվ. աշխ., էջ 189:

²⁹ Սրուանձտեանց Գարեգին եպիսկ. Համով-հոտով, Ա հատ., Փարիզ, 1949, էջ 158:

³⁰ Նշվ. աշխ., էջ 142:

³¹ Մանանայ, ժողովեաց և ի լոյս էած Գ. Վ. Սրուանձտեանց, Պօլիս, 1876, էջ 210:

³² Սրուանձտեանց Գարեգին եպիսկ. Համով-հոտով, Ա հատ., Փարիզ, 1949, էջ 152:

³³ Նշվ. աշխ., էջ 122:

³⁴ Նշվ. աշխ., էջ 166:

³⁵ Նշվ. աշխ., էջ 146:

Այսպիսով՝ Սրվանձոյանցի ժողովածուներում հանդես եկող օրինանք-բարենաղթանքներն իրենց մեջ ներառում են օրինանքների և մաղթանքների ապահովության ու պահպանության բոլոր տարատեսակները՝ իրենց բազմաբնույթ դրսևորումներով:

Անեծքներն ու երդումները բանահավաքի ժողովածուներում զգալի քանակ չեն կազմում և իբրև ավանդական կայուն բանաձևերին համակցված միավորներ՝ օրինանք-բարենաղթանքների նման հանդես են գալիս հիմնականում հեքիաթներում:

Օգտագործվող անեծքներն արտահայտում են հերոսների ապրումներն ու բացասական ցանկությունները՝ ուղղված այս կամ այն անձին, ինչպես՝ «Քե շանց տուողի վիզ տակ մնայ...»³⁶, «Ձեր ծամեր կտրտեմ»³⁷, «Քո կանանչ արև կտրտեմ»³⁸ և այլն:

Հեքիաթներում երդման դրսևորումներից մեկը երդում-վկայակոչումն է:

Մարդն իր իրավացիությունն հավաստելու համար դիմում է Աստծուն, որ ճշմարտության առաջին աղբյուրն է՝ երդվելով կամ վկայակոչելով նրան: Օրինակ, «Ես՝ իմ Աստված, քանձ քե անխելք մարդ չեմ կանա գտնե աստվորիս իրես»³⁹:

«Գառնիկ աղբեր» հեքիաթում ձկան փորում գտնվող աղջիկը ձայն է տալիս ժամհարին.

Դու քո բարիլուսու Աստված կը սիրես,

Երթաս թագավորի լաճուն խաբրիկ մը տանես.

Ասես.- Իմ գառնիկ աղբեր չը զենե՛ս:

Բերված օրինակում ընդգծված տողը երդմնեցուցչական բանաձև է, որն իր մեջ աղերսանք, խնդրանք և պարտադրանք է պարունակում: Աղջիկը խնդրում է ժամհարին՝ թագավորի տղային տեղեկացնել, որ իր եղբորը հանկարծ չվնասի: Երդմնեցուցչական բանաձևերի դրսևորումներ առկա են նաև ժողովրդական երդումների գրառված տարբերակներում, ինչպես օրինակ՝ «Թե աստվածդ կսիրես՝ մի՛ անի», «Դու ըլնես ջիվան ջանդ, մի՛ էրթա»⁴⁰:

Ընդհանրացնելով կարող ենք ասել, որ Գարեգին Սրվանձոյանցի ժողովածուներում կարճատույթ բանաձևային կառույցների տարատեսակ դրսևո-

³⁶ Նշվ. աշխ., էջ 204:

³⁷ Նշվ. աշխ., էջ 202:

³⁸ Նշվ. աշխ., էջ 203:

³⁹ Նշվ. աշխ., էջ 219:

⁴⁰ Տես, «Էմինեան ազգագրական ժողովածու», հատ. Ա, Մոսկվա-Ալեքսանդրապոլ, 1901:

րումները, որ խոսքի գերբնական զորությամբ մարդու և նրան շրջապատող աշխարհի, իրերի ու երևույթների վրա բացասական կամ դրական ներգործություն ունեցող կիրառական ժանրերից են, վկայում են խոսքի հանդեպ դարերի խորքից եկող և նրանց գաղափարական իմաստ ու կարևորություն հաղորդող հավատքի մասին:

Օգտագործված գրականության ցանկ

1. Գրոց-բրոց և Սասունցի Դաիիթ կամ Միէրի դուռ, ծրագրեաց Գ. Վ. Սրուանձտեանց, Պոլիս, 1874:
2. «Էմինեան ազգագրական ժողովածու», հատ. Ա, Մոսկվա-Ալեքսանդրապոլ, 1901:
3. Հարությունյան Ս. Հայ հմայական և ժողովրդական աղոթքներ, Երևան, 2006:
4. Հարությունյան Ս. Անեծքի և օրհնանքի ժանրը հայ բանահյուսության մեջ, Երևան, 1975:
5. Մանանայ, ժողովեաց և ի լոյս էած Գ. Վ. Սրուանձտեանց, Պոլիս, 1876:
6. Սրվանձտյանց Գ. Երկեր, հատ. 1, Երևան, 1978:
7. Սրուանձտեանց Գարեգին եպիսկ. Համով-հոտով, Ա հատ., Փարիզ, 1949:

FORMULAIC STRUCTURES OF THE FOLK SPEECH IN FOLKLORE COLLECTIONS BY GAREGIN SRVANDZTIANTS

GHREJYAN LUSINE

*PhD in Philological Sciences, Associate Professor
e-mail: lgrejyan@yandex.ru*

Garegin Srvandztiants was one of the first among the honored cultural figures of the Armenian people, who, thanks to the spiritual treasures he discovered, made a great contribution to the development of Armenian philology, ethnography, archeology and literature. His greatest merit was the organization of the collection of Armenian folklore. Officially traveling to different provinces of Western and Eastern Armenia, getting acquainted with the life, lifestyle and customs of the people, he at the same time collected and recorded a huge amount of ethnographic and folklore materials uniting around him many rural, urban intellectuals and songwriters. The merit of the great figure of Armenian folklore is assessed in the article, analyzing the application, role and motives for the use of various paremiological genres of folklore, and in particular, proverbs, sayings, curses, blessings, oaths and beliefs contained in the collections of Srvandztiants. In

Garegin Srvandziant's collections, the various manifestations of short paremiological formulaic structures, which are applied genres with a supernatural power of speech, negatively or positively affecting the world, things and phenomena around him, testify to a person's faith in the power of words that comes from the depths of centuries.

Keywords: collection of folklore, collection, short paremiological formula, belief, curse, blessing, oath, proverb and saying.

ФОРМУЛЬНЫЕ СУЖДЕНИЯ В ФОЛЬКЛОРНЫХ СБОРНИКАХ ГАРЕГИНА СРВАНДЗТЯНЦА

КРЕДЖЯН ЛУСИНЕ

*Кандидат филологических наук, доцент
электронная почта: lgrejyan@yandex.ru*

Гарегин Срвандзтянц был одним из первых в ряду заслуженных деятелей культуры армянского народа, который, благодаря открытым им духовным сокровищам, внёс большой вклад в развитие армянской филологии, этнографии, археологии и литературы. Самой большой его заслугой была организация сбора армянского фольклора. По долгу службы, путешествуя по различным провинциям Западной и Восточной Армении и знакомясь с жизнью, бытом и обычаями народа, он, привлекая многих представителей интеллигенции и авторов-исполнителей, проживающих в селах и городах, собирает и записывает огромное количество этнографического и фольклорного материалов. В статье, анализируя роль и мотивы применения разнообразных паремических жанров фольклора, а в частности, пословиц-поговорок, проклятий-благословений, клятв и верований, заключённых в сборники Срвандзтянца, оценивается собирательская заслуга великого деятеля армянской фольклористики. В сборниках Гарегина Срвандзтянца, нашедшие яркое отражение прикладные жанры фольклора, краткие формульные суждения, обладающие сверхъестественной силой слова, отрицательно или положительно влияющие на человека и окружающие его мир, вещи и явления, свидетельствуют об исходящей из глубины веков вере человека в силу слова.

Ключевые слова: сбор фольклора, сборник, краткие формульные суждения, верование, проклятие, благословение, клятва, пословица, поговорка.

Հոդվածը ներկայացվել է խմբագրական խորհուրդ 24.08.2022թ.:

Հոդվածը գրախոսվել է 08.09.2022թ.:

ՍՈՒՔԻԱՍՅԱՆ ՀԵՆՐԻԵՏԱ

բանասիրական գիտությունների թեկնածու, պրոֆեսոր,
ԵՊԲՀ հայոց լեզվի և բժշկական
տերմինաբանության ամբիոնի վարիչ
էլփոստ՝ henvs@mail.ru

ՔՈՇԱՏԱՇՅԱՆ ՍԻԼՎԱ

բանասիրական գիտությունների թեկնածու, ասիստենտ,
ՀԲԻ հայոց լեզվի և տերմինաբանության
ամբիոնի դասախոս
էլփոստ՝ silva.koshatashyan@mail.ru

Ամփոփելով «Հայերենի ուսուցումը բժշկական բուհերում» հոդվածը՝ առաջարկում ենք բժշկական բուհերում կիրառել դասավանդման առավել արդյունավետ միջոցներ: Բուհերում կարևորում ենք հայոց լեզվի հեղինակության բարձրացման, որակյալ դասընթացի կիրառման, խոսքի մշակույթի կատարելագործման, հայերենին չտիրապետող ուսանողներին ոչ միայն հայերեն ուսուցանելու հիմնահարցերը, այլև ազգային ինքնության պահպանման այն էական հատկանիշներն ու գործոնները, որոնք ազգային են: Տրամաբանական է, որ առանց անձի կրթվածության, որը հիմնականում պայմանավորված է մայրենի լեզվի իմացությամբ, չի կարող լինել քաղաքակիրթ հասարակություն: Ուստի տիրապետելով առարկայի հիմնական պահանջներին՝ ուսանողների շրջանում անհրաժեշտ ենք համարում զարգացնել գիտահետազոտական աշխատանք կատարելու հմտությունները: Ինքնուրույն աշխատանքների համար ուսանողներին պետք է հանձնարարել կուրսային աշխատանքների և ռեֆերատի թեմաներ, որոնք ամբողջական պատկերացում կտան նախ՝ հայերենի զարգացման, անցած ճանապարհի, ապա բառագիտության՝ բառի սահմանման, բառը և տերմինը իրարից տարբերակող հատկանիշների, մասնագիտական տերմինաբանության, քերականական ուսուցման վերաբերյալ: Խոսքի հաղորդակցման մշակույթին տիրապետելը

կարևոր է բոլոր նրանց համար, ովքեր իրենց գործունեությամբ առնչվում են մարդկանց հետ, կազմակերպում նրանց աշխատանքը, սովորեցնում, դաստիարակում կամ առավել ևս բժշկական ծառայություններ մատուցում: Ուստի հաղորդակցվելու շնորհիվ մարդու ամենամեծ հարստություններից մեկն է և ցանկացած կրթված մարդու համար պայմանավորում է նրա տեղն ու դերը հասարակական կյանքում:

Բանալի բառեր՝ հայերենագիտություն, խոսքի մշակույթ, ուղղագրություն, ուղղախոսություն, բառապաշար, իմաստ, տերմին, բժշկական տերմինաբանություն, լեզվական մակարդակ:

Հայոց լեզուն՝ որպես երկարատև պատմություն և ավելի քան մեկուկես հազարամյակի գիր ու գրականություն ունեցող լեզու, աչքի է ընկնում տարածական /բարբառային/ և գրավոր ու բանավոր խոսքի ընդգծված տարբերություններով: Որպես հաղորդակցման կարևոր միջոց՝ հայոց լեզուն հայ ժողովրդի ամենահին և ամենամիլիոնական ժառանգությունն է: Նրանում արտացոլված է մեր ժողովրդի հազարամյա պատմությունը՝ հնագույն ժամանակներից մինչև մեր օրերը: Հայերենով ստեղծվել է հարուստ գրականություն: Գրաբարով են ավանդվել հայ հին պատմագրությունը, գիտափիլիսոփայական, մաթեմատիկական, բժշկագիտական, աստվածաբանական-դավանաբանական գրականությունը: Տեսաբանները լեզուն ուսումնասիրում են ըստ մակարդակների: Լեզվաբանության համար որքան կարևոր ու էական են լեզվական իմաստային միավորները, այնքան էլ կարևոր ու էական են նյութական այն միջոցները, որոնցով դրանք արտահայտվում են: Ուստի տվյալ լեզվի հնչյունների, դրանց կապակցությունների, հնչյունական բազմազան իրակությունների ամբողջությունն անմիջական կապ ունի տվյալ լեզվի ուղղագրության և ուղղախոսության հետ, որն առաջնային է բոլոր մակարդակներում: Ուղղագրությունը (օրֆոգրաֆիա - հուն. Orthos – ուղիղ և grapho- գրում եմ) հնչյունաբանության և առավելապես՝ գրաբանության հետ կապված իրողություն է և իբրև գիտատճյուղ օգտագործվում է երկու նշանակությամբ: Ուղղագրություն ասելով՝ նախ հասկացվում է նախադասությունների, բառերի, բառաձևերի, ձևույթների՝ հանուրի կողմից ընդունված գրության կամ ճիշտ գրելու կանոնների համակարգը և երկրորդ՝ լեզվաբանական այն գիտաճյուղը, որը զբաղվում է այդ համակարգի ուսումնասիրու-

թյամբ, բացահայտում ուղիղ գրելու կանոններն ու օրենքները, հիմնավորում դրանց կիրառման անհրաժեշտությունն ու կարևորությունը¹:

Ոստի անհրաժեշտ է կիրառել դասավանդման առավել արդյունավետ միջոցներ ուղղագրական դժվարություն ունեցող բառերի գրությանը, լեզվի բառապաշարին, հատկապես տերմինաբանությանը տիրապետելու համար: Այս իրողությունը ժամանակակից լեզուների զարգացման գործընթացի կարևորագույն կողմերից է և, բնականաբար, ամեն մի լեզվի մշակման, հարստացման ու կատարելագործման գործնական խնդիրների լուծման մեջ իր առանձնահատուկ կարևորությունն ունի:

Ժամանակակից բարձրագույն կրթության հիմնական խնդիրներից մեկն անհատի զարգացումն է: Սա նշանակում է կրթական այնպիսի միջավայրի ստեղծում, որտեղ անհատը, կրթություն ստանալով, կարողանա ինքնադրսևորվել ոչ միայն իր մասնագիտության մեջ, այլև հասարակական կյանքի տարբեր ոլորտներում: Այսօր առավել հրատապ է դառնում հայագիտության, հատկապես հայոց լեզվի ավելի խոր ու համակողմանի ուսումնասիրությունը: Բուռում պետք է կարևորվեն հայոց լեզվի հեղինակության բարձրացման, կիրառման ոլորտների ընդլայնման, հատկապես խոսքի մշակույթի կատարելագործման, հայերենին չտիրապետող ուսանողներին ոչ միայն հայերեն ուսուցանելու հիմնահարցերը, այլև ավելի ամրապնդվեն ազգային ինքնության պահպանման այն էական հատկանիշներն ու գործոնները, որոնք հատուկ են հայ ժողովրդին: Այսօր նոր դարի ու հազարամյակի սկիզբը միայն ժամանակային սահման չէ. այն նաև մարդկային քաղաքակրթության նոր փուլ է նշանավորում, որի բնորոշ առանձնահատկություններից մեկն էլ տեղեկատվական տեխնոլոգիաների հզորության, հետևաբար նաև մեր կյանքում դրանց դերի աննախադեպ աճն է: Այժմ փոխվել են ժամանակները, հասարակության պահանջները, առանց նորամուծությունների դժվար է կարճ ժամանակում բավարարել նոր ձևավորվող հասարակության, հատկապես նոր գաղափարներով տոգորված ուսանողների պահանջները: Ուստի հայագիտությունը ինչպես նախկինում, այնպես էլ մեր օրերում ունի իր մեծ դերն ու նշանակությունը, մասնավորապես հայոց լեզվի պատմության, ուղղագրության, ուղղախոսության, բառարանագրության, տերմինաբանության

¹ Տե՛ս Ալ. Մարգարյան, Ժամանակակից հայոց լեզու, Ե., 1997, էջ 158: Տե՛ս նաև Սուքիասյան Ա. Մ., Ժամանակակից հայոց լեզու, Երևան, 1989, Եզեկյան Լ, Հայոց լեզու, Երևան, 2005:

և հայագիտական այլ ուղղությունների զարգացման մեջ: Հատկապես տերմինաբանության մշակման ու հարստացման խնդիրը լեզուների բառապաշարի հարստացման ու կատարելագործման կարևորագույն խնդիրներից մեկն է: Տերմինաբանության հարցերն այսօր կարևոր տեղ են գրավում այնպիսի բնագավառներում, ինչպիսիք են՝ բժշկագիտության տարբեր ճյուղերը, իմացության տեսությունը և այլն: Տերմինագիտությունն այժմ միջգիտական օժանդակ գիտություն է, որով զբաղվում են ոչ միայն լեզվաբանները, այլև գիտության ամենատարբեր ճյուղերի ներկայացուցիչներ: Տերմինաբանությունը՝ որպես բառերի ու կայուն բառակապակցությունների ամբողջություն, լեզվի բառապաշարի գործառական շերտերից մեկն է, և դրա լեզվաբանական հետազոտությունը լեզվաբանության խնդիրն է, ուստի անհրաժեշտ է տերմինաբանության ու տերմինահամակարգերի լեզվաբանական ուսումնասիրության մեթոդների մշակում²:

Վերջին մեկ-երկու տասնամյակում արդեն իսկ մեծանում է հայոց լեզվի դերը նաև մասնագիտական տարբեր ոլորտներում: Որոշ ուշացումով սկսվել է նաև առողջապահության ոլորտի հայերենացումը: Մեծանում է հայերենով լույս տեսնող բժշկագիտական գրականության ծավալը, առողջապահության լեզվի և բժշկագիտական տերմինաբանության մասնագետների պահանջարկը:

Այս առումով կարևոր դեր են ստանձնել ԵՊԲՀ, ՀԲԻ և այլ բուհերի հայոց լեզվի ամբիոնները՝ իրականացնելով հետևյալ աշխատանքները՝ բժշկական լեզվի կանոնարկում, մշակում, դասավանդում, մասնագիտական գրականության հանձնարարում, խմբագրման աշխատանքներ: Ամբիոնի հիմնական գործառույթներից մեկը տեղացի ուսանողներին հայոց լեզու և բժշկական տերմինաբանություն դասավանդելն է: Նշված բուհերում դասընթացը կոչվում է «Հայոց լեզու և բժշկական տերմինաբանություն», որի նպատակն է դպրոցում ձեռք բերած հանրակրթական լեզվական գիտելիքները տեղայնացնելը, հայոց լեզվի իմացության մասնագիտական ուղղվածությունը խորացնելը, հայերենի իմացության այն անհրաժեշտ հիմքը դնել, որի վրա հնարավոր լինի շարունակել բժշկագիտական լեզվի յուրացումը մյուս բոլոր դասընթացների միջոցով: Ուստի առաջնահերթ խնդիրներն են՝ հաշվի առնել ուսանողների նախնական իմացության մակարդակը, հաղթահարել

² Տե՛ս Աղայան Է. Բ., Լեզվաբանության հիմունքներ, Երևան, 1987, էջք 424-434:

նրանց իմացության տարբեր մակարդակները, ապահովել մայրենի լեզվի անհրաժեշտ իմացության միատեսակ մակարդակ:

Մենք այն կարծիքին չենք, թե հայերենի դասընթացն ուսանողին մասնագիտական լեզվի կատարյալ իմացություն է տալիս: Հայերենի իմացությամբ այն անհրաժեշտ հիմքն է դրվում, որ հնարավոր լինի մասնագիտական լեզուն յուրացնել մյուս բոլոր մասնագիտական առարկաների միջոցով: Կարծում ենք, որ անհրաժեշտ է ավանդույթ դարձնել լեզուների ամբիոնների գիտամեթոդական համատեղ սեմինարների, միջբուհական, հանրապետական և միջազգային գիտաժողովների կազմակերպումը:

Եթե դպրոցը հաջողությամբ լուծեր իր առջև դրված խնդիրները և ոչ մասնագիտական բուհերին ապահովեր հայերենին պատշաճ մակարդակով տիրապետող շրջանավարտներով, ապա մեր բուհի շրջանակներում բարձրագույն մասնագիտական կրթությամբ բժիշկների լեզվական պատրաստվածության խնդիրը հնարավոր կլիներ հաջողությամբ լուծել: Նախկինում, երբ հայերենից ընդունելության քննությունը թեկուզ ստուգաբքի կարգավիճակում էր և պարտադիր էր բոլորի համար, դիմորդները հարկադրված էին ուշադրություն դարձնել հայերենի իրենց գիտելիքներին: Դա ապահովում էր գրագիտության նվազագույն մակարդակ: Առաջին կուրսում հայոց լեզվից անցկացված սկզբնական ստուգումները ցույց են տալիս, որ ուսանողների միայն մի մասն է կարողանում թելադրությունից դրական գնահատական ստանալ: Ուստի կարելի է ասել, թե երբեմն ուսանողները բուհ են գալիս հայերենի իմացության խիստ ցածր մակարդակով: Եթե հաշվի առնենք, որ ցանկացած բուհի գործունեության արտադրանքը ուսումն է՝ ստացված ուսանողների կողմից, ապա արտադրական գործունեությունը ուսումնական գործընթացն է: Այդ պատճառով հայերենի զարգացման խթանումը ինքնանպատակ չէ, այն պետք է դառնա պետության ազգային քաղաքականության որոշակի ուղղություններից մեկը, քանի որ լեզուն կոչված է պահպանելու ժողովրդի ազգային նկարագիրը, սերունդներին կրթելու, հայեցի դաստիարակելու և հայրենիքին նվիրված քաղաքացիներ պատրաստելու գործում:

Ուստի բուհերում հայոց լեզվի դասավանդման նոր մեթոդաբանության մշակումը պետք է համահունչ լինի տվյալ բուհի, տվյալ ֆակուլտետի դասավանդման, մատուցման նոր ձևին ու եղանակին:

Եթե ոչ հայերենը, ապա ո՞ր առարկան կարող է և պետք է սովորեցնի գիտության բնագավառում առաջին քայլերն անելու փորձը, ինչպես՝ կուրսային աշխատանք, ռեֆերատ գրելը կամ մասնագիտական թեմայով որևէ

զեկուցում ներկայացնելը, որոնք գիտական նախապատրաստական աշխատանքներ կատարելու առաջին քայլերն են: Եթե անգամ հայերենի դասավանդումը կրկնություն լինի, բայց այն անհրաժեշտ կրկնություն է: Որքան էլ հանրակրթական դպրոցներում բարձր մակարդակով դասավանդվի հայերենը, բուհում պետք է մոտեցումը փոխվի և համապատասխանեցվի տվյալ բուհի մասնագիտացումների պահանջներին: Մայրենի լեզուն բուհերում դասավանդվում է մեկ տարի՝ շաբաթը 1-ական ժամով: Դասընթացի մեծագույն մասը հատկացվում է դպրոցի թերացումների փոխհատուցմանը՝ ի հաշիվ լեզվի մասնագիտական տեղայնացման: Ուստի դասընթացը բաժանվում է 2 մասի՝ հայոց լեզու և բժշկագիտական տերմինաբանության հիմունքներ: Հաշվի առնելով ուսանողների գրագիտության պակասը՝ առաջին կիսամյակում ուսուցանվում է ուղղագրություն, ուղղախոսություն, բառագիտություն: Ուսուցանվում են հայոց լեզվի առանձնահատկությունները, մտքերը տարբեր ոճերով շարադրելու հմտություններ, ինչպես նաև խոսքի բարձր մշակույթ, գրական բառապաշարի և հոմանիշների ոճական առանձնահատկությունների կիրառման կարողության, գրագետ խոսք կառուցելու ունակության զարգացում: Երկրորդ կիսամյակում առանձնահատուկ ուշադրություն է դարձվում բժշկագիտական լեզվին և ոճի առանձնահատկություններին, մասնագիտական բառապաշարի յուրացմանը, տիպային փաստաթղթերի կառուցվածքին և լեզվի ուսուցմանը՝ հիվանդության թերթիկ, հիվանդության պատմագիր, ախտորոշում, եզրակացություն, հիվանդի հետ բանավոր հաղորդակցվելու, նրանից անհրաժեշտ տեղեկություններ ստանալու, հիվանդի վրա դրական ներգործություն ունենալու, խոսքաբուժության հմտությունների կիրառումը և այլն:

Անշուշտ, լավ է, երբ ուսանողը գիտի, թե ինչ է իրենից պահանջվում որակյալ կրթություն ստանալու համար: Տրամաբանական է, որ առանց անձի կրթվածության, որը հիմնականում պայմանավորված է մայրենի լեզվի իմացությամբ, չի կարող լինել քաղաքակիրթ հասարակություն:

Ուստի հայոց լեզվի ամբիոնի հիմնական խնդիրներն ու գործառույթները պետք է լինեն՝

1. ուսանողների՝ իբրև ապագա բժիշկների հետ հաճախակի անցկացվող դաստիարակչական աշխատանքները՝ հիմք ընդունելով էթիկայի և լեզվի՝ որպես հոգևոր մշակույթի խնդիրները,

2. կատարողական աշխատանքների կիրառումը՝ կրթության արդիական մեթոդներին համապատասխան՝ ընտրելով գիտելիքի ստուգման՝ տեսական և գործնական առաջադրանքների թեստային տարբերակը,

3. իրականացնել ուսումնամեթոդական աշխատանքներ՝ ռեֆերատ, կուրսային աշխատանք, գործնական պարապմունքներ՝ հիմք ունենալով խոսքի դրսևորման բոլոր ոլորտները և լեզվի մակարդակների տարբեր թեմաներ:

Տիրապետելով առարկայի հիմնական պահանջներին՝ ուսանողների շրջանում անհրաժեշտ է զարգացնել գիտահետազոտական աշխատանք կատարելու հմտություններ: Ինքնուրույն աշխատանքների համար ուսանողներին պետք է հանձնարարել կուրսային աշխատանքների և ռեֆերատի թեմաներ:

Քանի որ տերմինաբանությունը բառապաշարի բաղկացուցիչ մասն է, ուստի ներկայացված կուրսային աշխատանքների և ռեֆերատի թեմաները լիովին արդարացված կլինեն և ամբողջական պատկերացում կտան նախ՝ հայերենի զարգացման, անցած ճանապարհի, ապա բառագիտության՝ բառի սահմանման, բառը և տերմինը իրարից տարբերակող հատկանիշների, մասնագիտական տերմինաբանության, քերականական ուսուցման վերաբերյալ: Ուսումնառության ընթացքում ուսանողները կկարողանան գրագետ լրացնել բժշկական փաստաթղթերը: Բուժում դասավանդվող տեսական և գործնական առաջադրանքների թեմաները նպատակային պետք է լինեն և արդիական:

Այսպիսով՝ խոսքի հաղորդակցման մշակույթին տիրապետելը կարևոր է բոլոր նրանց համար, ովքեր իրենց գործունեությամբ առնչվում են մարդկանց հետ, կազմակերպում նրանց աշխատանքը, սովորեցնում, դաստիարակում կամ առավել ևս բժշկական ծառայություններ մատուցում: Հաղորդակցվելու շնորհքը մարդու ամենամեծ հարստություններից մեկն է և ցանկացած կրթված մարդու համար պայմանավորում է նրա տեղն ու դերը հասարակական կյանքում:

Օգտագործված գրականության ցանկ

1. Աղայան Է. Բ., Լեզվաբանության հիմունքներ, Երևան, 1987, էջք 424-434:

2. Եզեկյան Լ, Հայոց լեզու, Երևան, 2005:

-
3. Մարգարյան Ա. Ս., Ժամանակակից հայոց լեզու, Երևան, 1997, էջ 158:
 4. Սուքիասյան Ա. Մ., Ժամանակակից հայոց լեզու, Երևան, 1989:

TEACHING ARMENIAN IN MEDICAL UNIVERSITIES

SUKIASYAN HENRIETA

*PhD in Philological Sciences, Professor
Head of YSMU Chair of Armenian Language
and Medical Terminology
e.mail: henvs@mail.ru*

KOSHATASHYAN SILVA

*PhD in Philological Sciences
Lecturer of Armenian Medical Institute's Chair of
Armenian Language and Terminology
e.mail: silva.koshatashyan@mail.ru*

The article underlines the need for more efficient methods of teaching in medical institutions. Particular importance should be attached to increasing the authority of the Armenian language, leading professional courses, developing the culture of communicating well, improving the ways of teaching Armenian as a foreign language, as well as strengthening those qualities which foster the development of national identity. Thus, our main aim is the categorization of the knowledge obtained at school and improving the features of developing national identity. The teaching of the Armenian language should be the cornerstone for learning the specifics of medical language. To sum up, the level of language acquisition should be considered with due care and obtaining an almost equal level of language mastery should be the target.

Keywords: knowledge of the Armenian language, speech culture, literacy/spelling, oratory, vocabulary, meaning, term, medical terminology, the level of language mastery.

ПРЕПОДАВАНИЕ АРМЯНСКОГО ЯЗЫКА В МЕДИЦИНСКИХ ВУЗАХ

СУКИАСЯН ГЕНРИЕТА

*Кандидат филологических наук, профессор
Заведующая кафедрой армянского языка
и медицинской терминологии ЕГМУ
электронная почта: henvs@mail.ru*

КОШАТАШЯН СИЛВА

*Кандидат филологических наук, преподаватель
Армянский медицинский институт,
кафедра армянского языка и терминологии
электронная почта: silva.koshatashyan@mail.ru*

Таким образом, в медицинских вузах необходимо применение более эффективных методов обучения. В вузах особое значение должно придаваться не только проблемам повышения престижа армянского языка, проведения эффективного курса, повышения уровня культуры речи, обучения студентов, не владеющих армянским языком, но и существенным факторам, определяющим национальные черты и играющим роль в сохранении национальной идентичности. В связи с этим нашей целью является локализация приобретенных общеобразовательных языковых знаний, углубление профессиональной направленности знаний армянского языка, заложить необходимый фундамент знания армянского языка, на котором можно продолжить изучение медицинского языка на всех остальных курсах. Поэтому первоочередными задачами являются учет уровня предшествующих знаний обучающихся, преодоление их разноуровневых знаний, обеспечение единого уровня необходимых знаний родного языка.

Ключевые слова: арменоведение, культура речи, орфография, орфоэпия, лексика, значение, термин, медицинская терминология, языковой уровень.

Հոդվածը ներկայացվել է խմբագրական խորհուրդ 23.09.2022թ.:

Հոդվածը գրախոսվել է 14.10.2022թ.:

ՀՈՎՍԵՓՅԱՆ ԳԱՅԱՆԵ

ՀՀ ԳԱԱ Հ. Աճառյանի անվան լեզվի ինստիտուտի գիրաշխատող
Էլիհոստի՝ tatevik.koloyan@gmail.com

Հոդվածում քննվում են Լ. Դուրյանի երկերում առկա նորակազմ բառերը:

Նրա բանաստեղծական ժողովածուները՝ «Կյանք իմացյալ», «Այսքանը իմ կյանքից», և «Մաշտոց» պոեմը իրենց նորաստեղծ բառերով, ինքնադիպ բառակերպումներով բացահայտում են գրողի լեզվամտածողական համակարգը: Նորակազմությունների դիպուկ և հմուտ կիրառություններով բանաստեղծը օգտվում է հայոց լեզվի բառակազմական հնարավորություններից և ստեղծում յուրահատուկ և տպավորիչ նորակազմ բառեր՝ դրանցով իսկ համալրելով հայոց լեզվի բառապաշարը:

Երկնային մարմինների անվանումներով նորակերպ բառերը (արևաբուխ, արևագանգուր, աստղակալ, աստղաթաս, լուսնաօղ), հիմնականում հողակապով բարդություններ են: Գույն արտահայտող բառերում առանձնացված են երկու խումբ. բառեր, որոնցում չկան գունանուններ (երփնածայն, շառագունեղ, հրադեղծան), և նորակազմություններ, որոնց բաղադրիչներից մեկը որևէ գունանուն է (կապրահուր, կապրագուլալ, կապրախիտ): Շատ են բայահիմք վերջնաբաղադրիչներով կազմված նոր բառերը (զուլալահոս, սրբատարած, հանճարախոս): Վկայվում են նաև -ություն, -մունք, -ք վերջածանցներով բազմաթիվ կազմություններ: Նորակազմ բառերի շարքում առկա են հայրենիքին, հայոց լեզվին վերաբերող բառեր ու արտահայտություններ (հայածուխ, ազգաշուք):

Նորաբանությունների, նոր իմաստների, նորակազմ բառերի ստեղծումը միշտ էլ խթանել է հայոց լեզվի բառապաշարի համալրման գործընթացը:

Բանալի բառեր՝ բառապաշար, նորաբանություն, բառաբարդում, ածանցում, անձնավորում, հանգավորում, դիպվածային կազմություն:

Հայոց լեզուն բարդ, շարունակաբար փոփոխվող համակարգ է, որում ամենաշարժունը բառապաշարն է: Փոփոխությունների արդյունքում անընդհատ համարվում է բառային կազմը նոր միավորներով, նորաստեղծ բառերով, նորաբանություններով: Այդ փոփոխությունները հստակ երևում են հատկապես գրական ստեղծագործություններում: Բառային կազմի համարումն ընթանում է ի հաշիվ նորաբանությունների: Հայ լեզվաբանները միշտ առանձնահատուկ ուշադրության են արժանացրել բառաստեղծման, բառիմաստային փոփոխության համակարգի զարգացումը:

«ԳԱԱ լեզվի ինստիտուտի հրատարակած «Նոր բառեր» բառարանի Ե և Զ պրակներում առկա են Լ. Դուրյանի «Կյանք իմացյալ» ժողովածուից նորակազմ և նորիմաստ բառեր, որոնք հնարավորություն են ընձեռում ուսումնասիրելու բանաստեղծի ստեղծած բառաշխարհը (նորակազմ բառեր, բառաբարդում, -ություն, -մունք, -ք ածանցներով բառեր):

Լյուդվիգ Դուրյանը մեր այն բանաստեղծներից է, որոնց հենց առաջին ստեղծագործական քայլերը արժանացել են ուշադրության և գնահատանքի: Ա. Դուրյանյանը ուշագրավ և շատ հետաքրքիր մտքեր է արտահայտում բանաստեղծի դատեր՝ Սիրանուշ Քրիստոսատուրյանի հրատարակած անտիպ երկերի ժողովածուի մեջ զետեղված բանաստեղծությունների մասին և, ի դեպ, հիշում է նաև, որ երբ Սուրեն Աղաբաբյանը կարդացել է բանաստեղծի «Արշալույսի երգեր» անդրանիկ ժողովածուն, ասել է, որ այս տղան «հոգում աստվածային կայծ ունի, ազնիվ խմորից է շաղախված»¹:

«Արշալույսի երգեր»-ին հաջորդել են նոր ժողովածուներ, պոեմներ: Լ. Դուրյանի բանաստեղծությունների քնարական շունչը ոգևորել է մեր երգահաններին, որոնք երգերի են վերածել նրա շատ ստեղծագործություններ, և որոնք այնպես գեղեցիկ կատարում են մեր անվանի երգիչ-երգչուհիները:

Լ. Դուրյանը ինքնատիպ լեզվամտածողությամբ և լեզվազգացողությամբ ստեղծագործող է: Եվ պատահական չէ, որ նրա ստեղծագործությունները հետաքրքրում են և՛ գրականագետներին, և՛ հատկապես լեզվաբաններին: Լ. Դուրյանի ստեղծած պատկերները ուշագրավ են և հետաքրքիր. անձնավորումը բանաստեղծների սիրած հնարքներից է. ահա այդպիսի մի օրինակ Լ. Դուրյանի մի բանաստեղծությունից². «Սարերը սերմնացան են, ամ-

¹ Ա. Դուրյանյան, Լյուդվիգ Դուրյանի անտիպ բանաստեղծությունները, Գրական թերթ, 04.02.2020:

² Լ. Դուրյանի կազմած նոր բառերը բերվում են շղատառ :

պավարս են, ուժեղ» (ամպավարս բառը Լ. Դուրյանի կերտած նոր բառերից է). սարերի պատկերն ամբողջանում է, երբ ամպերի նման վարսեր ունեցող սար-ծերունիների մորուքները համեմատվում են ջրվեժների հետ. «Ձեր բազուկներն են ժեռ, // Ու ձեր հայացքն է վեհ, // Դուք ամպավարս, ուժեղ, // Մորուքներով ջրվեժ»³:

Լ. Դուրյանի նախասիրած բառակազմական եղանակներից է բառաբարդումը: Նրա ստեղծած նորակազմությունների մեջ շատ են այն բառերը, որոնց առաջին բաղադրիչները երկնային մարմինների անվանումներ են՝ արևազանգ, արևահոսք, արևաբուխ, արևագանգուր, աստեղնահուր, աստղակատար, աստղաշաղոտ, աստղագահ, աստղակալ, աստղաթաս, աստղատարածք, լուսաստղային: Այս բառերից ամեն մեկը գործածվում է մի յուրօրինակ պատկեր ստեղծելու համար. օրինակ՝ «Դու երգեհոն, արևաբուխ փառքի շեփոր», այն եղեգնը, որ երկնել է «բոցեղ փրկիչ-վիշապաքաղ» (ԿԻ, էջ 39), հայոց լեզուն բանաստեղծի համար ոչ միայն ճախրանք, երազը պահպանող սուր է, այլև լույս տարածող արևազանգ «Լույս տարածող արևազանգ // Արդարություն ծնող ցասում» (ԿԻ, էջ 38):

Նորակազմ բառերը ավելի շատ են հայրենիքին, հայոց լեզվին վերաբերող բանաստեղծություններում՝ ազգաշուք տառ, հայածուխ տուն, համառակամք հաղթություն և այլն:

Դիմելով Արարատին՝ բանաստեղծը գրում է, որ լեռը հիշեցնում է բուրրին Հայկազորեղ քաջերի անունները, որոնք իրենց կյանքն են նվիրել, «որ մեր հողում չբազմանան եղեռնությամբ մեզ ավերած խևաբնազդ վայրենիք» (ԿԻ, էջ 39): Բերդաշար են ժայռերը՝ ժայռերի շարք, որ բերդի նման պաշտպանում են «սրընթաց քերծին թառած Նորավանքը» (ԿԻ, էջ 39):

Նկատելի է, որ կան այնպիսի բարդություններ, որոնց երկրորդ բաղադրիչը բայարմատ է, օրինակ, աչքագբաղ, ավինաորոն, ոտքաքաշ, գիշերագալ (հավանաբար արևագալի նմանությամբ), գարունախոս, շահաշորթ, օրենքարար, թափառատանջ, հիմնագետ, աստղատես, շշուկաշարժ, դողապարուր, հավերժախուժ, սրտատեռ, դժոխատեռ, ցուքածուփ, փետրասահ, զուլալահոս, մաշտոցահնար, անձրևամաշ, մեղքատարած և այլն:

Հատկանշական է, որ որպես երկրորդ բաղադրիչ հանդես է գալիս-խոս բայարմատը: Այսպիսի օրինակները Լ. Դուրյանի պոեզիայում բազմաթիվ են՝ ծննդախոս, գարունախոս, իրավունքախոս, արբազնախոս, ջերմախոս,

³ Լ. Դուրյան, Կյանք իմացյալ (այսուհետև՝ ԿԻ), Ե., 2008, էջ 12:

զղջախոս, փրկախոս, վարդախոս, երանախոս, դարախոս, արևախոս և այլն: Բերենք մի քանի բնագրային օրինակ Լ. Դուրյանի «Կյանք իմացյալ» ժողովածուից. «Որ հայն իմանա, իմանա՝ գիրքն այդ // Ծննդախոսն է նաև իր ազգի» (ԿԻ, էջ 294), «Վարքն էր տիրամեծ Աստըծո՝ Հիսուսի, // Գերագույն փրկչի՝ բյուր իմաստներով սրբազնախոս...» (ԿԻ, էջ 373), «Բայց զղջախոս՝ ես քեզ պաշտել եմ կրկին // Ու լացն աչքիս՝ քո աչքերին եմ նայել» (ԿԻ, էջ 150), «Դու գորգի վրա փովեցիր թավիշ, // Շուրթերդ դարձան վարդախոս ավիշ» (ԿԻ, էջ 143):

Պատկերավոր են -ծուփ արմատով բառերը: Լեզվում արդեն գործածվող -ծուփ բաղադրիչով բառերի համաբանությամբ (ալեծուփ և այլն) Լ. Դուրյանը ստեղծել է մի շարք նոր բառեր. ճկունածուփ «Ճկունածուփ բոցի եղեգ // Ծնվեց հուրհեք պատանեկիկ» (ԿԻ, էջ 16), ցոլքածուփ «Ցոլքածուփ ջրերի վրա // Պալատի ստվերն էր խայտում» (ԿԻ, էջ 54), խենթածուփ «Փռվել էր տիկին Պոլիսը // Լույսերի խենթածուփ քողի տակ» (ԿԻ, էջ 57), քողածուփ «Լույսն այնպես լավ էր // Իջնում քողածուփ ու վարդավառ» (ԿԻ, էջ 24):

Ուշադրության են արժանի նաև -հույզ արմատով հետևյալ նորակազմությունները. աստղահույզ (ԿԻ, էջ 24), աստեղնահույզ (ԿԻ, էջ 24), ցոլքահույզ (ԿԻ, էջ 233), խենթահույզ (ԿԻ, էջ 166), հուզազմայլ (ԿԻ, էջ 262), դողահույզ (ԿԻ, էջ 88), երանահույզ (ԿԻ, էջ 174) և այլն:

Անդրադառնալով գույն արտահայտող բառերին՝ հարկ է նշել, որ Լ. Դուրյանը բանաստեղծական հնարամտություններով, առանց գունանունները գործածելու պատկերավոր կերպով կերտում է նոր բառեր. օրինակ. հրադեղձան «Քո աչքերը՝ սև թուզ, // Ու վարսերդ՝ շո՛գ, շո՛գ հրադեղձան» (ԿԻ, էջ 29), երփնածայն «Քո ծառերը վանք են կանաչ, // Չանգ- պտուղով երփնածայն» (ԿԻ էջ 160), շառագունեղ «Ես խմեցի գինի, // Շառագունեղ արև» (ԿԻ, էջ 209), ծիրանահորդ «Եվ այդ հուրը արդեն ծիրանահորդ՝ // ծածկում է սարափեշ գյուղ ու այգի» (ԿԻ, էջ 67), հրդեհավարս «Իմ դեմ արդեն հրդեհավարս պարում է կին, // Պարում է հեթանոս կրոնը շոգ» (ԿԻ, էջ 183), ոսկեմեղու «Առվի խոխոջները // Խմբերգում են արծաթ, / Վազի բողբոջները // Ոսկեմեղու դարձան» (ԿԻ, էջ 61):

Կապույտ գունանվանումը հեղինակը գործածում է որպես լույսի, եռանդի, ցնորքի զգացումի խորհրդանիշ և դրանցով ստեղծել է նորակազմություններ. կապտախուժ «Ծովը կապտախուժ // Քայքայն իմ դարձնում էր սահուն, հպանցիկ» (ԿԻ, էջ 121), կապտախիտ «Առավոտը աշնան // Պաղ էր ու կապտախիտ» (ԿԻ, էջ 67), կապտալույս «Եվ կապտալույս քարանձավում //

Իմ սուրբ լեռան...» (ԿԻ, էջ 37), կապտահուր «Ու բաց թողեց նա իմ սրտում կապտահուր մորմոք ու ցավ» (ԿԻ, էջ 84), կապտազուլալ Շահաբը հրապուրիչ էր.... կապտազուլալ գետակով (ԿԻ, էջ 3):

Կան բառեր, որոնք վկայված են բառարաններում, բայց Լ. Դուրյանը դրանք գործածում է այլ իմաստով. օրինակ, հնախոս բառը ըստ բառարանների⁴ նշանակում է «հնագետ, հին անցքերի մասին պատմող» (ԱՀԲԲ, էջ 878)⁵, իսկ Լ. Դուրյանը գրում է. «Մեր հնախոս ցավի առաջ // Կանգնել էիր դու միայնակ»⁶: Տեղագետ բառը բառարաններում առկա «տեղագիտության մասնագետ» իմաստով (ԱՀԲԲ, էջ 1430), բայց Դուրյանը գրում է. «Դու առաջնորդ քարավանի, // Օազիսի տեղագետ» (ՄՄ, էջ 20):

Հետաքրքիր կազմություն է հրաշքազուն-ը, որը նա ստեղծել է դյուցազուն, քաջազուն բառերի նմանությամբ. «Ինչքա՛ն, ինչքա՛ն // Կուզեի ես, // Որ աշխարհն այս // Հուզեի ես //, Ինչպե՛ս ինչպե՛ս // Քո սիրտ-լեզուն, // Երգող լեզուն հրաշքազուն» (ԿԻ, էջ 216):

«Մեսրոպ Մաշտոց» պոեմում Լ. Դուրյանը փառաբանում է հայոց գրերն ստեղծողին. «...ես կկերտեմ կերպարանքը քո // Եվ տարածական ուժդ համաստեղ⁷, Կփառաբանեմ վայելույզ խղճով»⁸: Մաշտոցի առաքելությունը գրապարզև նվիրումն է՝ «Քեզ ծնեց ազգս, ...որ գրապարզև նվիրումը քո // Կոչվեր մայրենի». նա ծնվել էր, որ ազգն ունենար «զորք, հուռթի տառազորք», «որ աշխարհը լույսով գրավեր», զորք, որ պահպաներ հայի ինքնությունը և պաշտպաներ հայրենիքը: Մաշտոցի թիկնոցը ծիրանաեռ է, լուսերգվում է նրա մեջ «գոհացումի հաճույք», և նա գոհ է, հաղթածին: Լ. Դուրյանը գրում է. «...ստեղծեցինք գրոց պահություն⁹, Գահություն խոհի»: Պոեմում նույնպես կան բառեր, որ վկայված են բառարաններում, սակայն Դուրյանը գործածում է այլ իմաստով. դրանցից է պոեմում բերված «Բայց նոր

⁴ Է. Աղայան, Արդի հայերենի բացատրական բառարան (այսուհետև՝ ԱՀԲԲ), Ե., 1976, էջ 878: Ստ. Մալխասեանց, Հայերէն բացատրական բառարան (այսուհետև՝ ԿԻ), հ. III, Ե., 1944, էջ 115:

⁵ Տե՛ս նաև՝ Ստ. Մալխասեանց, Հայերէն բացատրական բառարան (այսուհետև՝ ՄՀԲԲ), հ. III, Ե., 1944, էջ 115:

⁶ Լ. Դուրյան, Մեսրոպ Մաշտոց (այսուհետև՝ ՄՄ), Ե., 1976, էջ 75:

⁷ Համաստեղ բառը պոեմում չի գործածվում բառարաններում վկայվող իմաստներով. կարծում ենք՝ այն նշանակում է «ամեն ինչ ստեղծող»:

⁸ Բնագրային օրինակները նշված հրատարակությունից են:

⁹ Պահություն բառը կա Ստ. Մալխասյանի բառարանում, բայց այլ իմաստով՝ պահութիւն՝ «հազուադէպ բառ» նշումով և «պահելը, սնուցանելը (անասուններ)» բացատրությամբ. ՄՀԲԲ, հ. IV, էջ 40:

հացի բույրով երազը հոգուդ Մատաղերամ ճախը է առել դաշտերում»: Մատաղերամ բառը հայերեն բացատրական բառարաններում ունի «մատաղ երեխաների՝ մանուկների խմբին պատկանող» իմաստը (ԱՀԲԲ, էջ 974, ՄՀԲԲ, հ. III, էջ 265)¹⁰, իսկ Դուրյանը գործածել է երազ բառի համար:

Լ. Դուրյանը ստեղծում է նոր բառեր տարբեր ածանցներով. –ություն ածանցով բավական նոր բառեր կան և՛ «Մեսրոպ Մաշտոց» պոեմում, և՛ «Կյանք իմացյալ» ժողովածուում. վառքություն «Հրայրքը լուսաբացի// Վառքությամբ տունս օձեց» (ԿԻ, էջ 194), ցինություն «Որ ցինությունը ցրիվ գացմահ» (ՄՄ, էջ 80), մտքագորություն «Բայց միասնությամբ մտքագորության՝ // Առավել էիք դարձել երկվորյակ» (ԿԻ, էջ 295), խոսքություն «Կային տառերը, // ...որ հղկվել ու դարձել էին խոսքության ազնվական շունչ» (ԿԻ, էջ 371), արևություն «Օ,կին..., // աղոթում եմ քեզ խոնարհ, ծնկաչոք, //...Արևությունը քո ներշնչելու» (ԿԻ, էջ 152), «Տարածվում է տիեզերքում Աստծո երգ//, Դու պարում ես արևության տարափով» (ԿԻ, էջ 193), տարեցություն «Անջատվել եմ արդեն հախտուն հրաշքներից, // Հաղթող տարեցությամբ հանդարտվել եմ արդեն» (ԿԻ, էջ 17), շաղություն, «Հող..., թող անձրևային շաղությունն առատ...// Իջնի քո երազանքին» (ԿԻ, էջ 333), մտքապահություն «Ազգին բնորոշ բազում պատումներ // Պահպանվել էին միայն քո մտքապահությամբ» (ԿԻ, էջ 370), սրբաբույրություն «Գութով նվաճված գահի պաշտամունք--Սրբաբույրությամբ արարված հմուտ...» (ԿԻ, էջ 155), շողերգություն «Ա՛խ, դառնում է աշխարհն աչքիս // Շողերգության դրախտ աշխարհ» (ԿԻ, էջ 133), արշալույսություն, «Նրանք քեզանով գումարված անհուն, // Դու դարձ՝ արևի արշալույսությամբ» (ԿԻ, էջ 151), ռիսեմություն «Մի թող, որ օտարը ռիսեմությամբ համառ // Իր լեզվով մեր լեզուն կուլ տա...» (ՄՄ, էջ 85), նազանքություն «Եղեգն այդ ուներ թևող, շենշող այգ // Եվ նազանքությամբ զուգված հասակ» (ԿԻ, էջ 224), անգղություն «Որ անգղությունը աղավնության դեմ // Էլ չհարձակվի» (ՄՄ, էջ 80), այգություն «Ա՛խ, մի հավքով երամ... երկու հոնքերն են հավք, բորբ այգության շերամ...» (ԿԻ, էջ 197), բախտություն «Վերադարձել եմ հայրենիք // Մեծ բախտությամբ» (ԿԻ, էջ 206), դրախտություն «Տեսիլքներն իմ երազանքի--Դրախտություն գալիքն են հաշտ» (ԿԻ, էջ 114), մահություն «Անմահության գաղտնիքի // Եվ մահության գաղտնիքի խորքը կսուզվես» (ԿԻ, էջ 207):

¹⁰ Ժամանակակից հայոց լեզվի բացատրական բառարան (այսուհետև՝ ԺՀԲԲ), հ. III, Ե., 1974, էջ 485:

Սրանք հիմնականում դիպվածային կազմություններ են:

-Մունք վերջածանցով են կազմված հետևյալ բառերը. դաղձաբուրմունք «Ես ծնվեցի որպես անվե՛րջ երեխա...// Մորս կաթը դաղձաբուրմունք էր ավիշ» (ԿԻ, էջ 208), մազաբուրմունք «Եվ դու ժպտաս մազաբուրմունք՝ վերացումով երազի, // Շուրթիդ ցողը տաս իմ շուրթին...» (ԿԻ, էջ 142), ծլաբուրմունք «Շուրջբոլորս փռված էին // Ծլաբուրմունք դաշտե՛ր, դաշտե՛ր»(ԿԻ, էջ 133):

-Ք վերջածանցով են հետևյալները. աստղատարածք «Դու ամենուր, դու ամեն տեղ իրական, // Քեզանով է աստղատարածքը հևում» (ԿԻ, էջ 173), ծլաժայթք «Դու սերնդահունդ, բույլ դու ծլաժայթք, // Հաստատության ուժ, հաստատության ժայռ...» (ԿԻ, էջ 151), վարդահրայրք «Նա հերարծակ, // Հագել է ոչ թե շոր, // Այլ՝ լուսայգի վարդահրայրքը թափանցիկ» (ԿԻ, էջ 151), արևահոսք «Թո՛ղ համբուրեմ, որ զորանա // Արևահոսքն իմ կարոտի» (ԿԻ, էջ 88):

-Ուփյուն, -մունք, -ք վերջածանցներով նորաստեղծ բառերի ճիշտ և հմուտ հանգավորմամբ Լ. Դուրյանը պահպանում է բանաստեղծության մեջ դրանց պատկերավոր կիրառումը՝ օգտվելով բառակազմական անսահման հնարավորություններից և հարստացնելով հայոց լեզվի բառապաշարը:

Նրա ստեղծագործություններում գործածված բոլոր նորակազմ բառերը հնարավոր չէ ներկայացնել մեկ հոդվածի շրջանակներում: Լ. Դուրյանը իմացյալ կյանք ապրեց, և կարծում ենք, որ նրա ստեղծած նորաբանությունների մի որոշակի մաս կդառնա ընդհանուր գործածական և տեղ կգտնի հայոց լեզվի բառարաններում:

Օգտագործված գրականության ցանկ

1. Լ. Դուրյան, Մեսրոպ Մաշտոց, Ե., «Սովետական գրող», 1976:
2. Լ. Դուրյան, Կյանք իմացյալ, Ե., «Ոսկան Երևանցի», 2008:
3. Է. Աղայան, Արդի հայերենի բացատրական բառարան, Ե., Հայաստան, 1976:
4. Ստ. Մալխասեանց, Հայերէն բացատրական բառարան, հ. III, Ե., Հայկական ՍՍԻ պետական հրատարակչություն, 1944-1945:
5. Ժամանակակից հայոց լեզվի բացատրական բառարան, հ. III, Ե., 1974:

THE NEWLY FORMED WORDS IN L. DURYAN'S WORKS

HOVSEPYAN GAYANE

Senior Researcher at the Languagee Institute after H.Acharyan, NAS RA

e-mail: tatevik.koloyan@gmail.com

The article examines the newly formed words in L. Duryan's works.

His poetry collections "Known life", "This much from my life" and the poem "Mashtots" reveal the writer's language-thinking system with its newly created words and original word formations. With precise and skilful use of new word formations, the poet takes advantage of the lexical possibilities of the Armenian language and creates unique and impressive new words, thus adding to the vocabulary of the Armenian language.

Newly created words with the names of celestial bodies - arevabukh (sunburst), arevagangur (sun curl), astghakal, astghatas (star cup), lusnaogh (moon ring), are mostly complications with the use of articles. There are two groups of words expressing color: words in which there are no names of colors (yerpnadzayn - multicolor, sharagunegh - bright red, hradeghdzan), and new formations, where one of the components is the name of a color (kaptahur - bright blue), kaptazulal - clean blue, kaptakhit - dense blue). There are many new words formed with endings based on verbs (zulalahos - clean water streaming), srbatarac - sanctified), hanjarkhos - genius speaker). There are also many formations with the suffixes - utyun, -munq, - q. Among the newly formed words, there are words and expressions related to the homeland, the Armenian language (hayatsukh - Armenian home/family, azgashuq nationwide).

The creation of neologisms, new words and new meanings has always stimulated the process of replenishing the vocabulary of the Armenian language.

Keywords. vocabulary, neologism, wording, derivation, personification, rhyming, alliteration.

НОВЫЕ СЛОВА В ПРОИЗВЕДЕНИЯХ Л. ДУРЬЯНА

ОВСЕПЯН ГАЯНЭ

Научный сотрудник Института языка

им. Р. Ачаряна НАН РА

электронная почта: tatevik.koloyan@gmail.com

В статье рассматриваются новые слова в произведениях Л. Дурьяна.

Его поэтические сборники «Къянк имацьял» (Жизнь, как она есть), "Айсканн им кянкиц" (Отрывок из моей жизни) и поэма "Маштоц" раскрывают языково-мыслительную систему писателя своими новосозданными словами и оригинальными словообразованиями. Точно и умело используя новообразования, поэт использует лексические возможности армянского языка и создает уникальные и впечатляющие новые слова, пополняя тем самым словарный запас армянского языка.

Новообразованные слова с названиями небесных тел (солнечные лучи, солнечный завиток, звездный кубок, лунное кольцо) чаще всего являются артикуляционными усложнениями. Есть две группы слов, обозначающих цвет. Слова, в которых нет названий цветов (многоцветный, ярко - красный), и новообразования, одним из компонентов которых является название цвета (пламенно-синий, чисто-синий, густо-синий). Появилось много новых слов, образованных с окончаниями на основе глаголов (чисто-течный, гениально-говорящий). Также много образований с суффиксами - утюн, -мунк, -к. Среди новообразованных слов есть слова и выражения, связанные с родиной и с армянским языком (армянский очаг).

Создание неологизмов, новых значений, новых слов всегда стимулировало процесс пополнения словарного запаса армянского языка.

Ключевые слова. лексика, неологизм, формулировка, деривация, олицетворение, рифмирование, аллитерация.

Հոդվածը ներկայացվել է խմբագրական խորհուրդ 08.09.2022թ.:

Հոդվածը գրախոսվել է 22.09.2022թ.:

ԱՐԴԻ ՀԱՅԵՐԵՆԻ ՌԱԶՄԱԿԱՆ ՏԵՐՄԻՆԱՀԱՄԱԿԱՐԳԻ
ՀԱՐՍԱՑՈՒՄԸ ԳՐԱԲԱՐՅԱՆ ԵԶՐՈՒՅԹՆԵՐՈՎ
(ԸՍՏ Ղ. ՓԱՐՊԵՑՈՒ «ՊԱՏՄՈՒԹԻՒՆ ՀԱՅՈՑ» ԵՐԿԻ)

ՀՏԴ 81

DOI: 10.56246/18294480-2022.13-34

ԿԱՐԱՊԵՏՅԱՆ ՍԻՐԱՐՓԻ

բանասիրական գիտությունների թեկնածու, դոցենտ,
ԵՊՀ միջմշակութային հաղորդակցության անգլերենի ամբիոնի դասախոս
Էլվիոսյր՝ sirarpikarapetyan@ysu.am

Հայերենի տերմինաբանության կարևոր ճյուղերից է ռազմական տերմինաբանությունը, որի ուսումնասիրությունը կարևոր է և՛ գործնական, և՛ գիտական առումով: Տերմինաբանության մշակմամբ ու հարստացմամբ է պայմանավորվում ցանկացած լեզվի զարգացվածությունը, հասարակության գիտատեխնիկական առաջադիմությունը: Ռազմական տերմինների քննության, վերլուծության և մեկնաբանման համար հարուստ նյութ է ընձեռում գրաբար լեզվով գրված գրականության մեջ եղած փաստական նյութը:

Սույն հոդվածում կարևորվում են գրաբարի բառապաշարում ընդգրկված իմաստային փարբեր շերտերն ընդգրկող բառերի՝ իբրև տերմինների վերլուծությունն ու գնահատումը: Գրաբարի ռազմական տերմինների ինչպես համաժամանակյա, այդպես նաև փարժամանակյա քննության համար հարուստ նյութ է փալիս Ղ. Փարպեցու «Պատմութիւն Հայոց» երկը: Հոդվածում առանձնացվել են երկում գործածված ռազմաքաղաքական հասկացությունները, բերվել այդ հասկացությունների ու տերմինների վերաբերյալ բնագրային օրինակներ, ներկայացվել դրանց ծագումը և վիճակագրական պատկերը: Իբրև ռազմական բովանդակության տերմիններ՝ մեր կողմից առանձնացվել են այն բառերը, որոնք կամ միայն տերմին են, կամ ունենալով նաև այլ իմաստներ՝ աչքի են ընկնում ռազմական իմաստի գերակայությամբ, քանի որ, ինչպես հայտնի է, առանձին անջրպետ չկա տերմինի և բառի միջև, ովորական բազմաթիվ բառեր գիտության այս կամ այն բնագավառում դառնում են տերմիններ: Ղ. Փարպեցու «Պատմութիւն Հայոց» երկում ռազմական տերմինների

ուսումնասիրությամբ մենք նպատակ ունենք ցույց տալու գրաբարի կարևորագույն դերը արդի արևելահայերենի բառապաշարի հարստացման և տերմինային համակարգի ձևավորման գործում:

Բանալի բառեր՝ բառապաշար, տերմինաբանություն, ռազմաքաղաքական, արտաքին և ներքին քաղաքականություն, վարքուբարք, պատմաբան, իմաստափոխություն, բառարմատ:

Հայերենի բառապաշարի հարստացման ու կատարելագործման կարևոր հարցերից է տերմինաբանության մշակման ու հարստացման խնդիրը, քանի որ դրանով է պայմանավորվում լեզվի զարգացած լինելը, հասարակության գիտատեխնիկական առաջընթացը: Ինչպես նշում է Ռ. Իշխանյանը, հայ լեզվաբանների կողմից վերջին տասնամյակներում ստեղծված գիտական գրականության մեջ չնչին ուշադրության են արժանացել տերմինաբանության հարցերը, այնինչ հայերենի տերմինաբանության տեսական հարցերի մշակումը և նրանց գործադրումը տարբեր բնագավառների լեզվում շատ ավելի հրատապ է, քան միևնույն քերականական կարգի մասին ծավալուն գրքեր գրելը¹:

Կարևոր է գրաբարի բառապաշարում ընդգրկված իմաստային տարբեր շերտերն արտացոլող բառերի՝ իբրև տերմինների վերլուծությունն ու գնահատումը, քանզի տարբեր տերմիններ իրենց ծանրակշիռ տեղն ունեն մեր լեզվի կարևոր այդ փուլի բառապաշարում:

Հայերենի տերմինաբանության ճյուղերից է ռազմական տերմինաբանությունը, որի ուսումնասիրությունը կարևոր է և՛գործնական, և՛ գիտական առումներով: Գրաբարի ռազմական տերմինների ինչպես համաժամանակյա, այնպես էլ տարժամանակյա քննության համար հարուստ նյութ է տալիս Ղ. Փարպեցու «Պատմութիւն Հայոց» երկը²: Երկի բառապաշարում առանձնակի տեղ են զբաղեցնում այն բառերն ու տերմինները, որոնք ներկայացնում են՝ ա) երկրի ռազմական-քաղաքական ոգևոր և մշակութային կյանքը, բ) թագավորների, պալատական տարբեր պաշտոնյաների, երկրի ղեկավարների արտաքին և ներքին քաղաքականությունը, վարքուբարքը, գ) զին-

¹ Տե՛ս Ռ. Իշխանյան, Լրաբեր հասարակական գիտությունների, Եր., 1969, 7, էջ 87:

² Տե՛ս Ղազարայ Փարպեցոյ Պատմութիւն Հայոց: Թուղթ առ Վահան Մամիկոնեան, Եր., 1982:

վորական կյանքը, նախարարների և զորավարների՝ միմյանց և երկրի ղեկավարների հետ ունեցած հարաբերությունները, զենքուզրահը և այլն: Քննության ենթակա երկուսն տեղ գտած ռազմական բառերի և տերմինների համաժամանակյա քննությունը թույլ է տալիս արժևորել ընդհանրապես գրաբարի տերմինների հարուստ նյութը՝ միաժամանակ հիմք տալով այդ տերմինների գնահատմանը տարժամանակյա հայեցակետում:

Ինչպես հայտնի է, առանձին անջրպետ չկա տերմինի և բառի միջև, քանի որ սովորական բազմաթիվ բառեր գիտության այս կամ այն բնագավառում դառնում են տերմիններ, ինչպես օրինակ՝ ազատություն, ամուր, ազատել բառերը լեզվի գործուն բառապաշարի ամենասովորական գործածության բառեր են, բայց նաև ռազմաքաղաքական բնագավառի համար տերմիններ են և գիտական անվանումներ:

Ներկայացնենք բազմաթիվ օրինակներից մեկը. «գունդ» բառը ռազմական տերմին է, որ փոխառվել է պահլավերենից և նշանակում է ընդհանուր զորքի մի խոշոր հատված, մաս, բայց այն բազմիմաստ բառ է, որի համար գրաբարի բառարաններն առանձնացնում են հետևյալ իմաստները՝ 1) Կլոր ձև ունեցող իր, 2) Ծովի խորությունը չափելու գործիք, 3) Որևէ երկնային մարմին, 4) Բազմություն, խումբ, 5) Ընդհանուր զորքի մի խոշոր հատված և այլն: Այս բոլոր իմաստների մեջ իբրև ռազմական տերմին արդի արևելահայերենում բառը պահել է իր գործառույթը՝ կազմակերպված զորք, զորաբանակ, զորքի մաս:

Սույն հոդվածի նպատակն է առանձնացնել Ղ. Փարպեցու «Պատմութիւն Հայոց» երկում գործածված ռազմական բովանդակության պարզ բառերը, ներկայացնել դրանց ծագումը, իմաստը և վիճակագրական պատկերը՝ բերելով այդ բառերի ու տերմինների վերաբերյալ բնագրային օրինակներ: Այս մոտեցումը հիմք է տալիս ռազմական տերմինների առանձնացման և տարժամանակյա դիտակետում դրանց արժևորման:

Իբրև ռազմական բովանդակության տերմիններ՝ մեր կողմից առանձնացվել են այն բառերը, որոնք կամ միայն տերմին են, կամ ունենալով նաև այլ իմաստներ՝ աչքի են ընկնում ռազմական իմաստի գերակայությամբ:

Թեև գրաբարյան շրջանից մեզ հասած ռազմական փոքրաթիվ տերմինները ամբողջական գաղափար չեն տալիս ժամանակի ռազմարվեստի բոլոր կողմերի մասին, այնուամենայնիվ դրանք իրենց ձևով և բովանդակությամբ որոշակի հետաքրքրություն ներկայացնում են, և դրանց որոշ մասը մուտք է գործել արդի հայերենի ռազմական տերմինաբանության մեջ:

Մեր ընտրանքից դուրս ենք թողել այնպիսի բառեր, որոնք, այլ իմաստների հետ մեկտեղ ունենալով նաև ռազմական բովանդակություն՝ Ղ. Փարպեցու երկում չեն գործածվել իբրև այդպիսիք, օրինակ՝ մատեան բառը, որը փոխառություն է պահլավերենից և ի թիվս այլ իմաստների՝ նշանակում է նաև Սասանյան Պարսկաստանում ընտիր հեծելազորի գունդ, իբր՝ անմահների գունդ, Ղ. Փարպեցու երկում գործածվել է պատմական բովանդակությամբ գիրք, պատմագիրք իմաստով. «Ընդ բազում ճառս մատենից առաջնոցն պատմագրացն Հայոց անցի» (2):

Ռազմական հասկացությունների ու տերմինների իմաստների և դրանց համեմատությունների ներկայացման, բերված օրինակների բացատրության և քննության համար հիմնականում հիմք են ծառայել մի քանի հայտնի բառարաններ³:

Է. Աղայանը լեզվի ամբողջ բառապաշարը տերմինաբանական տեսակետից բաժանում է երեք կարգի. ա) տերմինային նշանակությունից ու գործածությունից զուրկ բառեր, բ) տերմինաբանորեն մասնավորված գործածությամբ ու նշանակությամբ սովորական բառեր, գ) միայն տերմինաբանական նշանակություն ունեցող բառեր⁴: Հենց այս մոտեցումն ենք մենք որդեգրել Ղ. Փարպեցու երկից քաղված ռազմական իմաստ ունեցող բառերի քննության և արժևորման ընթացքում:

Հ. Աճառյանը «Հայոց լեզվի պատմության» երկու հատորներում⁵ հայերենի բառարմատներն ըստ ծագման բաժանում է բնիկ հայերեն և փոխառյալ տեսակների, քանի որ հայերենի բառապաշարի հարստացման ուղիներից մեկն էլ արտաքին փոխառություններն են այլ լեզուներից:

³ Գ. Ալեքիբեան, Հ. Սիրունյան, Մ. Ալգերեան, Նոր հայկազեան բառարան(ՆՀԲ), հ. 1, Եր., 1979, հ. 2, Եր., 1981: Ռ. Ղազարյան, Գրաբարի բառարան, Եր., 2000: Առձեռն բառարան հայկազեան լեզուի, Վենետիկ, 1865: Հ. Աճառյան, Հայերեն արմատական բառարան (ՀԱԲ), Եր., 1926: Ս. Մալխասյանց, Հայերեն բացատրական բառարան (ՀԲԲ), Եր., 1944: Գ. Զահուկյան, Հայերեն ստուգաբանական բառարան, Եր., 2010: Է. Աղայան, Արդի հայերենի բացատրական բառարան, Եր., 1976: Լ. Խաչատրյան, Գրաբարի բացատրական բառարան. ձևաբանորեն տարարժեք բառեր, Եր., 2003: Լ. Խաչատրյան, Գրաբարի բացատրական բառարան, Եր., 2003: Ժամանակակից հայոց լեզվի բացատրական բառարան, Եր., 1969: Լ. Քոթանջյան, Ս. Ներսիսյան, Հայերեն ռազմագիտական տերմինների բացատրական բառարան, Եր., 2006: Հ. Բարսեղյան, Հայերեն ուղղագրական-ուղղախոսական- տերմինաբանական բառարան, Եր., 1973: Հայկական համաբարբառ 6, հ. 1, Եր., 1975, հ. 2, Եր., 1978, հ. 3, Եր., 1978:

⁴ Տե՛ս Էր. Աղայան, Ընդհանուր և հայկական բառագիտություն, Եր., 1984, էջ 320-321:

⁵ Հ. Աճառյան, Հայոց լեզվի պատմություն, Ա մաս, Եր., 1940, Բ մաս, 1951:

Ըստ Հ. Աճառյանի՝ ռազմական կյանքին այս կամ այն չափով առնչվող հնդեվրոպական ծագման բնիկ հայերեն արմատները յոթն են՝ մարտ, աղմուկ (կոխ), թուր, նետ, գերի, կումբ, սլաք: Ժամանակակից հայերենում ռազմական տերմինի իրենց իմաստը կորցրել են և իմաստափոխվել աղմուկ և սլաք բառերը, իսկ կումբ-ը գործածությունից դուրս է եկել: Առաջին չորս արմատներից նետ-ը ունի պատմական արժեք, իսկ մարտ, թուր, գերի արմատներից հետագայում կազմվել են ռազմական կյանքին վերաբերող բազմաթիվ բարդ և ածանցավոր բառեր: Ավելի մեծ թիվ են կազմում պարսկական փոխառությունները: Պարսկերենից փոխառյալ ռազմական բովանդակության բառերը Հ. Աճառյանը բերում է «Երկիր և պետություն» խմբավորման մեջ⁶: Նա նշում է. «...պարսկերենից փոխառությունները 166 հատ են: Այս բառերի մի մասը իրոք որ պատկանում է զուտ պարսից պետական կյանքին, ամենամեծ մասը այնպիսի բառեր են մեր լեզվի համար, որ այսօր էլ շարունակում են իրենց գոյությունը և առանց նրանց մենք չգիտենք, թե ինչպես պիտի բացատրվենք (օրինակ՝ զրահ, դրօշակ, հրովարտակ, պահակ): Այս բոլորը ցույց է տալիս, որ հին հայոց վարչական ձևը, դիվանական գործողությունները, հարկային սիստեմը, ռազմագիտությունը, զենքերը, մի խոսքով՝ ամբողջ պետական կազմը պարսկական ձևով էր»⁷:

Ղ. Փարպեցու «Պատմութիւն Հայոց» երկում գործածված են ռազմական բովանդակության հետևյալ պարզ բառերը՝ ազատ, ամուր, ապստամբ, ասպարապետ // ասպահապետ, ասպետ, արշաւ, ասար, բանակ, բղեշխ, բերդ, գումարտակ, գունդ, դրօշ, զէն, թիրախ // թիւրախ, թշնամի, իշխան, հազարապետ, հպատակ, հրահանգ, հրաման, հրեշտակ, ճակատ, մարզպան, մարտ, նախարար, նետ, պահակ, պայիկ, պատերազմ, ռազմ, սաղար, սեպուհ, սոսեր, սպայ, սպարապետ, փաղանգ, փուշտիպան:

Գործածության տեսակետից բոլոր այս փոխառությունները բաժանվում են երեք խմբի՝ ա) բառեր, որոնց մի մասն արդեն հնացած է և անցել է պատմաբառերի շարքին, ինչպես՝ բղեշխ, հազարապետ, սեպուհ, սպարապետ և այլն: Բ) Բառեր, որոնք գործածությունից ընդհանրապես դուրս են եկել, ինչպես՝ պայիկ, սաղար, փուշտիպան և այլն: Գ) բառեր, որոնք բառակազմական տարբեր միջոցներով նորանալով կամ տերմինացվելով՝ արդի հայերենում դարձել են ռազմական տերմիններ՝ հարստացնելով հայերենի

⁶ Տե՛ս նշվ., աշխ., Ա մաս, էջ 296:

⁷ Նույն տեղում, էջ 305:

բառապաշարը, ինչպես՝ ավար, բանակ, գումարտակ, հրամանատար, զորք, ճամբար, սպա և այլն: Օրինակ՝ պահլավերենից փոխառյալ «համհարզ» բառը գրաբարյան բառարաններում արձանագրված է թիկնապահ, նիզակակից իմաստներով: Արդի հայերենում այն պատկանում է պատմաբառերի թվին և հնացած է: «Սլաք» բառը գրաբարի բառարաններում արձանագրված է նետ, նիզակ, տեգ իմաստներով, իսկ արդի հայերենում իմաստափոխվել է և նշանակում է. 1. Սուր ծայրակալով բարակ ձողիկ, որ չափիչ սարքերի թվատախտակին վրա իր առանցքի շուրջը պտտվելով՝ ծառայում է որպես զանազան կարգի միավորների ցուցիչ: 2. Ժամացույցի, կողմնացույցի սլաք: Նետի՝ նիզակի սրածայր մասը: 3. Ուղղություն ցույց տալու նշան ևն:

Այսպիսով՝ Ղ. Փարպեցու «Պատմութիւն Հայոց» երկում մեր կողմից առանձնացված ռազմական բովանդակություն ունեցող հասկացություններն ու տերմինները հետևյալն են.

Ազատ՝ գոյ., պահլ.՝ azat՝ ազնվական, իշխան. «Ժողովէր առ ինքն զնախարարս եւ զազատս եւ զամենայն այրեւծիոյ» (160): Ած.՝ ինքնիշխան, անկախ. «...ոմանք յազատ աւագանւոյն Հայոց համարձակեալ մտանէին ի ներքս» (20): Իրանական ծագման այս բառը հետագայում տարածվել է նաև այլ լեզուների մեջ:

Ամուր՝ իբրև գոյ.՝ ամուր տեղ, բերդ, ամրոց. «Հրամայեաց պահել զամուրսն զգուշութեամբ» (67): Իբրև ած.՝ ուժով, զորեղ. փոխառյալ է ասոր.՝ amûira, xelana՝ անառիկ, անմատչելի. «Իսկ Շապիոյ տարեալ զկանայս Կամսարականացն յամուր բերդն Բասենոյ...» (146): Արդի հայերենում այս բառը ածական է և տերմինային արժեք չունի:

Ապստամբ՝ գոյ., պահլ.՝ apastamb ձևից՝ կազմված apa մասնիկով stamb արմատից՝ հպարտություն, ամբարտավանություն՝ «...հրաման տայր թագաւորն զապստամբսն Հայոց կապանօք ածել առաջեալ» (163): Ած.՝ խռովարար, ըմբոստ. «Աշխարհ մի ապստամբ առ իս զի՞նչ պատգամ յղէն» (123):

Ասպարապետ// ասպահապետ՝ գոյ., պահլ.՝ spahpat⁸ զորագլուխ, սպարապետ. «... ի տոհմէն Մամիկոնեից Վարդան, Հայոց ասպարապետ» (47):

⁸ Կազմված է spah՝ բանակ և pat՝ պետ բառերից: Արշակունյաց շրջանում բառը եղել է սպարապետ, իսկ ավելի ուշ՝ սասանյան շրջանում, երկրորդ անգամ փոխառվելով՝ ստացել է ասպահապետ ձևը (տե՛ս Հ. Աճառյան, ՀԱԲ, հ. 4, էջ 263):

Ասպետ՝ գոյ., իրան. փոխառություն՝ *aspapati*, որ համառոտվել է *aspa՝ ձի* և *pati՝ պետ* արմատներից՝ ձիատեր, ձիավոր ազնվական, իշխանավոր հեծյալ. «...վասն ասպետի մի՛ աշխատիք»(143):

Արշաւ՝ պահլ.՝ *arsami՝* շարժում, հարձակում, ասպատակություն: Գործածված է որպես բայ.⁹ «...փութանակի ի տեղին արշաւէր»(152):

Աար՝ գոյ., պահլ.՝ *avar՝* կողոպուտ, պատերազմի ժամանակ թշնամուց գրաված զենք, մթերք, գույք և այլն. «...հողն Պարսից չբաւիցէ նոցա յաւարի»(83):

Բանակ՝ գոյ., պահլավական փոխառություն՝ մարդկանց բազմություն, զորագունդ¹⁰: Գրաբարում այս բառն ունի նաև զորքի կայան, ճամբար իմաստը. վերջին իմաստով էլ գործածվել է Փարպեցու երկում. «...լինէր ձայն լալոյ...ի բանակէ անօրինացն» (150):

Բդեշխ՝ գոյ., իրանական փոխառություն՝ *pataxa՝* մեծ իշխան, կուսակալ. «...բդեշխն Վրաց Աշուշայ խնդրեաց պարգես» (110):

Բերդ՝ գոյ., ասորական փոխառություն՝ *biirtu՝* ամրոց¹¹: «...դիմեալ ամրանայր ի բերդն» (121):

Գումարտակ՝ գոյ., իրանական փոխառ.՝ *gumartak՝* խումբ.¹² «...զցայգ եւ զցերեկ յլուվէին ի գումարտակի որպէս ի տան»(109): Գրաբարում բազմիմաստ բառ է, գոյ.՝ 1. Խումբ, 2. Բանակ, 3. Վզի մանյակ: Ած.՝ բազմախումբ, հավաքված:

Գունդ՝գոյ., պահլ.՝ *gund՝* բանակ, գունդ. «Որք էին այսոքիկ եւ այլ գունդք ի զօրացն մարդպետական այրուձիոյ» (64):

Դրօշ՝ գոյ., պահլ.՝ *drafs՝* դրոշ: «...երեւէր ղակիշ գնդին Սինի զօրուն եւ այլ զօրաւոր արանց նշանք դրօշիցն» (72):

⁹ Հ. Աճառյանը նշում է, որ հները բառն առանձին չէին գործածում, այլ միայն որպես բայ: Այն պիտի կազմված լինի *ati՝* մոտ, դեպի նախորդով և *siyav՝* շարժվել բայով (տե՛ս ՀԱԲ, հ. 1, էջ 331):

¹⁰ Հ. Աճառյանը բառը համեմատում է վրացերեն բանակի (բանակ), բանակեբա, դաբանակեբա (բանակեյ) բառերի հետ, սակայն ավելացնում է , որ սա կարող է ծագած լինել պահլավերենից, ինչպես ցույց է տալիս բառի –ակ վերջավորությունը (տե՛ս ՀԱԲ, հ. 1, էջ 405):

¹¹ Գ. Զահուկյանը գրում է, որ այս բառը ծագում է սեմական աղբյուրից, ակկադերեն՝ *birtu/m/*, արամ.՝ *berta՝* ամրոց, բերդ (Գ. Զահուկյան, Հայերեն ստուգաբանական բառարան, Եր., 2010, էջ 126):

¹² Իրանյան ձևով գումարել բայի անցյալ դերբայն է, որ պատրաստի փոխառվել է պահլավերենից և նշանակում է հավաքված: Հետագայում կորցրել է այս առաջին իմաստը և պահել է միայն լիազոր, հանձնակատար իմաստները (տե՛ս Հ. Աճառյան, ՀԱԲ, հ. 1, էջ 592):

Ջէն՝ գոյ., պահլ.՝ zen՝ զենք, զրահ. « ...պատրաստքն զինուք անկանէին ի վերայ այնց նորին ընկերաց...» (74):

Թիրախ//թիրախ՝ գոյ., պահլ.՝ tir՝ կրակային հարվածի նշանակետ¹³. «...որ ոք յորս կամ ի թիրախ նետ չգիտէր ձգել» (117):

Թշնամի՝ գոյ. և ած.՝ պահլ.՝ dusman, dusmani՝ ոսոխ, հակառակորդ, չարակամ. «...գերեալ ի խաբէութենէ թշնամոյն...անկաւ ընդ ախտիս» (90):

Իշխան՝ գոյ., իրանյան xsana՝ թագավոր: Գրաբարում ունի մի քանի իմաստ՝ 1. Տիրող, իշխող, 2. Պետ, կառավարիչ, 3. Զորապետ, զխավոր հրամանատար. «...եւ յիշխանացն Հայոց ոմանք ոչ յաջող համարէին զէջս գնդին Հայոց ի Վիրս» (133):

Հազարապետ՝ գոյ., պահլ.՝ hazarapat՝ հազար զինվորի պետ: «...էր ի ժամանակին յայնմիկ հազարապետ դրանն արքունի» (23): Գրաբարի բառարաններում արձանագրված են հետևյալ իմաստները՝ 1. Հազար զինվորի պետ, 2. Քաղաքացիական բարձր պաշտոն գբաղեցնող մեկը, մեծ վեզիր, 3. Իշխանական տան վերակացու, տնտես:

Հպատակ՝ ած., պահլ.՝ hupatak (hu՝ լավ, pa՝ պաշտպանյալ)՝ 1. Իշխանության ենթակա, հնազանդ, 2. Փոխաջան. «Մեք ծառայութիւն առնեմք եւ հպատակ լինիմք» (138):

Հրահանգ՝ գոյ., պահլ.՝ frahang նշանակում է 1. Վարժություն, վարժանք, 2. Փորձառություն 3. Կրթություն, ուսում, 4. Չափավորություն, կարգուկանոն. «...ըստ ազատութեան արուեստի առաւելեալ էք ամենայն հրահանգիս»(51): Արդի հայերենում նաև ռազմական տերմին է՝ շարային վարժությունների ժամանակ տրվող հրաման:

Հրաման՝ գոյ., պահլ.՝ framan՝ հրաման: Ունի հետևյալ իմաստները. 1. Կարգադրություն, պատուէր, պատգամ 2. Վճիռ, որոշում հրովարտակ, 3. Թոյլտվություն. «...հրաման Պարսից թագաւորին ի գլուխ ելանէր»(25):

Հրեշտակ՝ գոյ., պահլ.՝ frestak՝ պատգամավոր¹⁴. «Գայր հասանէր հրեշտակ աւետարոր ի տոհմէն Գնունեաց» (125): Բազմիմաստ բառ է. ունի նաև հետևյալ իմաստները՝ մարգարե, գերբնական էակ, հեթանոսական աստված:

¹³ Հ. Աճառյանը նշում է, որ այս բառը ծագել է պահլավերեն մի բարդ բառից, որի առաջին մասն է tir՝ նետ, երկրորդ մասը՝ –ախ, անձանոթ է (տե՛ս ՀԱԲ, հ. 2, էջ 186):

¹⁴ Այս բառի բուն նշանակությունն է՝ ուղարկված, առաքված, ծագում է fra մասնիկով aes՝ շարժման մեջ դնել, ուղարկել բայից (տե՛ս Հ. Աճառյան, ՀԱԲ, հ. 3, էջ 135):

Ճակատ՝ գոյ., պահլ.՝ cakat՝ բանակի առաջամասը, բանակ: «Եւ այսպէս յօրինեալ զճակատն...յարձակեցան ի վերայ թշնամեացն» (65): Հայտնի է, որ բազմիմաստ բառ է. 1. Աչքերի վերևի մասը, 2. Գրքի առաջին էջը, 3. Ռազմադաշտ, 4. Մարտ, պատերազմ:

Մարզպան՝ գոյ., պահլավական փոխառություն է՝ կազմված marz՝ գավառ բառից՝ –pan մասնիկով. նշանակում է կուսակալ, սահմանակալ: «...գայ յերկիրս Հայոց մարզպան»(177):

Մարտ՝ գոյ., բնիկ հայերեն բառ՝ նախալեզվյան mrd՝ ռազմ, պատերազմ ձևից¹⁵: «Եւ հասեալք ի ժամ մարտին...տեսանէին զգունդն Պարսից» (65):

Նախարար՝ գոյ., իրանական փոխառություն՝ նահապետ, իշխան, նահանգապետ. «Այժմ աստ են առաջի ձեր նախարարք եւ ազատք» (170):

Նետ՝ գոյ.՝փայտի կամ եղեգի բարակ ձողձայրին մետաղյա սլաքով: Բնիկ հայերեն այս բառը ծագում է նախալեզվյան nedo՝ եղեգ բառից¹⁶ « ...եւ որ յորս կամ ի թիւրախ նետ չգիտէր ձգել՝ զնա պարտաւորէր»(117):

Նիզակ՝ գոյ.՝ տեգ, գեղարդ, ծագել է պահլ. nezak՝ եղեգնիկ բառից: «...քաջին Մամիկոնենի Վասակայ ելեալ ի խնդիր այլում նիզակի» (134):

Պահակ՝ գոյ., պահլ.՝ pahrak՝ պահպանություն¹⁷: Ունի բազմաթիվ իմաստներ՝ 1. Պահապան, 2. Պաշտպան, հովանավոր, 3. Խնամակալ, 4. Նեղ կիրճերի մեջ պաշտպանական ամրոց: Ղ. Փարպեցին գործածել է վերջին իմաստով . «...գտեալ անդ զպահապանս պահակին» (66):

Պայիկ՝ գոյ., պահլ.՝ paik՝ սուրհանդակ, թագավորի սպասավոր, զինվորական: «...ձաղկեալ զնա պայկացն մերկացուցին զնա»(85):

Պատերազմ՝ գոյ.՝ պահլ. փոխառություն, որ կազմված է razm> razman բառից: ...Գունդն Պարսից ճակատել ի պատերազմն պատրաստէին (71):

Ռազմ՝ գոյ., պահլ. փոխառություն՝ razm՝ պատերազմ բառից. «...կարգեալ զռազմն ի միջոցէ մայրոյն ...անցուցանէր ի վերին դաստակերտին» (144):

Սաղար՝ գոյ., պահլ.՝ salar՝ զորավար, սպարապետ¹⁸: «...այլ հրամանատու եւ աւագ՝ զօրուն փուշտիպնան սաղար էր »(128):

¹⁵ Կազմված է բնիկ հայերեն mrd ձևից, որ կազմված է նախալեզվյան mera արմատից՝ d աճականով. ունի ջարդել, փշրել իմաստները: (տե՛ս Հ. Աճառյան, հ.3, էջ 289):

¹⁶ Տե՛ս Հ. Աճառյան, ՀԱԲ, հ.3, էջ 442:

¹⁷ Հ. Աճառյանը նշում է, որ բառի հնագույն ձևն է պարի, որ կա ոսկեդարի գրականության մեջ (տե՛ս ՀԱԲ, հ.4, էջ 10):

¹⁸ Այս բառի ավելի հին ձևն է արշակունյան պահլավերեն sardar՝ սարդար (տե՛ս Հ. Աճառյան, ՀԱԲ, հ.4, էջ 164):

Սեպուհ՝ գոյ., իրանական փոխառություն է՝ իշխան, ասպետ, պայազատ: «Եւ սեպուհ մի ուրծացի...երթեալ աւերէր զշահաստան Բոնավիժի» (121):

Սուսեր՝ գոյ.՝ ասոր. փոխառություն՝ safsera: «...հարկանէր սուսերաւ զուսրբոյ եպիսկոպոսին Սահակայ»(100):

Սուր՝ գոյ.՝ բնիկ հայերեն բառ sura՝ թուր: Բազմիմաստ բառ է, որ ունի ժանտախտ իմաստը: «Եւ զորս յամրոցացն իջուցեալ սպանին սրով» (73):

Սպայ՝ գոյ., պահլ.՝ spah. գրաբարում ունեցել է տարբեր իմաստներ՝ 1. Զորք, բանակ, 2. Այրուծի, հեծելազոր, 3. Զորական: «Ճանաչիք երեսելի ի մէջ սպայիս եւ ի մէջ ամենայն ազգաց» (51):

Սպարապետ՝ գոյ., պահլ.՝ spahpat՝ սպարապետ: «Վահան սպարապետ Հայոց, գո՞հ ես զմէնջ» (175):

Փաղանգ՝ գոյ., հուն.՝ 1. Հետևակ զորքի գունդ, 2. Դաս, խումբ, շարք¹⁹: «Ժառանգեցին փաղանգ ուրացողացն» (126):

Փուշտիպան՝ գոյ., պահլ.՝ pustipan՝ պաշտպանություն²⁰: Գրաբարում այս բառն ունի անձնապահ, զինվորական իմաստը: «Եւ տէր Սահակ ասպետ յարձակեալ նիզակաւ ի վերայ փուշտիպանաց սաղարի»(129):

Ընդհանրացնելով ամրագրենք, որ Ղ. Փարպեցու «Պատմութիւն Հայոց» երկում ռազմական կյանքին, զենքերին վերաբերող արմատական բառերի ու տերմինների մեջ հաճախադեպ են իրանական փոխառությունները, առավել հազվադեպ են բնիկ հայերեն բառերը և ասորական փոխառությունները: Մեր կողմից առանձնացված են ռազմական բովանդակություն ունեցող 40 պարզ տերմիններ, որոնցից երեսուներեքը պահլավական փոխառություններ են, երեքը՝ բնիկ հայերեն բառեր, երեքը փոխառյալ են ասորերենից, մեկը՝ հունարենից:

Օգտագործված գրականության ցանկ

1. Աղայան Է., Արդի հայերենի բացատրական բառարան, Եր., 1976:
2. Աղայան Է., Ընդհանուր և հայկական բառագիտություն, Եր., 1984:
3. Աճառյան Հ., Հայերեն արմատական բառարան, Եր., 1926:
4. Աճառյան Հ., Հայոց լեզվի պատմություն, Ա մաս, Եր., 1940, Բ մաս, 1951:

¹⁹ Ըստ Հ. Աճառյանի՝ այս բառից ծագել է լատիներեն palanx՝ զորաբանակ բառը: Հիմնական նշանակությունն է «փայտի կոճղ, գավազան», սպա «կշեռքի ուղիղ գավազանը» և փոխաբերաբար՝ «բանակի ուղիղ շարված ճակատը» (տե՛ս ՀԱԲ, հ.4, էջ 473):

²⁰ Այս բառը կազմված է պահլ. pust՝ թիկունք + pan՝ պահապան բառերից:

-
5. Առձեռն բառարան հայկազնեան լեզուի, Վենետիկ, 1865:
 6. Աւետիքեան Գ., Սիրմելեան Հ., Աւգերեան Մ., Նոր հայկազեան բառարան, հ. 1, Եր., 1979, հ. 2, Եր., 1981:
 7. Բարսեղյան Հ., Հայերեն ուղղագրական-ուղղախոսական- տերմինաբանական բառարան, Եր., 1973: Հայկական համաբարբառ 6, հ. 1, Եր., 1975, հ. 2, Եր., 1978, հ. 3, Եր., 1978:
 8. Ժամանակակից հայոց լեզվի բացատրական բառարան, Եր., 1969:
 9. Իշխանյան Ռ., Լրաբեր հասարակական գիտությունների, Եր., 1969:
 10. Խաչատրյան Լ., Գրաբարի բացատրական բառարան, Եր., 2003:
 11. Խաչատրյան Լ., Գրաբարի բացատրական բառարան. ձևաբանորեն տարարժեք բառեր, Եր., 2003:
 12. Հայկական համաբարբառ 6, հ. 1, Եր., 1975, հ. 2, Եր., 1978, հ. 3, Եր., 1978:
 13. Ղազարայ Փարպետյոյ Պատմութիւն Հայոց: Թողթ առ Վահան Մամիկոնեան, Եր., 1982:
 14. Մալխասյանց Ա., Հայերէն բացատրական բառարան, Եր., 1944:
 15. Զահուկյան Գ., Հայերեն ստուգաբանական բառարան, Եր., 2010:
 16. Ռ. Ղազարյան, Գրաբարի բառարան, Եր., 2000:
 17. Քոթանջյան Լ., Ներսիսյան Ա., Հայերեն ռազմագիտական տերմինների բացատրական բառարան, Եր., 2006:

THE ENRICHMENT OF MODERN ARMENIAN MILITARY TERM SYSTEM WITH GRABAR TERMS (ACCORDING TO GH. PARPETSİ'S BOOK "HISTORY OF ARMENIA")

KARAPETYAN SIRARPI

PhD, Associate Professor

Chair of English for Cross-Cultural Communication, YSU

e.mail: sirarpikarapetyan@ysu.am

One of the significant branches of Armenian terminology is military terminology the study of which is important both from practical and scientific points of view. The development of any language, as well as the scientific and technical progress of the society are conditioned by the enrichment of its terminology. For the examination, analysis and interpretation of military terms, the factual material in the literature written in Grabar (Old Armenian) provides rich sources. This article highlights the analysis and evaluation of the words as terms covering different layers of meaning included in the lexicon of Grabar. Gh. Parpetsi's «History of Armenia» provides rich basis for both the synchronic and diachronic analyses of Grabarian military terms. In the given article, the military-political concepts used in the work were distinguished, original examples of these concepts and terms were given, their origin and statistical

picture were presented. As terms of military content, we singled out those words which are either only a term or having other meanings as well, and are distinguished by the predominance of a military meaning, because, as it is well-known, there is no separate gap between a term and a word, and many ordinary words become terms in one or another field of science.

Keywords; vocabulary, terminology, military-political, foreign and domestic policy, behavior, historical word, meaning change, word-stem.

ОБОГАЩЕНИЕ СОВРЕМЕННОЙ АРМЯНСКОЙ ВОЕННОЙ ТЕРМИНОЛОГИИ ТЕРМИНАМИ ГРАБАРА (ПО КНИГЕ Г. ПАРПЕЦИ "ИСТОРИЯ АРМЕНИИ")

КАРАПЕТЯН СИРАРПИ

*Кандидат филологических наук, доцент
Кафедра английского языка для межкультурной коммуникации ЕГУ
электронная почта: sirarpikarapetyan@ysu.am*

Одной из важных отраслей армянской терминологии является военная терминология, изучение которой важно как с практической, так и с научной точки зрения. Развитие любого языка и научно-технический прогресс общества обусловлены развитием и обогащением терминологии. В связи с этим фактический материал литературы, написанный на древнеармянском языке предоставляет богатый материал для рассмотрения, анализа и толкования военных терминов. В данной статье основной акцент ставится на анализе и оценке слов в качестве терминов, охватывающих разные смысловые пласты, входящие в лексикон Грабара. Как синхронное, так и диахронное исследование военных терминов базируется на богатом материале книги Газара Парпеци "История Армении". В статье выделены военно-политические понятия, приведены оригинальные примеры этих понятий и терминов, представлены их происхождение и статистическая картина. В качестве терминов военного содержания мы выделили те слова, которые либо являются только термином, либо имеют и другие значения, однако преобладающими являются военные значения, поскольку, как известно, между термином и словом не существует отдельной границы, и многие обычные слова становятся терминами в той или иной области науки.

Ключевые слова; лексика, терминология, военно-политическая, внешняя и внутренняя политика, поведение, историческое слово, изменение значения, корень слова.

Հոդվածը ներկայացվել է խմբագրական խորհուրդ 16.10.2022թ.:

Հոդվածը գրախոսվել է 23.10.2022թ.:

METHODS OF ANALYZING SATIRE IN THE ENGLISH LITERATURE (ON THE
EXAMPLES OF "ADVENTURES OF TOM SAWYER AND HUCKLEBERRY
FINN" BY MARK TWAIN AND "ANIMAL FARM" BY GEORGE ORWELL)

UDC 82

DOI: 10.56246/18294480-2022.13-35

TORCHYAN LILIT

*Lecturer of Foreign Language and Literature Chair,
Gavar State University
e-mail: l.torchyan@gsu.am*

MANUKYAN ARUSYAK

*Graduate Bachelor student
Faculty of Philology, Department of English Language and Literature, GSU
e-mail: arusyakmanukyan55@gmail.com*

The article presents the main methods, approaches and forms that should be used to ensure students' understanding of satirical elements, as well as to highlight the factors hindering the study of literature. We have also highlighted some of the elements and characteristics of satire that can serve as a guide for students and professors in identifying satire, its means of expression, and its broader purposes.

It should also be noted that satire is a useful tool used in writing to address various aspects of society, and it can be entertaining and interesting for all walks of life. Satire serves to indirectly address major issues and our aim was to convey this message to readers through a variety of methods and approaches used to convey the main idea of satire.

***Keywords:* satire, foreign literature, semantic and comparative analysis, exaggeration, incongruity, conversion, parody, clues, techniques.**

The purpose of this article is to find ways to make subtleties of satire intelligible for university students who might not demonstrate interest towards the given literary work because of the lack of understanding of what is hidden behind the storyline.

The impact of literature in modern society is undeniable. Literature acts as a form of expression for each individual author. Some books mirror society and allow us to better understand the world we live in. We are easily connected to the psyche of authors through their stories. It also reiterates the need to understand modern day issues like human conflict and problems within the society. This connection would be impossible without a pervasive understanding of literature. Authors use satire to criticize abominable phenomena of society in an indirect and subtle way the understanding of which would boost skills for perceiving literature critically and more profoundly. Therefore, it is of high significance to explore and apply methods that would serve as valuable tools to explain and decipher satire for university students who take literature classes.

In accordance with the goal, the following specific objectives have been outlined: to analyze the “Animal Farm” by George Orwell and “Adventures of Tom Sawyer and Huckleberry Finn” by Mark Twain to highlight the means of expression of satire and to identify the main features inherent to satire. Besides, understanding satire is important in terms of reading and understanding a piece of literature critically to research the case methods used in satire and to explore its characteristic traits, to conduct lessons for the students of English language and Literature Department the outputs of which will be presented in this work.

The object of the research is the new teaching methodology of foreign literature methods of analyzing and explaining satire.

The subject of the research are the satirical evaluation models in works of Mark Twain and George Orwell.

During the research the following methods were used:

- 1) theoretical: study of relevant scientific literature,
- 2) methods of semantic and comparative analysis: while analyzing the practical material.

Firstly, we have spoken about “Animal Farm” by George Orwell. First of all, we have briefly introduced the author’s biography, then the plot of the work in review and afterwards we have traced the satire in this work to reveal some characteristic features pertaining to satire.

Afterwards, we have addressed the satire in Mark Twain’s works meanwhile referring to the main methods used to identify and highlight satire and its purposes for university students.

We have discussed many important questions that will make the audience understand that these works are not sheer adventure stories to entertain the readers but that their target is to tackle the abominable phenomena existing in society which is possible through an in-depth study of the work.

Finally, we have discussed the following questions: What the meaning of satire is, How it is important to understand satire in literature, How to explain satire to students.

We have a practical part where we have represented:

- 1.What methods should be used to explain satire to university students,
- 2.What students must know about satire.

When it comes to teaching satire, it is of great importance to detect and understand it and several tips might be helpful while identifying and explaining satire to students.

In the end, we have summed up the results of our analysis and pinpointed the findings resulted by our practical activities and research.

As for defining satire, it is the use of humor, irony, sarcasm, or ridicule to criticize something or someone. Public figures, such as politicians, are often the subject of satire, but satirists can take aim at other targets as well—from societal conventions to government policies. Satire is an entertaining form of social commentary, and it occurs in many forms: there are satirical novels, poems, and essays, as well as satirical films, shows, and cartoons.

To provide students with a better understanding of satire we found it appropriate to explore the techniques used in satire each of which can serve as guidance towards a particular satirical target, as well as to highlight these techniques by the examples of works being studied in this paper.

There are commonly considered to be four techniques of satire, the study of which will presumably give the student a clear idea in mind of the story and what the author is attempting to satirize

1.Exaggeration

The first footstep to crafting a triumphant satire is discovering what the writer desires to exaggerate. This can be subtle and on a little scale, such as in personality portrayals or a person's inner world, or it can be as full-on as exaggerating settings, even the full narrative content itself.

2. Incongruity is about putting things into the inappropriate territory, gathering them if the writer will, in a way that makes them look funny.

3. The third method of satire is conversion, in which the author destroys the situation to show the opposite of how things return to the reader.

4. The fourth satire technique is a parody based on the art of copying to imitate the style of another author, aspects of the flashlight of an existing story or stylistic details matched by cherries from the fiction of another author to punch holes in it.

After studying the manifestations of satire in the works of two great satirists in the English literature and exploring the main techniques to exploit satire, we have conducted a series of lessons for the students of the English Language and Literature. First, we have held quizzes to check the students' comprehension of the "Animal Farm" and "Adventures of Tom Sawyer and Huckleberry Finn". Only 40 percent of students gave correct responses.

Afterwards, lessons were conducted on how to best understand satire to perceive literature critically. We have discussed the techniques used in satire bringing one or two examples in the abovementioned works. Afterwards, they were given tasks to identify and unveil the use of satire in the demonstrated way. We asked several questions about the satire in the given works, its main message, or how students react to or perceive the episode. We explained that satire should be an argument, and therefore tried to convince the reader or viewer to have a specific opinion on the subject. On the other hand, we ourselves admitted that satire can be difficult to teach because it requires some basic knowledge of the subject that is being ridiculed, as well as the means by which the authors make fun of the subject, but at the same time stimulate deep reflection on the subject. We have also taken a bunch of real news articles and mixed them in with satire articles and seen if the students can tell the difference. During the lessons:

We have divided the class into small groups of students and made sure that each group includes some students who are strong writers and other students who are strong presenters.

We have instructed each group to choose a part from the "Adventures of Tam Sawyer and Huckleberry Finn" and "Animal Farm" correspondingly which they think was interesting and funny. Their task was to find out about what is hidden behind these funny elements.

We have given the groups 15 minutes to research their chosen part.

After the research stage was complete, each group had to write a script for a satirical newscast based on their part.

Each group had to have two presenters who would deliver the newscast to the rest of the class. We also requested each group to use at least one visual aid as part of their presentation.

We gave students about 3 minutes to compose a written definition of what they understand satire to be in a single sentence. The intent here was to allow the students to have a general sense of this literary device, which would help them navigate their tasks. Later, students would synthesize what they learned from their tasks to generate a comprehensive definition of satire.

After this task, to ensure students have a firm grasp on the concept of satire, students were given writing, art or dramatic assignments in which they must have created their own works of satire and which later would serve them as individual works. We have assigned a fairy tale and encouraged students to write an exaggeration or parody of that story. We have chosen a political controversy and have had a mock interview in which the interviewer used satirical techniques like irony or understatement to highlight problems with the political figure being interviewed. We have assigned a state-of-the-art problem of Covid 19 and encouraged students to draw a satirical cartoon. We have also asked students to write a “fake” news article expressing satire. Each student shared his creation with the class, and discussed which techniques they used and how effective their work was. By reading and writing satire, students developed critical thinking skills and creative writing skills. Beyond that, it has been a lot of fun! Along with demonstrating literary examples of satire, we have also provided them with a mix of examples sharing an episode or clip from a satirical TV show or late-night monologue. We have also provided students with video or audio clips of satire examples and political as another great resource to understand satire. It is also important for students to understand that people interpret satire differently and find different levels of humor in satirical resources and that satire is often intended to point out hypocrisies, inconsistencies, or other political and societal flaws. With this in mind, we encouraged our students to use satire that is both informative and appropriate. At the last lesson, students responded to the same quiz questions as presented at the first lesson. 80 percent of participants gave correct answers.

In the result of the conducted lessons, we have identified the main factors that hinder the students from reading literature which can later serve as an

effective tool for combating against students' reluctance to undertake reading and, most importantly, highlighted the main methods of teaching literature proving to be appropriate while explaining satire. Below we are going to explore both.

- Factors Militating Against the Study of Literature

Laziness:

Competing Media and Electronic Chatting among Students:

Misuse of teaching methods in literature:

Recommended Approaches and Methods

In view of the foregoing, the following have been recommended and it should be noted that no approach or method is extolled over others. The choice is for the professor and combinations could be effective.

Approaches

- Thematic approach: This is the teaching of literature based on the understanding of the central theme and the sub themes.

- Stylistic approach: This has to do with looking at the text in respect of the author's style and in comparison with another author.

- Group Approach: This engages the weak and the strong in a common activity possibly to strengthen the weak. But as an approach to teaching of literature, group approach is engaged in to dramatize or act out the text.

- Response Approach: This portrays the critical method. This offers the student the freedom to be real to the text and not stereotyped or stage-managed.

- Integrated approach: This has to do with looking at a text as a whole entity. This approach also involves using the text to teach language and literature. A text could be so used to teach vocabularies, pronunciation, literary devices etc.

- Problem posing approach requires the students to unravel a given mystery in the text. Methods

- Criticism method: This is highly recommended in literature teaching. Students may be occasionally required to criticize the information they obtain from the „Study Guides“ with close reference to the actual text. This method prompts student to read further for more information. This is capable of evoking and sustaining the interest of the students in the subject.

- Discussion method: This could be an effective means of ensuring that students read the text and acquire the correct information.

- Discovery method: This stems from problem posing approach and can achieve greater result when fused with discussion method. Here the teacher can identify some of the contemporary issues raised in the text under study and encourage the students to propose solutions bearing in mind the evidence contained in the text. This encourages originality and flexibility of ideas or thoughts.

- Also, to encourage initiatives and curiosity, questioning method is encouraged.

- Project method: Because of individual differences, some students are known to demonstrate poor language skills. Project method can assist them. Here it is recommended that creative writing based on some topics from the text becomes a regular exercise.

- Activity method: This can be best portrayed with dramatization technique which is great value to the teaching of literature.

- Read and explain method though related to discussion method, is also a good method that challenges the students.

Techniques: The professor can develop a variety of techniques to facilitate the teaching and learning of literature. His techniques would be determined by a number of factors; the age of the learners, the environment where the teaching/learning takes place, the text to be read, availability of material resources and of course the time available to the class. Against these backdrops, the professor can ask the students to memorize poems and recite them to the class. They can be encouraged to rewrite a novel using different characters from the names in the original text. The teacher can organize book carnivals where students would not just act out plays, model reading but would exhibit the different genres of literature they have written; short stories, poem etc. Debates for and against the roles of the protagonist, antagonist and other characters of interest will boost the morale of the students. Apart from explaining satire and other literary devices, the professor can equally teach language via the literature class by giving such tasks or assignments as, qualify each character in the text using ten different adjectives.

The relevance of satire should be discussed: what makes this genre universally and timelessly relevant? Students should be invited to share ideas. It

will be helpful to point out to students that satire began in the classical world and has continued to the present, assuming modern forms through film and television.

Clues that Something is Satire

While highlighting examples of satire in the aforementioned works, we have also drawn out clues that might prompt students that they are dealing with satire:

It appears to be lacking respect or it is irreverent. Again, on its own, this would not be enough to make a determination, but satire often appears disrespectful (even if the actual point it is making is the opposite)

It says what people are thinking, but don't want to say. Satire may appear blunt and "too honest". It's politically incorrect

Satire, depending on the tone, may appear unconcerned about who might be offended. Again, this is just a clue, and insufficient by itself.

The ideas and story are over-the-top/exaggerated

This is huge. If you get that feeling, like, "hey, this seems too over the top to be real", you just might be onto something.

The characters are exaggerated/in caricature

It points out contradictions and hypocrisy

It advocates something unethical and acts like it's normal Again, this is very common in satire, but the key is to combine this with humour. If someone is advocating something unethical, but there is no humour behind it, it is probably not satire.

It is funny. The context makes it clear that it is satire Certain websites, television shows, and comedians are known for doing satire. This context will make the satire that much more obvious. Having a knowledge of the point that's being made who/what is being satirized.

Finally, based on the practical experience we have deduced the main methods, approaches and techniques to be used to ensure the students' perception of satirical elements, as well as factors militating against the study of literature. We have also underlined some clues and features inherent in satire that might serve as a guide for students and professors in revealing satire, its means of expression and wider objective.

To conclude, we would like to mention that satire is a useful writing technique by which the writer can tackle different aspects of society and it can

be funny and interesting for all parts of society. Satire serves to address main issues and problems indirectly and our goal was to communicate this message to the readers through a set of techniques, methods and approaches to be used to convey the main idea of satire.

Bibliography

1. Walker H. "English Satire and Satirists" 1925, London and Toronto
2. Feinberg L. "The Satirist His Temperament, Motivation, and Influence" Iowa State University Press Ames, Iowa, U.S.A. Toronto, 1963
3. Fredric V. Bogel "THE DIFFERENCE SATIRE MAKES RHETORIC AND READING FROM JONSON TO BYRON", Cornell University Press, Ithaca And London, 2001
4. George O. "Animal Farm", The new American library, 1946
5. Mark T. "The Adventures of Tom Sawyer, the Adventures of Huckleberry Finn" third edition, The Author. Hartford, 1876.

**ԵՐԳԻԾԱՆՔԻ ՎԵՐԼՈՒԾՈՒԹՅԱՆ ՄԵԹՈԴՆԵՐԸ ԱՆԳԼԻԱԿԱՆ
ԳՐԱԿԱՆՈՒԹՅԱՆ ՄԵՋ (ՕՐԻՆԱԿՆԵՐՆ ԸՍՏ ՄԱՐԿ ՏՎԵՆԻ «ԹՈՄ ՍՈՅԵՐԻ
ԵՎ ՀԵՔԼԲԵՐԻ ՖԻՆՆԻ ԱՐԿԱԾՆԵՐԸ» ԵՎ ՋՈՐՋ ՕՐՈՒԵԼԻ
«ԿԵՆԴԱՆԻՆԵՐԻ ԱԳԱՐԱԿԸ» ՍՏԵՂԾԱԳՈՐԾՈՒԹՅՈՒՆՆԵՐԻ)**

ԹՈՒՂՅԱՆ ԼԻԼԻԹ

*ԳՊՀ օտար լեզվի և գրականության ամբիոնի դասախոս
էլիասցե՝ l.torchyan@gsu.am*

ՄԱՆՈՒԿՅԱՆ ԱՐՈՒՍՅԱԿ

*ԳՊՀ բանասիրական ֆակուլտետի
«Անգլերեն լեզու և գրականություն»
բաժնի բակալավրիատի շրջանավարտ
էլիասցե՝ arusyakmanukyan55@gmail.com*

Հոդվածում ներկայացված են այն հիմնական մեթոդները, մոտեցումները և ձևերը, որոնք պետք է օգտագործվեն ուսանողներին երգիծանքի տարրերը հասկանալի դարձնելու, ինչպես նաև նրանց ընկալումը խոչընդոտող գործոնների վերհանման համար: Երգիծանքը վաղուց ի վեր դարձել է լեզվաբանական ուսումնասիրությունների առարկա, սակայն ժամանակակից գիտական իմացության զարգացման պայմաններում երգիծանքի ուսումնասիրության սոցիալ-լեզ-

վաբանական և լեզվամշակութաբանական ասպեկտները, նրա լեզվական և թարգմանչական արտահայտչամիջոցների նկարագրությունը նշանագիտության և շարահյուսության, իմաստաբանության և պրագմատիկայի տեսանկյունից պահանջում են մանրամասն ուսումնասիրություն՝ հաշվի առնելով ժամանակակից բանասիրության մեջ կիրառվող մոտեցումները:

Կարևորվեցին երգիծանքի նույնականացման և վերլուծության որոշ ասպեկտներ, որոնք կարող են ուղեցույց ծառայել ուսանողների և դասախոսների համար երգիծանքը և նրա լեզվական արտահայտման ձևերը գեղարվեստական ստեղծագործություններում ուսումնասիրելիս:

Բանալի բառեր՝ երգիծանք, արտասահմանյան գրականություն, իմաստային և համեմատական վերլուծություն, չափազանցություն, անհամապատասխանություն, փոխակերպում, պարոդիա, հուշումներ, տեխնիկա:

**МЕТОДЫ АНАЛИЗА САТИРЫ В АНГЛИЙСКОЙ ЛИТЕРАТУРЕ
(НА МАТЕРИАЛЕ ПРОИЗВЕДЕНИЙ МАРКА ТВЕНА “ПРИКЛЮЧЕНИЯ ТОМА
СОЙЕРА И ГЕКЛЬБЕРРИ ФИННА” И ДЖОРДЖА ОРУЭЛЛА “ФЕРМА
ЖИВОТНЫХ”)**

ТОРЧЯН ЛИЛИТ

*Преподаватель кафедры иностранного языка и литературы ГГУ
электронная почта: l.torchyan@gsu.am*

МАНУКЯН АРУСЯК

*Выпускница бакалавриата отделения английского языка и литературы
филологического факультета ГГУ
электронная почта: arusyamanukyan55@gmail.com*

В статье представлены основные методы, подходы и формы, которые следует использовать для обеспечения понимания учащимися сатирических элементов, а также для выделения факторов, препятствующих её восприятию. Феномен сатиры давно является объектом лингвистических исследований. Однако в условиях развития современного научного знания социолингвистический и лингвокультурологический аспекты исследования сатиры, описание её языковых и транслагологических средств выражения с позиций семиотики и синтаксиса, семантики и прагматики требуют детального изучения с учётом интенсивно применяемых современной филологической наукой подходов

Были выделены некоторые аспекты выявления и анализа сатиры, которые могут служить руководством для студентов и преподавателей в процессе рассмотрения феномена сатиры и её языкового выражения в произведениях художественной литературы.

Ключевые слова: сатира, зарубежная литература, семантико-сопоставительный анализ, преувеличение, несоответствие, конверсия, пародия, подсказки, приемы.

Հոդվածը ներկայացվել է խմբագրական խորհուրդ 30.09.2022թ.:

Հոդվածը գրախոսվել է 12.10.2022թ.:

ТЕРМИНОЛОГИЧЕСКИЕ СЛОВСОЧЕТАНИЯ В РУССКОЙ И АРМЯНСКОЙ МЕДИЦИНСКОЙ ТЕРМИНОЛОГИИ

УДК 81

DOI: 10.56246/18294480-2022.13-36

МКРТЧЯН ГОАР

*Кандидат филологических наук, доцент
Зав.кафедрой армянского языка и иностранных языков
Армянского медицинского института
электронная почта: mkrtychangohar1988@gmail.com*

АРУТЮНЯН ЦОГИК

*Проректор по уч. части Армянского медицинского института
электронная почта: tsogik.harutyunyan@gmail.com*

В статье сравнительно-сопоставительном аспекте рассматриваются структурные, морфологические и функциональные особенности медицинских терминологических словосочетаний (ТС) в медицинской терминологии русского и армянского языков на основе вторичных текстов учебного пособия “Уроки русского языка для студентов медицинского профиля” (605 ТС). Рассмотрены особенности образования терминологических рядов от одного основного термина. Структурный анализ позволил выделить простые ТС (двухкомпонентные – 74.5% от общего числа рассмотренных ТС) и сложные, состоящие из трех и более слов (25.5%), и показать их процентное соотношение. Морфологический анализ позволил выделить субстантивные и глагольные терминологические словосочетания (ТС). В субстантивных ТС главное слово, выраженное существительным, сочеталось с существительными (С+С – 105 ТС – 17.3%), с именами прилагательными (П+С – 476 ТС – 78.6%), с числительными (Ч+С – 5 ТС – 0.5%), с причастиями (Пр.+С – 18 ТС – 2.9%). Как показал анализ, терминологические словосочетания П+С доминируют над другими субстантивными ТС. Что касается глагольных ТС, хотя они вполне могут отвечать требованиям, предъявляемым к терминам,

однако их мало, поскольку в ТС глаголы чаще заменяются отглагольными существительными.

Ключевые слова: термин, медицинская терминология, вторичный текст, терминологическое словосочетание, структурный анализ, морфологический анализ, субстантивные словосочетания, глагольные словосочетания.

Данная статья посвящена изучению терминологических словосочетаний (далее в тексте ТС) в русской и армянской медицинской терминологии. Актуальность статьи обусловлена наличием немногочисленных подобных сравнительно-сопоставительных работ, учитывая выбранные нами языки. Целью статьи является изучение структурных, морфологических и функциональных особенностей терминологических словосочетаний (ТС) в медицинской терминологии русского и армянского языков. Поставленная цель обусловила конкретные задачи: провести сравнительно-сопоставительный анализ структуры, морфологических и функциональных особенностей терминологических словосочетаний в медицинской терминологии указанных языков. Материалом исследования послужил значительный по объему корпус 605 ТС на русском языке и их эквиваленты на армянском языке, полученный в результате сплошной выборки из небольших по объему вторичных медицинских текстов (72 текста) учебного пособия “Уроки русского языка для студентов медицинского профиля” [1] (в целом – 1210 ТС).

Сначала необходимо разъяснить, почему тексты учебного пособия рассматриваются как вторичные тексты. Нужно отметить, что проблема вторичности текста не новая. Ею занимались многие ученые (М. М. Бахтин, В. И. Карасик, А. И. Новиков, Н. Л. Сунцова, Н. М. Нестерова и др.). А. И. Новиков и Н.Л. Сунцова [2, с. 158-166] определяют вторичный текст как такое вербальное образование, которое порождается в результате развертывания определенных ментальных структур, являющихся результатом осмысления и понимания первичного текста и отражающих в свернутом виде основное его содержание. В данной статье под вторичным текстом вслед за И. И. Коньковой [3, с. 37] будут приниматься письменные научные медицинские тексты, созданные путем аналитико-синтетической переработ-

ки текстов-первоисточников, содержащих ряд цитат и ссылок на последние, а также включающие термины и ТС, введенные в язык учёными исследователями, не являющимися авторами рассматриваемых текстов. Изучая вторичные медицинские тексты невозможно не заметить изобилия в них терминов и терминологических словосочетаний. Терминологическое словосочетание (ТС) является широким понятием, поэтому в научной литературе можно найти множество определений, каждое из которых подчеркивает отдельную его особенность, уточняя, добавляя дифференциальный признак с помощью уже известного языкового материала [4, с. 38]. Наиболее оптимальным представляется определение, данное К.Я. Авербухом: “Терминологическое словосочетание – это смысловое и грамматическое объединение двух (или нескольких) полнозначных слов, служащее наименованием специального профессионального понятия” [5, с. 141]. По сути ТС представляют собой свернутые определения [см. 3], которые относят понятие к общему, но одновременно указывают на его отличительные признаки. Будучи раздельнооформленными, ТС являются семантически целостным сочетанием, потому что воспроизводятся, когда соотносятся с одним и тем же специальным профессиональным понятием [6, с. 88]. Таким образом ТС становятся наименованием нового сложного понятия как единого, а не нескольких единичных понятий [5, с. 140]. В силу сказанного ТС занимают промежуточное положение между свободными и фразеологическими словосочетаниями [7, с. 44]. ТС строится по принципу семантического распространения слова. Длина ТС определяется необходимостью максимально точно передать содержание высказывания, что порождает стремление максимально развернуть наименование предметов, явлений, процессов данной предметной области [8]. Поэтому ТС отдается предпочтение в силу того, что ими легче, чем словами-терминами, передавать принадлежность к классификационному ряду, основанному на родо-видовом соотношений понятий [9, с. 132]. На примере терминов кровь, зуб, перелом, ткань рассмотрим производные от них ТС и проследим, как осложняются ТС.

От термина кровь были отмечены 22 ТС (В рамках исследуемых текстов. В медицинской терминологии их значительно больше). Например, венозная кровь – երակային արյուն, кровяная пластинка – արյան թիթեղ, красные кровяные тельца – արյան կարմիր գնդիկներ, внутреннее крово-

течение – ներքին արյունահոսություն, сниженная свертываемость крови – արյան ցածր մակարդելիություն.

От термина перелом были отмечены 12 ТС. Например, врожденные переломы – քնածին կոտրվածքներ, закрытый перелом – փակ կոտրվածք, диагональные переломы костей – ոսկրերի հորիզոնական կոտրվածքներ.

От термина ткань были отмечены 15 ТС. Например, мышечная ткань – մկանային հյուսվածք, мягкие ткани лица – դեմքի փափուկ հյուսվածքներ, прочность костной ткани – ոսկրային հյուսվածքի ամրություն, поперечно-полосатая мышечная ткань – միջաձիգ զրկավոր մկանային հյուսվածք, твердые ткани – կարծր հյուսվածքներ.

Длинней всего получился ряд ТС, образованных от термина зуб, – 70 ТС. Например, зубная щетка – ատամի խոզանակ, большие коренные зубы – մեծ աղորիքներ, гипердентия молочных и постоянных зубов – կաթնատամների և մշտական ատամների հիպերդենտիա, запоздалое прорезывание молочных зубов – կաթնատամների ուշացած ծկթում.

На приведенных примерах можно наблюдать процесс усложнения, развития и формирования новых понятий. Также сравнительный анализ русских и армянских ТС показал, что иногда терминологические словосочетания с русского языка на армянский переводятся не словосочетанием, а одним сложным словом. Например, молочные зубы – կաթնատամներ, экстракция зубов – ատամնահեռացում, нервные волокна – նյարդաթելեր, слизистая оболочка – լորձաթաղանթ, мочевой пузырь – միզապարկ и т.д. С терминологическими словосочетаниями от терминов кость (названия почти всех костей) и мозг таких оказалось больше. Например, носовая кость – քրոնկր, лобная кость – ճակատոսկր, височная кость – քունքոսկր, костный мозг – ոսկրածուծ, спинной мозг – ողնուղեղ, головной мозг – գլխուղեղ и т.д.

Собранные ТС были классифицированы сначала по структурному типу, затем по морфологическому.

По структурному типу были выделены:

А) простые ТС, состоящие из двух знаменательных слов, одно из которых является главным, стержневым, а другое зависимым, определяющим (Головин, Кобрин, с. 72-73). Таковых было собрано 451 ТС (74.5% от общего числа ТС). Например, левый желудочек – ձախ փորոք, легочный

ствол – թոքային ցողուն, раздражающий фактор – գրգռող գործոն, мочевыводящие пути – միզազատական ուղիներ.

Б) сложные ТС, в которых зависимые слова определяют различные аспекты значения стержневого слова. Такие ТС могут состоять из трех, четырех и более слов. Трехкомпонентных ТС было 106 (17.5% от общего числа ТС). Например, нижняя носовая раковина – քթային ստորին խեցի, расплавление связок зуба – ատամի կապանների լուծում, пучки мышечных волокон – մկանային հյուսվածքների փնջեր, рыхлая соединительная ткань – փուփր շարակցական հյուսվածք и т.д.

Четырехкомпонентных ТС было 24 (4% от общего числа ТС). Например, начальные отделы дыхательных путей – շնչառական ուղիների սկզբնական բաժիններ, гиподентия молочных и постоянных зубов – կաթնատամների և մշտական ատամների հիպոդենտիա, нижние большие коренные зубы – ստորին մեծ աղորիքներ, отравление солями тяжелых металлов – թունավորում ծանր մետաղների աղերով, газообмен в капиллярах легочных пузырьков – գազափոխանակություն թոքաբջջերի մազանոթներում.

Были отмечены также пятикомпонентные ТС – всего 4 из 605 ТС. Например, полная адентия молочных и постоянных зубов – կաթնատամների և մշտական ատամների լրիվ բացակայություն, высокое кровяное давление в легочных артериях – արյան բարձր ճնշում թոքային զարկերակներում.

По морфологическому типу главного слова ТС делятся на субстантивные и глагольные. В субстантивных ТС главное слово выражено существительным (сюда входят все предложные и беспредложные ТС). В субстантивных ТС главное слово, выраженное существительным, может сочетаться:

С именем существительным – таких было 105 (17.3% от общего числа ТС). Например, инфаркт миокарда – սրտամկանի կաթված, просвет мочеточника – միզածորանի լուսանցք, циркуляция крови – արյան շրջանառություն, гипоплазия эмали – արծնի թերզարգացում, цирроз печени – լյարդի ցիրոզ.

С именем прилагательным – таких было 476. Как видно, этот тип ТС доминирует (78,6% от общего числа ТС). Например, зубодесневой желобок – ատամնալիդնային ակուրիկ, хрящевая ткань – ածառային հյուսվածք, межпозвоночные диски – միջողնային սկավառակներ, тройничный нерв – եռվր-

րյակ նյարդ, хронический холестаз – քրոնիկ խոլեստազ, кислородная недостаточность – թթվածնային անբավարարություն.

С числительным – их было всего 5 (0.8%). Например, первая группа крови – արյան առաջին խումբ, второй премоляр – երկրորդ փոքր աղորիք, четыре изгиба позвоночника – ողնաշարի չորս կորացում, подвижность зубов третьей и четвертой степеней – ատամների երրորդ և չորրորդ կարգի շարժունություն.

С причастием – их было 18 (2.9% от общего числа ТС). Например, щипцы с несходящимися щечками – չիպվող շուրթերով արցան, задержавшиеся молочные зубы – ուշացած կարնատամներ, сокращающиеся мышцы – կծկվող մկաններ, обезболивающие препараты – ցավազրկող դեղորայք, центр блуждающего нерва – թափառող նյարդի կենտրոն и др.

Если существительные, называя определенные понятия о вещах и действиях, могут функционировать самостоятельно в профессиональной речи, то прилагательные, причастия и наречия, которые называют признаки и качества этих вещей и действий, самостоятельно не употребляются, так как обозначаемые ими признаки и качества приобретают смысл только в сочетании с существительными.

Что же касается глагольных ТС, то главное слово в них выражено глаголом. Глагол, выступая в функции называния специального понятия, вполне может отвечать требованиям, предъявляемым к терминам. Например, отбеливать зубы – ատամները սպիտակեցնել, удалить зуб – ատամը հեռացնել, контактировать с больными – հիվանդների հետ շփվել, поставить мост – կամուրջ դնել. Однако несмотря на то, что они функционируют в речи, но по количеству и частотности уступают субстантивным. Они очень часто заменяются отглагольными существительными. Как пишет К.Я. Авербух, внутри терминосистемы существует две противоположные составные части, которые взаимно исключают и одновременно дополняют друг друга: элемент статический – это имена, и элемент динамический – глаголы. Взаимопроникновение элементов реализуется в отглагольных существительных, которые имеют признаки обоих элементов [5, с. 145-147]. Например, переливание крови – արյան փոխներարկում, затруднение речи – խոսքի դժվարացում, удаление зубных отложений – ատամնանստվածքների հեռացում, сужение дыхательных путей – շնչառական ուղիների նեղացում, скрепление обломков зуба – ատամի բեկորների կապակցում.

Заключение. Таким образом по результатам анализа ТС во вторичных научных медицинских текстах (в сравнительно-сопоставительном аспекте русского и армянского языков) были сделаны следующие выводы:

Активность использования ТС, а также разнообразие их форм доказывает, что они являются эффективным средством точной передачи информации, необходимой в научных текстах.

ТС выступают средством сжатия информации и позволяют избегать длинных описательных конструкций.

В результате стремительного развития науки и усложнения научных понятий от первоначальных терминов образуются новые ТС.

В медицинских научных текстах наиболее распространена бинарная модель ТС. Двухкомпонентные ТС преобладают над сложными, состоящими из трех и более компонентов (451 ТС – 74.5% от общего числа рассмотренных ТС).

В субстантивных ТС главное слово, выраженное существительным, может сочетаться с существительными (С+С – 105 ТС – 17.3%), с именами прилагательными (П+С – 476 ТС – 78.6%), с числительными (Ч+С – 5 ТС – 0.5%), с причастиями (Пр.+С – 18 ТС – 2.9%).

Среди двухкомпонентных преобладают ТС модели П+С (476 ТС – 78.6%).

По частотности употребления глагольные ТС (было отмечено всего 5) уступают субстантивным, поскольку они очень часто заменяются отглагольными существительными.

Список использованной литературы

1. Мкртчян Г. А., Уроки русского языка (учебное пособие для студентов медицинского профиля), Ереван, авт. издание, 2021г., 196 с.

2. Новиков А. И., Сунцова Н. Л., Концептуальная модель порождения вторичного текста // Обработка текста и когнитивные технологии, 1999, №3, Пущино, с. 158–166, с. 166.

3. Конькова И. И., Термины и терминологические словосочетания как маркеры вторичного текста в англоязычном научно-техническом дискурсе (сфера оптоволоконной техники)/Филология и лингвистика в современном мире, Москва, Буки-Веди, 2017, с. 37.

4. Подолова О. В., Именные терминологические словосочетания в системе экономической терминологии// Актуальные вопросы современной филологии и журналистики, N4(31), Воронеж, 2018, с. 38.

5. Авербух К. Я., Общая теория термина, изд. второе, доп., МГОУ, Москва, 2006, 252с.

6. Кислухина М. В., Терминологические словосочетания подъязыка сельскохозяйственной и почвенной микробиологии в английском, украинском и русском языках, Тамбов, Грамота, 2018 N6(84), ч1.

7. Головин Б. Н., Кобрин Р. Ю., Лингвистические основы учения о терминах, Москва, Высшая школа, 1987, с. 44.

8. Сосина Н. И., Вариативность акцентуации бинарного именного терминологического словосочетания (на материале языка для специальных целей): дисс.к.фил. наук, Иваново, 2006, 272с.

9. Даниленко В. П., Русская терминология. Опыт лингвистического описания, М., Наука, 1977. с. 132.

ՏԵՐՄԻՆԱԲԱՆԱԿԱՆ ԲԱՌԱԿԱՊԱԿՑՈՒԹՅՈՒՆՆԵՐԸ ՈՌՈՍԵՐԵՆ ԵՎ ՀԱՅԵՐԵՆ ԲԺՇԿԱԿԱՆ ՏԵՐՄԻՆԱԲԱՆՈՒԹՅԱՆ ՄԵՋ

ՄԿՐՏՉՅԱՆ ԳՈՀԱՐ

*բանասիրական գիտությունների թեկնածու, դոցենտ,
Հայկական բժշկական ինստիտուտի հայոց լեզվի և
օտար լեզուների ամբիոնի վարիչ
էլիտստ' mkrtyangohar1988@gmail.com*

ՀԱՐՈՒԹՅՈՒՆՅԱՆ ՑՈՂԻԿ

*Հայկական բժշկական ինստիտուտի ուսումնական գծով պրոռեկտոր
էլիտստ' tsogik.harutyunyan@gmail.com*

Հոդվածում համեմատական-զուգադրական ասպեկտում քննարկվում են ռուսերեն և հայերեն բժշկական տերմինաբանական բառակապակցությունների (ՏԲ) կառուցվածքային, ձևաբանական և գործառնության առանձնահատկությունները «Ռուսաց լեզվի դասեր բժշկական ուղղվածությամբ ուսանողների համար» ուսումնական ձեռնարկի երկրորդային տեքստերի հիման վրա (605 ՏԲ): Ուսումնասիրվել են մեկ հիմնային տերմինից տերմինաբանական շարքերի ձևավորման առանձնահատկությունները: Կառուցվածքային վերլուծությունը թույլ է տվել առանձնացնել պարզ ՏԲ (երկբաղադրիչ – դիտարկված ՏԲ-ների

74.5%) և բարդ՝ երեք և ավելի բաղադրիչ ունեցող (25.5%), և ցույց տալ դրանց տոկոսային հարաբերակցությունը: Ձևաբանական վերլուծությունը թույլ է տվել առանձնացնել գոյականական և բայական տերմինաբանական բառակապակցությունները (ՏԲ): Գոյականական բառակապակցությունների մեջ գոյականով արտահայտված գլխավոր անդամը գործածվում է գոյականների հետ (Գ+Գ – 105 ՏԲ – 17.3%), ածականների հետ (Ա+Գ – 476 ՏԲ – 78.6%), թվականների հետ (Թ+Գ – 5 ՏԲ – 0.5%), դերբայերի հետ (Դ+Գ – 18 ՏԲ – 2.9%): Վերլուծությունը ցույց է տվել, որ գերակշռում են Ա+Գ մոդելի տերմինաբանական բառակապակցությունները: Ինչ վերաբերում է բայական բառակապակցություններին, դրանք կարող են լիովին համապատասխանել տերմինաբանական բառակապակցություններին ներկայացվող պահանջներին, սակայն քիչ են, քանի որ ավելի հաճախ փոխարինվում են բայանուններով:

Բանալի բառեր՝ տերմին, բժշկական տերմինաբանություն, երկրորդային տեքստ, տերմինաբանական բառակապակցություն, կառուցվածքային վերլուծություն, ձևաբանական վերլուծություն, գոյականական բառակապակցություններ, բայական բառակապակցություններ:

TERMINOLOGICAL PHRASES IN RUSSIAN AND ARMENIAN MEDICAL TERMINOLOGY

MKRTCHYAN GOHAR

PhD in Philology, Associate Professor

*Head of the Chair of the Armenian Language and Foreign Languages
of the Armenian Medical Institute*

e-mail: mkrtyangohar1988@gmail.com

HARUTYUNYAN TSOGHİK

Vice-Rector for Education part of the Armenian Medical Institute

e-mail: tsogik.harutyunyan@gmail.com

The article, in a comparative aspect, deals with the structural, morphological and functional features of medical terminological phrases (TP) in the medical terminology of Russian and Armenian languages based on the secondary texts of the textbook “Russian Language Courses for Medical Students” (605 TP). The features of the formation of terminological series from one term-base are considered. Structural analysis made it possible to single out simple TPs (two-component TPs – 74.5% of the total number of TPs considered) and complex ones consisting of three

or more words (25.5%) and show their percentage ratio. Morphological analysis made it possible to identify substantive and verbal terminological phrases (TP). In substantive TP, the main word expressed by a noun was combined with nouns (N+N - 105 TP - 17.3%), with adjectives (A+N - 476 TP - 78.6%), with numerals (Nm+N - 5 TP - 0.5%), with participles (P.+N - 18 TP - 2.9%). As the analysis showed, the terminological phrases A+N dominate over the other substantive TP. As for verbal TPs, although they may well meet the requirements for terms, there are few of them, since in TS verbs are more often replaced by verbal nouns.

Keywords: term, medical terminology, secondary text, terminological phrase, structural analysis, morphological analysis, substantive phrases, verb phrases.

Հոդվածը ներկայացվել է խմբագրական խորհուրդ 18.09.2022թ.:

Հոդվածը գրախոսվել է 28.09.2022թ.:

6.

ՄԱՆԿԱՎԱՐԺԱԿԱՆ ԵՎ ՀՈԳԵԲԱՆԱԿԱՆ ԳԻՏՈՒԹՅՈՒՆՆԵՐ
PEDAGOGY AND PSYCHOLOGY
ПЕДАГОГИЧЕСКИЕ И ПСИХОЛОГИЧЕСКИЕ НАУКИ

ԲՆԱԳԻՏԱՄԱԹԵՄԱՏԻԿԱԿԱՆ ԵՎ ՀՈՒՄԱՆԻՏԱՐ
ԳԻՏՈՒԹՅՈՒՆՆԵՐՈՒՄ ԴԱՍԱԿԱՐԳՄԱՆ ՏՐԱՄԱԲԱՆԱԿԱՆ
ԳՈՐԾՈՂՈՒԹՅԱՆ ԿԻՐԱՌՈՒԹՅԱՆ ՈՐՈՇ
ԱՌԱՆՁՆԱՀԱՏԿՈՒԹՅՈՒՆՆԵՐԻ ՇՈՒՐՋ

ՀՏԴ 372.851

DOI: 10.56246/18294480-2022.13-37

ԱՅՎԱԶՅԱՆ ԷԴՎԱՐԴ

մանկավարժական գիտությունների դոկտոր, պրոֆեսոր,
ԳՊՀ դասախոս,
ԵՊՀ մաթեմատիկայի և մեխանիկայի ֆակուլտետի դասախոս,
«Մանկավարժական միտք» ամսագրի գլխ. խմբագիր
էլիտայ՝ ayvazyan.51@mail.ru

Հոդվածը նվիրված է բնագիտամաթեմատիկական և հումանիտար գիտություններում դասակարգման տրամաբանական գործողության կիրառության էական առանձնահատկությունների բացահայտմանը:

Բնագիտամաթեմատիկական և հումանիտար գիտություններին նվիրված գիտամեթոդական գրականությունում ամենուրեք հանդիպում են մտքի միևնույն ձևերի և այլ օբյեկտների դասակարգման իրարից խիստ տարբեր փորձեր: Առանձնապես հակասական պատկեր է նկատվում հումանիտար ոլորտի բնագավառներում: Այդ պատճառով անհրաժեշտություն է զգացվում բացահայտելու դասակարգման տրամաբանական գործողության էական առանձնահատկությունները հարկապես հումանիտար ոլորտի գիտություններում:

Տարբեր ոլորտների մտքի ձևերի կամ մեթոդների դասակարգմամբ զբաղվել են շատ հետազոտողներ՝ Արիստոտել, Մ. Ի. Կորինսկի, Վ. Ֆ. Ասմուս, Գ. Ա. Բրուսյան, Է. Ի. Այվազյան (տրամաբանություն՝ ապացուցման մեթոդներ), Յու. Բաբանսկի, Ս. Պերովսկի, Ե. Գալանտ, Մ. Սկար-

կին, Ի. Լերներ, Մ. Դանիլով, Բ. Եսիպով, Ն. Վերզիլին, Մ. Մախմուրով, Վ. Պալամարչուկ, Ս. Շապովալենկո (մանկավարժություն՝ ուսուցման մեթոդներ) և այլն: Հումանիտար ոլորտի այդ հեղափոխողներից ոչ մեկին չի հաջողվել կատարել լրիվ դասակարգում (այսինքն՝ այդ «դասակարգումներից» դուրս են մնացել բազմաթիվ մեթոդներ): Մեր կողմից որդեգրված հիմնախնդրի լիարժեք դասակարգումներ հիմնականում հանդիպում են մաթեմատիկայում և բնական գիտություններում:

Բնագիտամաթեմատիկական գիտություններում դասակարգման փրամաբանական գործողությունը նորմալ երևույթ է, և միշտ էլ հեղափոխողներին հաջողվում է դասակարգման հիմքում դնել անհրաժեշտ համարժեքության հարաբերություն, պարզաբանել ու հիմնավորել, որ էսպես դժվար է այդ գործողության կիրառությունը հումանիտար ոլորտի բնագավառներում: Բանն այն է, որ այդ ոլորտներում շատ դժվար է որպես դասակարգման հիմք գտնել որևէ համարժեքության հարաբերություն: Այդ պատճառով այդ գիտություններում ավելի ճիշտ է խոսել ոչ թե դասակարգման, այլ մեթոդների «դասերի» թվարկման մասին:

Բանալի բառեր՝ դասակարգում, բաժանում, մտքի ձև, դասակարգման հիմք, բնական դասակարգում, արհեստական դասակարգում, կանոնավոր դասակարգում, համարժեքության հարաբերություն, ապացուցման մեթոդ, ապացուցման մեթոդների թվարկում, ապացուցման մեթոդների կոմպլեքսներ (միակցություններ), ուղիղ և անուղղակի ապացուցումներ, ուսուցման մեթոդ, ուսուցման մեթոդների թվարկում:

Դասակարգումն առարկաների դասավորումն է՝ ըստ դրանց որևէ հատկության: Տրամաբանական կառուցվածքի տեսակետից դասակարգումը չի տարբերվում հասկացության բովանդակության բաժանումից, որն էլ հիմք է տալիս դասակարգումը քննելու ձևական տրամաբանությանը նվիրված աշխատանքներում, չնայած, ըստ էության, բուն դասակարգման հիմնախնդիրը ձևական-տրամաբանական չէ, այլ իր բնույթով ավելի շուտ մաթեմատիկական է:

Եթե հասկացության ծավալի բաժանումը վերաբերում է մտքի ձևերի ծավալային հատկությունների քննարկմանը, ապա դասակարգումը գործ ունի նախ և առաջ առարկաների հետ: Իհարկե, կարելի է դասակարգել նաև մտքի ձևերը, բայց դասակարգման հիմնախնդիրը երբեք էլ չի հանգում մի-

այն մտքի ձևերի դասակարգմանը: Միաժամանակ փաստենք, որ դասակարգման հիմքի ընտրության տեսանկյունից մտքի ձևերի դասակարգումն էապես տարբերվում է առարկաների դասակարգումից:

Դասակարգումը, ինչպես նշեցինք, տարբերվում է նաև հասկացության բաժանումից: Այն լայն կիրառություն և պրակտիկ մեծ նշանակություն ունի նաև մարդկանց կենսափորձում: Ելնելով դասակարգման նպատակներից՝ աշխատում ենք միշտ հարմար հիմք գտնել դասակարգման համար և, ինչպես հետո կտեսնենք, դա շատ կարևոր է:

Գոյություն ունի դասակարգման երկու տեսակ՝ բնական և արհեստական:

Բնական է այն դասակարգումը, երբ առարկաների խմբավորումը կատարվում է ըստ նրանց էական հատկություններից մեկի: Օրինակ՝ գրադարանի գրքերը դասակարգում են հետևյալ կերպ. սկզբից շարում են դասական փիլիսոփաների աշխատությունները, ապա գիտական գրականությունը, այնուհետև քաղաքական գրականությունը, հետո՝ գեղարվեստական գրականությունը, դասագրքերը և այլն:

Արհեստական է կոչվում այն դասակարգումը, երբ առարկաների խմբավորումը կամ դասավորումը կատարվում է նրանց ոչ թե էական, այլ ոչ-էական հատկության հիմքով: Օրինակ՝ մեզնից յուրաքանչյուրը գրադարակի գրքերը դասավորում է ըստ նրանց որևէ ոչ էական հատկության, ասենք, ըստ հարմարության կամ ճաշակի, նույնիսկ ըստ գույնի/դիզայնի/ [1; 72-73]:

Դասակարգումը իմացական և պրակտիկ կարևոր նշանակություն ունի: Մեծ է նրա դերը գիտության տարբեր բնագավառներում: Օրինակ՝ համաշխարհային նշանակություն ունի քիմիական տարրերի՝ Մենդելեևի կողմից կատարված դասակարգումը, որը տվյալ բնագավառի դասակարգման դեռևս չգերազանցված նմուշօրինակ է:

Նախապատվությունը, անշուշտ, պետք է տալ բնական դասակարգմանը: Յուրաքանչյուր գիտական դասակարգում բնական դասակարգում է: Սակայն սխալ կլինի կարծել, թե արհեստական դասակարգումը պրակտիկ կամ կիրառական չէ: Օրինակ՝ ոչ գիտական բնագավառներում՝ մատենավարությունում, բառարանագիտական աշխատանքներում, դպրոցական կամ բուհական մատյաններում սովորողների անուն-ազգանունները դասավորվում են ոչ թե նրանց էական հատկություններից մեկի համաձայն, այլ այբբենական կարգով: Սա արհեստական դասակարգում է, բայց և այնպես առավել նպատակահարմար է, քան գիտականը [1; 73]:

Բերենք մեկ օրինակ. եթե երկրագնդի մարդկային բազմության մեջ ներմուծենք «ազգային պատկանելիություն» հարաբերությունը, ապա մարդկությունը կտրոհվի այնքան դասերի՝ ազգերի, որքան ազգ, ազգություն կա այժմ երկրի երեսին (շուրջ 3000 դաս), իսկ եթե այդ նույն բազմության մեջ ներմուծենք «նույն երկրի քաղաքացին լինելու» առնչությունը (ենթադրենք երկքաղաքացիությունը բացառվում է), ապա այս դեպքում մարդկությունը կդասակարգվի ըստ պետությունների (մոտ 230 պետություն): Առաջին դեպքում Շառլ Ազնավուրը կպատկանի հայերի դասին, իսկ մյուս դեպքում՝ Ֆրանսիայի դասին [2;68]:

Ձևական տրամաբանությունում դասակարգման տրամաբանական գործողության կիրառումը կանոնավոր է համարվում, եթե այդ ընթացքում պահպանվել են հետևյալ պահանջները.

ա) Դասակարգման հետևանքով ստացված առարկաների ամբողջությունը պետք է համընկնի դասակարգվող առարկաների ամբողջությանը:

բ) Դասակարգման հետևանքով ստացված առարկաների դասերը միմյանց պետք է բացառեն:

գ) Յուրաքանչյուր կոնկրետ դասակարգում կարող է կատարվել միայն մեկ հիմքի համաձայն [1; 73]:

Եթե մաթեմատիկայում հարկ է լինում դասակարգել որևէ A բազմության տարրերը, ապա դրանց միջև ներմուծվում է որևէ համարժեքության հարաբերություն:

Սահմանում. A բազմության վրա տրված ρ հարաբերությունը կոչվում է համարժեքության հարաբերություն, եթե առկա են հետևյալ հատկությունները /պոստուլատներ/.

1) ρ -ն անդրադարձելի է, այսինքն՝ $\forall a \in A(a \rho a)$,

ρ -ն համաչափելի է, այսինքն՝ $\forall a, b \in A(a \rho b \Rightarrow b \rho a)$,

3) ρ -ն փոխանցական է, այսինքն՝ $\forall a, b, c \in A(a \rho b \& b \rho c \Rightarrow a \rho c)$

[2;130]:

Այսպիսով, M բազմության տարրերը «դասակարգելու» համար մաթեմատիկայում M բազմության մեջ ներմուծում են համարժեքության որևէ ρ հարաբերություն, որը M -ը տրոհում է $\{M \setminus \rho\}$ դասերի, որոնք իրենց հերթին՝

ա) պետք է լինեն ոչ դատարկ,

բ) զույգ առ զույգ հատում չունենան,

գ) նրանց միավորումը լինի M -ը. $U\{M \setminus \rho\} = M$ [2; 68]:

Բնագիտամաթեմատիկական գիտություններում առարկաների դասակարգումը նորմալ երևույթ է և ամբողջությամբ ենթարկվում է վերոհիշյալ տեսությանը: Օրինակ՝ կանոնավոր բազմանիստերը կարելի է դասակարգել ըստ նիստերի քանակի (քառանիստ, վեցանիստ, ութանիստ, տասներկուանիստ և քսանանիստ):

Իսկ ինչ վերաբերում է հումանիտար ոլորտի հասարակական գիտություններին, ապա այստեղ առաջանում են լուրջ պրոբլեմներ դասակարգման հիմքի ընտրության հետ կապված դժվարությունների պատճառով [2; 68]:

1. Նախ՝ որպես օրինակ, անդրադառնանք ապացուցման մեթոդների դասակարգմանը ձևական տրամաբանության գիտությունում: Ապացուցման մեթոդների դասակարգմամբ զբաղվել են շատ տրամաբաններ՝ Արիստոտել, Մ. Ի. Կորինսկի, Վ. Ֆ. Ասմուս, Գ. Ա. Բրուտյան և այլն: Տրամաբանության մեջ ընդունված է ապացուցման մեթոդները դասակարգել ըստ տարբեր հատկանիշների (հիմքերի)՝ ըստ տանելու եղանակի, ըստ մտահանգման ձևի, որով եզրափակվում է ապացուցումը, ըստ բովանդակության ճշմարտացիության և հիմքերի ու թեզիսի միջև տրամաբանական կապի ճշտության և այլն:

Ըստ ապացուցումը տանելու եղանակի՝ զանազանվում են ուղիղ (ուղղակի) և անուղղակի ([1], [4], [6], [8] և այլն), ըստ եզրափակիչ մտահանգման ձևի՝ ինդուկտիվ և դեդուկտիվ ([1], [8] և այլն) ապացուցումներ: Հանդիպում են նաև ըստ էության և գենետիկ ապացուցումներ [2;141-142]:

Տրամաբանության մեջ ընդունված այս դասակարգումներն իրենց արտացոլումն են գտնում նաև գիտամեթոդական գրականության մեջ: Օրինակ՝ մի շարք մեթոդիստներ իրենց աշխատանքներում առանձնացնում են նաև անալիտիկ և սինթետիկ ապացուցումներ ([6], [7] և ուր.):

Մեթոդամաթեմատիկական շատ հետազոտությունների համար հիմք է ծառայում ապացուցման մեթոդների դասակարգումն ըստ տանելու եղանակի:

Ապացույցը, որը հիմնված է ինչ-որ անտարակուսելի սկզբի վրա, որից անմիջականորեն արտածվում է թեզիսի ճշմարիտ լինելը, կոչվում է ուղիղ ապացույց: Ապացույցը կոչվում է անուղղակի (ոչ ուղիղ), եթե թեզիսի ճշմար-

րիտ լինելը հիմնավորվում է թեզիսին հակադիր պնդման ճշմարտացիության հերքման միջոցով ([6; 24], [7;148]):

Ապացուցման մեթոդների այս դասակարգման մեջ նման հիմքի ընդունումն արդարացված է նրանով, որ ինչպես երկրաչափության, այնպես էլ հանրահաշվի գործող դպրոցական դասընթացներում ուսումնական նյութի դեդուկտիվ շարադրման պայմաններում ապացուցումը տանելու եղանակը ձեռք է բերում առանձնահատուկ կարևորություն ([6;24]): Այսպես, օրինակ, լրիվ ինդուկցիայի մեթոդով թեորեմների ապացուցումներում լրիվ ինդուկցիան միայն սկսում է և ավարտում ապացույցը, իսկ յուրաքանչյուր մասնավոր դեպքի՝ ենթաթեորեմների ապացուցման եղանակները առանց ընկալելու անհնար է համարել, որ ապացույցն ընկալված է ամբողջությամբ:

Գիտամեթոդական գրականության վերլուծությունը ցույց է տալիս, որ հետազոտողները, որպես ուղիղ ապացուցման տարատեսակներ, նշում են համադրման և վերլուծական-համադրման մեթոդները, իսկ որպես անուղղակի ապացուցումներ՝ հակասության (կամ՝ հակասող ենթադրության) և բացառության մեթոդները:

Համադրման մեթոդը ապացուցման այնպիսի եղանակ է, որի հիմքում ընկած է մի դատողություն, որը ելնում է նրանից, ինչ արդեն տրված (հայտնի) է և ավարտում նրանով, ինչը պահանջվում է հաստատել, ապացուցել:

Վերլուծական-համադրման մեթոդը ապացուցման այնպիսի եղանակ է, երբ, նախ, պնդման (ինդիքի) եզրակացությունը (պահանջը) այնքան է մոտեցվում պայմանին, մինչև որ հստակ երևում է դատողությունների շղթայի՝ համադրման մեթոդի առաջին քայլը (սկիզբը): Դրանից հետո միանում է համադրման մեթոդը և հակառակ կարգով շարադրելով վերլուծությունը՝ ավարտում ապացուցումը ([6; 25-26]):

Անուղղակի ապացուցման ամենատարածված տեսակը հակասության մեթոդն է, որը հաճախ գիտամեթոդական գրականության մեջ կոչվում է հակասող ենթադրության մեթոդ, ապագոգիկ անուղղակի ապացուցում կամ ապացուցում՝ անհեթեթության հանգեցմամբ ([6;26]): Սա «ոչ ուղիղ կամ ասես մի կողմ ուղղված ապացուցում է. որևէ պնդման ճշմարիտ լինելը ուղիղ և դրականորեն հաստատող փաստերի փոխարեն ժամանակավորապես ընդունվում է հակադիր պնդման ճշմարտությունը, որից արտածվում է հետևանք, որի արդյունքում մենք հանգում ենք հակասության: Այդ հիման վրա արվում է հետևություն, որ հակադիր պնդումը կեղծ է, և հետևաբար ճշմարիտ է ապացուցվելիք պնդումը» ([8;46]):

Այսպիսով, «հակասության մեթոդն ապացուցման այնպիսի եղանակ է, երբ ուղիղ ճանապարհով պայմանից պահանջը գնալու փոխարեն ենթադրվում է պահանջի հակադիր պնդման (ժխտման) ճշմարիտ լինելը, այստեղից այնուհետև արտածվում է հակասություն, որի հիման վրա հայտարարվում է, թե ճշմարիտ է ապացուցվելիք պնդումը» ([3;33]):

Ինչպես հայտնի է, ուղիղ ապացույցը հենված է մի ենթադրության վրա, որի պնդման պայմանը պարունակում է իր մեջ բավարար տեղեկություններ՝ եզրակացությանը հանգեցնող և տրամաբանորեն իրար հետ կապված քայլերի վերջավոր շղթա /հաջորդականություն/ կառուցելու համար: Սակայն առանձին պնդումներն ապացուցելիս հաճախ մեզ ուղիղ ճանապարհով չի հաջողվում գտնել պնդման պայմանից դեպի եզրակացությունը ընթացող դատողությունների շղթան: Նման բան կարող է լինել ոչ թե այն պատճառով, որ մենք պարզապես անկարող ենք դա կատարել, այլ այն պատճառով, որ մարդկությանը պնդման A պայմանից դեպի B եզրակացությունը գնացող ուղիղ ճանապարհի դեռևս հայտնի չէ կամ էլ պարզապես հնարավոր չէ գտնել:

Անուղղակի ապացուցման հաջորդ տեսակը բաժանարար կամ բացառության մեթոդով կատարած ապացուցումն է: Այն կիրառվում է այն դեպքում, երբ հայտնի է, որ ապացուցվելիք թեզը, օրինակ, « B_1 կամ B_2 կամ B_3 » ճշմարիտ բաժանարար պնդման բաղադրիչներից մեկն է (օրինակ՝ B_1 -ը): Մեթոդի կառուցվածքը հետևյալն է. նախ որոնվում է վերոհիշյալ բաժանարար « B_1 կամ B_2 կամ B_3 » ճշմարտությունը, ապա հակասության մեթոդով մեկ առ մեկ բացառվում են բոլոր՝ B_2 և B_3 դեպքերը, բացի մեկից՝ B_1 -ից: Այս հիման վրա եզրակացվում է, որ ճշմարիտ է B_1 -ը ([3;33]):

Ինչպես նշում է Գ. Բրուտյանը, «Բաժանարար անուղղակի ապացուցման դեպքում քննարկվող հարցի վերաբերյալ սովորաբար գոյություն են ունենում մի շարք ենթադրություններ, որոնցից մեկն էլ ապացուցվող թեզն է: Մեկ առ մեկ ժխտվում են, ապացուցվող թեզից բացի, մյուս ենթադրությունները, մնում է միակ ենթադրությունը՝ ապացուցվող թեզը, որը և համարվում է ապացուցված՝ որպես միակ հնարավոր ենթադրություն տվյալ հարցի վերաբերյալ» ([1; 262]):

Բաժանարար դատողությունն այնպիսի «դատողություն է, որում ասվում է, որ տրված առարկային վերագրվում է (կամ չի վերագրվում) այդ դատողության մեջ նշված հատկանիշներից միայն մեկը» ([8; 507]):

Բացառության մեթոդի հիմքում ընկած է բացառության կանոնը, որն ունի հետևյալ տրամաբանական կառուցվածքը ([2;144]).

$$\frac{B_1 \vee B_2 \vee B_3, \neg B_2, \neg B_3}{B_1} :$$

Բացի վերոհիշյալ ուղիղ և անուղղակի մեթոդներից՝ տրամաբանության և ուսումնամեթոդական գրականության մեջ կիրառվում են նաև երկու այլ մեթոդներ, որոնք հավասար իրավունքով հաճախ դասվում են ինչպես ուղիղ, այնպես էլ անուղղակի մեթոդների թվին: Դրանք լրիվ ինդուկցիայի և կառուցարկման մեթոդներն են:

ան մեջ Լրիվ ինդուկցիան ինդուկտիվ մտահանգման տեսակ է, որի արդյունքում ընդհանուր պնդում է արվում ինչ-որ առարկաների ողջ բազմության մասին, այդ բազմության, առանց բացառության, բոլոր առարկաների մասին ունեցած գիտելիքների հիման վրա միայն: Լրիվ ինդուկցիայի մեթոդը հիմնված է լրիվ ինդուկցիայի կանոնի վրա, որի բանաձևը հետևյալն է ([6; 27]).

S1-ը P է, S2-ը P է, S3-ը P է:

Բայց S1, S2, S3-ը ամբողջովին սպառում են S-ը:

Հետևաբար S-ը P է:

Տրամաբանության մեջ զանազանվում է լրիվ ինդուկցիայի երկու տեսակ.

1. լրիվ ինդուկցիա նմուշներից (վերջավոր բազմության տարրերից) դեպի դասը (բազմությունը): Լրիվ ինդուկցիայի այս տեսակը կիրառվում է, երբ դասի նմուշների կամ բազմության տարրերի քանակը մեծ չէ:

2. Լրիվ ինդուկցիա տեսակներից (ենթաբազմություններից) դեպի դասը (բազմությունը): Ինդուկցիայի այս տեսակը հաճախ է կիրառվում մաթեմատիկայում, երբ բազմության տարրերի քանակը շատ մեծ է, կամ բազմությունն անվերջ է [6; 28]:

Այն դեպքում, երբ ապացուցվելիք առնչության որոշման տիրույթը N-ն է, կիրառվում է լրիվ ինդուկցիայի մեկ այլ տեսակ՝ լրիվ մաթեմատիկական կամ պարզապես մաթեմատիկական ինդուկցիայի մեթոդը: Այս մեթոդը հիմնված է մաթեմատիկական ինդուկցիայի սկզբունքի վրա. «ո բնական

պարամետրից կախված $A(n)$ պնդումը համարվում է ապացուցված, եթե ապացուցված է $A(1)$ -ը և ցանկացած n բնական թվի համար այն ենթադրությունից, որ $A(n)$ -ը ճշմարիտ է, արտածվում է, որ ճշմարիտ է նաև $A(n+1)$ -ը» [9; 338]:

Կառուցարկման (կոնստրուկտավորման) մեթոդը կիրառվում է օբյեկտի (հարաբերության) գոյության ապացույցներում: Այն ունի կիրառության անչափ մեծ շառավիղ ոչ միայն երկրաչափության մեջ, այլև մնացած՝ մաթեմատիկական, բնական, հասարակական գիտություններում ([6; 29]): Կառուցարկման մեթոդը չունի որոշակի տրամաբանական կառուցվածք: Որոշակիորեն կարելի է ասել, որ այս մեթոդով կատարված ապացուցումներն ունեն երկու փուլ՝ ա) որոնելի օբյեկտի կոնստրուկտավորում (կառուցում), և բ) ապացուցում (որ այդ կերպ կառուցված օբյեկտը այն է, ինչի գոյությունը պահանջվում էր ապացուցել):

Այսպիսով, ընդհանուր առմամբ մենք թվարկեցինք համադրման, վերլուծական-համադրման, հակասության, բացառության, «հակադրման, լրիվ ինդուկցիայի, լրիվ մաթեմատիկական ինդուկցիայի և կառուցարկման մեթոդները, որոնք բոլորն էլ մտքի տրամաբանական ձևեր են և, բնականաբար, ստացվել են ըստ տարբեր հատկանիշների բաժանման, այլ ոչ թե դասակարգման արդյունքում: Այսպես, օրինակ, ըստ ապացուցումը տանելու եղանակի՝ զանազանվում են ապացուցումների երկու դաս՝ ուղիղ (ուղղակի) և անուղղակի, որոնցից առաջին դասը բաղկացած է համադրման և վերլուծական-համադրման մեթոդներից, իսկ երկրորդը՝ հակասության, բացառության և հակադրման մեթոդներից: Այս բաժանման արդյունքում դասերից դուրս մնացին ապացուցման լրիվ ինդուկցիայի, լրիվ մաթեմատիկական ինդուկցիայի ու կառուցարկման մեթոդները: Այսինքն՝ խախտվեց առաջին պահանջը:

Նմանապես թերի է նաև ըստ եզրափակիչ մտահանգման ձևի՝ ինդուկտիվ և դեդուկտիվ ապացուցումների «դասակարգումը», որովհետև այս պարագայում էլ այդ դասերից դուրս է մնում, օրինակ, կառուցարկման մեթոդը: Նման պատկեր է նաև մյուս «դասակարգումների» դեպքում:

Մյուս կողմից նշված մեթոդներից միայն համադրման մեթոդն է, որ անկախ է մյուս մեթոդներից, իսկ մնացած մեթոդները միայնակ չեն գործում, այլ, ինչպես հիմնավորված է մեր [2],[3] աշխատանքներում, ապացուցման գործընթացում հանդես են գալիս որոշակի միակցություններով (կոմպլեքսներով):

Այսպիսով, կատարած վերլուծությունները թույլ են տալիս եզրակացնել, որ ապացուցման գործընթացներում, բացի համադրման մեթոդից, ապացուցման մնացած մեթոդներից և ոչ մեկը «մաքուր» վիճակում, միայնակ չի գործում, այլ դրանք կիրառվում են որոշակի հավաքածուներով՝ միակցություններով: Ընդ որում յուրաքանչյուր ապացուցման մեջ կարելի է առանձնացնել ապացուցման առաջատար մեթոդը և նշել օժանդակ մեթոդները: Առաջատար մեթոդը սկսում է և ավարտում ապացուցումը, տանում է ապացուցման ընդհանուր գիծը՝ մարտավարությունը, իսկ օժանդակ մեթոդները կատարում են միջանկյալ աշխատանք՝ իրենց վրա վերցնելով առանձին դեպքերի հիմնավորումը կամ հերքումը և այլն:

Ավանդաբար ապացուցման եղանակը բնութագրելիս անվանվում է միայն առաջատար մեթոդը, օրինակ՝ ապացուցում հակասության մեթոդով կամ ապացուցում լրիվ ինդուկցիայի մեթոդով և այլն:

Հենց այս իմաստով էլ կարելի է խոսել ոչ թե առանձին մեթոդի, այլ մեթոդների միակցության (կոմպլեքսի) մասին՝ ավանդաբար շարունակելով դրանք անվանել յուրաքանչյուրն ըստ իր առաջատար մեթոդի:

Այսպիսով՝ միջնակարգ հանրակրթական դպրոցի մաթեմատիկայի դասընթացում գործում են ապացուցման մեթոդների հետևյալ միակցությունները.

1. համադրման մեթոդ,
2. վերլուծական-համադրման մեթոդ = [վերլուծություն] + [համադրման մեթոդ],
3. հակասության մեթոդ = [բակասության կանոն] + [համադրման մեթոդ],
4. բացառության մեթոդ = [բացառության կանոն] + [հակասության մեթոդ],
5. հակադրման մեթոդ = [հակադրման կանոն] + [համադրման մեթոդ],
6. կառուցարկման մեթոդ = [օբյեկտի կառուցարկում] + [համադրման մեթոդ],
7. Լրիվ ինդուկցիայի մեթոդ = [լրիվ ինդուկցիայի կառույց] + [համադրման մեթոդ] կամ [հակասության մեթոդ],
8. մաթեմատիկական ինդուկցիայի մեթոդ = [մաթ.ինդուկցիայի սկզբունք] + [համադրման մեթոդ]:
9. հերքում հակասորինակի մեթոդով = [օբյեկտի կառուցարկում, որոնում] + [համադրման մեթոդ]:

Ինչպես տեսնում ենք, ապացուցման մեթոդների այս յուրահատուկ միակցությունները զույգ առ զույգ հատում ունեն՝ համադրումը: Հետևաբար խախտվել է դասակարգման երկրորդ պահանջը: Ուստի բնական է, որ խոսել ապացուցման մեթոդների դասակարգման մասին գիտականորեն ճիշտ չէ:

2. Ուսուցման մեթոդների «դասակարգումը» դիդակտիկայում: Խորհրդային, արևմուտյան և հետխորհրդային մանկավարժության մեջ հավաքվել է ուսուցման մեթոդների տեսության շատ հարուստ պաշար: Ուսուցման մեթոդների դասակարգմամբ զբաղվել են շատ մանկավարժներ՝ Յու. Բաբանսկի, Ս. Պերովսկի, Ե. Գալանտ, Մ. Սկատկին, Ի. Լերներ, Մ. Դանիլով, Բ. Եսիպով, Ն. Վերգիլին, Մ. Մախմուտով, Վ. Պալամարչուկ, Ս. Շապովալենկո և այլն: Նրանց մի մասը թվարկել է 5 մեթոդ (Մ. Ն. Սկատկին, Ի. Յա. Լերներ), մյուսները՝ մոտ երկու տասնյակ: Գործից անտեղյակ մարդը, ծանոթանալով այդ դասակարգումներին և չգտնելով դրանցում միասնականություն, ընկնում է տարակուսանքի մեջ և արդյունքում թերահավատությամբ է լցվում նաև մանկավարժության հանդեպ [2:68]:

1. Այսպես, օրինակ, ըստ տեղեկատվության փոխանցման աղբյուրների և ընկալման բնույթի՝ մանկավարժներ Ս. Ի. Պերովսկին և Ե. Յա. Գալանտը թվարկում են ուսուցման բառային, դիտողական և պրակտիկ մեթոդների դասերը:

2. Կախված ուսուցման տվյալ փուլում իրականացվող հիմնական դիդակտիկական խնդիրներից՝ մանկավարժներ Մ. Ա. Դանիլովն ու Բ. Պ. Եսիպովը առանձնացնում են գիտելիքների ձեռքբերման, կարողությունների ու հմտությունների ձևավորման, գիտելիքները կիրառելու, ստեղծագործական գործունեության, ամրապնդման, գիտելիքների, կարողությունների ու հմտությունների ստուգման մեթոդներ (ենթադասեր):

3. Կրթության բովանդակության յուրացմանը համապատասխան, սովորողների ճանաչողական գործունեության բնույթից ելնելով՝ հայտնի մանկավարժներ Մ. Ն. Սկատկինը և Ի. Յա. Լերները առանձնացնում են մեթոդների բացատրացուցադրական, ռեպրոդուկտիվ, մասնակի որոնողական կամ էվրիստիկ, պրոբլեմային և հետազոտական դասերը:

4. Մ. Ի. Մախմուտովն առաջարկում է դասակարգումներ, որոնցում դասավանդման մեթոդները զուգակցվում են ուսանելու համապատասխան մեթոդների հետ. տեղեկատվաընդհանրացնող և կատարողական, բացատրական և վերարտադրողական (ռեպրոդուկտիվ) և այլն:

5. Մանկավարժ Ն. Մ. Վերգիլինը առաջարկում է ուսուցման մեթոդները դասակարգել ըստ գիտելիքների աղբյուրների և տրամաբանական հիմնավորման:

6. Ա. Ն. Ալեքսյուկը, Ի. Դ. Զվերևը և ուրիշներ մեթոդները դասակարգում են ըստ գիտելիքների աղբյուրների ու ուսումնական գործունեության ընթացքում սովորողների ինքնուրույնության մակարդակի:

7. Մանկավարժներ Վ. Ֆ. Պալամարչուկը և Վ. Ի. Պալամարչուկը առաջարկում են ուսուցման մեթոդների մի մոդել, որի հիմքում դրված են գիտելիքների աղբյուրները, ճանաչողական ակտիվության և ինքնուրույնության մակարդակը, ինչպես նաև ուսումնական ճանաչողության տրամաբանական ուղին:

8. Ս. Գ. Շապովալենկոն առաջարկում է դասակարգում, որի հիմքում դրված են մեթոդների հետևյալ չորս կողմերը՝ տրամաբանաբովանդակային, աղբյուրային, գործառնական և կազմակերպակառավարչական [5;178]:

9. Յու. Կ. Բաբանսկին, ելնելով ուսուցման պրոցեսի նկատմամբ ամբողջական (целостный) մոտեցումից, թվարկում է մեթոդների երեք խոշոր դասեր՝ 1) ուսումնաճանաչողական գործունեության կազմակերպման ու իրականացման մեթոդներ, 2) ուսումնաճանաչողական գործունեության խթանման և մոտիվացման մեթոդներ, 3) ուսումնաճանաչողական գործունեության արդյունավետության վերահսկման և ինքնավերահսկման մեթոդներ, որոնցից յուրաքանչյուրը մեկից ավելի մոտեցումների միջոցով տրոհվում են առանձին ենթադասերի [5;177]:

Պարզ դիտարկումը ցույց է տալիս, որ բացառությամբ 2 և 3 փորձերի, մնացած, այսպես կոչված, «դասակարգումները» չեն բավարարում ձևական տրամաբանության մեջ ընդունված դասակարգման երրորդ պահանջը, քանի որ դրանք կատարվել են մեկից ավել հիմքերով:

Ինչ վերաբերում է Դանիլով-Եսիպով զույգի դասակարգման հիմքի՝ «ուսուցման տվյալ փուլում իրականացվող հիմնական դիդակտիկական խնդիրներին», ապա այսպես կոչված՝ «խառը տիպի» դասերում ուսուցչի կողմից որդեգրված հիմնական դիդակտիկական խնդիրները մշտապես շատ են. դա և՛ դասի մուտքի կամ նոր թեմայի նկատմամբ սովորողների շարժառիթների ձևավորումն է, և՛ ուսուցանվող թեմայի հիմնական գիտելիքների, կարողությունների ու հմտությունների ձևավորումն է, և՛ դրանց ամրապնդումն է և այլն: Այսպիսով, այս փորձը ևս չի դիմանում ինչպես ձևա-

կան տրամաբանության, այնպես էլ մաթեմատիկական տրամաբանության մեջ ընդունված չափանիշներին:

Մնաց քննարկել երրորդ՝ Մ. Ն. Սկատկինի և Ի. Յա. Լերների կողմից առաջարկվող դասակարգման հարցը: Դժվար չէ պարզել, որ այդ դասակարգման հիմքում դրված «Կրթության բովանդակության յուրացմանը համապատասխան՝ սովորողների ճանաչողական գործունեության բնույթ» միակ հիմքը անդրադարձելի, համաչափելի ու փոխանցական հարաբերություն է: Այսինքն՝ կարող է ծառայել որպես դասակարգման հիմք: Սակայն շատ դժվար է ստուգել դասակարգման առաջին և երկրորդ պայմանների ստուգությունը, որովհետև այս դասակարգման 3-5 մեթոդները մեծ մասամբ միայնակ հանդես չեն գալիս, այլ համակցություններով: Օրինակ՝ էվրիստիկ գրույցի միջոցով հաջողվում է տարակուսանք առաջացնել սովորողների մոտ իրենց գիտելիքների նկատմամբ, որը վերածվում է զարմանքի, այնուհետև ցանկություն է առաջանում գտնելու առաջադրված խնդրի լուծումը և փարատելու առաջացած զարմանքը, ապա անցում է կատարվում պրոբլեմային ուսուցմանը, որի ընթացքում զարմանքը շատ արագ վերաճում է պրոբլեմային իրավիճակի: Դրանից հետո հետազոտական մեթոդի կիրառմամբ աշակերտների ուժերով լուծվում է առաջացած պրոբլեմային իրավիճակը ու վերջնականապես փարատում սովորողների տարակուսանքն ու զարմանքը:

Այս ամենը հրաշալի է, չնայած որ մեթոդների նման «դասակարգումը» տրամաբանորեն խիստ չէ:

Մեր կարծիքով, հասարակական գիտություններում բուն դասակարգման տրամաբանական գործողությունը մաթեմատիկական խստությամբ կիրառելու կարիք չկա, և մեծ մասամբ դա հնարավոր էլ չէ:

Եզրակացություն: Մարդը կարողանում է կանոնակարգել, դասավորել իր շրջապատը, առարկաների կամ մտքերի այն բազմությունը, որի հետ ինքը հանգամանքների բերմամբ հաճախ է առնչվում: Այդ դասավորման ձևերից է ձևական տրամաբանության մեջ ուսումնասիրվող բաժանման տրամաբանական գործողությունը:

Այն հարցը, թե ինչու ենք բազմության տարրերը բաժանում, տրոհում դասերի, առավել ընկալելի է դարձնում հետևյալ քաղաքական հրահանգը՝ «Բաժանի՛ր, որ տիրես», մեր պարագայում՝ տիրապետես:

Բաժանման գործողության տիրույթը հիմնականում մտքի ձևերն են:

Մաթեմատիկական՝ ձևականացված տրամաբանության մեջ բաժանման գործողության նմանակը առարկաների դասակարգումն է:

Դասակարգումը, սակայն, էապես տարբերվում է բաժանման գործողությունից դասակարգման հիմքի ընտրության տեսանկյունից: Բանն այն է, որ մաթեմատիկական տրամաբանության մեջ դասակարգման հիմքը պետք է լինի դասակարգվող առարկաների այն հատկանիշներից մեկը, որն անդրադարձելի, համաչափելի ու փոխանցելի է, այսինքն՝ համարժեքության հարաբերություն է:

Հետազոտությունները ցույց տվեցին, որ հասարակական գիտություններում նման հիմք գտնելը հաճախ շատ դժվար է: Այդ պատճառով նշված ոլորտում անհրաժեշտ է աշխատել զերծ մնալ դասակարգման գործողության խիստ մաթեմատիկական մեկնաբանությունից կամ էլ այդ եզրույթը օգտագործել վերապահմամբ:

Օգտագործված գրականության ցանկ

1. Բրուտյան Գ. Ա., Տրամաբանության դասընթաց, ԵՊՀ հրատ., Ե., 1976, 507 էջ:

2. Այվազյան Է. Ի., Մաթեմատիկայի դասավանդման մեթոդիկա, ԵՊՀ հրատ., դաս. ՀՀ բուհերի համար., 2016, 202 էջ:

3. Այվազյան Է. Ի., Մաթեմատիկական ապացուցումների մեթոդաբանական հիմունքները, «Էդիթ Պրինտ», Ե., 2013, 306 էջ:

4. Գևորգյան Գ. Գ., Սահակյան Ա. Ա., «Հանրահաշիվ և մաթեմատիկական անալիզի տարրեր 11», բնագիտամաթեմատիկական հոսքեր, Ե., «Տիգրան Մեծ», 2010, 200 էջ:

5. Педагогика, под ред. Бабанского Ю. К., “Просвещение”, М., 1983, 608 с.

6. Асмус В. Ф., Логика, “Госполитиздат”, 1947, 387 с.

7. Метельский Н. В., “Дидактика математики”, Минск, изд-во БГУ, 1982, 256 с.

8. Кондаков М. И., Логический словарь справочник, М., “Наука”, 1975, 717 с.

9. Математический энциклопедический словарь, М., 1983, 847 с.

SOME FEATURES OF THE APPLICATION OF LOGICAL ACTION IN CLASSIFICATION IN NATURAL, MATHEMATICAL AND HUMANITARIAN SCIENCES

AYVAZYAN EDWARD

Doctor of Pedagogical Sciences, Professor,

GSU lecturer,

Lecturer of the Faculty of Mathematics and Mechanics, YSU,

Editor-in-Chief of "Pedagogical Thought" journal

e-mail: ayvazyan.51@mail.ru

The article is devoted to the identification of the essential features of applying the logical action of classification in natural, mathematical and humanitarian sciences. The same forms of thought and very different attempts to classify other objects are found in scientific-methodical literature dedicated to natural, mathematical and humanitarian sciences. A particularly contradictory picture is observed in the fields of humanities. For this reason, there is a need to identify the essential features of the logical action in classification, especially in humanities.

Many researchers have dealt with the classification of forms of thought or methods of different fields: Aristotle, M.I. Korinsky, V. F. Asmus, G. A. Brutyan, E. I. Ayvazyan (logic: proof methods), Yu. Babansky, S. Perovsky, E. Gallant, M. Skatkin, I. Lerner, M. Danilov, B. Yesipov, N. Verzilin, M. Makhmutov, V. Palamarchuk, S. Shapovalenko (pedagogy: teaching methods) and others. None of the researchers in the field of humanities succeeded in making a complete classification (that is, many methods were left out as a result of these "classifications"). Complete classifications of the problem of our interest are found mainly in mathematics and natural sciences.

Reaffirming that the logical action of classification in natural and mathematical sciences is a normal phenomenon and researchers always succeed in establishing the necessary equivalence relation as the basis of classification, we have clarified and substantiated that it is essentially difficult to apply this action in the fields of humanities. Therefore, in those sciences, it is more natural to talk about the enumeration of "classes" of methods rather than classification.

Keywords: Classification, division, form of thought, basis of classification, natural classification, artificial classification, regular classification, equivalence relation, proof method, enumeration of proof methods, complexes (combinations) of

proof methods, direct and indirect proofs, teaching method, enumeration of teaching methods.

НЕКОТОРЫЕ ОСОБЕННОСТИ ПРИМЕНЕНИЯ ЛОГИЧЕСКОЙ ОПЕРАЦИИ КЛАССИФИКАЦИИ В ЕСТЕСТВЕННО-МАТЕМАТИЧЕСКИХ И ГУМАНИТАРНЫХ НАУКАХ

АЙВАЗЯН ЭДВАРД

Доктор педагогических наук, профессор

Преподаватель ГГУ

Преподаватель факультета математики и механики ЕГУ

Главный редактор журнала «Педагогическая мысль»

электронная почта: ayvazyan.51@mail.ru

Статья посвящена выявлению существенных особенностей применения логической операции классификации в естественно-математических и гуманитарных науках.

В научно-методической литературе, посвященной естественно-научным и гуманитарным наукам, повсюду встречаются совершенно разные попытки классификации одних и тех же форм мысли и других объектов.

Особенно противоречивая картина наблюдается в гуманитарной сфере.

По этой причине ощущается необходимость выявления существенных особенностей логической операции классификации, особенно в гуманитарных науках.

Классификацией форм или методов мышления в различных сферах занимались многие исследователи: Аристотель, М. И. Коринский, В. Ф. Асмус, Г. А. Брутян, Э. И. Айвазян (логика: методы доказывания), Ю. Бабанский, С. Перовский, Е. Галант, М. Скаткин, И. Лернер, М. Данилов, Б. Есипов, Н. Верзилин, М. Махмутов, В. Паламарчук, С. Шаповаленко (педагогика: методы обучения) и др. Ни одному из этих исследователей гуманитарной сферы не удалось провести полную классификацию (то есть в результате этих «классификаций» остались вне поля зрения множество методов).

Подтверждая, что в естественно-математических науках логическая операция классификации является нормальным явлением, и всегда исследователям удается заложить в основу классификации отношение необходимой

эквивалентности, выяснить и обосновать, что применение этой операции в гуманитарной сфере существенно затруднено:

Дело в том, что в этих областях науки очень трудно найти какое-либо соотношение эквивалентности в качестве основы для классификации. Вот почему естественнее говорить о перечислении "классов" методов, а не о классификации.

Ключевые слова: классификация, разделение, форма мышления, основание классификации, естественная классификация, искусственная классификация, регулярная классификация, отношение эквивалентности, метод доказывания, перечисление методов доказывания, комплекс методов доказывания, прямые и косвенные доказательства, перечисление методов обучения.

Հոդվածը ներկայացվել է խմբագրական խորհուրդ 10.09.2022թ.:

Հոդվածը գրախոսվել է 22.09.2022թ.:

ՀԱՄԱՃԱՐԱԿԸ ՀԱՍԱՐԱԿԱԿԱՆ ՀՈԳԵԲԱՆՈՒԹՅՈՒՆԸ
ԵՐԿԱՏՈՂ ՄԻՋՈՑ

ՀՏԴ 159.9

DOI: 10.56246/18294480-2022.13-38

ԳՐԻԳՈՐՅԱՆ ՎԱՉԱԳԱՆ

բանասիրական գիտությունների դոկտոր, պրոֆեսոր,
ԳՊՀ հայոց լեզվի և գրականության ամբիոնի վարիչ,
ԳՊՀ դասախոս,
էլիասուցե՝ vachik-grigoryan@mail.ru

Հողվածում խոսվում է հասարակական կյանքի ճգնաժամային երևույթների մասին, որոնց արդյունքում աշխարհաքաղաքական և համաճարակաբանական կտրուկ փոփոխություններն անմիջական ազդեցություն են ունենում հասարակության հոգեբանական և բարոյական վիճակի վրա: Հանգամանքների բերումով կորոնավիրոսային հիվանդության արագընթաց տարածումը համընկավ քառասունչորսօրյա պատերազմի հետ, ինչը լրացուցիչ բարդություններ ստեղծեց հասարակության համար: Առավել սրությամբ արտահայտվեցին հասարակության հոգեբանության մեջ պարտքի ու նաև ինքնապաշտպանական բնագծի դրսևորումները: Ընդհանուր տրամադրությունների մեջ գերակա էր մնում պարտքի զգացումը: Քանի դեռ պատերազմը չէր մտել վճռական փուլ, մարդկանց միջև տիրում էր լիակատար հավասարության զգացողություն, իսկ երբ պարզվեց, որ իրադարձությունների զարգացումը ցանկալի ուղիով չի զարգանում, մարդկանց միակամ վարքագիծը տեղի տվեց անհավասար մղումներին. առաջնային դարձան անհավասար ինքնապաշտպանական բնազդները:

Սահմանային իրավիճակում հասարակությունը կորցրեց իր առաջնային արժեքները և արդյունքում դարձավ ավելի խոցելի: «Կրկնակի սպառնալիքները» /արտաքին և ներքին մտահոգությունները/ վերածվեցին սոցիալական զգոնության բթացման լուրջ գործոնի: Եսասիրական ձգտումները գերակշռեցին, քանի որ յուրաքանչյուր անհատի համար սեփական էգոն դարձավ գերիշխող:

Միայն համակարգված, ռացիոնալ և իրագործելի լուծումներ առաջարկող ծրագրերի միջոցով կարելի է հասնել հասարակության հոգեբանական և բարոյական առողջացմանը:

Քանալի բառեր՝ Սոցիալական հոգեբանություն, սահմանային վիճակ, համաճարակ, կրկնակի սպառնալիքներ, ինքնակազմակերպվող զանգված, միասնության զգացում, վախեր, ինքնապահպանման բնագոյ, առողջացում:

Հայ հասարակության հոգեբանության մեջ տեղի ունեցող փոփոխությունները կապվեցին ինչպես աշխարհաքաղաքական կտրուկ գործընթացների, այնպես էլ համաճարակային արագընթաց տեղաշարժերի հետ: Հասարակությունը հայտնվեց հոգեբանական սահմանագծային իրավիճակում: Հանրության միասնական մարմինը, որ բաժանված էր տնտեսական, քաղաքական տարբեր շահեր ունեցող խմբերի, կանգնեց և բարոյահոգեբանական ծանր խնդիրների առջև:

Ճակատագրի բերումով՝ կորոնավիրուսային հիվանդության տարածումը համընկավ արցախյան քառասունչորսօրյա պատերազմի հետ:¹ Միմյանց լծորդվեցին հասարակական հոգեբանության մեջ պարտքի ու նաև ինքնապաշտպանական բնագոյի դրսևորումները: Քանի դեռ համաճարակը չէր մտել լիակատար իրավունքների մեջ, հանրությունը միտված էր մոտալուտ պատերազմի, դրա հնարավոր հետևանքների մասին վեհերոտ դատողություններին: Երևույթները սթափ վերլուծելու, անհրաժեշտ հետևություններ անելու փոխարեն հասարակական միտքն ապավինում էր բնագոյին, քան ռացիոնալ գնահատականներին: Համակողմանի վերլուծությունները քիչ էին, իսկ եղածներն էլ գրեթե հասարակության մեծ մասի համար պարզապես մնացին չշրջանառվող տեղեկություններ:²

¹ 2020 թվականի սեպտեմբերի 27-ին սկսած և քառասունչորս օր տևած պատերազմում Արցախի հանրապետությանը ռազմական աջակցություն է ցուցաբերել Հայաստանը, իսկ Ադրբեյջանին՝ Թուրքիան: 1988-ին սկսած հակամարտության վերջին էսկալացիան է և ամենաարյունալի առաջին պատերազմից հետո:

² «Սպիտակ թուղթ» զեկույց, խորագիր՝ «2020թ. Ղարաբաղյան պատերազմը եւ Հայաստանի ապագա արտաքին ու անվտանգության քաղաքականությունները», հեղինակներ՝ Ժիրայր Լիպարիտյան, Թային Փափազյան, Ռոբերտ Այդաբիդյան, 2021 թվական, հուլիս, Շ. Քոչարյան, Ինչու դեռևս կարգավորված չէ Լեռնային Ղարաբաղի հակամարտությունը/Prévention des crises et promotion de la paix (volume III). Déterminants des conflits et nouvelles formes de prévention, Bruylant, septembre 2013, pp. 569-593) և այլն:

Ընդհանուր քառասյին, բայց ոչ խուճապային տրամադրությունների մեջ հիմնական պահանջ-գիտակցումը մնում էր պարտքի զգացումը, որ մարդկանց մի մասի համար ընդունված օրենք էր, իսկ ավելի շատ՝ վերևից իջեցված պահանջ:

Այնքան ժամանակ, քանի դեռ պատերազմը չէր մտել վճռական փուլ և հասարակության հոգեբանության մեջ ավելի մեծ էր հարցերը հոգուտ իրեն լուծելու ցանկությունը, մարդկանց միջև տիրում էր լիակատար հավասարության զգացողություն: Սկզբում հանրությունը միակամ էր՝ հաղթելու նպատակամետ դրսևորմամբ, այսինքն՝ պարզ էր ուղղությունը, որ ընդհանուր էր բոլորի համար, և սա ուժեղացնում էր հավասարության զգացողությունը: Այս ընդհանուր նպատակի իրականացման ճանապարհին առանձին անհատների ձգտումները դարձան երկրորդական: Մարդկանց այն մասը, որ պարտքի իրագործումը համարում էր առաջնային, ոչ այնքան ստվար հատված էր և հնարավորինս ձուգում էր մեծացնել կամ ընդլայնել իր նմանների զանգվածը՝ դժվարություններին դիմակայելու խնդիրը դիտելով առաջնային:

Աստիճանաբար դրսից պարտադրված աղետի դեմ հասարակության միակամ վարքագիծը տեղի տվեց եսասիրական բնազդին,³ մանավանդ, երբ պարզվեց, որ իրադարձությունների զարգացումը ցանկալի ուղիով չի ընթանում: Ավելին՝ կանխորոշված էր ելքը: Այլևս դժվար էր հավատալ ընդհանուր նպատակներ ունեցող հասարակության մղած ջանքերին, միասնականության զգացումը տեղը զիջեց անհատական մղումներին, դրանք հակվում էին դեպի անհատական ինքնապաշտպանական բնազդը:

Արդեն միասնականությունը լրջորեն խաթարած հասարակության մեջ տարածվող համաճարակը նոր խնդիրներ առաջադրեց հոգեբանորեն ծայրահեղ լարված միջավայրում: Հոգեբանական իմաստով այն հավասարության զգացումը, որ ունեին մարդիկ, պարզապես փլվեց: Միակամությունը տարանջատվեց առանձին մասերի, պարտքի զգացում ուեցողների բանակը սկսեց մաշվել՝ ավելացան նրանց թիվը, ովքեր ենթակա դարձան վախին, բայց դա ոչ թե պայմանավորված էր պատերազմով (ով կռվելու էր, արդեն կռվի դաշտում էր, թիկունքն էլ «համոզված» էր դրական ելքի մեջ), այլ համաճարակով:

³ Московский Государственный Социально-гуманитарный Институт. Проблема эгоизма в работах З. Фрейда. Е. В. Омельчанко // Практическая психология образования XXI века: развитие личности в образовании. Сборник научных статей и материалов XII - ой Всероссийской научно-практической конференции. — Коломна, 2014. — С. 91—99.

Պատերազմը հասարակության համար արտաքին ճակատ էր, որտեղ բացակայում էր վախը համաճարակի հանդեպ: Համաճարակը «չէր խանգարում» զինվորին, հիվանդացողներ եթե կային, ապա այն հաղթահարվում էր հրնթացս, առանց բարդությունների, զինվորը «չէր հիվանդանում», քանի որ նպատակ կար, որին հասնելը հեռու էր, ու պայքարելու դրդապատճառը որևէ կերպ չէր թուլանում:

Խնդիրը թիկունքում եղող, արդեն մասերի բաժանված հասարակության մեջ էր: Պատերազմը և համաճարակը առանց չափազանցության փոխեցին մարդկանց հոգեբանությունը: Խոսքը ոչ թե համընդհանուր փոփոխության, այլ միասնությունը խաթարող վախի մասին է: Ոչինչ այնքան սարսափելի չէ, որքան անհայտի հետ շփումը: Մարդը մշտապես խուսափում է անհայտի հետ շփումից: Նա, որ հայրենիքի սահմանները տեսնում է վտանգված, ենթագիտակցորեն ապավինում է սեփական տանը, որտեղ ենթադրելի է, որ չէր կարող ներս մտնել որևէ մեկը՝ առանց թույլտվության: Ամենաապահով տեղը մարդու համար սեփական տունն է, նաև երկիրը՝ իր պետական կառույցներով ու սահմաններով: Համաճարակը մտավ մեր տունը՝ առանց հարցնելու: Մարդիկ հասկացան, իսկ ավելի շուտ զգացին, որ նրանք վտանգված են ինչպես տանից դուրս, այնպես էլ տանից ներս:

Հասարակությունը վերածվեց պաշարված ամրոցի, բայց պաշարված երկկողմանի՝ դրսից և ներսից: Հոգեբանական այս երկատումը նման է Էլիաս Կանետտի այն դիտարկումներին, որոնք ընդհանրացված են «Հետապնդված լինելու զգացումը»⁴ ենթավերնագրի տակ: Պաշարված զանգվածը թշնամիներ ունի դրսից, պարիսպներից դուրս, տվյալ դեպքում՝ երկրի սահմաններին և թշնամիներ՝ երկրի ներսում՝ նկուղներում: Երբ սկսվում է ընդհանուր դիմակայությունը, ավելի ու ավելի շատ «հավատարիմներ» են համայրում նկուղներում եղողների թիվը: Շատերն են վերադառնում պարիսպները պաշտպանելուց և բախում դռները ներս մտնելու համար:⁵ Նրանք հասարակությունը դրսից պաշտպանողների խմբից վերածվում են ներսում «ապահովների» խումբը համայրողների: Այստեղ արդեն բավականին շատ են սեփական ինքնապաշտպանական որակներն անտեսող, ընդհանուր միակամությունը քայքայող պատճառների հանրայնացման ձևերը:

⁴ Էլիաս Կանետտի, Չանգված և իշխանություն, Երևան, 2002, էջ 20:

⁵ Անդ, էջ 22:

Հետապնդված լինելու զգացումը պայմանավորվեց այս «երկակի սպառնալիքով», որ ամբողջացավ արտաքին և ներքին վտանգների զուգահրմամբ: Թուլացավ հասարակության զգոնությունը:

Նպատակը կորցրած, վայրիվերումների արդյունքում շփոթված մարդը դարձավ «երկրի քաղաքացին»: Եսասիրական մղումները դարձան առաջնային, և այդ ամենին մեծապես նպաստեց համաճարակը: Այն յուրօրինակ կարգով, նույնիսկ ինչ-որ պահի, ընկալվեց որպես փրկօղակ՝ սեփական վախերը քողարկելու, երկրի միասնականությունը «փրկել-պահելու ճանապարհին»: Ստեղծվեց պարադոքսալ իրավիճակ: Այն մարդիկ, ովքեր պահում էին երկրի սահմանները և մաքառում էին բազմապատիկ անգամ գերակշիռ ուժերի դեմ, ֆիզիկապես ու առաջին հերթին հոգեբանորեն հաղթահարել էին համաճարակը. վերջինս նրանց չէր խանգարում. նման դեպքերն աննշան էին: Այս ոլորտում համաճարակը չէր խանգարում նաև իշխանությանը, հասարակությունն էլ չէր մտածում, որ հիվանդ գինվոր ունենալը վտանգավոր է: Ինքնապահպանության բնազդն անտեսում էր նման «վրիպումները»:

Համաճարակը խնդիր էր թիկունքում: Այստեղ հիվանդների թիվը գնալով օր օրի ավելանում էր երկրաչափական պրոգրեսիայով, քանի որ առաջնայինն այլևս ընդհանուր նպատակները չէին, այլ եսասիրական մղումները:

Կարելի է որպես ընդհանուր դիտարկում ասել, որ համաճարակի հնարավոր հետևանքները հասարակության վրա ավելի հոգեբանական էին, քան թե երևույթների զարգացման անվերահսկելի գործընթացներով պայմանավորված իրողություններ:

«Պարսպի ներսում» եղողների ստվար մասն արագորեն հիվանդացավ՝ իրեն «ապահովագրելով». միջավայրը նրան ընդունելու էր որպես յուրային՝ ներսում համակերպվողների զանգվածն ընդլայնելու և դրսում կանգնած գինվորին՝ հիվանդությունից «հեռու պահելու» ռեալ ուժ, իսկ մյուս մասը հասարակության թողտվության պայմաններում, երբ այլևս չկար ընդհանուր նպատակին հասնելու ձգտումը, «հիվանդության փաստաթուղթ» ձեռք բերեց՝ ճակատ չմեկնելու մտադրությամբ: Բարոյական նկարագիրը կորցրած մարդիկ դրանով իրենց «պաշտպանեցին» ինչպես դրսի, այնպես էլ ներսի հարձակումներից:

Բարեբախտաբար մեր հասարակությունը՝ անկախ պատերազմի ու համաճարակի բերած անդառնալի հետևանքներից, չվերածվեց փախչող զանգ-

վածի:⁶ Կարճ ժամանակ անց, մի փոքր դադարից հետո հռասանք, որ առավել հետևողականորեն կսկսվի երևույթների, ապա նաև սեփական վարքագծի իմաստավորման գործընթացը: Առանց ինքնագիտակցման, առանց սեփական սխալների վերլուծության, առանց համընդհանուր միասնականացման, պարզապես անհնարին կլինի հասնել հասարակական կյանքի, հոգեբանության ներդաշնակ գոյությանը, ինչն անհրաժեշտ է նորմալ կենսագործունեության համար:

Անհնար է հաջողություններ արձանագրել, եթե միջավայրը իր մեջ տեղ է տալիս հոգեբանորեն խարդախված շերտին: Նախկին միասնությանը հասնելու ճանապարհն ի հայտ է գալու միայն ինքնաքննության, սեփական սխալները ճիշտ ախտորոշելու և դրանք հաղթահարելու և ոչ շրջանցելու ուղիով: Համաճարակի տնտեսական հետևանքները միշտ չէ, որ աղետալի են,⁷ չվերականգնվող են մարդկային կորուստները, ծանր են դրանց հոգեբանական հետևանքները՝ հասարակության միասնությունը թուլացնելու իմաստով:

Այսպիսով՝ համաճարակի հոգեբանական ազդեցությունն ավելի քիչ վտանգներ չունի իր մեջ, քան բուն հիվանդությունը: Համաճարակը համընդհանուր բնույթով խաթարեց հասարակության միասնական հոգեբանությունը:

Մարդկանց միջև առաջացած անջրպետը հնարավոր է հաղթահարել միայն հասարակությանը սեփական անվտանգության, կենսագործունեության համար հստակ նպատակների սահմանման և դրանց իրականացման որոշակի ուղիների առաջադրմամբ: Աստիճանաբար հանրությանը պետք է վերադարձնել սեփական երկրի, աշխատանքի հանդեպ երբևէ ունեցած արժանապատվության զգացումը: Այս պարագայում թերևս հնարավոր է առավել ողջամիտ ժամանակի ընթացքում վերագտնել ինքներս մեզ:

Մենք երբեք էլ այն կարծիքին չենք, թե ստեղծված կացության մեջ ժողովուրդը կորցրեց իր նկարագրի լավագույն որակները, և դա անդառնալի ընթացք է: Պատմական հանգամանքների, համաճարակի ազդեցությամբ հասարակությունը նախընտրեց սեփական, այսպես ասած, եսասիրական, վերացական անձնապաշտության որակները՝ խորքում ունենալով առավել

⁶ Անդ, էջ 57-60:

⁷ Համաճարակների երկարաժամկետ տնտեսական հետևանքները միշտ չէ, որ սարսափելի են. The Economist, 26 Մարտ, 2020:

կարևորները: Այն պահից, երբ հասարակական կյանքում անհրաժեշտ դասավորումներից ու համահասարակական նպատակների ճշգրտումից հետո որոշակի կդառնան մոտակա ու հեռավոր անելիքները, երբ ընդհանուր նպատակը կդառնա տեսանելի, հասարակությունը կկարևորի իր մեջ եղած լավագույն որակները, այլ կերպ պարզապես անհնարին կլինի ապրելն ու զարգանալը:

Համավարակներից պաշտպանվելու, դրանք հաղթահարելու ուղին անցնում է ուղղակի հասարակության սրտի միջով: Եթե միջավայրն անհրաժեշտ սրտացավություն, գիտելիքների բավարար պաշար ու ջանք, միջոցների անհրաժեշտ չափաբաժին չհատկացնի դրանց կանխարգելմանը, ապա հոգեբանական փոփոխությունները, որոնք արտահայտվում են հիվանդությունից հետո, կարող են դառնալ ընդունելի ու սովորական, որ հասարակությանը հանում է դիմադրության կորստի ճանապարհը:

Միջավայրի՝ համաճարակների, հիվանդությունների մասին անհրաժեշտ տեղեկատվության պակասի, առողջապահական պահանջների անտեսման ճանապարհը միայն կբարդացնի հասարակության հոգեբանության առողջացման գործընթացը:⁸

Հանրության դաստիարակության, վտանգները հաղթահարելուն նվիրված ջանքերը ոչ թե պետք է ունենան օրհասական բնույթ, այլ համակարգված, ռացիոնալ մոտեցումների, շատ որոշակի լուծումներ առաջադրող ծրագրերի տեսք: Մասնագիտական բարձր պատրաստվածություն ունեցող, իրենց երկրին նվիրյալ անհատները պետք է ստանձնեն այդ պատասխանատվությունը, հակառակ դեպքում կորուստները կարող են անհամեմատ մեծ լինել:

⁸ Հարցի իրավական, տնտեսական հարցադրումների վերլուծությունը տես՝ Մկրտչյան Արեմ, Օսիպյան Աշոտ, Սահակյան Սիրանուշ, Covid-19 համավարակի հասարակական, տնտեսական և իրավական դրսևորումները Հայաստանի Հանրապետությունում, Ե., 2020:

THE EPIDEMIC AS A MEANS OF BIFURCATION OF SOCIAL PSYCHOLOGY

GRIGORYAN VACHAGAN

Doctor of Philology, Professor

Head of the Chair of Armenian Language and Literature of GSU

GSU lecturer

e-mail: vachik-grigoryan@mail.ru

The article refers to the critical moments of public life, where drastic geopolitical and epidemiological changes have a direct impact on the psychology and moral character of the society. The society that finds itself in a borderline situation, when it loses its main goal, becomes more psychologically vulnerable. The "double threat" (external and internal danger) becomes a serious means of dulling the vigilance of the environment. Selfish motives become paramount as everyone pursues his own existence. Only with the help of a systematic, rationally visible program proposing solutions to the society, it becomes possible to achieve the healing of the environment, psychology and its moral character.

Keywords: Social psychology, borderline situation, epidemic, dual threat, self-defense mass, sense of unity, fear, self-defense instinct, recovery.

ЭПИДЕМИЯ КАК СПОСОБ РАЗДВОЕНИЯ ОБЩЕСТВЕННОЙ ПСИХОЛОГИИ

ГРИГОРЯН ВАЧАГАН

Доктор филологических наук, профессор

Заведующий кафедрой армянского языка и литературы ГГУ

Преподаватель ГГУ

электронная почта: vachik-grigoryan@mail.ru

В статье говорится о кризисных явлениях общественной жизни, в результате которых резкие геополитические и эпидемиологические изменения оказывают непосредственное воздействие на психологическое и моральное состояние общества. В пограничной ситуации общество теряет свои приоритетные ценности и в результате становится более уязвимым. «Двойные угрозы» /внешние и внутренние опасения/ становятся серьезным фактором притупления социальной бдительности. Превалируют эгоистические устремления, поскольку для каждого индивидуума главенствующим становится собственное эго. И только

посредством программ, предлагающих скоординированные, рациональные и выполнимые решения, можно достигнуть психологического и нравственного оздоровления общества.

Ключевые слова: Общественная психология, пограничное состояние, эпидемия, двойные угрозы, самоорганизующаяся масса, чувство единения, страхи, инстинкт самосохранения, оздоровление.

Հոդվածը ներկայացվել է խմբագրական խորհուրդ 08.09.2022թ.:

Հոդվածը գրախոսվել է 22.09.2022թ.:

ՄԱՆԿԱՎԱՐԺԻ ԱՆՁԻ ՀՈԳԵԲԱՆԱԿԱՆ ԱՆՎՏԱՆԳՈՒԹՅՈՒՆԸ
ՊԱՅՄԱՆԱՎՈՐՈՂ ԳՈՐԾՈՆՆԵՐԸ ՄԱՍՆԱԳԻՏԱԿԱՆ
ԳՈՐԾՈՒՆԵՈՒԹՅԱՆ ՄԵՋ

ՀՏԴ 159.9

DOI: 10.56246/18294480-2022.13-39

ԶՈՒՐԱԲՅԱՆ ԱԼԲԵՐՏ

ԵՊՀ ԻՄ դասախոս, ասպիրանտ
էլփոստ՝ Zurabyan1@gmail.com

Սույն աշխատանքով փորձ է արվել ընդգծելու մասնագիտական գործունեություն ծավալող մանկավարժի անձի մասնագիտական անվտանգությունն ապահովող գործոնների ուսումնասիրման հիմնախնդիրը, որն իր հերթին հնարավորություն կտա բացահայտելու դասական մանկավարժական գործունեության ազդեցությունը մանկավարժի մոտ մասնագիտական այրման համախտանիշի ձևավորման վրա:

Հոդվածում ներկայացված է հիմնախնդրի շրջանակներում իրականացված մեր հետազոտությունը, որի նպատակն է ուսումնասիրել մանկավարժի անձի մասնագիտական գործունեության ընթացքում հոգեբանական անվտանգությունն ապահովող գործոնները:

Այդ նպատակին հասնելու համար առաջադրել և լուծել ենք հետևյալ խնդիրները.

- տեսական աղբյուրների ուսումնասիրությունների միջոցով ներկայացնել մանկավարժի հոգեբանական անվտանգության առանձնահատկությունները մասնագիտական գործունեության ծավալման պայմաններում,
- առանձնացնել ու հիմնավորել մանկավարժի հոգեբանական անվտանգության վրա ազդող հավանական գործոնները Հայաստանի սոցիալ-տնտեսական և կրթական առանձնահատկությունների համապատասխանում,
- ներկայացնել գործոնների միջև փոխազդեցության ու փոխկապվածության հիմնախնդիրը՝ համահարաբերակցական կապերի բացահայտման միջոցով:

Մանկավարժների հոգեբանական այրման մակարդակի հեղափոխության ընթացքում կիրառվել են Վ. Բոյկոյի «Հուզական այրման մակարդակի ախտորոշման» մեթոդիկան և Ա. Ռեանայի կողմից փոփոխված Կ. Ջեմֆիոի «Մասնագիտական գործունեության մոտիվացիայի ուսումնասիրման» մեթոդիկան:

Հեղափոխության համար մեթոդաբանական հիմք ենք ընտրել գիտակցության և գործունեության միասնության սկզբունքը, որը մշակվել է Ս. Լ. Ռուբինշտեյնի փիլիսոփայական-հոգեբանական հայեցակարգի շրջանակներում, գործունեության վրա հիմնված մոտեցում, որը մշակվել է Լ. Ս. Վիգոտսկու, Ա. Ն. Լեոնտևի, Բ. Մ. Տեպլովի, Վ. Դ. Շադրիկովի աշխատություններում:

Ելնելով առաջադրված նպատակից՝ ենթադրվում էր, որ մանկավարժի դասական մասնագիտական գործունեության մոտիվացիան կարող է բացասական ազդեցություն ունենալ իր հոգեբանական առողջության վրա և հանդիսանալ հոգեբանական այրման համախտանիշի ձևավորման նախադրյալ: Չնայած սույն ենթադրությանը՝ հեղափոխությունը ցույց տվեց, որ ընտրանքի շրջանակների համար արտաքին դրական և բացասական մոտիվացիան չի ազդում մասնագիտական այրման համախտանիշի ձևավորման վրա, և հեղափոխվող 50 մանկավարժներից միայն 4-ի մոտ է այն խիստ արտահայտված, իսկ մյուս 46-ի մոտ արտահայտված է միջին ցուցանիշներով (44 հոգի) կամ ընդհանրապես բացակայում է (2 հոգի): Այսպիսով՝ դիտարկման ենթարկելով առկա ցուցանիշները՝ կարելի է ասել, որ հեղափոխման ընտրանքի շրջանակներում գերակայում է դիմադրության գործակիցը, ինչը կարող է վկայել մանկավարժի հարմարվողականության զգալի ռեսուրսների առկայության մասին:

Բանալի բառեր՝ հոգեբանական անվտանգություն, մասնագիտական գործունեություն, անձի ուղղվածություն, աշխատանքային միջավայր, մոտիվացիա, հյուժվածություն:

Հետազոտության արդիականությունը: Ժամանակակից աշխարհում հասարակական գործընթացների զարգացումը բնութագրվում է լարվածության աճով, որը պայմանավորված է բավականին բարձր ինտենսիվություն ունեցող սոցիալական, տնտեսական, քաղաքական, հոգևոր փոփոխությունների ու դրանց նկատմամբ մարդու հարմարման անհամաչափությամբ:

Վերջին հինգ տարիներին ՀՀ-ում տարբեր ոլորտներում արտահայտվում են նաև էական ցնցումային փոփոխություններ, որոնք հանգեցնում են ոչ միայն աշխատանքային միջավայրի փոփոխությունների, այլ նաև մասնագիտական գործունեության մեջ լարվածության աճի:

Այս համատեքստում դիտարկման ենթարկելով մարդ-մարդ ոլորտի մասնագիտական գործունեությունը՝ մենք առաջին հերթին որոշեցինք ուշադրություն դարձնել մանկավարժի հոգեբանական առողջության հիմնախնդրին, որը նրա մասնագիտական գործունեությունը լավագույնս կազմակերպելու գործոն է: Մանկավարժական գործունեության շրջանակներում դիտարկել ենք կրկնուսույցների, ուսուցիչների, դասախոսների, մենթորների և նրանց, ում դասական աշխատանքային բնույթի հոգեբանական կողմը բավականաչափ ուսումնասիրված է Լ. Մ. Միտինայի «Մանկավարժի մասնագիտական գործունեության հոգեբանություն. Անձնային-զարգացնող համակարգային մոտեցում», Ի. Կ. Շացի «Մանկավարժների մասնագիտական այրման հոգեբանական ասպեկտները», Ի. Վ. Սեդովայի «Մանկավարժների հուզական այրման հոգեբանական գործոնները», Ե. Մ. Կոչնեվայի և Լ. Բ. Մոռոզովայի համահեղինակած «ժամանակակից ուսուցչի հոգեբանական անվտանգությունը», Ս. Շահիդի և Մ. Դինի համահեղինակած «Ուսուցիչների հոգեբանական անվտանգության բարձրացումը, դպրոցի ղեկավարների դերը, թիմի արդյունավետությունը և կազմակերպչական մշակույթը», Ն. Վ. Բորդովսկայի և Ի. Ա. Բակայի համահեղինակած «Ռուսական միջնակարգ դպրոցի աշակերտների և ուսուցիչների հոգեբանական բարեկեցությունը և կրթական միջավայրի հոգեբանական անվտանգությունը» աշխատություններում:

Վերոնշյալ հեղինակները իրենց ուսումնասիրությունների շրջանակներում հստակ նշում են մի շարք գործոններ, որոնք ազդում են մանկավարժի նորարարական գործունեության ծավալման վրա: Դրանց շարքում ներառված են աշխատանքային մշակույթը, ղեկավարման ոճը, առաջնորդության գործակիցը և կրթական միջավայրի հոգեբանական անվտանգությունը, որը մատնանշում է դասական կրթական միջավայրի անվտանգության հարաբերականությունը^{1,2}:

¹ Bordovskaia, N. V. , Baeva, I. A. - The psychological safety of the educational environment and the psychological well-being of Russian secondary school pupils and teachers, URL: <http://psychologyinrussia.com/volumes/index.php?article=3624>; 2015.

² Պապոյան Վ. Ռ., Զուրաբյան Ա. Մ. - Անձի հոգեբանական անվտանգությունն աշխատանքային միջավայրի փոփոխման կոնտեքստում, Modern Psychology Scientific Bulletin N1(8), Երևան, 2021, էջ 90-97:

Բացի այդ, ժամանակակից մանկավարժի աշխատանքային գործունեությունը հիմնականում բնութագրվում է գործընթացների տվյալականացմամբ, ինչը ենթադրում է ոչ միայն տեխնիկական-տեղեկատվական, այլ նաև սոցիալ-հոգեբանական փոխակերպումների անհրաժեշտություն, որն էլ առաջ է բերում վերոնշյալ մասնագիտական գործունեության արդյունավետության բարձրացման խնդիր:

Ելնելով տեսական վերլուծությունից՝ կարող ենք ասել, որ մանկավարժի մասնագիտական գործունեության հաջող իրականացման համար անհրաժեշտ է ապահովել հոգեբանական տեսանկյունից անվտանգ միջավայր: Հոգեբանական անվտանգ միջավայրի ապահովման համար անհրաժեշտ է, որ մանկավարժն ունենա հոգեբանական բազային գիտելիքներ, որոնց ներդրումը մասնագիտական գործունեության մեջ կապահովի տարբեր իրավիճակներում հոգեբանական անվտանգ գործունեության ծավալումը:

Իր հերթին մարդկային գործոնի դերը որոշիչ է մի շարք իրավիճակներում, որոնք բնորոշ են մանկավարժի գործունեությանը, որն իր հերթին իրականացվում է արմատական տնտեսական բարեփոխումների պայմաններում, խորը սոցիալական փոփոխությունների և ինտենսիվ տեղեկատվայնացման իրավիճակում:

Ըստ այդմ Ա. Լենկովը իր իրականացրած ուսումնասիրությունների ընթացքում հանգել էր այն եզրակացությանը, որ կազմակերպչական միջոցառումները և տեխնիկական-տեղեկատվական նորամուծությունները բերում են մասնագիտական գործունեության արդյունավետության զգալի բարձրացմանը միայն նրա հոգեբանական կառուցվածքի համապատասխան կատարելագործման պայմանով³:

Վերոնշյալից ելնելով՝ կարելի է հստակ ասել, որ աշխատանքային միջավայրը և բովանդակությունը էական ազդեցություն են ունենում աշխատանքի արդյունավետության, ինտենսիվության և մասնագետի մոտիվացիայի վրա⁴, ինչը, հիմք վերցնելով Ա. Մասլոուի կողմից առաջադրված բուրգի գաղափարը, ձևավորվում է միայն անվտանգության պահանջմունքի բավարարման դեպքում: Իհարկե, այս համատեքստում անվտանգությունը հան-

³ Леньков С. Л. - Психологическое обеспечение профессиональной деятельности экономиста в условиях информатизации, Тверь 2002.

⁴ Պապոյան Վ. Ռ., Ջուրաբյան Ա. Մ. - Անձի հոգեբանական անվտանգությունն աշխատանքային միջավայրի փոփոխման կոնտեքստում, Modern Psychology Scientific Bulletin N1(8), Երևան, 2021, էջ 90-97:

դես է գալիս որպես լայնածավալ գաղափար, որի շրջանակներում մենք ավելի շատ կենտրոնանում ենք հոգեբանական անվտանգության վրա:

Թեմայի համատեքստում ուսումնասիրվող հոգեբանական անվտանգությունը դիտարկել ենք մի շարք ձևակերպումներում, որոնցից որպես ունիվերսալ տարբերակ առանձնացրել ենք Ե.Ա. Կլիմովի՝ հոգեկանի պահպանման վիճակի սահմանումը, որը ենթադրում է հարաբերական հավասարակշռության պահպանում մարդու, շրջապատող միջավայրի և նրա կայունության վրա ազդող բացասական երևույթների միջև և դրա հետ մեկտեղ սեփական ռեսուրսներով կամ շրջակա միջավայրի պաշտպանական գործոններով նման ազդեցությունները հաղթահարելու ունակություն⁵:

Այսինքն՝ որպես հոգեբանական անվտանգության կառուցվածքային բաղադրիչներ դիտարկել ենք անձնային առանձնահատկությունները, միջավայրային պայմանները, հուզական ծանրաբեռնվածությունը, մոտիվացիոն գործոնները, վարքային ռազմավարությունը և այլն 7 8 11:

Կարելի է ենթադրել, որ հոգեբանական անվտանգությունը որոշակի հակասությունների հետ մեկտեղ խորը ինտեգրված է գործունեության մեջ: Դրանց շարքին են դասվում՝ մասնագիտական, կազմակերպչական, հաղորդակցման, ստեղծագործական, ֆինանսական և սոցիալական հակասությունները⁶, որոնցից յուրաքանչյուրն իր ազդեցությունն է ունենում մասնագետի հոգեբանական անվտանգության վրա:

Առկա հակասությունները մենք կապում ենք նաև ՀՀ-ում իրականացվող տեղեկատվայինացման գործընթացի հետ, որով պայմանավորված՝ մանկավարժի մասնագիտական գործունեության մեջ ավելանում է ոչ միայն տարաբնույթ թվային դիդակտիկ նյութերի, գործիքների, սարքերի, հավելվածների և կրթական բնույթի ծրագրային լուծումների անհրաժեշտությունը, այլ նաև տեղեկատվության մշակման դասական կամ տեխնիկական միջոցների համադրման անհրաժեշտությունը՝ թղթային մատյաններ, թեստեր, կրթական ծրագրեր և այլն, ինչն, ըստ մեր էմպիրիկ դիտարկումների, բացասաբար է ազդում մանկավարժի մասնագիտական գործունեության արդյունավետության վրա:

Դիտարկելով այս ամենը հոգեբանական անվտանգության տեսանկյունից՝ կարելի է նշել, որ աշխատանքային միջավայրի, գործիքակազմի ներ-

⁵ Климов Е.А. Введение в психологию труда. М.: МГУ, 1998. С. 64-87.

⁶ Шлыкова Н. Л. - Психологическая безопасность субъекта профессиональной деятельности, Автореферат, Москва – 2004

կայիս կտրուկ փոփոխություններն առաջացնում են հուզական այրման որոշակի ռիսկեր:

Ինչպես իրենց խմբային ուսումնասիրությունների մեջ նշում են Ռ. Վ. Աղուզումցյանը, Վ. Ռ. Պապոյանը, Ա. Ս. Գալստյանը, Ե. Բ. Մուրադյանը, Դ. Յ. Սարգսյանը և Յ. Ս. Ամիրյանը, հուզական այրման համախտանիշի հիմնական բնութագիր է հյուծումը, իսկ լրացուցիչ՝ դեպերսոնալիզացիան, սեփական անարդյունավետության ապրումն ու կենսական անկայունությունը⁷:

Ի համեմատ այլ մասնագիտությունների, որոնցից է, օրինակ, «տնտեսագիտությունը»⁸, մեր երկրում մանկավարժական գործունեության թվայնացման և տեղեկատվայնացման մակարդակը բավականին ցածր է, ինչը, ըստ մեր հարցումների և ուսումնասիրությունների, պայմանավորված է նորամուծությունների նկատմամբ պասիվությամբ, բնակչության կյանքի ցածր որակով և օրենսդրական սահմանափակումներով:

Մ. Վ. Բորիսովան, Ն. Ս. Պրյաժնիկովը և այլք նշում են, որ մանկավարժական աշխատանքի հոգեբանական լարվածությունը պայմանավորված է երեք հիմնական կառուցվածքային բաղադրիչներով՝ մանկավարժական գործունեությամբ, մանկավարժական շփմամբ և ուսուցչի անձով:

Կ. Մասլաչը, Բ. Պելմանը և Հ. Հարթմանը, նկարագրելով համախտանիշը, նշել են երեք կարևոր բաղադրիչ^{9,10,11}.

1. հուզական հյուծվածություն, որը դրսևորվում է դատարկության զգացումով և հուզական ռեսուրսների սպառմամբ,

2. դեպերսոնալիզացիա, որը դրսևորվում է անտարբերությամբ, բացասական վերաբերմունքով մարդկանց նկատմամբ. այս դեպքում բթանում է կարեկցանքը, հաճախ առանց պատճառի առաջանում է դյուրագրգռվածություն,

⁷ Агузумцян Р. В., Папоян В. Р., Галстян А. С., Мурадян Е. Б., Саргсян Д. Ю., Амирян Ц. С. – Психологическая безопасность личности в профессиональной деятельности; URL: <https://www.researchgate.net/publication/346547759>.

⁸ Леньков С. Л. – Психологическая типология профессиональной деятельности информационного характера.

⁹ Овсяник Н. В. Психологические факторы эмоционального выгорания педагогов // Пачатковае навучанне: сям'я, дзіцячысад, школа. 2010. № 3. С. 76–79.

¹⁰ Удовик С., Молокоедов А., Слободчиков И. Эмоциональное выгорание в профессиональной деятельности. Москва: «Левь». 2018. 250 с.

¹¹ Միրզոյան Վ. Խ., Մալումյան Տ. Զ., Միքայելյան Մ. Յու. - Ուսուցիչների խառնվածքի հատկությունների և հուզական այրման փոխկապվածության ուսումնասիրությունը, Պրակ Բ, 2021:

3. մասնագիտական նվաճումների ռեդուկցիա, որի դեպքում իջնում է աշխատանքի արդյունավետությունը, մոտիվացիան, առաջանում է դժգոհություն աշխատանքի արդյունքներից, իջնում է ինքնագնահատականը:

Հետևաբար կարելի է ենթադրել, որ ներկայիս մանկավարժական գործունեությունը մի կողմից գտնվում է հասարակական և տնտեսական փոխակերպումների ազդեցության տակ, իսկ մյուս կողմից զգալիորեն կախված է մանկավարժի անձնային առանձնահատկություններից և նպատակներից, ինչը խոչընդոտում է կրթական գործընթացի բնականոն ընթացքը և դառնում է սթրեսաձին գործոն:

Նման եզրահանգման է եկել նաև Ի.Կ. Շատցը իր ուսումնասիրություններում¹² կապված մանկավարժների մոտ ձևավորվող սթրեսի և վերջինիս բացասական ազդեցության հետ:

Վերոնշյալ տեսական վերլուծությունը հիմք ընդունելով՝ մեր կողմից իրականացվել է հետազոտություն, ուսումնասիրվել են մասնագիտական գործունեությամբ զբաղվող մանկավարժի անձի հոգեբանական անվտանգությունը ապահովող որոշ ներքին գործոններ:

Հետազոտության ընտրանքը

Հետազոտությունը իրականացվել է 22-75 տարիքային խմբերում ընդգրկված 50 մանկավարժների շրջանում, որոնց մասնագիտական ստաժը տատանվում է 1-ից 5 և 10-ից ավել տարիների սահմաններում:

Կիրառված մեթոդներ

Հետազոտության իրականացման համար մեր կողմից կազմվել է թեստավորման փաթեթ, որտեղ ներառվել են Վ.Բոյկոյի «Հուզական այրման մակարդակի ախտորոշման» և Ա. Ռեանայի կողմից փոփոխված Կ. Ջեմֆրիի «Մասնագիտական գործունեության մոտիվացիայի ուսումնասիրման» մեթոդիկաները:

Վ. Բոյկոյի «Հուզական այրման մակարդակի ախտորոշման» մեթոդիկան հնարավորություն է տալիս դիտարկելու հուզական այրման սինդրոմը փուլերով, որտեղ յուրաքանչյուր փուլին բնորոշ են տարբեր հատկանիշներ, ինչպիսիք են հոգետրավմատիկ իրավիճակների ապրում, ցածր ինքնաբավարարվածություն, զգացմունքային և բարոյական ապակողմնորոշում, մաս-

¹² Шац Игорь Константинович Анализ общих и специфических причин профессионального стресса у педагогов // Вестник ЛГУ им. А. С. Пушкина. 2014. №3. URL: <https://cyberleninka.ru/article/n/analiz-obshchih-i-spetsificheskikh-prichin-professionalnogo-stressa-u-pedagogov> (дата обращения: 17.07.2022).

նագիտական պարտականությունների ռեդուկցիա և այլն: Սույն մեթոդիկան հնարավորություն է տալիս դուրս բերելու 16 ցուցանիշ, 12 սանդղակ և մեկ ընդհանրական ցուցանիշ:

Ա. Ռեանայի կողմից փոփոխված Կ. Չեմֆիոի «Մասնագիտական գործունեության մոտիվացիայի ուսումնասիրման» մեթոդիկան հիմնված է արտաքին և ներքին մոտիվացիայի ուսումնասիրման վրա: Մեթոդիկայի համատեքստում ներքին մոտիվացիան դրսևորվում է այն ժամանակ, երբ սուբյեկտի գործունեությունը նշանակալի է առաջին հերթին իր համար, իսկ եթե մասնագիտական գործունեության հիմքում ընկած են այլ հետաքրքրություններ, որոնք կարելի է դիտարկել որպես արտաքին, այսինքն՝ գործունեության բնույթից դուրս գտնվող, ապա այստեղ դրսևորվում է արտաքին մոտիվացիան, որը իր հերթին բաժանվում է դրականի և բացասականի: Մեթոդիկան հնարավորություն է տալիս դիտարկվող գործոնների հարաբերակցության միջոցով դուրս բերելու անձի մոտիվացիոն համալիրը:

Համահարաբերակցական վերլուծության իրականացման համար կիրառվել է Սպիրմենի ոչ պարամետրիկ ռանգային կորելացիայի գործակիցը¹³: Վիճակագրական վերլուծությունը իրականացվել է SPSS ծրագրի միջոցով:

Հետազոտության ընթացք

Ա. Ռեանայի կողմից հարմարեցված Կ. Չեմֆիոի «Մասնագիտական գործունեության մոտիվացիայի ուսումնասիրման»¹⁴ մեթոդիկայի կիրառման միջոցով ստացված տվյալների վերլուծության արդյունքում պարզ է դարձել, որ հետազոտվողներից 11-ի մոտ նկատվում է ներքին մոտիցավիա կամ դրական արտաքին մոտիվացիայի արդյունավետ համադրություն, ինչը ենթադրում է, որ սուբյեկտի գործունեությունն իր համար ունի առաջնային նշանակություն: Հետազոտվողներից 17-ի մոտ նկատվում է արտաքին բացասական մոտիվացիայի գերակայություն, ինչը ենթադրում է, որ անձի գործունեությունը պայմանավորված է արտաքին շահերով, իսկ հետազոտվողներից 24-ի մոտ նկատվում է միջանկյալ տվյալների գերակայություն, ինչը ներկայացնում է մոտիվացիոն գործոնների կա՛մ հավասար բաշխվածություն, կա՛մ արտաքին դրական մոտիվացիայի գերակայություն, կա՛մ էլ արտաքին դրական մոտիվացիայի և արտաքին բացասական մոտիվացիայի

¹³ Л. С. Титкова - Математические методы в психологии, издательство дальневосточного университета, 2002, стр. 45.

¹⁴ Батаршев А. В., Алексеева И. Ю., Майорова Е. В. - Диагностика профессионально важных качеств. - СПб.: Питер. 2007. - 192 с.: ил. - (Серия «Практическая психология»).

հավասարություն: Սույն մեթոդիկայի կիրառման արդյունքները ներկայացված են գծապատկեր 1-ում:

Գծապատկեր 1. Մասնագիտական գործունեության մոտիվացիայի ուսումնասիրման արդյունքներ

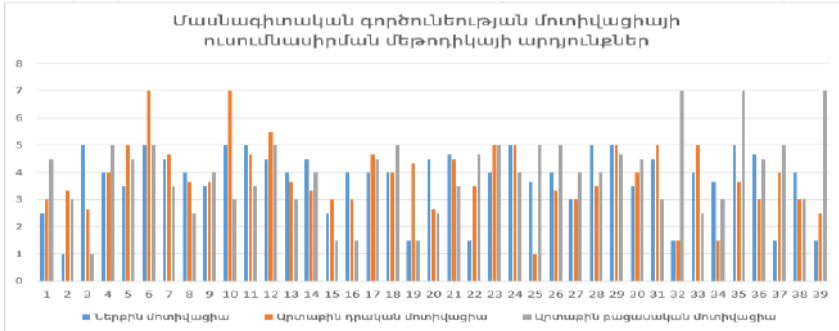

Գծապատկեր 2. Հուզական այրման դոմինանտող գործոնների բաշխումը՝ ըստ Բոյկոյի մեթոդիկայի

Հետազոտվողների մոտ առկա դոմինանտող գործոնների բաշխում

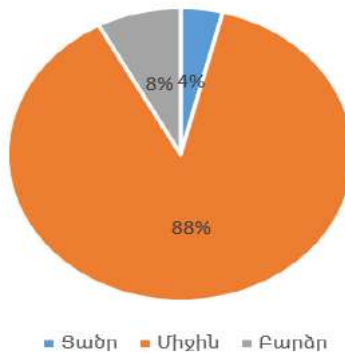

Բոյկոյի «Հուզական այրման մակարդակի ախտորոշման» մեթոդիկայի կիրառման արդյունքում պարզ է դարձել, որ հետազոտվողներից 7-ի մոտ նկատվում է լարվածության ընդհանրացված ցուցանիշի արտահայտվածություն: Լարվածության առկայությունը հուզական այրման համախտանիշի զարգացման նախանշան է և մեկնարկային մեխանիզմ: Տագնապային լարվածությունը ներառում է հետևյալ ախտանշանները՝ հոգետրավմատիկ հանգամանքների ապրում, ինչը ենթադրում է անբավարարվածություն, անելա-

նելիության զգացում, ճգնաժամ: Հետազոտվողներից 25-ի մոտ արտահայտված է դիմադրության ընդհանրացված ցուցանիշը: Գիտակցելով տազնապային լարվածության առկայությունը՝ մարդը ձգտում է խուսափել հուզական գործոնների ազդեցությունից՝ հուզական հակազդումը սահմանափակելու օգնությամբ: Այս փուլը բնորոշվում է հետևյալ հատկանիշներով՝ անհամարժեք ընտրողական հուզական հակազդում, հուզական և բարոյական ապակողմնորոշում, հույզերի խնայողություն, մասնագիտական պարտականությունների ռեդուկցիա: Հետազոտվողներից միայն 5-ի մոտ է արտահայտված հյուծման ընդհանրացված ցուցանիշը, որը բնորոշվում է ընդհանուր էներգետիկ տոնուսի նվազմամբ և նյարդային համակարգի թուլացմամբ:

Եթե վերոնշյալ գործոնները մանրամասնենք ըստ բաղադրիչների, ապա հարկ է նշել, որ հետազոտվողներից 21-ը մասնագիտական գործունեության ընթացքում առնչվում են հոգետրավմատիկ իրավիճակների հետ, 19-ն ունեն ցածր ինքնաբավարարվածություն, 20-ի մոտ առկա է «վանդակում» լինելու զգացողություն, 21-ի մոտ առկա է տազնապի և դեպրեսիայի զգացողություն: Անհամապատասխան ընտրողական հուզական արձագանք են ցուցաբերում հետազոտվողներից 21-ը, զգացմունքային և բարոյական ապակողմնորոշում ունեն 39-ը, զգացմունքների տնտեսման ոլորտի ընդլայնում ունեն 33-ը, իսկ մասնագիտական պարտականությունների ռեդուկցիա առկա է 42-ի մոտ: Անցնելով հաջորդ բլոկին՝ հարկ է նշել, որ հուզական դեֆիցիտ առկա է հետազոտվողներից 21-ի, հուզական հետմղում՝ 35-ի, դեպրեսոնալիզացիա՝ 25-ի, իսկ հոգետրավմատիկ և հոգեվեգետատիվ խանգարումներ՝ 26-ի մոտ: Իհարկե, վերոնշյալ գործոնները հանդիպում են տարբեր համադրությամբ, բայց ընդհանուր առմամբ դիտարկելիս հետազոտվողներից միայն 4-ի մոտ են առկա մասնագիտական այրման ձևավորված և հստակ արտահայտված ցուցանիշներ, մյուսների մոտ այդ ցուցանիշները կա՛մ գտնվում են ձևավորման փուլում, կա՛մ ընդհանրապես արտահայտված չեն: Ըստ այդմ, գծապատկեր 2-ում ներկայացված արդյունքների համաձայն՝ դոմինանտող գործոնների¹⁵ վերլուծությունը ցույց է տալիս, որ հետազոտվողներից 88%-ի մոտ առկա է դոմինանտող գործոնների բաշխվածության միջին, 8%-ի մոտ՝ բարձր և 4%-ի մոտ՝ ցածր ցուցանիշ:

¹⁵ <https://psylaser.ru/practice/practice-medical-psychology/psychological-tests-medical-psychology/-diagnostics-emotional-burnout-personality.html>; 04.08.22.

Ստացված արդյունքների փոխկապվածությունը ուսումնասիրել ենք Սպիրմենի համահարաբերակցական կապերի մեթոդի միջոցով, որի արդյունքները ներկայացված են աղյուսակ 2-ում, ըստ որի՝ փորձ է արվել դուրս բերելու մասնագիտական այրման գործոնների արտահայտվածության փոխկապակցվածությունը մոտիվացիայի հետ: Թույլ դրական կապ է գրանցվել արտաքին բացասական մոտիվացիայի և ցածր ինքնաբավարարվածության ($r=0,35$; $p=0,05$), «վանդակում» լինելու զգացողության ($r=0,23$; $p=0,05$), անհամապատասխան ընտրողական հուզական արձագանքի ($r=0,29$; $p=0,05$), զգացմունքների տնտեսման ոլորտի ընդլայնման ($r=0,22$; $p=0,05$), հուզական դեֆիցիտի ($r=0,14$; $p=0,05$) միջև:

Համահարաբերակցական վերլուծության տվյալները չեն կարող միանշանակ հստակեցնել այն փաստը, որ վերը նշված գործոնները կարող են բերել սեփական մասնագիտական գործունեության նկատմամբ արտաքին բացասական մոտիվացիայի ձևավորմանը, և հակառակը: Հարկ ենք համարում նշել նաև, որ թույլ բացասական կապեր են նկատվում վերոնշյալ գործոնների և արտաքին դրական մոտիվացիայի միջև:

Անդրադառնալով ներքին մոտիվացիային՝ հարկ ենք համարում նշել, որ հուզական այրման ձևավորմանը նպաստող գործոնների հետ նկատվում է հիմնականում թույլ արտահայտված բացասական համահարաբերակցական կապ, ինչը պայմաններից ելնելով՝ կարող է դառնալ մասնագիտական գործունեության մեջ հյուսվածության առաջացումը խոչընդոտող գործոն:

Աղյուսակ 2. Արտաքին բացասական մոտիվացիայի և Բոյկոյի մեթոդիկայի մեջ ներառված լարվածության գործոնների միջև կապի արտահայտման աղյուսակ

Ցածր ինքնաբավարարվածության	Վանդակում լինելու զգացողություն	Անհամապատասխան ընտրողական հուզական արձագանք	Զգացմունքների տնտեսման ոլորտի ընդլայնում	Հուզական դեֆիցիտ
0,35	0,23	0,29	0,22	0,14

Այսպիսով՝ Վ. Բոյկոյի մեթոդիկայի վերլուծության արդյունքում հստակ կարելի է նշել, որ հետազոտվողներից միայն 4-ի մոտ է առկա մասնագիտական այրման հստակ արտահայտված համախտանիշ, 44-ի մոտ համախտանիշի արտահայտվածությունը միջին մակարդակի վրա է, իսկ 2-ի մոտ այն ընդհանրապես բացակայում է: Ըստ այդմ, սույն ընտրանքի շրջանակներում մանրամասն դիտարկելով մասնագիտական գործունեության ծավալման մո-

տիվացիոն ոլորտը և համահարաբերակցական կապերի միջոցով ներկայացնելով առկա գործոնների փոխկապակցվածությունը, հերքվում է մեր վարկածը այն մասին, որ արտաքին բացասական կամ դրական մոտիվացիան կարող է նախադրյալ հանդիսանալ մասնագիտական այրման համախտանիշի ձևավորման համար, իսկ մյուս կողմից՝ ներքին մոտիվացիան կարող է խոչընդոտել մասնագիտական այրման համախտանիշի ձևավորումը:

Օգտագործված գրականության ցանկ

1. Միրզոյան Վ. Խ., Մալումյան Տ. Զ., Միքայելյան Մ. Յու. - Ուսուցիչների խառնվածքի հատկությունների և հուզական այրման փոխկապակցվածության ուսումնասիրությունը, Պրակ Բ, 2021:
2. Պապոյան Վ. Ռ., Զուրարյան Ա. Մ. - Անձի հոգեբանական անվտանգությունն աշխատանքային միջավայրի փոփոխման կոնտեքստում, Modern Psychology Scientific Bulletin N1(8), Երևան, 2021, էջ 90-97:
3. Агузумцяң Р. В., Папоян В. Р., Галстян А. С., Мурадяң Е. Б., Саргсян Д. Ю., Амирян Ц. С., Психологическая безопасность личности в профессиональной деятельности; URL:
4. <https://www.researchgate.net/publication/346547759>
5. Батаршев А. В., Алексеева И. Ю., Майорова Е. В., Диагностика профессионально важных качеств, СПб., Питер, 2007, 192 с. ил. - (Серия «Практическая психология»).
6. Климов Е. А., Введение в психологию труда, М., МГУ, 1998, с. 64-87.
7. Леньков С. Л., Психологическая типология профессиональной деятельности информационного характера
8. Леньков С. Л., Психологическое обеспечение профессиональной деятельности экономиста в условиях информатизации, Тверь, 2002.
9. Овсяник Н. В., Психологические факторы эмоционального выгорания педагогов // Пачатковае навучанне: сям'я, дзіцячысад, школа, 2010, № 3, с. 76–79.
10. Титкова Л. С., Математические методы в психологии, издательство дальневосточного университета, 2002, с. 45.
11. Удовик С., Молокоедов А., Слободчиков И., Эмоциональное выгорание в профессиональной деятельности, Москва, «Левь», 2018, 250 с.
12. Шац Игорь Константинович Анализ общих и специфических причин профессионального стресса у педагогов // Вестник ЛГУ им. А.С. Пушкина, 2014, №3, URL: <https://cyberleninka.ru/article/n/analiz-obshchih-i-spetsificheskikh-prichin-professionalnogo-stressa-u-pedagogov> (дата обращения: 17.07.2022).

13. Шлыкова Н. Л., Психологическая безопасность субъекта профессиональной деятельности, Автореферат, Москва, 2004.

14. Bordovskaia, N.V. , Baeva, I.A. - The psychological safety of the educational environment and the psychological well-being of Russian secondary school pupils and teachers, URL:

15. <http://psychologyinrussia.com/volumes/index.php?article=3624>; 2015

16. <https://psylaser.ru/practice/practice-medical-psychology/psychological-tests-medical-psychology/diagnostics-emotional-burnout-personality.html>; 04.08.22

THE FACTORS OF PSYCHOLOGICAL SAFETY OF THE TEACHER'S PERSONALITY IN PROFESSIONAL ACTIVITIES

ZURABYAN ALBERT

PhD student

Lecturer at YSU IB

e-mail: Zurabyan1@gmail.com

In this paper, an attempt was made to emphasize the problem of studying the factors that ensure the professional safety of the personality of a teacher engaged in professional activity, which in turn will make it possible to get one step closer to explaining the problem of the influence of classical pedagogical activity on the formation of psychological burnout syndrome among teachers.

The article presents our research, the purpose of which is to clarify the factors that ensure the psychological safety of the teacher's personality in the process of professional activity.

To achieve this goal, we have put forward and solved the following tasks:

1. To present the features of psychological safety of a teacher in the conditions of professional activity through the study of theoretical sources;

2. To identify and substantiate possible factors affecting the psychological safety of a teacher in the context of socio-economic and educational features of Armenia;

3. To present the problem of interaction and interrelation between factors by identifying the correlation relationship.

In the course of the study, the method of “Diagnosing the level of emotional burnout” by V. Boyko, the method of “Studying the motivation of professional activity” by K. Zemfir in the modification of A. Rean was applied.

The methodological basis of the research was the principle of unity of consciousness and activity, developed within the framework of the philosophical and psychological concept of S. L. Rubinstein, the activity approach developed in the works of L. S. Vygotsky, A. N. Leontiev, B. M. Teplov, V. D. Shadrikov.

Based on this goal, it is assumed that the motivation of the classical professional activity of a teacher can have a negative impact on the psychological health of a

teacher and be a prerequisite for the formation of a psychological burnout syndrome. Despite this assumption, the study showed that external positive and negative motivation within the sample does not affect the formation of professional burnout syndrome, and only 4 out of 50 teachers studied have it strongly extrapolated, and the remaining 46 have it expressed in average indicators (44 people) or absent altogether (2 people). Thus, considering the available indicators, we can say that the resistance coefficient prevails within the study sample, which may indicate the presence of significant adaptive resources for the teacher. As a result of the analysis carried out in the work, it became clear that within the studied sample, external negative motivation can complement the group of factors influencing the formation of the professional burnout syndrome, but cannot be considered as a separately expressed full-fledged factor.

Keywords: psychological safety, professional activity, personal orientation, working environment, motivation, education.

ФАКТОРЫ ПСИХОЛОГИЧЕСКОЙ БЕЗОПАСНОСТИ ЛИЧНОСТИ ПРЕПОДАВАТЕЛЯ В ПРОФЕССИОНАЛЬНОЙ ДЕЯТЕЛЬНОСТИ

ЗУРАБЯН АЛБЕРТ

Аспирант

Преподаватель в ЕГУ ИФ

электронная почта: Zurabyan1@gmail.com

В данной работе была предпринята попытка подчеркнуть проблему изучения факторов, обеспечивающих профессиональную безопасность личности педагога, осуществляющего профессиональную деятельность, что в свою очередь даст возможность еще на один шаг приблизиться к разъяснению проблемы влияния классической педагогической деятельности на формирование синдрома психологического выгорания у педагогов.

В статье представлено наше исследование, цель которой уточнить факторы, обеспечивающие психологическую безопасность личности педагога в процессе профессиональной деятельности.

Для достижения этой цели мы выдвинули и решили следующие задачи:

Представить особенности психологической безопасности педагога в условиях профессиональной деятельности посредством изучения теоретических источников;

Выделить и обосновать возможные факторы, влияющие на психологическую безопасность педагога в контексте социально-экономических и образовательных особенностей Армении;

Представить проблему взаимодействия и взаимосвязи между факторами с помощью выявления корреляционной связи.

В ходе исследования была применена методика “Диагностики уровня эмоционального выгорания” В. Бойко, методика “Изучение мотивации профессиональной деятельности” К. Земфир в модификации А. Реана.

Методологической основой исследования послужили принцип единства сознания и деятельности, разработанный в рамках философско-психологической концепции С. Л. Рубинштейна, деятельностный подход, разработанный в работах Л. С. Выготского, А. Н. Леонтьева, Б. М. Теплова, В. Д. Шадрикова.

Исходя из поставленной цели, предполагается, что мотивация классической профессиональной деятельности педагога может оказывать негативное влияние на психологическое здоровье педагога и являться предпосылкой формирования синдрома психологического выгорания. Несмотря на это предположение, исследование показало, что внешняя положительная и отрицательная мотивация в рамках выборки не влияет на формирование синдрома профессионального выгорания, и только у 4 из 50 исследуемых педагогов он сильно экстраполирован, а у остальных 46 выражено в средних показателях (44 человека) или вообще отсутствует (2 человека). Таким образом, рассматривая имеющиеся показатели, можно сказать, что в рамках исследуемой выборки преобладает коэффициент сопротивления, что может свидетельствовать о наличии значительных адаптационных ресурсов у педагога.

Ключевые слова: психологическая безопасность, профессиональная деятельность, личностная ориентация, рабочая среда, мотивация, воспитание.

Հոդվածը ներկայացվել է խմբագրական խորհուրդ 29.07.2022թ.:

Հոդվածը գրախոսվել է 07.08.2022թ.:

ԿՐՏԱԵՐ ԴՊՐՈՑԱԿԱՆՆԵՐԻ ՎԱԽԵՐԻ ԲԱՅԱՀԱՅՏՄԱՆ ԵՎ
ՀԱՂԹԱՀԱՐՄԱՆ ԹԵՐԱՊԵՎՏԻԿ ՄԻՋՈՑՆԵՐԻ ՆԵՐԴՐՄԱՆ
ՀԵՏԱԶՈՏՈՒԹՅՈՒՆ

ՀՏԴ 159.9

DOI: 10.56246/18294480-2022.13-40

ՀԱԽՎԵՐԴՅԱՆ ՆԱԶԵԼԻ

հոգեբանական գիտությունների թեկնածու, դոցենտ,
Գորիսի պետական համալսարանի ընդհանուր մանկավարժության և
հասարակ կրթության ամբիոնի դոցենտ
էլիոսսա՝ nazelihaxverdyan@mail.ru

Հոդվածի նպատակն է՝ ներկայացնել կրթուսեր դպրոցական փարիքի երեխաների վախերի առանձնահատկությունների տեսական և գործնական ուսումնասիրություն, գնահատել դրանց բացահայտման և հաղթահարման համար մեր կողմից մշակված թերապևտիկ մեթոդների արդյունավետությունը:

Հեղափոխության համար կիրառել ենք հոգեբանական հայեցակարգերի ուսումնասիրություն, արտթերապիան և հեքիաթաթերապիան դիփարկել ենք որպես կրթուսեր դպրոցականների վախերի բացահայտման և հաղթահարման արդյունավետ միջոցներ: Փորձարարական հեղափոխության համար առանձնացրել ենք Ա.Ի. Չախարովի «Նկարիք քո վախը» մեթոդիկան, հոգեբանական զրույցի մեթոդը և թեմատիկ հեքիաթներ:

Բացահայտեցինք, որ մանկական վախերի դիագնոստիկայի և դրանց հաղթահարման համար լավագույն միջոցներ են արտթերապիան և հեքիաթաթերապիան: Առաջինն օգնում է ստեղծագործական գործընթացում դուրս բերել երեխաների ներքին հուզական խնդիրները, իսկ հեքիաթի ազդեցությամբ հնարավոր է լինում ստեղծել համընդհանրացումներ (ասոցիացիաներ) հերոսների հետ և ձևավորել հոգեբանական հաղթահարման մեխանիզմներ, որոնք նրանք հեղափոխում կարող են կիրառել կյանքում:

Բանալի բառեր՝ արտթերապիա, հեքիաթաթերապիա, արտթերապևտիկ հեքիաթ, մանկական վախ:

Մանկական վախերին հատկանշական է տարիքային հոգեֆիզիոլոգիական և ճանաչողական բնույթը: Երեխաները հաճախ վախենում են այն երևույթներից, որոնք վախ չեն առաջացնում մեծահասակների մոտ (օրինակ՝ մթուփային, մուլտիերոսներից), որոնք անցնում են տարիքային ճանաչողական, հոգեհուզական զարգացմանը զուգընթաց: Մանկական վախի առաջացումը կախված է նաև մի շարք այլ պատճառներից, ինչպիսիք են՝ արտաքին միջավայրը (օրինակ՝ մեծերի կողմից դրվող արգելքները, սահմանափակումները, վախի օբյեկտների ներմուծումը, որոնք երեխայի համար անհասկանալի են, կամ մեծահասակների հուզական արձագանքներն ու հանդիմանությունները): Տեսաբաններն առանձնացնում են բնական և սոցիալական մանկական վախեր: Բնական մանկական վախը (ծնողների մահվան վախ, կենդանիների մահվան վախ և այլն) առաջանում է մինչև 8 տարեկան երեխաների մոտ: Դեռահասների մոտ վախերը հիմնականում սոցիալական են, չնայած որոշ դեպքերում պահպանվում են նաև բնական վախերը (օրինակ՝ մենակության վախը): Մանկական վախը սովորաբար անցնում է 3-ից 4 շաբաթվա ընթացքում, բայց որոշ երեխաների մոտ այն կարող է ամրապնդվել, վերածվել երկարատև տագնապի, ֆոբիայի: Այս դեպքում երեխայի հետ պետք է աշխատի համապատասխան մասնագետ՝ մանկական հոգեբան, վարքաբան: Հաճախ մանկական վախերը, ենթագիտակցականում տրանսֆորմացվելով, տեղափոխվում են չափահաս տարիք՝ առաջացնելով հոգեբանական տարբեր խնդիրներ ու դժվարություններ անձի կյանքի տարբեր ոլորտներում: Օրինակ՝ աղջիկ երեխան կարող է «Կապույտ մորուքը» հեքիաթը, նրա մոտ ձևավորվում է վախ մորուք ունեցող տղամարդկանց հանդեպ, ապագայում նա չի գիտակցում, թե ինչու է խուսափում նման տղամարդկանց հետ շփումից և մերժում է մորուք ունեցող իրեն համակրող երիտասարդի ամուսնության առաջարկը: Այս և մի շարք այլ տեսագործական օրինակների հիման վրա առաջարկում ենք արդեն իսկ փոքր տարիքից օգնել երեխային ճանաչել և հաղթահարել վախերը, ձևավորել դրանց նկատմամբ համապատասխան դիրքորոշում և հաղթահարման մեխանիզմներ:

Հետազոտողներն առանձնացնում են մանկական վախի առաջացման հետևյալ պատճառները՝ երեխայի նկատմամբ զայրույթը և սպառնալիքները, մեծահասակների կողմից հանդիմանությունը, կոնկրետ ինչ-որ դեպք, որը վախեցրել է երեխային (օրինակ, երբ կծում է շունը, կամ երբ երեխան

մնում է վերելակի մեջ), մանկական երևակայությունը, վիրավորանքները հասակակիցների կողմից և այլն: Նրանք նշում են, որ բնակարաններում ապրող երեխաների մոտ, որտեղ հասակակիցների հետ շփվելու հնարավորությունը մեծ է, վախի առաջացման հավանականությունն ավելի քիչ է, քան առանձին տներում ապրող երեխաների (հատկապես աղջիկների) մոտ [1]:

Հաճախ ծնողներն իրենք, վախենալով դպրոցական կյանքից, անգիտակցաբար ներշնչում են այդ վախը երեխաներին կամ թատերականացնում ուսուցման սկզբնական շրջանի խնդիրները՝ երեխաների փոխարեն կատարելով բոլոր առաջադրանքները, ինչպես նաև վերահսկելով նրանց՝ ամեն գրված տառի պատճառով: Արդյունքում երեխաների մոտ ի հայտ է գալիս սեփական ուժերի թերագնահատում, կասկածներ սեփական գիտելիքների վերաբերյալ, ցանկացած առիթով հույսը օգնության վրա դնելու սովորություն, վախ տապալվելու, չհաղթահարելու, ցածր գնահատական ստանալու, ծնողին չգոհացնելու: Սովորաբար մինչև դպրոց հաճախելը վախի զգացում չեն ունենում ինքնավստահ, սիրված, ակտիվ և հետաքրքրասեր երեխաները, ովքեր ձգտում են ինքնուրույն հաղթահարել ուսման դժվարությունները և փոխհարաբերություններ հարթել հասակակիցների հետ [2]:

Յուրաքանչյուր մանկական վախ ունի իր պատճառները և արտահայտման ձևերը, այդ պատճառով էլ տարբեր վախերի համար կիրառվում են տարբեր հոգեբանական մեթոդներ: Բացի դրանից, վախերի տեսակները կարող են միաձուլվել, խառնվել, փոխկապվել: Օրինակ՝ երեխայի մոտ մահվան վախը կարող է փոխակերպվել ծնողների կորստի վախի, իսկ պատանեկան տարիքում՝ պատերազմի:

Սովորաբար մանկական վախերը հեշտությամբ հաղթահարվում են հոգեբան-մասնագետների կողմից, որոնց համար կիրառվում են հոգեբանական տարբեր մեթոդներ: Դրանցից մենք առանձնացրել ենք արտթերապիան և հեքիաթաթերապիան՝ որպես կրտսեր դպրոցական տարիքի երեխաների վախերի բացահայտման և հաղթահարման միջոցներ: Մեր ընտրությունը հիմնված է հետազոտության ընտրանք հանդիսացող խմբի տարիքային առանձնահատկությունների, հետաքրքրությունների և այլ գործոնների հաշվառման վրա:

Երեխաների կյանքում նկարչության և արվեստի հոգեգենետիկ բնույթի ուսումնասիրություններով զբաղվել են Լ. Ս. Վիգոտսկին, Գ. Վ. Լաբունսկայան, Ն. Պ. Սակոպինան, Ս. Դ. Լևինը և Ա. Վ. Շչերբակովը, Գ. Ռեյդը և այլք: Ֆ. Գուդենաֆը և Դ. Հարիսը մշակել են նկարչական թեստերի սանդղակ՝

երեխաների ինտելեկտուալ զարգացումը չափելու, իսկ Զ. Գիլֆորդը և Վ. Լո-
ւենֆելդը՝ անհատի ստեղծագործական ներուժը որոշելու համար: Ժ. Պիա-
ժեն ուշադրություն հրավիրեց երեխայի մտածողության փոխաբերական և
խորհրդանշական դրսևորման վրա նրա ստեղծագործական գործունեու-
թյան ընթացքում: Հոգեբույժներ Կ.Գ. Յունզը, Մ. Նաումբեռզը, Ք. Բախը, Դ.
Օսթերը, Պ. Գուլդը, Գ. Մ. Ֆերսը և այլք հիմք դրեցին հոգեախտորոշման և
հոգեթերապիայի մեջ մանկական նկարների և նկարչության օգտագործման
համար՝ միաժամանակ հաստատելով դրա պրոյեկտիվ, բուժիչ և զարգացող
գործառույթները:

Այդ նպատակով երեխաների վախերի դիագնոստիկայի գործընթացում
նախապատվություն տվեցինք արտթերապևտիկ միջոցին:

Արտթերապիան այլ կերպ կարելի է անվանել էքսպրեսիվ, ստեղծագոր-
ծական ինքնարտահայտման թերապիա: Արտթերապիայում արվեստը և
ստեղծագործական գործընթացը կիրառվում են զանազան հոգեբանական
խնդիրների լուծման համար: Այն կիրառելի է և՛ երեխաների, և՛ մեծահա-
սակների համար:

Արտթերապիան պարզապես անփոխարինելի է դառնում այն դեպքե-
րում, երբ խոսքերն անզոր ու անցանկալի են՝ հույզերն ու ապրումներն ար-
տահայտելու համար: Այն մեղմ և միևնույն ժամանակ խորքային մեթոդ է,
աշխատում է տարբեր խնդիրների հետ՝ հոգետոմատիկ տրավմաներ, սթրես,
դեպրեսիա, նպաստում վարքի փոփոխմանը, աշխատում վախերի, խոր-
քային, ենթագիտակցական խնդիրների հետ: Արտթերապիան ցուցված է
բոլորին, աշխատում է տարիքային և սոցիալական տարբեր խմբերի հետ:

Արտթերապիայի գլխավոր նպատակը արվեստի միջոցով երեխայի
ինքնարտահայտումն ու ինքնաբացահայտումն է: Ստեղծագործելիս ակտի-
վանում է գլխուղեղի աջ կիսագունդը, մինչդեռ մարդկանց մեծամասնության
մոտ հիմնականում ակտիվանում է ձախ «տրամաբանական» կիսագունդը և
շփման վերբալ համակարգը [8]: Արտթերապիան թույլ է տալիս երեխային
արտահայտել իր մտքերը նկարչության, քանդակի, անգամ թատերական
խաղի միջոցով: Վերապրելով պատկերները՝ մարդը ասես ձեռք է բերում իր
անհատականությունն ու անկրկնելիությունը:

Արտթերապիան հաջողությամբ գործածվում է բազմաթիվ մանկական
վախերի հաղթահարման համար: Վախերը պատկերելու և հետագա կա-
տարվող աշխատանքի արդյունավետությունը բավականին բարձր է: Հետա-
զոտողները նշել են, որ երեխաների վախի հաղթահարումը նկարչության -

միջոցով վերացնում է երեխաների «Ես վախենում եմ» տեսակի մոտ 50%-ը և մնացած վախերի 80-85%-ը, եթե երեխան իրեն պատկերում է վախին հակադիր ակտիվ դիրքում [3]:

Բացահայտված վախերի հաղթահարման համար նպատակահարմար ենք համարում հեքիաթաթերապիան: Այն հեքիաթային իրադարձությունների և իրական կյանքում վարքի միջև կապի ձևավորման, հեքիաթի իմաստն իրականություն փոխադրելու գործընթացն է: Այդ մեթոդը հնարավորություն է տալիս լուծելու մի շարք խնդիրներ, որոնք առաջանում են նախադպրոցական և դպրոցական տարիքի երեխաների մոտ: Հեքիաթաթերապիայի միջոցով կարելի է աշխատել ազդեցիկության, վախի, ինչպես նաև հոգեբանական մի շարք խնդիրների դեպքում: Երեխան, ընկալելով հեքիաթը, մի կողմից իրեն համեմատում, հարաբերակցում է (ասոցացնում է) հեքիաթի հերոսների հետ, և դա թույլ է տալիս իրեն զգալ ու հասկանալ, որ նման խնդիրներ և մտահոգություններ կարող են լինել ոչ միայն իր մոտ [4], մյուս կողմից ոչ սևեռուն հեքիաթային ձևույթների հետևանքով երեխային ներկայացվում են բարդ իրադրություններից ելքային տարրերակներ, ծագած կոնֆլիկտների լուծման ուղիներ, դրական հավատ սեփական ուժերի հանդեպ և այլն: Ընդ որում, օրինաչափորեն երեխան նույնականացնում է իրեն դրական հերոսի հետ, բայց ոչ թե այն պատճառով, որ նա լավ զուլփ է հանում մարդկային փոխհարաբերություններից, այլ որ հերոսի տեղակայումն ավելի գրավիչ է մյուսների համեմատ: Դա թույլ է տալիս երեխային յուրացնել դրական հոգևոր նորմեր և արժեքներ, տարբերակել բարին և չարը:

Հեքիաթը երեխայի համար «կապող կամուրջ» է՝ գիտակցական և ենթագիտակցական աշխարհների, իր հուզական և ֆիզիկական փորձի միջև: Այն, ինչ կատարվել կամ հասկացվել է հեքիաթում, երեխան կարող է անկախ իր կամքից դարձնել իր կենսափորձի մի մասնիկը, այնպես, ինչպես կլինեք, եթե դա պատահեր կյանքում: Առավել հաջողված կարող է լինել հեքիաթի ազդեցությունը, եթե այն արտացոլված է նկարներում [5]:

Հոգեշտկողական հեքիաթ ստեղծելու համար առաջարկվում է օգտագործել հետևյալ ալգորիթմը [6].

Առաջին հերթին՝ ընտրել հերոս, ով նման է երեխային սեռով, տարիքով, բնավորությամբ:

Նկարագրել հերոսի կյանքն այնպես, որ երեխան նմանություն գտնի իր կյանքի հետ:

Հետո հերոսին դնել խնդրահարույց իրավիճակում, երեխայի ռեալ իրավիճակի նման, և վերագրել հերոսին երեխայի բոլոր մտահոգությունները:

Հերոսը սկսում է ելք փնտրել ստեղծված իրավիճակից: Կամ պետք է սրել իրավիճակը, բերել այն տրամաբանական ավարտի, ինչը նույնպես հերոսին դրդում է դեպի փոփոխություններ: Հերոսը կարող է հանդիպել արարածների, ովքեր նույն իրավիճակի մեջ են, և տեսնել, թե նրանք ինչպես են ելք փնտրում: Նա հանդիպում է «հոգեթերապևտի կերպարին»՝ իմաստուն խորհրդատուի, ով բացատրում է նրան, թե ինչ է տեղի ունենում: Մեր առաջադրանքն է՝ հեքիաթային իրադարձությունների միջոցով հերոսին ցույց տալ իրավիճակը տարբեր կողմերից, առաջարկել նրան վարքի այլընտրանքային մոդելներ, օգնել գտնելու դրական միտում տեղի ունեցածից:

Հերոսը հասկանում է իր սխալը և կանգնում է փոփոխությունների ճանապարհին:

Հոգեշտկողական հեքիաթներ ստեղծելիս կարևոր է իմանալ «վատ» վարքի չերևացող պատճառները:

Հոգեթերապևտիկ հեքիաթի ստեղծման գործընթացում չափազանց կարևոր է հերոսի կերպարը: Այդ կերպարը պետք է արտացոլի երեխայի թաքնված «Ես»-ը: Կերպարի փնտրտուքում մի կողմից կարող է օգնել ինքը երեխան՝ պատասխանելով հարցին՝ «Ու՞մ կցանկանայիր վերափոխվել հեքիաթում բարի հրաշագործի օգնությամբ»: Այդ ձևով հեքիաթի հերոս կդառնա երեխայի իդեալական «Ես»-ը: Մյուս կողմից՝ գլխավոր հերոսի կերպարի հիմքում կարող են լինել մեր սեփական ասոցիացիաները. եթե ուշադիր դիտենք երեխային, ապա կարելի է գտնել նմանություն նրա և ինչ-որ հեքիաթային կերպարի միջև: Այդ դեպքում հեքիաթի հերոսի և իրադարձությունների նկարագրության հետևանքով մենք երեխային տալիս ենք սիմվոլիկ հետադարձ կապ այն մասին, թե ինչպես ենք մենք զգացել նրա լավ կողմերը [7]:

Երեխայի իդեալական «Ես»-ի մասին պատմվածքը զարմանալի կերպով փոխում է նրա վարքագիծը. չէ՞ որ յուրաքանչյուրն էլ հոգու խորքում ուզում է, որ մոտ մարդիկ բարի աչքերով նայեն նրա հոգու ամենախոր անկյուններին: Սակայն հեքիաթի հերոս կարող է լինել և մեր կողմից ինքնուրույն ընտրված, հորինված կերպարը: Այդ դեպքում հեքիաթը ձեռք է բերում առակի բնույթ, որը բնութագրում է իրավիճակը, խորհրդանշականորեն արտացոլում երեխայի կյանքի մտահոգություններն ու իրադարձությունները: Հոգեթերապևտիկ հեքիաթները կարող են հասցեագրվել երեխաներին, եթե պետք է բա-

ցատրել կյանքի և մահվան խնդիրները, մտերիմ մարդու մահը, ծնողների բաժանման և այլ տրավմատիկ իրադարձություններ, ինչպես նաև հուզական տրավմաների դեպքում, այսինքն՝ բոլոր այն դեպքերում, երբ անհրաժեշտ է բացատրել տեղի ունեցածի իմաստը և օգնել փոխել վերաբերմունքը դրա նկատմամբ:

Ստեղծելով հոգեթերապևտիկ հեքիաթներ՝ երեխային ներկայացնում ենք հեքիաթի հերոսի կերպարով և երևակայում՝ ինչպիսի իրադարձություններ կարող են տեղի ունենալ: Մեր խնդիրն է օգնել երեխային ընդունել իրավիճակը, վերլուծել տեղի ունեցածը: Անհրաժեշտ է ցույց տալ նրան, որ նույնիսկ ծանր, ոչ միանշանակ իրադարձությունները կարող են դառնալ բարիք ոգու զարգացման համար, հնարավորություն տալ երեխային հետևելու իրադրության նույն կողմերին, նրանց մեջ տեսնելու աճի, զարգացման խթան:

Հոգեթերապևտիկ հեքիաթ կարող է դառնալ հենց երեխայի հետ միասին ստեղծած հեքիաթը, առակը, ինչպես նաև հին կտակարանի պատմությունները, հեղինակային հեքիաթներ, օրինակ՝ Հ. Ք. Անդերսենինը:

Հեքիաթաթերապիայի տեսակ է մեդիտատիվ հեքիաթը, որը ստեղծվում է դրական փորձի կուտակման, հոգեհուզական լարվածության թուլացման, անձնային աճի զարգացման համար: Մեդիտատիվ հեքիաթների գլխավոր նշանակությունը շրջապատող աշխարհի և այլ մարդկանց հետ փոխհարաբերությունների դրական «իդեալական» մոդելի հաղորդումն է: Այդ պատճառով էլ այս հեքիաթների տարբերակող գիծը համարվում է նրանց մեջ կոնֆլիկտների և բացասական կերպարների բացակայությունը:

Հեքիաթաթերապիայի համակարգում տարբերում են մեդիտատիվ հեքիաթների երեք տիպ [6].

հեքիաթներ, որոնք ուղղված են անձի գիտակցմանը ներկայում, «այստեղ և հիմա»,

հեքիաթներ, որոնք արտացոլում են «իդեալական» փոխհարաբերությունների ձևայինները՝ ծնողների և երեխաների, ընկերների, մարդու և շրջապատող աշխարհի, կենդանիների, աշակերտի և ուսուցչի, աշակերտի և ուսումնական առարկաների միջև,

հեքիաթներ, որոնք ուղղված են անձի պոտենցիալ ներուժի աջակցությանը, փոխհարաբերությունների փիլիսոփայության բացահայտմանը:

Ստեղծելով հեքիաթներ՝ մենք որոշակի ազդեցություն ենք ունենում մարդու վրա: Եվ ի շնորհիվ նրա, որ այն պարուրված է հեքիաթային հա-

գուստով, նրանց մոտ, ում հետ մենք փոխհարաբերվում ենք, չի առաջանում ճնշման զգացողություն: Մենք միայն հեքիաթ ենք պատմում, բայց դրանք հիանալիորեն հիշվում են և հզոր դրական ազդեցություն են ունենում [8]:

Այսպիսով՝ եթե, օրինակ, երեխան ունի վախի խնդիր, գիշերը չի կարողանում քնել, քանի որ վախենում է, որ սենյակում կարող է լինել որևէ կենդանի, օրինակ՝ ոզնի, որը կարող է ծակել իրեն, ապա այս դեպքում ծնողը կարող է առաջարկել մի հեքիաթ, որը կօգնի հաղթահարելու այս վախը: Օրինակ՝ եթե երեխայի սիրած կենդանին արջուկն է, առաջարկվում է մի իրավիճակ, որտեղ գլխավոր հերոսը արջուկն է, իրավիճակը առավելագույնս մոտեցվում է իրականությանը: Եթե երեխան մեծ եղբայր ունի, ապա արջուկը նույնպես պետք է ունենա մեծ եղբայր, հայր ու մայր, այն կարևոր անձինք, որոնք առկա են երեխայի կյանքում: Կարելի է այնպես ձևակերպել, որ արջուկն ընկերանա ոզնու հետ, որ ոզնին ևս կարող է վախենալ, և որ նա այդքան էլ չի տարբերվում արջուկից, նրանք կարող են գիշերով միասին որոշակի ճանապարհ անցնել, խաղալ, նայել լուսնին, աստղերին և այլն: Այսինքն՝ երեխան, ընկերանալով իր վախի հետ, փորձում է այն հաղթահարել:

Վեքիաթը ոչ միայն լավ թերապևտիկ, այլ նաև ախտորոշիչ, զարգացնող, դաստիարակող մեթոդ է, որը կարող է կիրառել ոչ միայն մասնագետը, այլև ծնողը գրագետ հարցադրումների միջոցով: Վեքիաթների միջոցով հնարավոր է հասկանալ երեխայի դիրքորոշումը տարբեր հարցերի շուրջ, նրա արժեհամակարգը, վախերը, անհանգստության դրդապատճառները և այլն: Կարելի է երեխային ուղղորդել, բացատրել, թե ինչ կարող է լինել այս կամ այն դեպքում (օրինակ՝ եթե ինքն էլ հետևի այդ հերոսի արարքներին)՝ երեխային տալով ընտրության հնարավորություն [6]:

Այսպիսով՝ մեր հետազոտության նպատակն է բացահայտել կրտսեր դպրոցական տարիքի երեխաների վախերի առանձնահատկությունները, գնահատել դրանց բացահայտման և հաղթահարման համար մեր կողմից մշակված թերապևտիկ մեթոդների արդյունավետությունը:

Վետազոտության խնդիրներն են՝

- մասնագիտական գրականության միջոցով ուսումնասիրել և վերլուծել վախի յուրահատկությունները,

- մշակել վախի հաղթահարման ծրագիր և փորձարարությամբ հիմնավորել դրա կիրառման արդյունավետությունը,

Վետազոտության ընթացքում օգտագործվել են՝

- Ա. Ի. Զախարովի «Նկարիր քո վախը» մեթոդիկան [9],

- հոգեբանական զրույցի մեթոդը,
- հեքիաթաթերապիան:

Հետազոտությունն անցկացվել է Գորիս քաղաքի Յու. Բախշյանի անվան թիվ 3 հիմնական դպրոցում, հետազոտության ընտրանք է հանդիսացել 1-ին դասարանի 24 աշակերտ:

Հետազոտությունն իրականացվել է մի քանի փուլերով.

- Վախերի բացահայտում, որն իրականացվել է Ա. Ի. Ջախարովի «Նկարիր քո վախը» մեթոդիկայի միջոցով:
- Տարբեր վախերի վերհանում հոգեբանական զրույցի միջոցով:
- Հոգեթերապևտիկ հեքիաթի միջոցով վախի հաղթահարում և վերլուծում:
- Հեքիաթաթերապիայի անցկացումից հետո չհաղթահարված վախերի շտկում:
- Փորձարարական արդյունքների քանակական և որակական վերլուծություն:

Ա. Ի. Ջախարովի «Նկարիր քո վախը» մեթոդիկայի նպատակն է՝ ստանալ վախի մասին տեղեկություններ և բացահայտել դրա առաջացման հնարավոր պահանները: Այս մեթոդն օգտագործվում է որպես առավել տեղեկատվական մեթոդ, քանի որ նկարչությունն ավելի բնութագրական զբաղմունք է կրտսեր դպրոցական տարիքի երեխաների համար: Այս տարիքում նկարչության մեթոդներն առավել բնորոշ են ախտաբանական և արդյունքների վերլուծության տեսանկյունից: Նկարն ուղեկցվում է երեխայի մեկնաբանությամբ: Այս մեթոդիկայի արդյունքների վերլուծությունը թույլ է տալիս հասկանալ երեխայի վախի յուրահատկությունները:

«Նկարիր քո վախը» մեթոդիկային զուգահեռ կիրառվել է նաև հոգեբանական զրույցի մեթոդ: Զրույցի ընթացքում երեխաներին տրվել է Ա. Ի. Ջախարովի կողմից մշակված հարցերը, որոնք օգնում են հաստատել՝ հուզական (էմոցիոնալ), վստահելի փոխհարաբերություններ երեխայի հետ, բացառել կոնֆլիկտները:

Այս պայմանները չափազանց կարևոր են, քանի որ առանց դրանց ոչ բոլորն են անկեղծանում, կիսվում իրենց վախերով, հատկապես տղաները, ովքեր երբեմն իրենց վախերի առկայությունը կարող են թուլություն համարել:

Զրույցի նպատակն է բացահայտել և ամբողջացնել երեխաների ունեցած վախերը, հասկանալ դրանց տեսակները և զարգացման դինամիկան:

Բացահայտեցինք, որ երեխաների մոտ առավել արտահայտված էին կենդանիներից ունեցած վախերը: Զրույցներից պարզ դարձավ, որ նրանք ունեն նաև անհինքնավստահություն՝ սխալվելու վախ, ինքնուրույն որոշումներ կայացնելու անկարողություն:

Հետազոտության հաջորդ փուլում իրականացվել է հեքիաթաթերապիա՝ երաժշտաթերապիայի ուղեկցությամբ: Ընտրվել են «Մի կատվիկի պատմություն» և «Հեքիաթ առյուծի մասին, ով խիզախ դարձավ» հոգեթերապևտիկ հեքիաթները [6]: Հեքիաթներն ընտրվել են՝ ըստ երեխաների տարիքային առանձնահատկությունների և հայտնաբերված վախերի դինամիկայի: Այս հեքիաթների նպատակն է՝ կենդանիներից ունեցած վախերի, անհինքնավստահության հաղթահարումը, սեփական ուժերի նկատմամբ հավատի, ինքնուրույն որոշումներ կայացնելու ունակության ձևավորումը:

Հեքիաթների թերապևտիկ ներգործության հաջողությունը մեծ մասամբ կախված է արդյունավետ ներկայացման գործընթացից: Բացի այդ, կիրառել ենք նաև մի քանի հնարքներ՝ վախեր ունեցող երեխաներին օգնելու համար:

Հեքիաթաթերապիան կիրառելուց հետո այդ մեթոդիկան կրկնվել է՝ երեխաների վախերի դինամիկայի փոփոխությունը և հեքիաթաթերապիայի թողած ազդեցությունը բացահայտելու նպատակով, ինչից ակնհայտ է դառնում, որ կենդանիներից ունեցած վախերը, որոնք երեխաների հիմնական վախերն էին համարվում, բավականին նվազել են: Հեքիաթաթերապիան ունեցել է դրական ազդեցություն, ինչի մասին վկայում են երեխաների հաջորդ փուլի նկարները՝ հեքիաթաթերապիայի կիրառումից հետո: Դրանցում, ի տարբերություն նախորդների, երեխաների մեծամասնությունը ներկայացրել են վառ ու պայծառ տրամադրություն, փուչիկներ և արև: Հետազոտության ընթացքում ուշադրություն է դարձվել ոչ միայն պատկերված վախերի քանակին, այլև նկարի որոշ առանձնահատկություններին՝ գունային գամմային, ճնշվածությանը, ներկման բնույթին, նկարի մասշտաբին, ուղղությամբ և այլն:

Բացահայտվել է մի կարևոր հանգամանք. առաջին հայացքից նկատելի է գունային գամմայի փոփոխությունը, որն առկա է բոլոր աշխատանքներում: Մինչ հեքիաթաթերապիան, պատկերված բոլոր աշխատանքներում գերիշխում են ավելի մուգ՝ սև, շագանակագույն, կապույտ երանգները, իսկ հեքիաթաթերապիայից հետո միանգամից արտահայտվում են ավելի վառ՝ կարմիր, դեղին, կանաչ գույները: Գունային գամմային շատ մեծ ուշադրու-

թյուն է դարձվում, քանի որ դրա միջոցով կարելի է հասկանալ երեխայի հոգեվիճակը, ապրումները, հույզերը:

Հետազոտության սկզբում և վերջում ստացված արդյուքները ներկայացված են դիագրամ 1-ում:

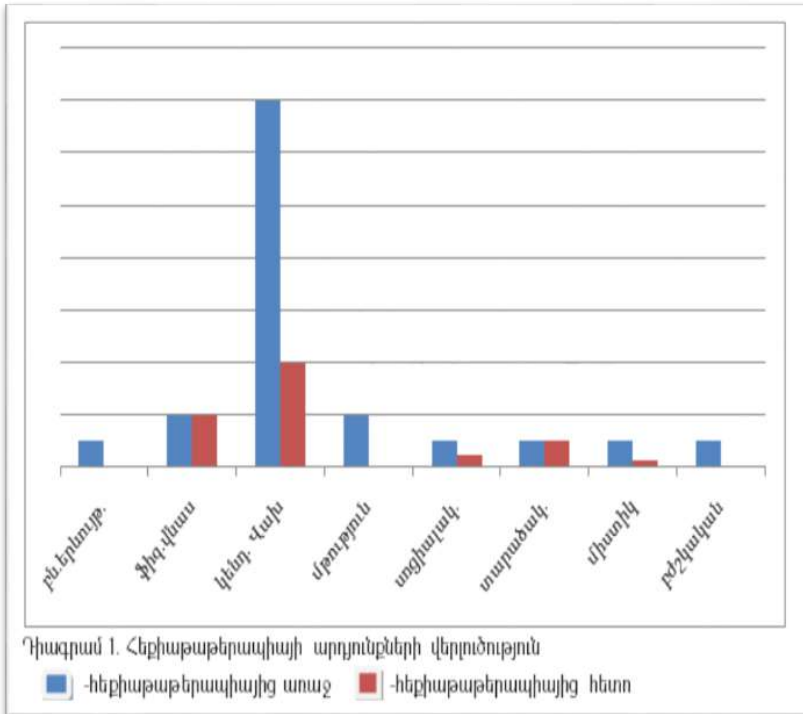

Այսպիսով՝ տեսական և փորձարարական հետազոտության ընթացքում բացահայտեցինք, որ մանկական վախերը բարդ են և ունեն բազմազան հաղթահարման ուղիներ, և ըստ տարիքային և հոգեբանամանկավարժական առանձնահատկությունների՝ կրտսեր դպրոցական տարիքում առավել արդյունավետ են արտթերապևտիկ և հեքիաթաթերապևտիկ մեթոդները: Հեքիաթների միջոցով հնարավոր է հասկանալ երեխայի դիրքորոշումը տարբեր հարցերի շուրջ, նրա արժեհամակարգը, վախերը, անհանգստությունները, դրդապատճառները և ձևավորել նրա դիրքորոշումը դրանց նկատմամբ, ինչպես նաև օգնել բացահատել սեփական հնարավորությունները՝ դրանց հաղթահարման համար:

Օգտագործված գրականության ցանկ

1. Аллахвердова Н. А., Дети рисуют / Н. А. Аллахвердова, М., Знания, 1980, 96 с. (96)
2. Макарова Е. Г., Преодолеть страх, или Искусствотерапия / Е.Г. Макарова, Москва, Школа - Пресс, 1996, 304 с.
3. Ферс Греег М., Тайный мир рисунка: Исцеление через искусство, СПб., Деметра, 2003(165).
4. <https://nsportal.ru/detskii-sad/korreksionnaya-pedagogika/2017/01/25/metodika-vyyavleniya-detskih-strahov-strahi-v>, 24.11.2021
5. Бурно М. Е., Терапия творческим самовыражением, М., Екатеринбург, Академический проект, Деловая книга, 1999, (363)
6. Роджерс Н., Творчество как усиление себя. Вопросы психологии, 1990, (164-168)
7. Сказкотерапия детских проблем, СПб., Речь; М., Сфера, 2008, 118 с., (հայերեն թարգմանություն: http://anikhudoyan.ucoz.net/_ld/0/14_---.pdf), (5-26),
8. Рыбакова С. Г., Арт-терапия для детей с ЗПР, СПб, 2007 (62-78).
9. Дилео Дж., Детский рисунок: Диагностика и интерпретация, М., Апрель Пресс, Эксмо-Пресс, 2001 (262).
10. Захаров А. И., «Дневные и ночные страхи у детей». Серия «Психология ребенка». - СПб., «Издательство СОЮЗ», 2000, 448 с; ил. [Электронный ресурс.]

RESEARCH ON THE INVESTMENT OF THERAPEUTIC AGENTS IN THE DISCOVERY AND OVERCOMING OF FEARS OF YOUNG SCHOOL STUDENTS

HAKHVERDYAN NAZELI

*Associate Professor at the Chair of General Pedagogy and Special Education,
PhD in Psychology,
Goris State University
e-mail: nazelihaxverdyan@mail.ru*

The purpose of the article is to present a theoretical and practical study on the features of fears of young school students, to evaluate the effectiveness of the therapeutic methods developed by us for their discovery and overcoming.

For the research, we applied a study of psychological concepts and considered art therapy and fairy tale therapy as effective means of identifying and overcoming the fears of junior schoolchildren. For experimental research, we distinguished A. I. Zakharov's "Paint your fear" method, psychological conversation method and thematic fairy tales.

We discovered that art therapy and fairy tale therapy are the best means for diagnosing childhood fears and overcoming them. The first one helps to bring out the inner emotional problems of children in the creative process, and under the influence of the fairy tale, it is possible to create generalizations (associations) with the characters and form psychological coping mechanisms that they can later use in life.

Keywords: art therapy, fairy tale therapy, art therapeutic tale, childhood fear.

ИССЛЕДОВАНИЕ ВНЕДРЕНИЯ ТЕРАПЕВТИЧЕСКИХ МЕТОДОВ ВЫЯВЛЕНИЯ И ПРЕОДОЛЕНИЯ СТРАХОВ У МЛАДШИХ ШКОЛЬНИКОВ

АХВЕРДЯН НАЗЕЛИ

*Кандидат психологических наук, доцент кафедры общей педагогики и специального образования Горисского госуд. университета
электронная почта: nazelihaxverdyan@mail.ru*

Цель статьи представить теоретическое и практическое изучение особенностей страхов у младших школьников, оценить эффективность разработанных нами терапевтических методов выявления и преодоления их. Для исследования мы применили изучение психологических концепций, арттерапию и сказкотерапию, рассматривали как эффективные средства по выявлению и преодолению страхов у младших школьников. Для экспериментального исследования была выделена методика А. И. Захарова "Нарисуй свой страх", метод психологической беседы и тематические сказки.

Выявили, что лучшими средствами для диагностики детского страха и их преодоления являются арттерапия и сказкотерапия. Первая помогает в процессе творчества выявить внутренние эмоциональные проблемы детей, а под влиянием сказки получаем возможность создать ассоциации с героями и сформировать механизмы психологического преодоления, которые дети могут применять в будущем в жизни.

Ключевые слова: арттерапия, сказкотерапия, арттерапевтическая сказка, детский страх.

Հոդվածը ներկայացվել է խմբագրական խորհուրդ 07.07.2022թ.:

Հոդվածը գրախոսվել է 16.10.2022թ.:



7.	<p style="text-align: center;"> ԻՐԱՎԱԲԱՆԱԿԱՆ ԳԻՏՈՒԹՅՈՒՆՆԵՐ LAW ЮРИДИЧЕСКИЕ НАУКИ </p>
----	--

**ԻՆՉ ԵՎ ԻՆՉՈՒ Է ԱՐԳԵԼՈՒՄ ՀԱՅԱՍՏԱՆԻ ՀԱՆՐԱՊԵՏՈՒԹՅԱՆ
ՍԱՀՄԱՆԱԴՐՈՒԹՅՈՒՆԸ**

ՀՏԴ 342.4

DOI: 10.56246/18294480-2022.13-41

ՀԱԿՈԲՅԱՆ ՌՈՒԶԱՆՆԱ

Գավառի պետական համալսարանի ռեկտոր,
իրավաբանական գիտությունների դոկտոր, դոցենտ
Էլփոսփ՝ ruzanna.hakobyan@mail.ru

Հոդվածը վերաբերում է Հայաստանի Հանրապետության Սահմանադրության արգելող բնույթի իրավանորմերին: Հոդվածում համեմատաբար-իրավական վերլուծության մեթոդով ուսումնասիրվում են 1995 թվականին ընդունված Սահմանադրության արգելող նորմերը, ապա 2005 և 2015 թվականներին հանրաքվեի միջոցով փոփոխված հիմնական օրենքի նորմ-արգելքները: Հեղինակը պատասխանում է այն հարցերին, թե ինչ և ինչու է արգելում Սահմանադրությունը՝ հիմնավորելով, որ սահմանադրական արգելքներն ինքնանպատակ չեն, այլ լիազորող ու պարտադրող իրավանորմերի հետ միասին ծառայում են սահմանադրական իրավակարգի և օրինականության հաստատմանն ու ամրապնդմանը: Հոդվածում փորձերակվում են սահմանադրական ուղղակի և անուղղակի արգելքներ, որոնք արտահայտվում են «արգելվում է», «արգելված է», «ոչ ոք չի կարող», «չի կարող», «չի կարելի», «իրավունք չունեն», «չպետք է» և այլ եզրայրների միջոցով: Արվում է այն եզրակացությունը, որ սահմանադրական արգելքները՝ որպես բարձրագույն իրավաբանական ուժ ունեցող պարտադիր նորմեր և հրամայական պահանջներ, պետք է հարգվեն և հաշվի առնվեն իրավահարաբերությունների սուբյեկտների և առաջին հերթին՝ պաշտոնապար անձանց կողմից: Հոդվածում ներկայացվում են սահմանադրական փոփոխությունների առա-

ջարկներ՝ ուղղված Հայաստանի Հանրապետությունում սահմանադրական իրավակարգի և օրինականության ամրապնդմանը:

Բանալի բառեր՝ *Սահմանադրություն, իրավանորմ, արգելք, սահմանափակում, կարգավորում, լիազորում, պարտադրում, պարտականություն, սահմանադրական պարասխանապվություն, իրավակարգ:*

Սահմանադրությունը՝ որպես պետության հիմնական օրենք, պոզիտիվ իրավունքի բարձրագույն աղբյուր, բովանդակում է լիազորող, պարտադրող և արգելող բնույթի իրավանորմեր:

Իրավական նորմերը սահմանում են հասարակական հարաբերությունների իրավական կարգավորման հիմունքները, ամրագրում նպատակներն ու խնդիրները, նախատեսում ուղղությունները, մեթոդներն ու կառուցակարգերը, բացահայտում իրավական հասկացությունները¹:

Ըստ սահմանած կարգադրագրի բնույթի՝ սահմանադրական իրավանորմերը լինում են լիազորող, պարտադրող և արգելող²:

Դեռևս հռոմեական դասական իրավունքում է ընդունվել իրավունքի արգելող գործառույթը. հռոմեացի իրավաբան Մոդեստինոսը նշել է, որ «իրավունքի գործողությունը (ուժը) կարգադրելը, արգելելը, թույլատրելը և պատժելն է»³: Ցիցերոնը կարևորել է իրավունքի գործողության այնպիսի ձևերը, ինչպիսիք են կարգադրելը և արգելելը, իսկ իրավաբան Կվինտիլիանոսը՝ հատուցելը, սահմանափակելը, պատժելը, արգելելը և թույլատրելը⁴:

Արգելող նորմերն իրենց հանձնարարականներում բովանդակում են դրանցում նախատեսված որոշակի գործողություններ կատարելու արգելք⁵: Ի տարբերություն լիազորող և պարտադրող բնույթի իրավանորմերի՝ արգելող իրավանորմերն ուղղակիորեն չեն նախատեսում պոզիտիվ վարքագծի կանոն, այլ մատնանշում են այն արարքները, որոնք արգելված են, չի թույլ

¹ Տե՛ս Բաбаев В. К., Баранов В. М., Толстик В. А. Теория права и государства в схемах и определениях, М.: Юристъ, 2002,

² Տե՛ս Ենгибарян Р. В., Краснов Ю. К. Теория государства и права, М.: НОРМА, 2007, էջ 386:

³ Տե՛ս Перетерский И. С. Дигесты Юстиниана, М., 1956, էջ 106:

⁴ Տե՛ս Ներսեսյանց Վ. Ս. Իրավունքի և պետության տեսություն, Եր., «Նաիրի», 2001, էջ 152:

⁵ Տե՛ս Հայաստանի Հանրապետության սահմանադրական իրավունք, Դասագիրք բուհերի համար, Պատ. Խմբ.՝ Ն. Ա. Այվազյան, ԵՊՀ հրատ., Եր., 2008, էջ 23; տե՛ս նաև Козлова Е. И., Кутафин О. Е. Конституционное право России, М.: ЮРИСТЪ, 2002, էջ 18:

լատրվում դրանց կատարումը՝ այդպիսով թելադրելով վարքագծի որոշակի կանոններ⁶:

Հայաստանի Հանրապետության Սահմանադրությունը, օրենսդրական տեխնիկայի կանոններին համապատասխան, արգելող իրավանորմերը սահմանում է մի քանի ձևով՝ օգտագործելով արգելքն արտահայտող հետևյալ եզրույթները՝ «արգելվում է», «արգելված է», «ոչ ոք չի կարող», «չի կարող», «չի կարելի», «իրավունք չունեն», «չպետք է» և այլն: 1995 թվականին ընդունված ՀՀ Սահմանադրությունը յոթ հոդվածի ութ դրույթում ուղղակի արգելք է նախատեսում, որոնցից 5 դրույթը (հոդվածներ 20, 21, 24, 48, իսկ հոդված 42-ում՝ երկու արգելող դրույթ) վերաբերում են մարդու իրավունքներին, ինչպես նաև սահմանադրական կարգի պահպանմանը, այսպես՝ «Արգելվում է մարդու անձնական և ընտանեկան կյանքի մասին տեղեկություններ ապօրինի հավաքելը, պահելը, օգտագործելը և տարածելը» (հոդված 20-ի երկրորդ պարբերություն), «Արգելվում է մարդու կամքին հակառակ մուտք գործել նրա բնակարանը՝ բացառությամբ օրենքով նախատեսված դեպքերի» (հոդված 21), «Արգելվում է մարդուն հարկադրել հրաժարվել իր կարծիքից կամ փոխել այն» (հոդված 24), «Արգելվում է օրենքի խախտմամբ ձեռք բերված ապացույցների օգտագործումը», «Արգելվում է նշանակել ավելի ծանր պատիժ, քան կարող է կիրառվել հանցագործության պահին գործող օրենքով» (հոդված 42-ի երկրորդ և երրորդ պարբերություն), «Արգելվում է իրավունքների և ազատությունների օգտագործումը սահմանադրական կարգը բռնի տապալելու, ազգային, ռասայական, կրոնական ատելություն բորբոքելու, բռնություն և պատերազմ քարոզելու նպատակով» (հոդված 48-ի երկրորդ պարբերություն): Իսկ ՀՀ 1995 թվականի հիմնական օրենքի երկու հոդվածում (հոդվածներ 60 և 92) նախատեսված ուղղակի արգելքը վերաբերում է սահմանադրական ինստիտուտներին. այսպես՝ 60-րդ հոդվածի համաձայն՝ Հանրապետության Նախագահի պաշտոնը թափուր մնալու դեպքում, մինչև նորընտիր Նախագահի կողմից պաշտոնի ստանձնումը արգելվում է արձակել Ազգային ժողովը, նշանակել հանրաքվե, նշանակել կամ ազատել վարչապետին, գլխավոր դատախազին, իսկ 90-րդ հոդվածն արգելում է արտակարգ դատարանների ստեղծումը⁷:

⁶ Ст'ю Абдулаев М. И., Комаров С. А. Проблемы теории государства и права, СПб.: Питер, 2003, էջ 326:

⁷ ՀՀ Սահմանադրություն, 1995 // <https://www.arlis.am/documentview.aspx?docID=1>:

2005 թվականի սահմանադրական փոփոխությունների արդյունքում «արգելվում է» կարգադրագիրն ամրագրվել է 12 անգամ՝ 10 հոդվածում (հոդվածներ 14.1, 22, 23, 24, 27, 32, 35, 47, 60, 92), ընդ որում՝ երկու հոդվածում (հոդվածներ 22 և 32) կրկնակի արգելքներ են սահմանվում: Ի տարբերություն 1995 թվականի Սահմանադրության՝ 2005 թվականի փոփոխություններով առավել լիարժեք սահմանադրական ամրագրում ստացավ խտրականության արգելքը՝ 14.1-րդ հոդվածի երկրորդ պարբերությունում նախատեսելով, որ «Խտրականությունը, կախված սեռից, ռասայից, մաշկի գույնից, էթնիկական կամ սոցիալական ծագումից, գենետիկական հատկանիշներից, լեզվից, կրոնից, աշխարհայացքից, քաղաքական կամ այլ հայացքներից, ազգային փոքրամասնությանը պատկանելությունից, գույքային վիճակից, ծնունդից, հաշմանդամությունից, տարիքից կամ անձնական կամ սոցիալական բնույթի այլ հանգամանքներից, արգելվում է»⁸:

2005 թվականի սահմանադրական փոփոխությունների արդյունքում պահպանվեցին ի սկզբանե Սահմանադրության բովանդակած արգելքները, և ավելացան նորերը, ինչպես օրինակ՝ «Մինչև 16 տարեկան երեխաներին մշտական աշխատանքի ընդունելն արգելվում է: Նրանց ժամանակավոր աշխատանքի ընդունման կարգը և պայմանները սահմանվում են օրենքով:

Հարկադիր աշխատանքն արգելվում է:» (հոդված 32-ի 4-րդ և 5-րդ պարբերություններ)⁹:

Կարող ենք արձանագրել, որ Սահմանադրության արգելքների մեծ մասը նախատեսված է որպես մարդու իրավունքների երաշխիք: Ընդ որում, սահմանադրական փոփոխությունների արդյունքում ավելացել են մարդու և քաղաքացու իրավունքների խախտումների կանխարգելման ոլորտին վերաբերող արգելքները: Համապատասխանաբար ընդլայնվել է մարդու, մասնավորապես երեխաների, մայրերի աշխատանքային իրավունքների պաշտպանության սահմանադրական երաշխիքների շրջանակը:

Սահմանադրության առաջին՝ «Սահմանադրական կարգի հիմունքները» գլխում ամրագրված են ժողովրդաիշխանությունը, մարդու՝ որպես բարձրագույն արժեքի ճանաչումը, իշխանությունների բաժանումը և հավասարակշռումը, օրինականությունը, գաղափարախոսական բազմակարծու-

⁸ ՀՀ Սահմանադրություն, 2005թ. փոփոխություններով // <https://www.arlis.am/document-view.aspx?docID=75780>:

⁹ ՀՀ Սահմանադրություն, 2005թ. նոյեմբերի 27-ի հանրաքվեով ընդունված փոփոխություններով, Երևան, 2005:

թյունը, սեփականության բազմաձևությունը և այլ սահմանադրական նորմ-
սկզբունքներ, որոնց պաշտպանությունը երաշխավորվում է սահմանադրո-
րեն, իսկ դրանց դեմ ոտնձգությունների համար նախատեսվում են քրեա-
կան և իրավաբանական պատասխանատվության այլ միջոցներ:

Սահմանադրությունը երաշխավորում է արդարադատության պատշաճ
իրականացումը՝ մասնավորապես արգելելով որևէ միջամտություն արդա-
րադատության իրականացմանը (հոդված 162-ի 2-րդ մաս), արգելելով ար-
տակարգ դատարանների ստեղծումը (հոդված 163-ի 2-րդ մաս) և այլ կառու-
ցակարգեր նախատեսելով¹⁰:

Ձուտ մաթեմատիկական հաշվարկով 2015 թվականին փոփոխված
Սահմանադրության տեքստում ուղղակի արգելքը՝ «արգելվում է» հրամայա-
կան պահանջով, ամրագրված է 8 անգամ՝ 6 հոդվածում (հոդվածներ 29, 57,
63, 77, 162, 163), ընդ որում մեկ հոդվածում՝ հոդված 57-ում, նախատեսված
է երեք արգելող նորմ՝ ոչ միայն արգելելով մայրության հետ կապված պատ-
ճառներով աշխատանքից ազատելը, մինչև տասնվեց տարեկան երեխանե-
րին մշտական աշխատանքի ընդունելը, այլև սահմանելով, որ «Պարտադիր
կամ հարկադիր աշխատանքն արգելվում է» (հոդված 57-ի 3-րդ, 4-րդ և 5-րդ
մասեր):

Գործող Սահմանադրությամբ և՛ որպես մարդու իրավունքների պաշտ-
պանության, և՛ արդար դատաքննության իրավունքի իրացման սահմանադ-
րական երաշխիք հոդված 63-ի 3-րդ մասում ամրագրված է, որ հիմնական
իրավունքների խախտմամբ ձեռք բերված կամ արդար դատաքննության
իրավունքը խաթարող ապացույցի օգտագործումն արգելվում է:

Ինչպես վերը նշվեց, սահմանադրական արգելքները միայն «արգելվում
է» եզրույթով չեն արտահայտվում: ՀՀ Սահմանադրության առաջին արգելքը
նախատեսված է 2-րդ՝ անփոփոխելի հոդվածում՝ համաձայն որի «Իշխանու-
թյան յուրացումը որևէ կազմակերպության կամ անհատի կողմից հանցա-
գործություն է»: Սակայն 2003 թվականի ապրիլի 18-ին ընդունված և 2022
թվականի հուլիսի 1-ին ուժը կորցրած ՀՀ քրեական օրենսգրքի 23-րդ հոդ-
վածի համաձայն՝ «Քրեական պատասխանատվության ենթակա է միայն
մեղսունակ ֆիզիկական անձը, ով հանցանք կատարելու պահին հասել է

¹⁰ ՀՀ Սահմանադրություն, 2015թ. դեկտեմբերի 6-ի հանրաքվեով ընդունված փոփոխություն-
ներով, Երևան, 2015:

սույն օրենսգրքով սահմանված տարիքի»¹¹, այսինքն՝ որևէ կազմակերպության կողմից իշխանության յուրացումը թեև Սահմանադրությամբ բնորոշվում է որպես հանցագործություն, սակայն քրեական օրենսգրքով չէր որակվում այդպիսին, քանի որ ՀՀ քրեական օրենսդրությամբ իրավաբանական անձինք հանցագործության և հետևաբար քրեական պատասխանատվության ու պատժի ենթակա սուբյեկտ չէին: Իսկ 2021 թվականի մայիսի 5-ին ընդունված և 2022 թվականի հուլիսի 1-ին ուժի մեջ մտած քրեական օրենսգրքի հոդված 19-ի 1-ին մասի համաձայն՝ «1.Քրեական պատասխանատվության ենթակա է մեղսունակ ֆիզիկական անձը, որի 16 տարին լրացած է եղել հանցանքը կատարելու պահին, ինչպես նաև իրավաբանական անձը»¹²: Ընդ որում, Սահմանադրության 2-րդ հոդվածի համաձայն՝ 2003 թվականի քրեական օրենսգրքի հոդված 300-ը և 2021 թվականի քրեական օրենսգրքի հոդված 419-ը բովանդակում են իշխանության յուրացման հանցակազմը և քրեական պատասխանատվություն ու պատիժ՝ տասնհինգ տարի ժամանակով ազատազրկում են սահմանում միայն ֆիզիկական անձանց համար (ազատազրկումը իրավաբանական անձանց համար նախատեսված պատժատեսակ չէ): Վերոնշյալ հոդվածներում որպես իշխանության յուրացման օբյեկտիվ կողմը կազմող գործողություններ՝ նախատեսված են՝

1. իշխանության զավթումը, որն արտահայտվում է բռնություն գործադրելու կամ բռնություն գործադրելու սպառնալիքի միջոցով, ինչպես նաև Սահմանադրությամբ չնախատեսված այլ եղանակով Հանրապետության նախագահի, Ազգային ժողովի, Կառավարության կամ Սահմանադրական դատարանի լիազորություններին տիրանալը,

2. իշխանությունը պահելը, այն է՝ Հանրապետության նախագահի, պատգամավորի, վարչապետի կամ նախարարի լիազորությունների ավարտից հետո այդ լիազորությունների իրականացումը շարունակելը:

Ինչու՞ է Սահմանադրությամբ արգելվում իշխանության յուրացումը... Քանի որ իշխանության աղբյուրը և առաջնային կրողը ժողովուրդն է, և ժողովրդից իշխանությունը չպետք է խլվի՝ այն յուրացնելով կամ հրաժարվելով դադարեցնել իշխանական լիազորությունների իրացումը, պահպանելով նախկին կարգավիճակը, որի իրավունքը տվյալ անձն այլևս չունի:

¹¹ <https://www.arlis.am/documentview.aspx?docid=69646>.

¹² <https://www.arlis.am/documentview.aspx?docID=153080>.

Այսինքն՝ սահմանադրական արգելքներն ինքնանպատակ չեն, և սուբյեկտների կողմից չպահպանվելու դեպքում կիրառվում են ընթացիկ օրենսդրությամբ նախատեսված կառուցակարգեր, օրինակ՝ քրեական պատասխանատվություն և պատիժ է նախատեսվում սահմանադրական արգելքները խախտած սուբյեկտների համար: Մեր կարծիքով, արգելող բնույթի սահմանադրական նորմերը խախտած սուբյեկտները նախ՝ ենթակա են նեգատիվ՝ հարկադրական սահմանադրական պատասխանատվության, ապա՝ իրավաբանական պատասխանատվության այլ տեսակների: Օրինակ՝ գործող Սահմանադրության հոդված 141-ի 1-ին մասի համաձայն՝ «Հանրապետության նախագահը կարող է պաշտոնանկ արվել պետական դավաճանության, այլ ծանր հանցագործության կամ Սահմանադրության կոպիտ խախտման համար»¹³:

Մեջբերված սահմանադրական նորմի բովանդակային մեկնաբանությունը մեզ թույլ է տալիս պնդել, որ Սահմանադրությունն արգելում է ՀՀ նախագահին կատարել պետական դավաճանություն, այլ առանձնապես ծանր (և ոչ թե ծանր, ինչպես նախատեսված է Սահմանադրության տեքստում), ինչպես նաև ծանր հանցագործություն կամ կոպտորեն խախտել Սահմանադրությունը: Սակայն հարց է ծագում՝ ի՞նչ է նշանակում Սահմանադրության «կոպիտ խախտում», կամ մի՞թե թույլատրելի է Սահմանադրության «ոչ կոպիտ խախտումը», այն դեպքում, երբ Նախագահը կրում է պոզիտիվ սահմանադրական պատասխանատվություն՝ հետևելու Սահմանադրության պահպանմանը: Դա հենց Սահմանադրության ինքնապաշտպանության կառուցակարգի տարրերից մեկն է՝ ուղղակիորեն ամրագրված Նախագահի՝ որպես պետության գլխի կարգավիճակի և գործառույթների մասին հոդված 123-ի 2-րդ մասում, ինչպես նաև Նախագահի երդման տեքստում. «Հանրապետության նախագահը պաշտոնը ստանձնում է Ազգային ժողովի հատուկ նիստում, ժողովրդին տրված հետևյալ երդմամբ. «Ստանձնելով Հանրապետության նախագահի պաշտոնը՝ երդվում եմ հավատարիմ լինել Հայաստանի Հանրապետության Սահմանադրությանը, իմ լիազորություններն իրականացնելիս լինել անաչառ, առաջնորդվել միայն համապետական ու համազ-

¹³ ՀՀ Սահմանադրություն, 2015թ. դեկտեմբերի 6-ի հանրաքվեով ընդունված փոփոխություններով, Երևան, 2015:

գային շահերով և իմ ողջ ուժը ներդնել ազգային միասնության ամրապնդման գործում» (հոդված 127-ի 3-րդ մաս)¹⁴:

Գտնում ենք, որ ՀՀ-ում կայանալիք սահմանադրական փոփոխությունների ընթացքում անհրաժեշտաբար կվերանայվի ՀՀ նախագահի սահմանադրական կարգավիճակը, կավելանան լիազորությունները, որի կարիքը, կարծում ենք, կա, միաժամանակ Սահմանադրության «կոպիտ խախտում» ձևակերպումից «կոպիտ» որակումը կհանվի՝ անթույլատրելի համարելով պետության գլխի կողմից պետության հիմնական օրենքի ցանկացած խախտում¹⁵:

Հայաստանի Հանրապետության Սահմանադրությամբ ամրագրված արգելքների հաջորդ խումբը վերաբերում է սահմանադրական մարմիններին, քաղաքական պաշտոնյաներին, պաշտոնատար անձանց թեկնածուներին, քաղաքացիներին ներկայացվող պահանջներին, ինչպես նաև սահմանադրական ինստիտուտների գործունեությանը և հիմնականում արտահայտվում է «չի կարող» ձևակերպմամբ: Այսպես՝ «չի կարող» բառակապակցությունը 1995 թվականի Սահմանադրության մեջ ամրագրվել է 11, 2005 թվականին փոփոխված Սահմանադրությամբ՝ 17, իսկ գործող հիմնական օրենքում՝ 41 անգամ, այսինքն՝ 1995-ից 2015 թվականներին՝ Հայաստանի Հանրապետության քսան տարվա սահմանադրական շինարարության ընթացքում գրեթե քառապատկվել են սահմանադրական՝ «չի կարող»-ով արտահայտված արգելքները: Օրինակ՝ սահմանված է, որ կուսակցությունների գործունեությունը չի կարող հակասել Սահմանադրությանը և օրենքներին, իսկ կառուցվածքն ու գործելակերպը՝ ժողովրդավարության սկզբունքներին, կամ պատգամավորը չի կարող զբաղեցնել պետական այլ պաշտոն կամ կատարել վճարովի այլ աշխատանք, բացի գիտական, կրթական (նախկինում՝ մանկավարժական) և ստեղծագործական աշխատանքից, կամ պատգամավորը չի կարող հետապնդվել և պատասխանատվության ենթարկվել իր կարգավիճակից բխող գործողությունների, այդ թվում՝ Ազգային ժողովում հայտնաձև կարծիքի համար, եթե այն զրպարտություն կամ վիրավորանք չի պարունակում և այլն: Ի տարբերություն 1995 թվականի Սահմա-

¹⁴ Նույն տեղում:

¹⁵ Նախագահի սահմանադրական կարգավիճակի մասին մանրամասն տե՛ս Hranush Hakobyan, Ruzanna Hakobyan, Margarita Mertarchian, Constitutional and legal status of the President of the Republic of Armenia // Право и управление-XXI век, Научно-практический рецензируемый журнал, МГИМО, Москва, 2020, N 3 (56), p. 25-33.

նադրության հոդված 14-ի 2-րդ պարբերության, համաձայն որի Հայաստանի Հանրապետության քաղաքացին միաժամանակ չի կարող լինել այլ պետության քաղաքացի, 2005 թվականի փոփոխությունների արդյունքում հանվեց երկքաղաքացիության արգելքը, կամ ի տարբերություն «Նույն անձը չի կարող ավելի, քան երկու անգամ անընդմեջ ընտրվել Հանրապետության նախագահի պաշտոնում» (հոդված 50-ի 3-րդ պարբերություն) դրույթի, սահմանվեց, որ նույն անձը Հանրապետության նախագահ կարող է ընտրվել միայն մեկ անգամ (հոդված 124-ի 3-րդ մաս): Փոխարենը՝ նախատեսվեց, որ Հանրապետության նախագահը չի կարող զբաղեցնել որևէ այլ պաշտոն, զբաղվել ձեռնարկատիրական գործունեությամբ, կատարել վճարովի այլ աշխատանք: Հանրապետության նախագահին իր լիազորությունների իրականացման ընթացքում չի կարող լինել որևէ կոաակցության անդամ (հոդված 124-ի 4-րդ և 5-րդ մասեր):

«Չի կարող»-ների մի խումբ ուղղակիորեն վերաբերում է մարդու անձնական իրավունքների պաշտպանությանը. օրինակ՝ ոչ ոք չի կարող կամայականորեն զրկվել կյանքից, ոչ ոք չի կարող դատապարտվել կամ ենթարկվել մահապատժի (հոդված 24-ի 2-րդ և 3-րդ մասեր), ոչ ոք չի կարող առանց իր ազատ և հստակ արտահայտած համաձայնության ենթարկվել գիտական, բժշկական կամ այլ փորձերի (հոդված 25-ի 4-րդ մաս): Սահմանադրությունը, արգելքներ նախատեսելով, ապահովում է նաև որոշ քանակական կարգավորումներ, օրինակ՝ փոխվարչապետների թիվը չի կարող գերազանցել երեքը, իսկ նախարարներինը՝ տասնույթը (147-ի 2-րդ մաս), կամ սահմանում է կանոնակարգային և ընթացակարգային բնույթի դրույթներ, ինչպես օրինակ՝ Կառավարությունն օրենքի նախագծի առնչությամբ իր վստահության հարցը նույն նստաշրջանի ընթացքում կարող է դնել ոչ ավելի, քան երկու անգամ (հոդված 157-ի 3-րդ մաս), կամ Ազգային ժողովի փակ նիստում քվեարկությունն արգելված է (հոդված 101-ի 2-րդ մաս), պատգամավորների հարցերի կապակցությամբ Ազգային ժողովը որոշումներ չի ընդունում, գրավոր հարցերի պատասխաններն Ազգային ժողովի նիստում չեն ներկայացվում (հոդված 112), ինչպես նաև արգելող բնույթի նորմերի միջոցով նախատեսում է սահմանադրական գործընթացների, այդ թվում՝ սահմանադրական պատասխանատվության ենթարկելու ժամկետներ, օրինակ՝ վարչապետին անվստահություն կարելի է հայտնել միայն նրա նշանակումից հետո ոչ շուտ, քան մեկ տարի հետո, իսկ եթե անվստահություն հայտնելու մասին Ազգային ժողովի որոշման նախագիծը չի ընդունվում, ապա նման նախա-

գիծ կարող է ներկայացվել ոչ շուտ, քան վեց ամիս հետո (հոդված 115-ի 3-րդ մաս): Կարծում ենք, որ նման սահմանափակումները պետք է հանվեն՝ սահմանադրական և քաղաքական ճգնաժամերից խուսափելու նպատակով:

Որպես արգելքների առանձին խումբ՝ կարող ենք նշել բարձրաստիճան պաշտոնատար անձանց վերընտրվելու կամ անընդմեջ երկու անգամից ավել ընտրվելու արգելքները: Խոսքը ՀՀ գլխավոր դատախազի, Կենտրոնական բանկի նախագահի, Կենտրոնական ընտրական հանձնաժողովի, Հաշվեքննիչ պալատի, Հեռուստատեսության և ռադիոյի հանձնաժողովի նախագահի և անդամների, Ազգային ժողովի կողմից ընտրվող այլ պաշտոնատար անձանց մասին է, ովքեր չեն կարող անընդմեջ ընտրվել ավելի քան երկու անգամ:

2015 թվականի փոփոխությունների արդյունքում Սահմանադրության բոլոր հոդվածները վերնագրվեցին՝ բացառությամբ 1-ին և 2-րդ հոդվածների, քանի որ վերջիններս անփոփոխելի հոդվածներ են: Հատկանշական է, որ հոդվածների վերնագրերում ևս նախատեսվեց արգելք. Օրինակ՝ հոդված 26-ը վերնագրված է՝ «Խոշտանգման, անմարդկային կամ նվաստացնող վերաբերմունքի կամ պատժի արգելքը», հոդված 29-ը՝ «Խտրականության արգելքը», հոդված 55-ը՝ «Արտաքսման կամ հանձնման արգելքը», հոդված 68-ը՝ «Կրկին դատվելու արգելքը», հոդված 208-ը՝ «Հանրաքվե անցկացնելու արգելքը»¹⁶:

Սահմանադրությունը արգելում է նաև «չի կարելի» ձևակերպմամբ: Եթե «չի կարող» դրույթի դեպքում հստակ էր (հստակ էին) արգելող իրավանորմի հասցեատերը (հասցեատերերը), ապա «չի կարելի»-ն, որպես կանոն, ընդհանուր բնույթ է կրում, թեև հնարավոր է որոշակիացված սուբյեկտներին ուղղված արգելք:

Դարձյալ դիմենք քանակական տվյալներին. եթե 1995 թվականի Սահմանադրությունը բովանդակում էր 6 «չի կարելի», ապա 2005 թվականին փոփոխված Սահմանադրությունը՝ 10, իսկ գործող հիմնական օրենքը՝ ընդամենը 3: Այսինքն՝ 2015 թվականի փոփոխություններով ակնհայտ ավելացել են հստակեցված արգելքները՝ «չի կարող» հրամայական պահանջով, և պակասել են «չի կարելի»-ները: Այս դեպքում ևս սահմանադրական արգելքի նպատակն է պաշտպանել մարդու իրավունքները, օրինակ՝ ոչ ոքի չի կարելի հարկադրել անդամագրվելու որևէ մասնավոր միավորման կամ որևէ

¹⁶ Նույն տեղում:

կուսակցության, կամ Հայաստանի Հանրապետության քաղաքացուն չի կարելի հանձնել օտարերկրյա պետությանը՝ բացառությամբ Հայաստանի Հանրապետության վավերացրած միջազգային պայմանագրերով նախատեսված դեպքերի (հոդված 45-ի 1-ին մաս, հոդված 46-ի 1-ին մաս և հոդված 55-ի 2-րդ մաս):

2005 թվականին փոփոխված Սահմանադրության 22-րդ հոդվածի 4-րդ պարբերության համաձայն՝ մարդուն չի կարելի հանցագործության համար մեղավոր ճանաչել, եթե արարքի կատարման պահին գործող օրենքով այն հանցագործություն չի համարվել, իսկ հոդված 23-ի 2-րդ պարբերությունը երկու արգելող բնույթի նորմ է բովանդակում՝ դարձյալ մարդու իրավունքների պաշտպանության սահմանադրական երաշխիքներ ապահովելու նպատակով. այսպես՝ «Առանց անձի համաձայնության նրա վերաբերյալ չի կարելի հավաքել, պահպանել, օգտագործել կամ տարածել այլ տեղեկություններ, քան նախատեսված է օրենքով: Արգելվում է անձին վերաբերող տեղեկությունների օգտագործումն ու տարածումը, եթե դա հակասում է տեղեկությունների հավաքման նպատակներին կամ չի նախատեսված օրենքով»:

Սահմանադրական արգելք-երաշխիքներն իրենց ամրագրումն են ստանում ճյուղային նորմատիվ իրավական կարգավորումներում, մասնավորապես ՀՀ քրեական, քրեական դատավարության, քաղաքացիական դատավարության, դատական, հարկային, վարչական իրավախախտումների վերաբերյալ և այլ օրենսգրքերում ու նորմատիվ իրավական այլ ակտերում: Որպես օրինակ նշենք 2005 թվականի Սահմանադրության հոդված 16-ի վերջին պարբերությունը, ըստ որի՝ մարդուն չի կարելի խուզարկել այլ կերպ, քան օրենքով սահմանված դեպքերում և կարգով: Իսկ անձին խուզարկելու կարգը սահմանվում է ՀՀ քրեական դատավարության օրենսգրքով: Գործող Սահմանադրությամբ (հոդված 45-ի 1-ին մաս) ամրագրվեց, որ ոչ ոքի չի կարելի հարկադրել անդամագրվելու որևէ մասնավոր միավորման: Ընտրական ակտիվ և պասիվ իրավունքների իրացման արգելքին՝ «իրավունք չունեն» ձևակերպմամբ, հանդիպում ենք գործող Սահմանադրության 48-րդ հոդվածի 4-րդ մասում. Ընտրելու և ընտրվելու, ինչպես նաև հանրաքվեին մասնակցելու իրավունք չունեն դատարանի՝ օրինական ուժի մեջ մտած վճռով անգործունակ ճանաչված, ինչպես նաև դիտավորությամբ կատարված ծանր հանցանքների համար օրինական ուժի մեջ մտած դատավճռով դատապարտված և պատիժը կրող անձինք: Ընտրվելու իրավունք չունեն նաև այլ

հանցանքների համար օրինական ուժի մեջ մտած դատավճռով դատապարտված և պատիժը կրող անձինք:

Բացի ուղղակի արգելքներից, Սահմանադրությունը բովանդակում է ա-նուղղակի արգելքներ, օրինակ՝ հոդված 48-ի 2-րդ մասում սահմանում է, որ Ազգային ժողովի պատգամավոր կարող է ընտրվել քսանհինգ տարին լրացած, վերջին չորս տարում միայն Հայաստանի Հանրապետության քաղաքացի հանդիսացող, վերջին չորս տարում Հայաստանի Հանրապետությունում մշտապես բնակվող, ընտրական իրավունք ունեցող և հայերենին տիրապետող յուրաքանչյուր ոք: Այսինքն՝ նշված նվազագույն պահանջները չբավարարող անձը, ում քսանհինգ տարին չի լրացել կամ քաղաքացիության և (կամ) նստակեցության կամ լեզվական ցենզերին չի բավարարում, պասիվ ընտրական իրավունք չունի, չի կարող հավակնել՝ ընտրվելու օրենսդիր, ներկայացուցչական մարմնում: Գտնում ենք, որ նոր սահմանադրական կարգավորումներում պետք է վերանայել Ազգային ժողովի պատգամավորի թեկնածուին ներկայացվող պահանջները՝ քսանհինգ տարվա փոխարեն նախատեսելով առնվազն 30 տարեկանի պահանջ, ոչ թե չորս, այլ, ինչպես նախկինում էր՝ հինգ տարվա քաղաքացիության և նստակեցության ցենզեր, ոչ միայն պարզապես հայերենին տիրապետելու, այլև բարձրագույն մասնագիտական կրթություն և աշխատանքային փորձ ունենալու, հոգեկան առողջության ստուգում անցնելու պահանջներ: Ընդ որում, այդ խստացումները պետք է վերաբերեն նաև Կառավարության անդամներին, քանի որ գործող Սահմանադրության հոդված 148-ը սահմանում է, որ Կառավարության անդամը պետք է բավարարի պատգամավորին ներկայացվող պահանջները: Կառավարության անդամի վրա տարածվում են պատգամավորի համար սահմանված անհամատեղելիության պահանջները: Նրա համար օրենքով կարող են սահմանվել անհամատեղելիության լրացուցիչ պահանջներ: ՀՀ գործող օրենսդրությամբ բոլոր պաշտոնների հավակնորդներից պահանջվում է բարձրագույն կրթություն, բացի Ազգային ժողովի պատգամավորի թեկնածուներից և Կառավարության անդամներից, այն դեպքում, որ հենց նրանք են զբաղեցնում բարձր քաղաքական պաշտոններ, և նախ իրենք պետք է ունենան բարձր կրթական ցենզ:

Ինչպես այլ պետությունների սահմանադրական օրենսդրությամբ, ՀՀ Սահմանադրությամբ նույնպես արգելքներ են նախատեսված դատավորների, Սահմանադրական դատարանի դատավորների, դատախազների, քննիչների, այլ պաշտոնատար անձանց համար՝ պայմանավորված նրանց

կարգավիճակով, իրականացրած լիազորություններով ու գործառույթներով: Մասնավորապես դատավորները, դատախազները և քննիչները չեն կարող լինել կուսակցության անդամ¹⁷, դատավորը չի կարող զբաղվել քաղաքական գործունեությամբ¹⁸, կամ դատավորը չի կարող զբաղեցնել իր կարգավիճակով չպայմանավորված պաշտոն պետական կամ տեղական ինքնակառավարման այլ մարմիններում, որևէ պաշտոն առևտրային կազմակերպություններում, զբաղվել ձեռնարկատիրական գործունեությամբ, կատարել վճարովի այլ աշխատանք, բացի գիտական, կրթական և ստեղծագործական աշխատանքից:

Նախատեսված է, որ Սահմանադրական դատարանի մասին օրենքով և Դատական օրենսգրքով կարող են սահմանվել անհամատեղելիության լրացուցիչ պահանջներ:

Արգելքների հաջորդ խումբը կապված է հատուկ իրավական ռեժիմների՝ արտակարգ և ռազմական դրության պայմաններում որոշակի գործողություններից ձեռնպահ մնալու պահանջների հետ. մասնավորապես սահմանված է, որ ռազմական կամ արտակարգ դրության ժամանակ Ազգային ժողովի ընտրություն չի անցկացվում (հոդված 91-ի 2-րդ մաս), հանրաքվե չի անցկացվում (հոդված 208), Կառավարությունը չի կարող դնել իր վստահության հարցը (հոդված 157-ի 5-րդ մաս) և այլն: Հոդված 76-ը վերաբերում է արտակարգ կամ ռազմական դրության ժամանակ մարդու հիմնական իրավունքների և ազատությունների սահմանափակումներին, որոնց մեծք ակնատես եղանք և դրանց ծանր ազդեցությունն անմիջականորեն կրեցինք 2020-2022 թվականներին՝ պայմանավորված կորոնավիրուսային (COVID-19) համավարակի հետևանքով հայտարարված արտակարգ դրության ռեժիմով¹⁹, կարանտինով, ապա 2020 թվականի սեպտեմբերի 27-ին սանձազերծված Արցախյան 44-օրյա պատերազմի ընթացքում և հետո հայտարարված ռազմական դրությամբ²⁰:

¹⁷ ՀՀ Սահմանադրության հոդված 46-ի 2-րդ մաս // www.arlis.am.

¹⁸ ՀՀ Սահմանադրության հոդված 164-ի 6-րդ և 7-րդ մասեր // www.arlis.am.

¹⁹ Տե՛ս ՀՀ կառավարության 2020 թվականի մարտի 16-ի N 298-Ն որոշում Հայաստանի Հանրապետությունում արտակարգ դրություն հայտարարելու մասին // <https://www.arlis.am/DocumentView.aspx?docid=140631>:

²⁰ Տե՛ս ՀՀ կառավարության 2020 թվականի սեպտեմբերի 27-ի N 1586-Ն որոշում Հայաստանի Հանրապետությունում ռազմական դրություն հայտարարելու մասին // <https://www.arlis.am/DocumentView.aspx?docid=146450>:

Թվում է, թե «չի կարող»-ները վերաբերում են միայն սուբյեկտներին, սակայն դրանք տարածվում են նաև իրավական ակտերի՝ միջազգային պայմանագրերի, օրենքների, անմիջական և ներկայացուցչական ժողովրդաիշխանության ինստիտուտների՝ ընտրությունների, հանրաքվեների, քաղաքացիական օրինաստեղծման իրավունքի, ինչպես նաև սահմանադրական կարգավորման օբյեկտի մաս կազմող այլ գործընթացների նկատմամբ, քանի որ վերջիններս օրգանապես շաղկապված են միմյանց: Սահմանափակվենք միայն հետևյալ օրինակներով՝ Սահմանադրությանը հակասող միջազգային պայմանագրերը չեն կարող վավերացվել (հոդված 116-ի 3-րդ մաս), հանրաքվեի չեն կարող դրվել այն օրենքների նախագծերը, որոնք վերաբերում են սահմանադրական օրենքների իրավակարգավորման առարկային, պետական բյուջեին, հարկերին, տուրքերին, այլ պարտադիր վճարներին, համաներմանը, պետության պաշտպանությանը և անվտանգությանը, միջազգային պայմանագրերին, ինչպես նաև Հանրաքվեի մասին օրենքով սահմանված այլ հարցերի (հոդված 204-ի 3-րդ մաս)²¹:

Մենք կարևորում ենք այն հանգամանքը, որ արգելքների միջոցով ևս Սահմանադրությունը ուղղակի կամ անուղղակի կերպով սահմանում է պետության պոզիտիվ սահմանադրական պատասխանատվությունը, ինչպես, օրինակ, հոդված 55-ի 2-րդ մասը նախատեսում է, որ Հայաստանի Հանրապետության քաղաքացուն չի կարելի հանձնել օտարերկրյա պետությանը՝ բացառությամբ Հայաստանի Հանրապետության վավերացրած միջազգային պայմանագրերով նախատեսված դեպքերի:

Մեր կարծիքով, Սահմանադրությամբ նախատեսված են արգելքներ, որոնք հանդես են գալիս որպես հասարակության իրավական, տնտեսական, սոցիալական քաղաքականության մշակման և իրականացման համար ուղենիշային հիմունքներ, սկզբունքային նշանակություն ունեցող դրույթներ, դիցուք՝ «Շուկայում մենաշնորհ կամ գերիշխող դիրքի չարաշահումը, անբարեխիղճ մրցակցությունը և հակամրցակցային համաձայնություններն արգելվում են» (հոդված 59-ի 3-րդ մաս), «Հիմնական իրավունքների խախտմամբ ձեռք բերված կամ արդար դատաքննության իրավունքը խաթարող ապացույցի օգտագործումն արգելվում է» (հոդված 63-ի 3-րդ մաս), կամ հոդված 68-ում ամրագրված «Ոչ ոք չի կարող կրկին դատվել նույն արարքի համար»:

²¹ ՀՀ Սահմանադրություն, 2015թ. փոփոխություններով // <https://www.president.am/hy/constitution-2015/>:

Անդրադառնանք նաև արգելք-սկզբունքներին, օրինակ հոդված 72-ը նախատեսում է «Հանցագործություններ սահմանելիս և պատիժներ նշանակելիս օրինականության սկզբունքը», ըստ որի՝ ոչ ոք չի կարող դատապարտվել այնպիսի գործողության կամ անգործության համար, որը կատարման պահին հանցագործություն չի հանդիսացել: Չի կարող նշանակվել ավելի ծանր պատիժ, քան այն, որը ենթակա էր կիրառման հանցանք կատարելու պահին²²:

Հիմնական օրենքը պետության սահմանադրական կարգն ու օրինականությունն ապահովելու նպատակով արգելող նորմերին զուգահեռ նախատեսում է սահմանափակումներ, օրինակ՝ հոդված 3-ի 3-րդ մասն ամրագրում է, որ հանրային իշխանությունը սահմանափակված է մարդու և քաղաքացու հիմնական իրավունքներով և ազատություններով՝ որպես անմիջականորեն գործող իրավունք, կամ հոդված 6-ի 1-ին մասը սահմանում է, որ պետական և տեղական ինքնակառավարման մարմիններն ու պաշտոնատար անձինք իրավասու են կատարելու միայն այնպիսի գործողություններ, որոնց համար լիազորված են Սահմանադրությամբ կամ օրենքներով: Դա նշանակում է, որ քաղաքացիների համար գործում է «Թույլատրված է այն ամենը, ինչն արգելված չէ օրենքով», իսկ իշխանական լիազորություններ ունեցող պաշտոնատար անձանց և ինստիտուտների նկատմամբ կիրառելի է «Թույլատրված է այն ամենը, ինչը նախատեսված է օրենքով» սկզբունքը: Կամ՝ Սահմանադրության հոդված 10-ի 2-րդ մասը սահմանում է, որ ընդերքը և ջրային ռեսուրսները պետության բացառիկ սեփականությունն են: Դա նշանակում է, որ նշված օբյեկտների նկատմամբ ոտնձգությունն արգելված է և պատժվում է օրենքով սահմանված հիմքերով և կարգով:

Այսինքն՝ Սահմանադրության նորմերում կարող ենք տարբերակել ուղղակի և անուղղակի արգելքներ: Ուղղակի արգելքի օրինակ է հոդված 25-ի 3-րդ մասի իմպերատիվ նորմը. «Բժշկության և կենսաբանության ոլորտներում մասնավորապես արգելվում են եվգենիկական փորձերը, մարդու օրգաններն ու հյուսվածքները շահույթի աղբյուր դարձնելը, մարդու վերարտադրողական կլոնավորումը» կամ հոդված 77-ի հրամայական դրույթը, ըստ որի՝ արգելվում է հիմնական իրավունքների և ազատությունների օգտագործումը սահմանադրական կարգը բռնի տապալելու, ազգային, ռասայական, կրոնական ատելություն բորբոքելու, բռնություն կամ պատերազմ

²² Նույն տեղում:

քարոզելու նպատակով: Իսկ հոդված 57-ի 1-ին մասը նախատեսում է, որ յուրաքանչյուր ոք ունի աշխատանքի ազատ ընտրության իրավունք, կամ հոդված 60-ը սահմանում է, որ յուրաքանչյուր ոք ունի օրինական հիմքով ձեռք բերած սեփականությունն իր հայեցողությամբ տիրապետելու, օգտագործելու և տնօրինելու իրավունք: Նշված և այլ սահմանադրական նորմերն անուղղակիորեն են արգելում մարդու սեփականության կամ աշխատանքի ազատ ընտրության կամ բազմաթիվ այլ իրավունքների խախտումները, դրանց նկատմամբ ոտնձգությունները՝ դրանով իսկ լիազորող և պարտադրող իրավանորմերի հետ օրգանական միասնության մեջ ապահովելով մարդու՝ որպես բարձրագույն արժեքի իրավունքների և ազատությունների պահպանության երաշխիքներ: Անուղղակի արգելք են պարունակում նաև Կառավարությանը վերապահված իրավասությունները՝ օրենքի նախագծեր ներկայացնելու վերաբերյալ: Այսպես՝ Սահմանադրության համաձայն՝ միայն Կառավարությունն է իրավասու Ազգային ժողով ներկայացնելու պետական բյուջեի նախագիծը, << վարչատարածքային բաժանման մասին օրենքի նախագիծը:

Մեր կարծիքով, խնդիրը իրավակիրառ պրակտիկայում արդյունավետ գործող կառուցակարգերով սահմանադրական նորմերի կյանքի կոչումն է՝ լիազորող նորմերը օգտագործելու և պատշաճ իրացնելու, պարտադրող նորմերի պահանջները կատարելու և արգելքները պահպանելու ձևով:

Գտնում ենք, որ սահմանադրական արգելքների խախտումը իրավաբանական փաստ է նախ՝ սահմանադրական իրավահարաբերությունների սուբյեկտներին նեգատիվ՝ հարկադրական սահմանադրական պատասխանատվության ենթարկելու, օրինակ՝ պաշտոնանկ անելու, անձեռնմխելությունից զրկելու, որպես թեկնածու գրանցումը կամ ընտրության արդյունքներն անվավեր ճանաչելու, ապա՝ իրավաբանական պատասխանատվության այլ տեսակ՝ համապատասխանաբար վարչական, քրեական, քաղաքացիական պատասխանատվության ենթարկելու համար: Միաժամանակ գտնում ենք, որ սահմանադրական արգելքները կծառայեն իրենց նպատակին, եթե այդ արգելքները խախտելը իրավական պատասխանատվության հետ մեկտեղ (ինչպես նաև դրանից առաջ և հետո) հանգեցնի պաշտոնատար անձանց բարոյական և քաղաքական պատասխանատվությանը: Գտնում ենք, որ անհրաժեշտ է հիմնական օրենքում ամրագրել, որ «Սահմանադրական արգելքը խախտած անձը հանրային որևէ պաշտոն զբաղեցնելու իրավունք չունի»: Նման անձինք պետք է ենթարկվեն թե՛ բարոյական,

թե՛ քաղաքական և թե՛ իրավական պատասխանատվության: Անհրաժեշտ ենք համարում բարձրացնել պաշտոնատար անձանց պատասխանատվությունը՝ իրենց կարգավիճակից բխող լիազորությունների իրականացման հետ կապված, շարունակական միջոցներ ձեռնարկել հասարակության և մասնավորապես հանրային պաշտոններ զբաղեցնող անձանց իրավակրթության և իրավագիտակցության աստիճանը բարձրացնելու ուղղությամբ:

Առաջարկում ենք Հայաստանի Հանրապետությունում նախապատրաստվող սահմանադրական փոփոխությունների արդյունքում ամրագրել սահմանադրական պատասխանատվության ինստիտուտը²³, որի համաձայն՝ սահմանադրական և ընդհանրապես օրենսդրական արգելքները պահպանելը կդիտարկվի որպես սահմանադրական իրավահարաբերությունների բոլոր սուբյեկտների պոզիտիվ՝ կամավոր սահմանադրական պատասխանատվության կրում, իսկ սահմանադրական նորմերի պահանջները չկատարելը կամ ոչ պատշաճ կատարելը, իշխանական լիազորությունները ի չարս գործադրելը կամ գերազանցելը կորակվեն որպես նեգատիվ՝ հարկադրական սահմանադրական պատասխանատվության և իրավաբանական պատասխանատվության այլ միջոցների ենթարկելու հիմք: Սահմանադրական արգելքները խախտելու դեպքում վտանգվում է պետության սահմանադրական և ընդհանրապես ողջ իրավական անվտանգության համակարգը՝ իր բոլոր անցանկալի հետևանքներով հանդերձ: Ուստի սահմանադրական արգելքները՝ որպես բարձրագույն իրավաբանական ուժ ունեցող պարտադիր նորմեր և հրամայական պահանջներ, պետք է հարգվեն և հաշվի առնվեն ֆիզիկական ու իրավաբանական անձանց և առաջին հերթին՝ պաշտոնատար անձանց կողմից, և դրանց խստիվ պահպանումը պետք է կարևորվի որպես պետության սահմանադրական իրավակարգի պաշտպանության ու ամրապնդման համակարգի կարևոր բաղադրիչ, միաժամանակ սուբյեկտների և սահմանադրական ինստիտուտների գործունեության օրինականության ու սահմանադրականության երաշխիք:

²³ Այս մասին մանրամասն տե՛ս Հակոբյան Ռ. Խ. Սահմանադրական պատասխանատվության հիմնախնդիրները, մենագրություն, Երևան, «Իրավունք», 2008, 516 էջ:

WHAT AND WHY DOES THE CONSTITUTION OF THE REPUBLIC OF ARMENIA PROHIBIT

HAKOBYAN RUZANNA

*Rector of Gavar State University,
Doctor of Law, Associate Professor,
e-mail: ruzanna.hakobyan@mail.ru*

The article refers to the prohibiting legal norms of the Constitution of the Republic of Armenia. The method of comparative legal analysis is used to study the prohibiting norms of the Constitution adopted in 1995, and the prohibition norms of the main law, amended by referendum in 2005 and 2015.

The author answers the questions about what and why the Constitution prohibits, justifying that constitutional prohibitions are not an end in themselves, but, together with authorizing and prohibiting legal norms serve to establish and strengthen the constitutional order and legality. The article distinguishes direct and indirect constitutional prohibitions, which are expressed by the following terms: "prohibited", "is prohibited", "no one is entitled to", "one shall not", "they are not entitled to", "one must not", etc.

It is concluded that constitutional prohibitions as mandatory norms and imperative requirements with the highest legal force, should be respected and considered by subjects of legal relations and, mostly, by the officials. The article presents proposals for constitutional amendments aimed at strengthening the constitutional order and legality in the Republic of Armenia.

Keywords: Constitution, legal norm, prohibition, restriction, regulation, authorization, compulsion, obligation, constitutional responsibility, legal order.

ЧТО И ПОЧЕМУ ЗАПРЕЩАЕТ КОНСТИТУЦИЯ РЕСПУБЛИКИ АРМЕНИЯ

АКОБЯН РУЗАНА

*Ректор Гаварского государственного университета
Доктор юридических наук, доцент
электронная почта: ruzanna.hakobyan@mail.ru*

Статья посвящена рассмотрению запрещающих норм Конституции Республики Армения.

Методом сравнительно-правового анализа исследуются запрещающие нормы Конституции, принятой в 1995г., а затем нормы-запреты основного закона, измененного путем референдума в 2005 и 2015 годах. Автор отвечает на вопросы о том, что и почему запрещает Конституция, обосновывая, что конституционные запреты не являются самоцелью, а вместе с управомочивающими и обязывающими правовыми нормами служат установлению и укреплению конституционного правопорядка и законности.

В статье различаются прямые и косвенные конституционные запреты, которые выражаются такими терминами, как «запрещается», «запрещено», «никто не может», «не может», «не имеют права», «не следует».

Делается вывод о том, что конституционные запреты как императивные нормы и обязательные требования, обладающие высшей юридической силой, должны соблюдаться и учитываться субъектами правоотношений и, в первую очередь, должностными лицами. В статье представлены предложения по конституционным изменениям, направленные на укрепление конституционно-правового строя и законности в Республике Армения.

Ключевые слова: Конституция, правовая норма, запрет, ограничение, регулирование, управомочение, обязывание, обязанность, конституционная ответственность, правопорядок.

Հոդվածը ներկայացվել է խմբագրական խորհուրդ 16.10.2022թ.:
Հոդվածը գրախոսվել է 26.10.2022թ.:

ՀԱՅՈՑ ԻՐԱՎՈՒՆՔԻ ՈՒ ՊԵՏՈՒԹՅԱՆ ԾԱԳՄԱՆ ՊԱՏՃԱՌՆԵՐԻ ՈՒ
ՄԻՋՈՑՆԵՐԻ ՄԱՍԻՆ

ՀՏԴ 342.1

DOI: 10.56246/18294480-2022.13-42

ԽԱԶԱՏՐՅԱՆ ՍԱՄՎԵԼ

իրավաբանական գիտությունների թեկնածու, դոցենտ,
Գավառի պետական համալսարանի պրոֆեսոր
էլփոստ՝ khachatryan08@mail.ru

Իրավաբանական գրականության մեջ կան փարբեր փետություններ իրավունքի և պետության ծագման մասին, սակայն դրանցից ոչ մեկը չի արտացոլում հայկական իրավունքի և պետության ծագման պատճառներն ու հանգամանքները: Դրանց ձևավորման ուղին եզակի է, բացառիկ և կարող է բացատրվել միայն այս աշխարանքում ներկայացված հայեցակարգով, որն ապացուցում է, որ Հայաստանում գոյություն են ունեցել երեք փեսակի իրավական համակարգեր, պետություններ և քաղաքակրթություններ, որոնք ժամանակին հեղուկ են միմյանց: Իրենց ձևով և էությունմբ նրանք արմատապես փարբերվում էին հարևան մերձավորարևելյան ստրկատիրական բռնապետություններից և նրանց իրավական համակարգերից: Դրանք հայկյան, զրադաշտական և քրիստոնեական իրավական համակարգերն ու պետություններն էին: Նրանց եզակիությունն այն է, որ առաջացել են խաղաղ ճանապարհով՝ ազատության, արդարության, հավասարության և այլ քաղաքակրթությունների առաջնորդող գաղափարների քարոզման արդյունքում՝ Հայկ Նահապետի, Ջորաստրի և Գրիգոր Լուսավորչի կողմից:

Նրանց գործողությունների արդյունքում իրենց շղթայում ի հայտ եկան հայկական երեք քաղաքակրթություններ՝ հայկականը, զրադաշտականը և քրիստոնեականը:

Բանալի բառեր՝ Հայկ նահապետ, Բել, Բաբելոնյան աշտարակ, հայկյան իրավունք և պետություն, Ջորոաստր, զրադաշտական իրավունք և պետություն, Գրիգոր Լուսավորիչ, Տրդատ Երրորդ Արշակունի, հայկական քրիստոնեական իրավունք, պետություն և քաղաքակրթություն:

Իրավունքի և պետության ծագման պատճառների, էության, իմաստի ու նշանակության մասին կան տարբեր տեսակետներ, կոնցեպցիաներ և տեսություններ: Դրանցից են Լ. Գումպլովիչի և Օ. Դյուրինգի առաջադրած ներքին և արտաքին բռնության, Պլատոնի և Արիստոտելի պատրիարքական, Թ. Աքվինացու աստվածաբանական, Կ. Մարքսի ու Ֆ. Էնգելսի դասակարգային, Ժ. Գոթինյի ռասայական, Կ. Վիտֆոգելի իրիզացիոն կամ ջրարբիացման, Գ. Տարդի և Լ. Պետրաժիցկու հոգեբանական, Հ. Գրոցիոսի, Թ. Հոբսի, Զ. Լոկի և Ժ. Ժ. Ռուսոյի պայմանագրային և այլ տեսություններ¹: Պ. Նովգորոդցի կողմից մանրակրկիտ վերլուծության են ենթարկվել Իրավաբանների պատմական դպրոցի ներկայացուցիչների առաջադրած տեսությունները գերմանական ժողովրդի հոգեբանության մեջ ծագած և առաջացած, և միայն այդ ժողովրդին իբր բնորոշ առանձնահատուկ իրավունքի ու պետության մասին²: Հատկապես իրավունքի և պետության ծագման մասին Հ. Գրոցիոսի, Թ. Հոբսի, Զ. Լոկի և Ժ. Ժ. Ռուսոյի առաջադրած հասարակական պայմանագրի գաղափարը, պարունակող բնական իրավունքների ու պարտականությունների շրջանակ, թեև երևակայական և պետության ու իրավունքի առաջացման հետ իրականում կապ չունեցող՝ ժամանակին հսկայական ազդեցություն են գործել ինչպես պետության և իրավունքի ծագման մասին գիտության, այնպես էլ հասարակական մտքի ու պրոցեսների զարգացման վրա:

Իրավունքի և պետության ծագման և զարգացման հարցերը նպատակահարմար է քննարկել Ա. Թոյնբիի քաղաքակրթությունների ծագման և առաջացման, զարգացման, բեկվելու և քայքայվելու մասին տեսության հիման վրա: Սակայն բանն այն է, որ այդ գործընթացների մեջ նա իրավունքին և պետությանը որևէ նշանակություն չի տալիս՝ գրելով. «Հասարակությունը և ոչ թե պետությունն է այն սոցիալական «ատոմը», որի վրա պետք է պատմաբանը սևեռի իր ուշադրությունը»: Եվ որ պետությունը «կոնկրետ սոցիալական հանրությունների (հասարակությունների, քաղաքակրթության – Ա.

¹ Кашанина Т. В. Происхождение государства и права. М., 2015; Сурия Пракаш Синха. Юриспруденция. Философия права. Краткий курс. М., 1996; Нерсисянц В. С. Общая теория права и государства. М., НОРМА ИНФРА, 1999; Общая теория права и государства. Под ред. В. В. Лазарева. М., 1997, с. 47-73; Теория государства и права. Под ред. В. М. Корельского и В. Д. Перевалова. М., 1997, с. 37-60; Общая теория государства и права. Академический курс в 2-х томах. Т. 1, М., 1998, с. 29-85.

² Новгородцев П. И. Историческая школа юристов. СПб, «Лань», 1999.

Խ.) մասնավոր արտահայտություն է»³: Նրա կողմից քաղաքակրթության ծագման, զարգացման, բեկվելու և քայքայվելու պատճառներ և պայմաններ են համարվում զանազան իրական և անիրական երևույթներ ու գործոններ: Դրանցից են աշխարհագրական միջավայրը, ստեղծագործական փոքրամասնության՝ էլիտայի գոյությունը, գործունեությունը և դերը այդ ընթացքների մեջ, մարդկությանն ուղղված աստվածային մարտահրավերի և դրան համարժեք պատասխան տալու էլիտայի կարողությունը: Այն հասարակությունն է կենսունակ, որի էլիտան ամեն անգամ կարող է աստվածային հարցմանը տալ համարժեք պատասխան. եթե դրսևորվում է դրա անկարողություն, նշանակում է, որ էլիտան փչացել, ինքնամոխիվել, ինքնավերարտադրվող կաստայի է վերածվել: Եվ որ քաղաքակրթությունների բեկումն ու քայքայումը միայն էլիտայի անպետքացման ու նրա սեփական ձեռքի գործ է⁴:

Իրավունքի ու պետության ծագման հիմնահարցը քննարկելով Ա. Թոյնբիի առաջադրած քաղաքակրթությունների ծագման առաջացման մասին տեսության լույսի ներքո՝ մեր կողմից կատարվում են հետևյալ վերապահումները. 1. քաղաքակրթությունները ծագում և զարգանում են իրավունքի ու պետության գործողության հետևանքով: Իսկ դրանք էլ ծագում և զարգանում են ոչ թե ինքնաբերաբար, էվոլյուցիոն կարգով կամ էլիտայի գոյության ու նրա կանչի արդյունքում, այլ պատմության որևէ շրջադարձային պահի կոնկրետ հասարակության մեջ, տեղում և ժամանակին հանդես եկած սուբստանցիալ գործչի կամ ցիվիլիզատորի գործունեության արդյունքում, նրա կողմից հրապարակած ղեկավարող, համընդհանրական և համանշանակալից գաղափարների հիման վրա, դրանց քարոզման, տարածման, հասարակական հոգեբանության մեջ ներդրման հետևանքով: Պատմության որևէ շրջադարձում հանդես են գալիս հանճարեղ, ստեղծագործական ունակություններով, կարողություններով, առանձնահատուկ խարիզմայով, շնորհքներով օժտված, ոգեշնչված, խանդավառ, խորհրդավոր ու հմայիչ, քարոզության՝ ագիտացիայի ու պրոպագանդայի, արվեստին տիրապետող անհատներ, որոնց մենք կոչում ենք սուբստանցիալ գործիչներ⁵: Նրանք

³ Тойнби А. Дж. Постигание истории. М., «Прогресс», 1991, с. 40; Ивин А. А. Философия истории. М., «Гардарика», 2000, с. 13-24.

⁴ Тойнби А. Дж., նշվ. աշխ., էջ 91-180, 181-334, 335-483:

⁵ Хачатрян С. А. Солидарность как внутреннее, объективное свойство права. Ереван, 2009, նույնի՝ Տիրիդատ Երրորդ թագավորի հակաադանդավորական հրամանագրերը, դրանց արքիտրոգիական, իրավաբանական, տրամաբանական և սոցիոլոգիական վերլուծությունը,

հրապարակում են ղեկավարող գաղափարներ, նորմեր ու հավատալիքներ և քարոզում դրանք: Նրանց շուրջ ձևավորվում է ստեղծագործական էլիտա: Միայն այդպիսի անհատների գաղափարներով ու նորմերով միջնորդավորված և նրա առաջնորդությամբ էլիտան կարող է գործել՝ իր հետևից տանելով իներտ մասսային: 2. Ըստ Թոյնբիի՝ բոլոր քաղաքակրթությունները, այդ թվում քրիստոնեականը, ծագում, զարգանում, բեկվում և քայքայվում են: Դա սխալ տեսակետ է: Քրիստոնեական քաղաքակրթությունը չի կարող երբևիցե կործանվել: Ծագելուց հետո այն անընդհատ զարգացել, զարգանում և զարգանալու է, գնալու է պրոգրեսի ճանապարհով՝ անհայտությունից անընդհատ գրավելով նորանոր ոլորտներ: 3. Ոչ քրիստոնեական քաղաքակրթությունները կործանվում կամ տեղը զիջում են մեկ այլ քաղաքակրթության ոչ միայն ներքին պատճառների ու պրոցեսների, մասնավորապես՝ էլիտայի անպետք ու անկարող դառնալու հետևանքով, ինչպես կարծում է Թոյնբին (կամ Օ. Շպենգլերը), այլև արտաքին բռնության, ագրեսիայի, ներքին բռնության, պետության և իրավական սիստեմի էրոզիայի ենթարկվելու և անպետքանալու, որևէ սուբստանցիալ գործչի կամ ցիվիլիզատորի հանդես գալու, նրա կողմից նոր գաղափարների ու հավատալիքների քարոզության պատճառով: Այդպես վերացել է կոնֆուցիականը՝ տեղի տալով բուդդայականին, զրադաշտականը Հայաստանում՝ քրիստոնեականին, զրադաշտականը Իրանում՝ մուսուլմանականին: 4. Ոչ քրիստոնեական քաղաքակրթությունները, այդ թվում՝ քրիստոնեականի հետ սինքրոն գոյություն ունեցող, գոյատևում են միայն քրիստոնեական քաղաքակրթության գաղափարներն ու նորմերը փոխառելու, զենեացնելու ու դրանց ենթարկվելու պատճառով ու միջոցով:

Սուբստանցիալ գործիչը, հանդես գալով պատմության առանձին և բախտորոշ շրջադարձերում, հրապարակում և քարոզում է համընդհանրական ղեկավարող գաղափարներ, հմայիչ հավատալիքներ: Դրանց հիման վրա ձևավորվում են նոր տիպի իրավական սիստեմներ, դրանց գործողության հետևանքով՝ պետություն, իսկ նորաստեղծ իրավունքի ու պետության համատեղ գործողությունը հանգեցնում է քաղաքակրթության առաջացմանը: Քաղաքակրթությունը իրավունքի ու պետության գործողության արդյունք է: Սուբստանցիալ գործիչներ են Հայկ Նահապետը, Մովսեսը, Զորոաստրը,

Երևան, 2010, նույնի՝ Ընդունողականությունը որպես զրադաշտական և վաղքրիստոնեական իրավունքի սկզբունք, ԳԱԱ «Գիտություն», Երևան, 2019:

Բուդդան, Գրիգոր Լուսավորիչը, Մուհամմեդը: Նրանց հրապարակած ղեկավարող գաղափարների քարոզման ու գործունեության հիման վրա են առաջացել հայկյան, մովսիսական, զրադաշտական, կոնֆուցիական, բուդդայական, քրիստոնեական և մուսուլմանական իրավունքը և պետությունը: Իսկ դրանց համատեղ գործողության արդյունքում՝ համապատասխան քաղաքակրթությունները:

Հունահռոմեական կամ անտիկ քաղաքակրթության մեջ գոյություն է ունեցել ամենաիսկական էլիտա, շատ տաղանդավոր և նույնիսկ հանճարեղ մարդկանց համակարգ, որոնցից են փիլիսոփաներ Պլատոնը, Արիստոտելը, Սոլոնը, Խարոնդը, Տիցերոնը, զորավարներ Ալեքսանդր Մակեդոնացին, Հուլիոս Կեսարը և այլք: Գրիգոր Լուսավորչին նախորդել կամ նրա ժամանակակիցներն են քրիստոնեական այնպիսի գործիչներ, ինչպիսիք են Կ. Ալեքսանդրացին, Տերտուլիանոսը, Օրիգենեսը, Ե. Կեսարացին և այլն: Սակայն նրանք սուբստանցիալ գործիչներ չեն: Նրանցից որևէ մեկի գործունեության հետևանքով իրավական սիստեմներ, պետություններ և քաղաքակրթություններ չեն առաջացել: Նրանք իրենք քաղաքակրթության արդյունք են: Հունահռոմեական աշխարհում ձևավորված քրիստոնեական էլիտայի ոչ մի ներկայացուցիչ քրիստոնեական իրավունքի ու պետության առաջացման հնարավորության մասին խոսք անգամ չի ասել: Նրանք նույնիսկ քարոզություն չեն իրականացրել՝ վախենալով հետապնդումներից, այլ միայն փոքրիկ ու փակ քրիստոնեական համայնքներում զբաղվել են աղոթելով և էսխատոլոգիական հույսերով, պասիվորեն սպասել Քրիստոսի երկրորդ գալստյանը, մեռելների հարությանը և արդար դատաստանին, Քրիստոսի կողմից Երկնային Արքայության նախադրան՝ նոր պետության և իրավունքի ստեղծմանը երկրում և երջանիկ ու անհոգ կյանքին: Իսկ Գրիգոր Լուսավորիչը ոչ միայն չի սպասել, չի վախեցել, այլ հայոց արքունիքում քարոզել է Ավետարանները, հեթանոսության համար այսպանել թագավորին ու իշխաններին, որի համար դատապարտվել է մահվան՝ Խոր Վիրապ նետելու միջոցով: Եվ երբ 13-15 տարի հետո, նա հրաշքով ազատվել և դուրս է եկել Խոր Վիրապից, շարունակել է Երկնային Արքայությունում գործող ազատության, արդարության, հավասարության, բարու, սիրո, գթության, համերաշխության, ճշմարտության և այլ ղեկավարող գաղափարների քարոզումը, կազմակերպել աշխարհում առաջին քրիստոնեական հեղափոխությունը, հիմնել աշխարհում առաջին քրիստոնեական իրավական սիստեմը և պետությունը:

Ա. Թոյնբին գտնում է, որ զարգացած կարելի է համարել այն ժողովրդին, որի պատմության մեջ նկատվում են իրար հաջորդած երեք լոկալ քաղաքակրթություններ՝ իրենց շղթայի մեջ: Եվ որ նման ժողովուրդների քանակը խիստ սահմանափակ է⁶: Այդպիսի բացառիկ ժողովուրդներից է հայ ժողովուրդը: Նրա պետության և իրավունքի ու քաղաքակրթությունների պատմությունը կազմված է երեք օղակներից: Առաջինը հայկյան քաղաքակրթությունն է՝ հիմնված Հայկ Նահապետի կողմից մ.թ.ա. 3-րդ հազարամյակի վերջին: Դրա վերջին փուլն է կազմում ուրարտական կամ արարատյան կոչվող քաղաքակրթությունը: Երկրորդը գրադաշտականն է՝ հիմնադրված մ.թ.ա. 7-րդ դարի վերջին, սուբստանցիալ գործիչ Սպիտակ Սպիտամա Չորոաստրի (Չրադաշտի) կողմից, իսկ երրորդը՝ քրիստոնեականը՝ հիմնադրված մ.թ. 3-րդ դարի վերջին սուբստանցիալ գործիչ և ցիվիլիզատոր Գրիգոր Լուսավորչի կողմից:

Հայկական երեք քաղաքակրթություններն անցել են առանձնահատուկ ճանապարհ ու դրսևորվել առանձնահատուկ ձևերում՝ ռադիկալ կերպով տարբերվելով հարևան արևելյան քաղաքակրթություններից: Դրանք անկրկնելի են, դրանց երևույթը, ծագման-առաջացման, զարգացման ուղին և պատճառները յուրահատուկ են՝ բնորոշ միայն հայ ժողովրդին: Ըստ Մ. Խորենացու՝ հայկական առաջին պետությունը (և իրավական սիստեմը) հիմնադրվել է հայոց անվանադիր նախնու՝ Հայկ Նահապետի կողմից, Բաբելոնյան աշտարակաշինության ժամանակաշրջանում: Խորենացու՝ աշտարակաշինության և դրա հետ կապված Հայկի ու Բելի պատմությունը՝ քաղված Մար Աբաս Կատինայի մատյանից, յուրահատուկ է և նման չէ Աստվածաշնչյանին⁷: Դրա իմաստը և նշանակությունը աղավաղված է, և դրա բովանդակությունը սխալ է մեկնաբանված հայոց հին գրականության գիտակաների, առաջին հերթին՝ Մ. Աբեղյանի կողմից⁸: Այն ոչ թե առասպել է, կամ էլ

⁶ Тойнби А. Дж., նշվ. աշխ., էջ 72; Ивин А. А., նշվ. աշխ., էջ 15-16.

⁷ Մովսես Խորենացի, Հայոց պատմություն, ԵՊՀ հրատ., Երևան, 1981, էջ 36-41:

⁸ Էմին Մ., Վէպը հնդյն Հայաստանի, Մոսկվա, 1850, նույնի՝ Մովսես Խորենացին և հայոց հին վէպերը, Թիֆլիս, 1886, Աբեղյան Մ., Հայ ժողովրդի առասպելները Մ. Խորենացու Հայոց պատմության մեջ, Վաղարշապատ, 1899, էջ 176-258, նույնի՝ Հայոց հին գրականության պատմություն, հ. 1, Երևան, 1944, էջ 19-23, նույնի՝ Երկեր, վեց հատորից, հ. Ա, Երևան, 1966, էջ 38-53, Մատիկեան Ա. Հ. Կրօնի ծագումը և դիցաբանություն, ըստ համեմատական կրօնագիտության, Վիեննա, 1920, Հարությունյան Ս., Հայ առասպելաբանություն, Բեյրութ, 1980, Սարգսյան Գ. Խ., Մովսես Խորենացու «Հայոց պատմությունը» և սեպագրական աղբյուրները (Հայկի և Հայկյանների առասպելի պատմականության և զարգացման փուլերի խնդիրը), ՊԲՀ, 1992, № 2-3, էջ 27-50, Պետրոսյան Ա., Հնդեվրոպական նախահայրենիքի խնդիրը և

պատմություն՝ հորինված Մ. Խորենացու կամ Մար Աբաս Կատինայի կողմից, այլ իրական պատմություն: Դրա տեքստը հայտնաբերել է հայոց Վաղարշակ Առաջին թագավորի դպիր Մար Աբաս Կատինան մ.թ.ա. 3-րդ դարի վերջին Նինվեի դիվանում: Ըստ դրա՝ Հայկ Նահապետը այն հսկաներից մեկն է, ով մասնակցել է Բաբելոնյան աշտարակաշինությանը: Այն բացարձակ բռնության բացառիկ ակտ է՝ հղացած առավել չափով բռնության և ամբարտավանության տրամադրված «աստվածախառն» հսկաների կողմից՝ Բելի գլխավորությամբ⁹: Նրանք դյուցազուններ են, այսինքն՝ «աստվածների ու մարդկանց միավորությունից ծնված»¹⁰: Ըստ Մ. Չամչյանի՝ դա տեղի է ունեցել մ.թ.ա. 3-րդ հազարամյակի վերջին¹¹:

Ազաթանգեղոսը, առանց Հայկի ու Բելի անունը տալու, նույնպես հիշատակում է Բաբելոնյան աշտարակի մասին: Իր երկի 577-581 և 583-584-րդ պարբերություններում նա գրում է, որ այն կառուցել են «անօրինականության պաշտամունքը հղացած» մարդիկ (և ոչ թե դյուցազուններ): Նրանք, այնտեղ հավաքվելով, «խորհուրդ առեալ, սնտոիմաց խորհուրդ, շինել ի պաշտոն մեհենից աշտարակ մի բարձր անհնարին՝ կողողեցին ի դաշտն Սենասար յերկրին Ասորեստանեայց: Արդ՝ շինել շինէին ի պաշտոն դիւաց, անձանց իմն անուն մեհենաշէն կապեալ՝ առ իւրեանց որդիս թողուլ»¹²: Տեղ Աստված՝ «նայեցեալ ի նոցա պակասամտութիւնն», խառնել է նրանց լեզուները, և «զնոսա ընդ միմեանս խառնակեաց, ուստի և նույն տեղին զխառնակութիւն զԲաբել անուն ժառանգեաց»: Այսպիսով՝ լեզուների խառնակությունից հետո աշտարակը կառուցողների միջև պատերազմ է ծագել, որի հետևանքով աշտարակաշինությունը դադարել է, նրանք ցրիվ են եկել աշխարհով մեկ:

վաղնջահայերենը, ՊԲՀ, 2014, № 1, էջ 196-207, նույնի՝ Հայկի և Բելի առասպելի հնդեվրոպական զուգահեռները. պատմական վերակազմություն, ՊԲՀ, 2009, № 1, էջ 55-70, նույնի՝ Հայոց ազգածագման հարցեր ավանդական տվյալների քննության լոյսի տակ, ՊԲՀ, 2003, № 2, էջ 189-224, նույնի՝ Հայկական դիցարանի հնագույն ակունքները, ՊԲՀ, 2004, № 2, էջ 205-233, նույնի՝ Զ. Ռասելի «հայագիտական» հնարանքները, ՊԲՀ, 2000, № 3, էջ 241-257, նույնի՝ Հայոց արմեն ցեղանունը, ՊԲՀ, 2014, № 3, էջ 224-236, Հմայակյան Ս., Հայկ Նահապետի մասին առասպելն ու Կիբշա քաղաքը Նիբոլի լեռներում. ՊԲՀ, 1992, № 1, էջ 125-132:

⁹ Բաբելոնյան Ս. Ա., Ամբարտավանությունը որպես հայկական գրադաշտական և վաղքրիստոնեական իրավունքի նորմ, Երևան, ՀՀ ԳԱԱ «Գիտություն» հրատ., 2019:

¹⁰ Մայխասեանց Ս. Տ., Հայերեն բացատրական բառարան, հ.1, Երևան, 1944, էջ 530:

¹¹ Չամչյանց Մ., Հայոց պատմություն, երեք հատորից, հ. 1, Երևան, ԵՊՀ հրատ., 1985, էջ 51-141, Մատիկեան Ա., Կրոնի ծագումը, Վիեննա, 1920, էջ 317-327:

¹² Ազաթանգեղոս, Հայոց պատմություն, Երևան, 1981, էջ 320-327, 342-353:

Ագաթանգեղոսի երկի 614-628, 631-րդ պարբերություններից պարզվում է նաև, որ աշտարակը կառուցող «անձնական մարդիկ» դա արել են՝ «զի իցէ ի վեր մինչև յերկինս»: Այսպիսով՝ նրանք ցանկացել են հասնել երկինք, գրավել Աստծու տունը, քանի որ «ակն ունեին շահագուսակ գտանել անձանց ի սնավաստակ, գործոցն անտի»: Համաձայն 621-րդ պարբերության էլ նրանք ցանկացել են հասնել երկինք, գրավել և պատսպարվել այնտեղ՝ հաջորդ ջրհեղեղից փրկվելու համար, եթե այն կրկնվի: Այսինքն՝ նրանք ցանկացել են բռնության և ագրեսիայի միջոցով զավթել Երկնային Արքայությունը, բայց գտել են դժբախտություն, ծնել «զպառակտումն խառնակութեան լեզուածն»: Երկնային թագավորության կարելի է հասնել միայն՝ հավաքվելով Տիրոջ կողմից երկրում կառուցած միաբանության տաճարի մեջ, Աստծու թողտվությամբ, բարի գործեր կատարելու միջոցով¹³, և ոչ թե բռնության և ագրեսիայի:

Քանի որ Բելլն իրեն աստված է հռչակած եղել, դրանից նույնպես հետևում է, որ նա ցանկացել է աշտարակաշինության միջոցով հասնել երկինք, գրավել այնտեղ գտնվող աստվածների տունը և դառնալ ինչպես երկրի, այնպես էլ երկնքի թագավոր: Հայկ Նահապետը, փաստորեն, ընդդիմացել է այդ ծրագրին, շինարարության ինչ-որ փուլում հրաժարվել մասնակցել աստվածների տան (երկնային արքայության) զավթմանը և Բաբելոնից հեռացել Աստծու կողմից Բաբելոնյան աշտարակի կործանումից հետո՝ չցանկանալով ենթարկվել բռնությամբ այնտեղ թագավորած Բելլին: Նա հեռացել է իր ընտանիքի ու ծառաների հետ, թվով շուրջ 300 մարդ, գնացել Հայաստան՝ արիացի-միջագետքցի շումերների առասպելներում համարվող սրբազան երկիր¹⁴:

Բելլը նրան նամակ է հղել, պահանջել հնազանդվել իրեն և ապրել, որտեղ որ կցանկանա: Հայկը պատասխանել է կտրուկ մերժմամբ, որից հետո Բելլը մեծ զորքով ներխուժել է Հայաստան՝ Հայկին ու նրա ընտանիքը ոչնչացնելու և երկիրը զավթելու նպատակով: Սա ևս անսահման կամ բացարձակ բռնության դասական ակտ է, որը համապատասխանում է գիտության մեջ ձևակերպված հայտնի արտաքին բռնության վերաբերյալ տեսու-

¹³ Ագաթանգեղոս, Հայոց պատմություն, Երևան, 1981, էջ 322:

¹⁴ Գավուկչյան Մ., Հայ ժողովրդի ծագումը, Մոնրեալ, 1980, նույնի՝ Արմեն եվ հայ անունների ծագումը և Ուրարտուն, Բեյրութ, 1973, Մովսիսյան Ա., Հնագույն պետությունը Հայաստանում. Արատտա, Երևան, 1992, նույնի՝ Սրբազան լեռնաշխարհը, ԵՊՀ հրատ., Երևան, 2004, Վարպետյան Ա., Ովքեր են, ի վերջոյ, արիացիները, Երևան, 1990:

թյանը՝ առաջադրված Լ. Գումպլովիչի կողմից¹⁵: Սակայն, եթե այդ տեսութայան համաձայն՝ նման բռնություն գործադրողը, հասնելով հաղթանակի, իրեն է ենթարկում պարտված ժողովրդին, զավթում պարտված ժողովրդի երկիրը և նրան հնազանդության մեջ պահելու համար ստեղծում պետություն և իրավունք, ապա այս դեպքում հարձակումը և բռնության ակտը հանգեցնում է հակառակ և ֆենոմենալ արդյունքի: Հարձակման ենթարկված ժողովուրդը, իր առաջնորդի գլխավորությամբ հետ է մղում հարձակումը, և նման բռնությունների այլևս չենթարկվելու համար ստեղծում պետական կազմավորում՝ ունակ հակադրվելու բռնությանը: Եվ դա կատարում է ոչ թե ժողովուրդը, որը նման դեպքերում առանց կազմակերպիչ ուժի և առաջնորդության իներտ է և անուժ, այլ նրա առաջնորդը և սուբստանցիալ գործիչը՝ հանձին Հայկ Նահապետի:

Ուշագրավ է նաև մինչև վճռական ճակատամարտը Հայկ Նահապետի ճառը զորքի առջև, որում նա հիմնավորում է Բելի դեմ ճակատելու, չարին հաղթելու և ազատության անհրաժեշտությունը: Դրանում մասնավորապես ասված է. «Որպեսզի զի կամ մեռցուք, և աղխ մեր ի ծառայութիւն Բելայ կացցէ, կամ զաջողութիւն մատանց մերոց ի նա ցուցեալ՝ ցրուեսցի ամբոխն, և մեք եղիցուք յաղթութիւն ստացեալք»¹⁶: Սա, փաստորեն, ազատության դեկլարացիա է՝ ոչ բնորոշ Խորենացու ապրած ժամանակի՝ 5-րդ դարի պատմական իրադրությանը՝ ձևավորված Հայաստանում, հայ հասարակության մեջ առկա տրամադրություններին, և համապատասխանում է այն ժամանակին և իրադրությանը, որը ձևավորված է եղել Հայկի ու Բելի պատերազմի ժամանակ: Իսկ դա նշանակում է, որ այդ խոսքերն իսկապես էլ արտասանվել են Հայկ Նահապետի կողմից, փոխանցվել սերունդներին, որպես պատգամ գրառվել և տարածված եղել հայ հասարակության մեջ: Դրա ազդեցության տակ է Վարդան Մամիկոնյանը Ավարայրի ճակատամարտից առաջ զորքի առջև արտասանել իր նշանավոր ճառը՝ պարունակող ազատության նույն բանաձևը¹⁷:

Այսպիսով՝ Բելի բռնության, չարության, նախանձի և ատելության գաղափարներին պատմության մեջ առաջին անգամ Հայկ Նահապետի կողմից հակադրվել են ազատության, արդարության, հավասարության, բարու, հա-

¹⁵ Гумплович Л. Основы социологии. СПб., 1899; Он же: Общее учение о государстве. СПб., 1910.

¹⁶ Մովսես Խորենացի, Հայոց պատմություն, Երևան, ԵՊՀ հրատ., 1981, էջ 42:

¹⁷ Եղիշե, Վարդանի և հայոց պատերազմի մասին, Երևան, 1994, էջ 56, 114:

մածայնության, համերաշխության, և միաբանության ղեկավարող գաղափարները: Դրա հիման վրա կազմակերպվել է պայքար ընդդեմ բռնության, բռնակալության: Մեր նման մոտեցումը Հայկ Նահապետի դիրքորոշմանը և վարքագծի հիմքում ընկած պատճառներին լիովին համապատասխանում է Վ. Վինդելբանդի «Ազատ կամքի մասին» աշխատության մեջ ազատությանը տրված հետևյալ բանաձևին. «Ազատությունը երբեք բացարձակ բնորոշում չէ, այլ միշտ այն ազատություն է ինչ-որ այլ բանից: Եվ ամեն մի անգամ այդ հասկացության լրիվ բնորոշման համար, ինչպես նաև ամեն անգամ այն կիրառելիս, միշտ հարց է տրվում. Ազատություն ինչի՞ց»¹⁸: Փաստորեն, խոսքը հարաբերական ազատության մասին է, այն է՝ ազատության՝ ձևակերպված օրենքի մեջ և սահմանափակված դրա միջոցով: Ըստ Վ. Ներսեսյանցի էլ՝ ազատությունը մարդկային հարաբերություններում և իրավունքի մեջ հանդես է գալիս ոչ թե միայնակ, այլ միշտ արդարության և հավասարության հետ փոխկապակցված, և միայն իրավունքի ձևում: Նա դրանք համարում է եռամիասնական նույնություն, իսկ իրավունքը բնորոշում որպես եռամիասնական ազատության դրսևորում, «համընդհանրական, հավասար, ուստի և միատեսակ արդարացի, բոլորին միատեսակ կարգի ենթարկող, մարդկային հարաբերությունները ձևականացնող, կարգավորող չափ...»¹⁹: Այսպիսով՝ Հայկ Նահապետը, առաջադրելով ազատության (արդարության, հավասարության, բարու և այլն) գաղափարը, դրանով հակադրվել է բացարձակ արտաքին բռնության, զավթման գաղափարներին, դրանց հիման վրա կատարվող թշնամական գործողություններին, հանուն ազատության պայքարում հաղթել բռնակալ, հպարտ և գոռոզ Բելին, ազատվել և հայ ժողովրդին ազատել է բռնակալությունից:

Ըստ Խորենացու՝ Հայկ Նահապետը Բելի դեմ ճակատամարտում նրան սպանել ու հասել է հաղթանակի: Սակայն բանն այն է, որ Հայկը մինչև Հայաստան գալը զորք չի ունեցել: Նա այնտեղ է եկել իր ընտանիքի (ամենայն հավանականությամբ՝ արյունապղծական) և ծառաների հետ, որոնց թիվը եղել է շուրջ 300 մարդ, իսկ նրանց մեծ մասը՝ կին և երեխաներ: Դա նշանակում է, որ նրա զորքը կազմված է եղել «սակավաթիվ» տեղացիներից, որոնք Հայաստանի «շատ մասերում ցիրուցան բնակվելիս են եղել...», և որոնք

¹⁸ Виндельбанд В. О свободе воли. Минск, «Харвест», Москва, «АСТ», 2000, с. 13-14.

¹⁹ Нерсесянц В. С. Ценность права как триединства свободы, равенства и справедливости//Проблемы ценностного подхода в праве. М., 1996, с. 3-11.

«կամովին ենթարկվել են դյուցազնին»²⁰: Իսկ ինչպե՞ս կարող էր Հայկը, գրկված տեղացիների նկատմամբ բռնություն և հարկադրանք գործադրելու ամեն մի հնարավորությունից, նրանց իրեն ենթարկել, միավորել և հանել Բելի դեմ պայքարի: Դա կարող էր տեղի ունենալ միայն ազատության, արդարության, հավասարության (աստվածների առջև և երկնային արքայությունում), բարու, համաձայնության և համերաշխության, միաբանության, բռնության դեմ պայքարելու անհրաժեշտության գաղափարները քարոզելու միջոցով: Դրան օգնել է նաև այն հանգամանքը, որ նա ծագումով եղել է հայ և այդ տեսակետից նույնական՝ տեղացիների հետ: Նրա հոր անունը եղել է Թորգոմ, իսկ Հայաստանը մինչ այդ կոչվելիս է եղել նաև Տուն Թորգոմայ²¹:

Այդ նպատակներին հասնելու համար նա անպայման առաջադրել և տեղացիների շրջանում քարոզել է նաև իր և իր տոհմի և գենեալոգիայի աստվածային ծագման գաղափարը՝ իրեն և իր որդիներին հայտարարելով աստվածորդիներ և փրկիչներ: Առանց աստվածային որևէ անվանադիրից կամ էպոնիմից սկիզբ առնող գենեալոգիայի, Հին Արևելքում թագավորել պարզապես հնարավոր չէր: Ե՛վ քարոզչությունը՝ ագիտացիան, և՛ պրոպագանդան՝ հանուն ազատության՝ ուղեկցվող հրաշքներով ու կանխագուշակություններով, եղել են այն միջոցները, որոնցով որպես հակակշիռ Բելի բռնապետության (արևելյան բռնապետությունների)՝ ծագել-առաջացել է հայկական-հայկյան նոր տիպի և էության տիրապետող իրավական սիստեմը և պետությունը:

Ինչպես գիտենք, քարոզչության միջոցով տեղացիները միաբանվել, միավորվել, համերաշխել են Հայկ Նահապետի ու նրա ընտանիքի հետ, որը կատարվել է տեղացիների (ներկայացուցիչների) հետ առաջին և իրական հասարակական պայմանագիրը կնքելու միջոցով: Եվ դա՛ կոնկրետ վայրում և կոնկրետ ժամանակ, և որոշակիորեն հայտնի կողմերի միջև, որպիսի կարևոր հանգամանքներ բացակայում են Հ. Գրոցիոսի, Թ. Հոբսի, Զ. Լոկի և Ժ. Ժ. Ռուտյի պայմանագրային տեսություններում: Այն կնքվել է բոլորը բոլորի դեմ պատերազմը և ագրեսիան դադարեցնելու, կանխելու, բացառելու, ազատություն, արդարություն, հավասարություն, համերաշխություն, համաձայնություն հաստատելու նպատակով և ընդդեմ բռնության ու ագրեսիայի: Բոլոր հիմքերը կան ենթադրելու, և դա՛ էպիստեմոլոգիայի ու ողջա-

²⁰ Մովսես Խորենացի, Հայոց պատմություն, Երևան, ԵՊՀ հրատ., 1981, էջ 48-49:

²¹ Քոսյան Ա., Տուն Թորգոմայ, Երևան, 1998:

մտության սահմաններում, որ հենց այդ հասարակական պայմանագրի կնքման ժամանակ կամ Հայկի տիրապետության շրջանում էլ կազմավորվել և սկսել է գործել այն ֆենոմենալ երևույթը, որը կոչվում է աշխարհաժողով:

Հայկ Նահապետը Բելի դեմ հաղթանակից, ազատագրումից և տեղացիների հետ հասարակական պայմանագիրը կնքելուց հետո նախաձեռնել է պետական շինարարություն: Անկասկած է, որ նրա կողմից է ստեղծվել նախարարական կարգը և իրավունքը, և ըստ տարածքային կառուցվածքի՝ Հայկական միապետությունը վերածվել է նախարարությունների ֆեդերացիայի, որը դեմոկրատիայի բացառիկ օրինակ ու դրսևորում է: Նախարարներ են նշանակվել նրա որդիները, թոռները և տեղական իշխանավորներ: Ազատության հիման վրա ստեղծված պետություն գաղափարը ինքնին ենթադրում է նաև հասարակությունը իրավունքով դասերի՝ գյուղացիների, արհեստավորների, քրմերի ու զինվորականների կամ ազնվականների բաժանումը, իրավունքի մեջ բոլոր դասերի ներկայացուցիչների արժանավորության, արժանապավության, բարեկեցության, հարկերի չափավորության, «հեռավորների ու մերձավորների» միջև տարբերություններ չդնելու և այդ կարգի այլ նորմատիվ գաղափարների ու նորմերի առկայություն: Դրա արձագանքները առկա են Ավեստայում, մասնավորապես դրա «Հողը» ֆրակարդում, որում գյուղացիները և արհեստավորները համարվում են հարգարժան, արժանավոր և օգտակար հասարակական դասեր, դրվում է նրանց բարեկեցությունն ապահովելու պահանջ²²:

Հայկ Նահապետի քարոզած ազատության և դրանից սերած այլ ղեկավարող գաղափարների հիման վրա ձևավորվել է համապատասխան իրավունք և պետություն, իսկ դրանց գործողության արդյունքում՝ հայկյան քաղաքակրթությունը՝ տևած հազարամյակներ: Այն անցել է ծագման, զարգացման, բեկման և քայքայման ստադիաներ: Նրա գոյության վերջին՝ քայքայման փուլը ներկայացված է Ուրարտու (Արարատյան) ստրկատիրական պետությամբ և իրավունքով: Դրա ծագման, զարգացման, բեկման և կործանման պատճառների մասին կան զանազան մոտեցումներ²³, սակայն Նրա

²² Авеста в русских переводах (1861-1996). Составление, общая редакция, примечания и справочный раздел И. В. Рака. Санкт Петербург, 1998, с. 86-95.

²³ Ղափանցյան Գ. Ա., Ուրարտուի պատմություն, Երևան, ՀՍՍՀ ԳԱ իրատ., 1940, Ջահուկյան Գ, Հայկական շերտը ուրարտական դիցարանում. ՊԲՀ, 1986, № 1, էջ 43-58, Առաքելյան Բ., Ջահուկյան Գ. և Սարգսյան Գ., Ուրարտու-Հայաստան հարցի առթիվ. ՊԲՀ, 1987 № 1, էջ 25-28, Սարգսյան, Գ. Խ., Հիմնագործկ տեսություններ Ուրարտուի մասին. ՊԲՀ, 1970, № 3, էջ 46-64, Ղարաբյոզյան Ա. Հ., Նաիրի, Բիայնա, Ուրարտու և Հայք երկրանունների ստուգաբա-

քայքայումն ու վերացումը Հայկի տոհմի ու հայկյան էլիտայի որակագրկման կամ էլ նրանց իշխանագրկման, ստրկատիրական իրավունքի ու պետության հաստատման ու դրանց գործողության հետևանք է: Թուլացած լինելով ստրկատիրական կարգերում տիրող ներքին բռնությունից՝ նա դարձել է նաև արտաքին բռնության զոհ՝ մ.թ.ա. 7-րդ դարի վերջում գրավվելով միդիացիների կողմից: Դրա ավերակների վրա Զորոաստրի քարոզության արդյունքում առաջացել է զրադաշտական իրավունքը, պետությունը, դրանց գործողության հետևանքով՝ զրադաշտական քաղաքակրթությունը:

Այսպիսով՝ եթե հայկական քաղաքակրթությունների շղթայի մեջ առաջին օղակը հայկյան քաղաքակրթությունն է, ապա երկրորդը զրադաշտականն է՝ հիմնադրված մ.թ.ա. 7-րդ և 6-րդ դարերի սահմանագլխին Սպիտակ Սպիտամա Զորոաստրի կողմից, նույնպես խաղաղ քարոզչության՝ ազիտացիայի ու պրոպագանդայի միջոցով: Զորոաստրի քարոզության նյութը ևս նույնն է՝ հարաբերական (իրավական) ազատության, արդարության, հավասարության (երկնային արքայությունում), բարու, միաբանության, համերաշխության և այլ ղեկավարող գաղափարներն ու նորմերը: Նրա քարոզած կրոնական փրկական հավատալիքներն են՝ հոգու անմահության, առաքինության արդյունքում նրա փրկության և երկնային արքայությունում հավերժական երջանիկ կյանքի արժանանալը: Դրանք անշուշտ երբևիցե քարոզված են եղել նաև Հայկ Նահապետի կողմից, ով պայքարել էր Բաբելոնյան աշտարակը կառուցողների դեմ՝ հանուն երկնային արքայության անառիկության:

Դրանց ազդեցության տակ Իրանի մի անկյունում ոմն Կավի Վիշտասաթագավորի, նրա կնոջ և ընտանիքի անդամների աջակցությամբ նույնպես կարճ ժամանակամիջոցում ու խաղաղ ճանապարհով ստեղծվել է նոր տիպի իրավունք և պետություն՝ զրադաշտականը: Զորոաստրի հայ լինելու մասին է վկայում Կ. Ալեքսանդրացին իր «Ստրոմատներ» երկի 5-րդ գրքում, ինչպես նաև Առնոբիոսը²⁴: Յակուտ ալ Համավին վկայում է, որ նա եղել է Ուր-

նության շուրջ, «Լրաբեր հասարակական գիտությունների», 2012, № 2-3, էջ 51-57: Тирацян, Г. А. Урарту и Армения. Лрաբեր Հասարակական Գիտությունների, 1968, № 2, էջ 17-30: Арутюнян Н. В. Биайнили (Урарту). Изд. АН Арм. ССР, Ереван, 1970, նույնի՝ Топономика Урарту. Изд. АН Арм. ССР, Ереван, 1985.

²⁴ Климент Александрийский. Строматы (в трёх томах). СПб.: Т. 2. Изд. Олега Абышко, 2003, с. 206-207; Арнобий. Против язычников. СПб, 2008, с. 156.

միա լճի մոտերքից, Շիզ գավառի Ուրմիա քաղաքից²⁵: Շիզը համընկնում է հայկական Ատրպատականի հետ: Ղ. Ալիշանը նույնպես նշում է, որ նա եղել է հայոց Ուրմիա քաղաքից և կարող էր լինել հայ²⁶: Գոյություն է ունեցել հայկական Ատրպատականի նախարարություն՝ տեղ զբաղեցնող «Գահնամակ»-ում (46-րդը)²⁷: Որ Ջորոաստորը չի եղել պարսիկ և Իրան է եկել մեկ այլ երկրից, վկայված է Ավեստայի գաթաներից մեկում՝ կոչվող «Ջորաստորի աղոթքը արտաքսումից հետո»²⁸: Նրա հայ լինելու հանգամանքը հիմնավորվում է նաև արվեստագետ Հ. Ներսիսյանի կողմից²⁹:

Ավեստայում հիշատակվում է Ջորոաստորը՝ խոկացող Հրազդան գետի ափին³⁰: Իսկ դա նշանակում է, որ նա Իրանից հետ է եկել Հայաստան և այնտեղ, ինչպես Իրանում, նույնպես ստեղծել հայկական զրադաշտական իրավունքը և պետությունը: Նրա և Հայկ Նահապետի ստեղծած իրավունքի և պետության հայր-որդիական կապի ապացույց է այն, որ զրադաշտական Իրանը, հետո նաև Հայաստանը որպես պետություններ ձևավորվել են խաղաղաբար, նույնպես քարոզչության արդյունքում և պատմականորեն կարճ ժամանակամիջոցում: Ինչպես հայկյան, այնպես էլ զրադաշտական իրանական և հայկական պետությունները տարածքային կառուցվածքի տեսակետից եղել են նախարարությունների և թագավորությունների ֆեդերացիա կամ կոնֆեդերացիա: Այդպիսին Իրանը մնացել է նաև իմպերիայի վերածելուց հետո: Ինչպես Իրանում, այնպես էլ Հայաստանում թագավորին կից գործել է «թագավորներ դնող» ազգականների ու իմաստունների խորհուրդը՝ ատյանը³¹: Ինչպես զրադաշտական Իրանում, այնպես էլ Հայաստանում գործել է այնպիսի ունիկալ պետական իշխանության մարմին, ինչպիսին է աշխարհաժողովը: Դրա գումարման մասին հիշատակում է առկա Ավեստայում: Այն հրավիրել է ինքը՝ Արամազդը, սրբազան Դատիա (Արաքս) գետի

²⁵ Յակուտ ալ Համավի, Աշխարհագրական բառգիրք//Արաբական աղբյուրները Հայաստանի և հայերի մասին, կազմեց Ա. Թ. Նալբանդյանը, Երևան, 1965, էջ 365:

²⁶ Ալիշան Ղ., Հին հավատք կամ հեթանոսական կրոնք հայոց, Վենետիկ, 1895:

²⁷ Գահնամակ, Հայկական սովետական հանրագիտարան, հ. 2, 1976, էջ 662-664:

²⁸ Авеста в русских переводах (1861-1996), էջ 137-140:

²⁹ Ներսիսյան Հ., Հայկական լեռնաշխարհը ըստ Ջրադաշտն ու իր Ավեսթան// Ներսիսյան Հ., Հայագիտական ուսումնասիրություններ, Երևան, «Հեղինակային հրատարակություն», 2011, էջ 403-415:

³⁰ Авеста в русских переводах (1861-1996), էջ 137-140:

³¹ Моммзен Теодор. История Рима. Том 4, Ростов на Дону, «Феникс», 1997, с. 254.

ափին³²: Ինչպես արդեն նշվել է, այն կարող էր և գոյություն է ունեցել ու գործել նաև հայկյան քաղաքակրթությունում, և դրանից իրանական հասարակությանն անցել Զորոաստրի միջոցով: Ըստ Հերոդոտոսի, պարսիկների շրջանում առաջին աշխարհաժողովը հրավիրել է Կիրոս Երկրորդը: Եվ դա՝ միդիացիներից ազատագրվելու և համաշխարհային իմպերիա կազմակերպելու հարցերի շուրջ³³: Հայոց պատմիչների երկերից ակնհայտ է դառնում նաև, որ համապետական աշխարհաժողովներին մասնակցել են նաև գյուղերի ներկայացուցիչներ: Դրա գոյության ու գործողության մասին բազմաթիվ հիշատակություններ են առկա Ագաթանգեղոսի, Փավստոս Բուզանդի, Եղիշեի երկերում³⁴:

Հայկյան և զրադաշտական քաղաքակրթությունների կազուալ կապը, ժառանգականությունն ու ընդունողականությունն արտահայտված է նաև նրանում, որ դրանք ձևավորվել են խաղաղաբար, ազատության, արդարության, հավասարության, բարու, համերաշխության և այդ կարգի այլ ղեկավարող ու հիմնարար գաղափարների քարոզչության հետևանքով: Արևելյան ոչ մի ժողովրդի պետություն, իրավունք և քաղաքակրթություն նման պատճառներով ու միջոցով չի ծագել: Զրադաշտական պետության ձևը (կառավարման ձևը, կառուցվածքը և քաղաքական ռեժիմը) կրկնում է հայկյան պետության ձևին՝ կառավարման ձևին, տարածքային կառուցվածքին և քաղաքական ռեժիմին: Հայկյան պետությունը եղել է միապետություն, բայց նաև սովերենի իշխանությունը սահմանափակված է եղել Հայկի որդիների, թոռների, ազգականների և որոշ այլ տոհմերի պատկանող նախարարների իշխանությամբ, տարածքային կառուցվածքի տեսակետից եղել նախարարությունների ֆեդերացիա կամ կոնֆեդերացիա: Այդպիսին է եղել նաև Իրանը՝ իմպերիայի վերածելուց հետո և հայկական զրադաշտական պետությունը: Զորոաստրի և Հայկ Նահապետի ստեղծած իրավունքի, պետության և քաղաքակրթության հայր-որդիական կազուալ կապի ապացույց է նաև այն, որ

³² Авеста в русских переводах (1861-1996), էջ 79, 83; Халиков А. Г. Правовая система зороастризма. Душанбе, 2004, с. 111-114, 117.

³³ Геродот. История в девяти книгах. Пер. и примеч. Г. А. Стратановского. Ленинград, „наука“, 1972, с. 52.

³⁴ Ագաթանգեղոս, Հայոց պատմություն, Երևան, 1983, էջ 90, 412, 424, 436, 444, 476, Փ. Բուզանդ, Հայոց պատմություն, Երևան, 1987, էջ 62, 86, 108, 118, 248, 252, 356, 390 Եղիշե, Վարդանի և հայոց պատերազմի մասին, Երևան, 1994, էջ 56, 114, Մովսիսյան Ա., Աշխարհաժողով. Հին Հայաստանի բարձրագույն խորհրդակցական ժողովը՝ երկրի դասակարգային համերաշխության երաշխավոր, «21-րդ դար», թիվ 3 (13), 2006:

դրանք ձևավորվել են պատմականորեն կարճ ժամանակամիջոցում, նույն տարածաշրջանում: Ինչպես նշվել է, ամենայն հավանականությամբ հայկյան ֆեդերատիվ պետությունում նույնպես գործել է աշխարհաժողով, որի գոյությունը տրամաբանորեն պայմանավորված է Հայկ Նահապետի քարոզած ղեկավարող ազատական գաղափարներով: Իրանում ևս գործել է աշխարհաժողով, և այդ պետությունը, ինչպես հայկականը, ունեցել է համեմատաբար մեղմ քաղաքական ռեժիմ, քան հարևան արևելյան բռնապետությունները՝ բաբելականը և եգիպտականը: Դա ակնհայտ է դառնում Քսենոֆոնի «Կյուրոպեդիա» երկից³⁵: Եվ դա նույնպես հայկյան պետությունից է անցել իրանական զրադաշտական պետությանը:

Զրադաշտական քաղաքակրթությունը անցումային աստիճան է և կապող օղակ՝ հայկյան և քրիստոնեական քաղաքակրթությունների շղթայի մեջ: Առանց հայկյան և քրիստոնեական քաղաքակրթությունների միջև նման միջանկյալ օղակի քրիստոնեական իրավունքի, պետության և քաղաքակրթության ձևավորումը ձգձգվելու էր դարերում ու հազարամյակներում: Եվ Հայկյան, ինչպես նաև Զրադաշտական քաղաքակրթությունները, ըստ մարդկային հասարակության զարգացման մասին Քրիստոսի առաջադրած հավերժական (հասարակության զարգացման) ծրագրի դրույթների, քրիստոնեական քաղաքակրթությանն անցնելու նախապատրաստական փուլերն են: Աստվածային ծրագիր, որի մասին քանիցս հիշատակում է Ագաթանգեղոսն իր երկում, և որի գլխավոր կատարողներից է հռչակված Գրիգոր Լուսավորիչը³⁶: Իսկ այդ ծրագրի կատարման ձևն ու միջոցը նույնն է՝ «բարի միտք, բարի խոսք ու բարի գործ», «չար միտք, չար խոսք և չար գործ» սկզբունքների ու մեթոդների օգնությամբ երկնային արքայությունում գործող ազատության և այլ ղեկավարող գաղափարների ու նորմերի քարոզումը՝ ագիտացիան և պրոպագանդան, համոզելը և հակելը՝ ընդունել և ղեկավարվել դրանցով ու փրկվել, և քարոզության միջոցով՝ չար մտքի, չար խոսքի ու չար գործի կամ հակաիրավունքի կտրական մերժումը, արգելումը:

Հայկական քրիստոնեական պետությունը, իրավունքը և քաղաքակրթությունը՝ հայկական քաղաքակրթությունների եռաստիճան շղթայի վերջին օղակը, առաջացել է 3-րդ դարի վերջին և 4-րդ դարի սկզբին: Եվ դա ոչ միայն Նոր Կտակարանի, այլև հայկյան և զրադաշտական քաղաքակրթու-

³⁵ Ксенофонт. Киропедия. М., «Наука», 1976.

³⁶ Ագաթանգեղոս, նշվ. աշխ., էջ 20, 104, 130, 96, 206, 212, 220, 300, 302, 340, 374, 446:

թյան մեջ գործող իրավական գաղափարների ու նորմերի, ինչպես նաև նույնպես փրկական հավատալիքների արդյունք է: Քրիստոնեական իրավունքը և պետությունը չէր կարող սկզբնապես առաջանալ Հռոմեական իմպերիայում, քանզի դրանում չեն եղել համապատասխան պայմաններ, ազատության, արդարության, հավասարության, բարու, համաձայնության, համերաշխության բավարար չափ, դրանցից սերած իրավունք և պետություն: Ըստ Գ. Լեբոնի՝ հունական քաղաքակրթությունը ընդհանրապես չգիտի, թե ինչ է ազատությունը, և որ «հունական աշխարհի ազատությունը կարծեցյալ է»³⁷: Նույնը ավելի մեծ չափով վերաբերում է հռոմեական աշխարհին:

Քրիստոնեական իրավունքի, պետության ու քաղաքակրթության ստեղծողը և ճարտարապետը սուբստանցիալ գործիչ, ցիվիլիզատոր Գրիգոր Լուսավորիչն է: Նա այդ առաքելությունը կատարել է հայոց Տրդատ Երրորդ Մեծ Արշակունի թագավորի աջակցությամբ, ինչպես երբևիցե Զորոաստրը՝ պարսից լեգենդար թագավոր Կավի Վիշտասպի աջակցությամբ, նույնպես քարոզչության միջոցով ու կարճ ժամանակամիջոցում: Իսկ քարոզչության նյութը եղել են Քրիստոսի հոչակած ղեկավարող համընդհանրական գաղափարները՝ արդարությունը, ազատությունը, հավասարությունը, ճշմարտությունը, բարին, գթությունը, սերը, համերաշխությունը և այլն, գործող Երկնային Արքայությունում: Եվ որոնք ունակ են նյութականանալ, ներդրվել հայկական գրադաշտական իրավական սիստեմի ընդերքում, նույնացվել հայկական գրադաշտական իրավունքի հիմքում ընկած նույնանուն գաղափարների հետ, վերածվել այդ սիստեմի ներքին օբյեկտիվ, էական և արժեքավոր հատկությունների՝ լարվածության, էներգականության նոր լիցքեր հաղորդելով այդ սիստեմին³⁸: Երկնային Արքայության (և դժոխքի) գաղափարը զուտ հայկական է՝ բնորոշ ինչպես հայկյան, այնպես էլ գրադաշտական գաղափարախոսությանը և հավատալիքներին: Հին Կտակարանում, որը մեծ մասամբ հրեական Աստվաշաշունչն է, դժոխքի և երկնային արքայության գաղափարներ ընդհանրապես չկան: Այնտեղ առկա է շեղի գաղափարը, որը հայերեն թարգմանվել է որպես դժոխք, այնինչ շեղը և դժոխքը նույնություն չեն: Շեղը մի տեղ է գետնի տակ (преисподня, գերմ.՝ Unterwelt), որում մահ-

³⁷ Лебон Г. Психология масс. Минск: «Харвест», Москва: «Аст», 2000, с. 105.

³⁸ Խաչատրյան Ս. Ա., Իրավունքի հասկացության ձևակերպումը դրա բովանդակության մեջ պարունակվող արժեքավոր հատկությունների տեսակետից, «Օրենք և իշխանություն», 1999, № 3 (29), էջ 11-14, նույնի՝ Իրավունքի արժեքավոր հատկությունները, Երևան, 2002, նույնի՝ Իրավունքի օրինաչափությունները, Երևան, 2003:

վանից հետո հանգրվանում են երկրում առաքինություն և բարեվարքություն դրսևորած մահացածների հոգիները³⁹: Երկնային Արքայության մասին ակնարկներին շուրջ 33 անգամ կարելի է հանդիպել միայն Նոր Կտարկարանում: Իսկ դրա, ինչպես նաև դժոխքի լիարժեք նկարագրությանը, առկա է Ավեստայի «Հոգու բախտը մահվանից հետո» ֆրակարդում, «Արտա Վիրապ Նամակ»-ում, «Դադաստան-ի Մենոգ-ի խրատ»-ում⁴⁰: Դանթե Ալիգերին դրանց նկարագրությունը ձեռնարկել է շատ ավելի ուշ՝ 1000-1500 տարի հետո⁴¹:

Նոր Կտակարանում քրիստոնեական պետության և իրավունքի գաղափարը բացակայում է: Ինքը՝ Քրիստոսը, և նրա առաքյալները նման գաղափար չեն առաջադրել և հանուն դրանց իրականացման չեն պայքարել: Նման գաղափարներ չեն առաջադրել Գրիգոր Լուսավորչին նախորդած, ժամանակակից և նույնիսկ նրան ժամանակի մեջ հաջորդած եվրոպական քրիստոնյա ջատագովները: Նրա ժամանակակից Ե. Կեսարացին խոսք անգամ չի ասում պետության և իրավունքի քրիստոնեացման հնարավորության, իր աչքի առջև Հայաստանում տեղի ունեցած քրիստոնեական հեղափոխության, հայոց պետության և իրավունքի քրիստոնեացման, Գրիգոր Լուսավորչի և հայոց թագավոր Տրդատ Երրորդի կատարած աննախադեպ գործերի մասին:

Քրիստոսի հռչակած հիմնարար գաղափարները և փրկական կրոնական հավատալիքները հայկական են, հայկյան և զրադաշտական: Հրապարակային քարոզչության և այդ միջոցով գաղափարների ու հավատալիքների տարածման մեթոդը, միջոցն ու ձևը՝ քարոզչությունը, որդեգրված Քրիստոսի ու նրա առաքյալների կողմից, նույնպես հայկական են: Հին Հրեաստանում և Հունաստանում այդ երևույթը ևս տեսնված չէ: Քարոզչություն կատարվել է որոշակի տեղերում՝ ագորաներում, լիցեյներում, Երուսաղեմի տաճարում, կրել որևէ գիտության կամ կրոնի ուսուցման ձև, որի համար մար-

³⁹ Библия. Книги священного писания. Тора, пророки, писания. На русском языке и иврите. Printed in England by Claus Ltd, St Ives plc, 1997, с. 71.

⁴⁰ Авеста в русских переводах (1861-1996), էջ 408-414; Суждения Духа разума (Дадестан-и меног-и храт). Подготовлено к печати О. М. Чунаковой. «Восточная литература», М., 1997; Արտա Վիրապ Նամակ, պահլավերեն բնագրից թարգմանեց և ծանոթագրեց պրոֆ. Լ. Թ. Աբրահամյան, Երևան, ՀՍՄԴ ԳԱ հրատ., 1958:

⁴¹ Данте Алигьери. Божественная комедия. М., «Правда», 1982.

գարեն, փիլիսոփան ստացել է աշխատավարձ⁴²: Հունական և հռոմեական տաճարներում նույնպես քարոզչության երևույթ չի նկատվում, դրանցում կատարվել են միայն ծեսեր, միստերիաներ, զոհաբերություններ և կանխագուշակություններ⁴³:

Գրիգոր Լուսավորիչն իր հրապարակային քարոզչական գործունեությունն սկսել է այն պահից, երբ հռոմեական զորքերի մեջ մտնող հայոց զորախմբի կազմում, որի հրամանատարն էր Տրդատ Երրորդ Արշակունին, 283թ. մտել է Հայաստան՝ դեպի Իրան արշավելու համար: Եփրատ սրբազան գետի ափին գտնվող Անահիտ դիցուհու տաճարում տեղի ունեցող զոհաբերական ծեսին նա հրաժարվել է մասնակցել: Հայտնի է, որ պատերազմներում, մենամարտերում հաջողություն տվողը և հաղթություն շնորհողը կամ դրանցից զրկողը, համաձայն Ավեստայի «Արդի-Սուր կամ Աբան-Յաշտ»-ի (25-27, 29-31, 37-39, 41-43, 45-47, 49-51, 53-55, 61-63 և այլ տներ), եղել է Անահիտ դիցուհին: Միայն նրա մաղթանքների առկայության դեպքում, ընդ որում՝ տրվող միայն արիացի հերոսներին, կարելի էր հաղթել հակառակորդին ու թշնամուն⁴⁴: Գրիգորի այդ վարքագիծը համարվել է սրբապղծություն: Նա անմիջապես էլ բանտարկվել և կտտանքների է ենթարկվել: Դրանց նպատակը եղել է նրան հակել զոջման և ապաշխարանքի, որը, սակայն, տեղի չի ունեցել: Ավելին, նա շարունակել է քարոզել, որի համար թագավորը նրան դատապարտել է մահվան՝ Խոր Վիրապ նետելու միջոցով: Նա հրաշքով կենդանի է մնացել և այնտեղից դուրս բերվել միայն 13-15 տարի հետո, Հռիփսիմյան կույսերին մահապատժելու համար Աստծու կողմից թագավորին ուղարկված հիվանդության պատճառով: Արքայադուստր Խոսրովիդուխտին երազում այցելության եկած հրեշտակը հայտնել է, որ հիվանդացած թարգմանիկը կարող է բուժվել միայն Գրիգորը: Նա դուրս է հանվել Արտաշատի Խոր Վիրապից: Հրաշքով նրա ողջ մնալու լուրը ցնցել է Արարատյան դաշտի ժողովրդին: Եվ երբ նրան ուղեկցող թափորը Արտաշատից ուղղվել է դեպի մայրաքաղաք Վաղարշապատ, ճանապարհին կուտակված հսկայաթիվ մարդիկ ողջունել են Գրիգորին: Իսկ նա նրանց առջև քարոզել է Տիրոջ Խոսքը հոգու անմահության, փրկության, Երկնային Արքայության,

⁴² Диоген Лаэртский. О жизни, учениях и изречениях знаменитых философов. М., „Мысль“, 1979.

⁴³ Макс Вебер. Социология Религии//Избранное: Образ общества. М., «Юрист», 1994, с. 78-308.

⁴⁴ Авеста в русских переводах (1861-1996), էջ 178-188:

այնտեղ տիրող բացարձակ ազատության և այլ գաղափարների, ինչպես նաև այնտեղ հավերժական կյանք վայելող, հրեշտակացած մարդկային հոգիների, այդ թվում Հռիփսիմյան կույսերի մասին:

Այն, որ մահվանից հետո մարդկանց անմահ հոգիները տեղափոխվում են Երկնային արքայություն կամ դժոխք, ունկնդիրները գիտեին: Հոգու փրկության հույսը և հոգաբ, ինչպես նաև աստվածային դատարանի և ահեղ դատաստանի գաղափարը ևս զրադաշտական է: Սակայն տարբերությունն այն է, որ հանդերձյալ կյանքի դռանը մարդկանց հոգիներին դատողը ոչ թե Արամազդի, Միհրի, Ռաշնի և այլ աստվածների անդրշիրիմյան դատարանն է, այլ Քրիստոսի: Իսկ արդարադատության կշեռքը գտնվում է ոչ թե Ռաշն աստծու, այլ Քրիստոսի ձեռքին: Փրկիչը, ամոքիչը Նա է, Երկնային Արքայությունն էլ Նրանն է, և ոչ թե Արամազդինը⁴⁵: Անասան է մնացել նաև շնորհի (благодать) գաղափարը, ինչպես նաև հարության և վերջին դատաստանի գաղափարները, որոնք նույնպես զրադաշտական են, և առաջնակարգ տեղ են գրավում նրա քարոզած սոստերելոգիական հավատալիքներում: Սակայն որոշ տարբերություններ կան այն նորմերում, որոնց կատարման կամ դրանց մեջ թերանալու դեպքում մարդու հոգին կարող է զրկվել Երկնային Արքայությունից: Դրանցից են զրադաշտական ամուսնաընտանեկան իրավունքի նորմերը պարունակող բռնության տարրեր, և ապահովող արյունապղծական էնդոգամ ընտանիքի, խեթուկդասի, կանանոցի, ստուրության, խնամակալության և ամուսնության այնպիսի ձևերի գոյությունը, որոնք դարերով սահմանափակված են եղել կանանց ազատությունը: Դրանք հիմք են դարձել նաև Տրդատ Երրորդ թագավորի կողմից Հռիփսիմե կույսի հետ ամուսնանալու, նրան իր կանանոց տանելու փորձին, նրա և քրիստոնեական կուսանոցի այլ անդամների դատապարտմանը և մահապատժին⁴⁶:

Վերացվել է նաև չարի ու բարու փոխհարաբերակցության դուալիստական սկզբունքը, որի հիման վրա չարի, բռնության, ատելության, նախանձի դժոխային գաղափարները հավասարազոր են բարու, ազատության, արդարության, հավասարության, գթության և սիրո գաղափարներին և դրանց

⁴⁵ Խաչատրյան Սամվել, Արդարության և արդարադատության կշեռքի հարցերը Գրիգոր Լուսավորչի «Հաճախապատում ճառք»-ում, Երևան, «Լուսաբաց», 2020:

⁴⁶ Խաչատրյան Ս. Ա., Հռիփսիմե կույսի և Տրդատ Երրորդ թագավորի ամուսնության հարցի շուրջ գավառի պետական համալսարանի գիտական հոդվածների ժողովածու, 2021, № 11, էջ 456-484, Хачатрян С. А. Зороастрийский погребальный обряд над преступниками в дохристианской Армении. EESJ. East European science Journal, № 1 (52), 2020, part 6, Warsaw, Poland, S. 62-67.

հետ գտնվում են անհրաժեշտ կապի, միասնության և պայքարի մեջ: Եվ եթե չարության, աստելության, թշնամանքի ու բռնության աստված Ահրիմանը իր ուժով և կարողություններով հավասար է Արամազդին և հավասարակշռում է նրան, ապա Քրիստոսը, Նրա խոսքը՝ չունեն նման հակակշիռ: Չարությունը մարմնավորող սատանան հավասարագոր չէ Տիրոջը: Նա եղել է Աստծու հրեշտակներից մեկը, սակայն իր ազատ կամքով անկել է հրեշտակների դասից՝ հետևից տանելով իր կողմից մոլորեցված այլ հրեշտակների: Նրանք դուրս են շարտվել Երկնային Արքայությունից, վերածվել դևերի: Նրանց բնակարանը դժոխքն է, բայց նրանք հնարավորություն ունեն նաև գործել երկրում⁴⁷:

Հանգամանքը, որ Գրիգոր Լուսավորիչը 13-15 տարի գտնվել է Խոր Վիրապում և չի մահացել, արդեն իսկ զարմանահրաշ երևույթ է: Ցնցող է նաև այն, որ նա ազատվել է թագավորի քույր Խոսրովիդուխտին երևացած տեսիլի պատճառով: Երագում երևացած հրեշտակը նրան պարտավորեցրել է Գրիգոր Լուսավորչին ազատել Խոր Վիրապից, քանի որ միայն նա կարող է բուժել կերպարանափոխված և կիսախելագար թագավորին՝ Աստծու կողմից այդպես պատժված սուրբ Հռիփսիմենին և այլ կույսերի մահապատժելու համար: Դրա մասին վկայում է Ագաթանգեղոսը, որով և հաստատվում է կանխագուշակության, մարգարեության, հմայության արվեստի արժեքավորությունը և գոյության իրավունքը նաև քրիստոնեական աշխարհակարգում: Այլ կերպ հնարավոր էլ չէր: Դրանց բնական կապը իրավունքի հետ հիմնավորվել է պրոֆ. Ա. Վենգերովի կողմից⁴⁸: Դա հիմնավորվում է նաև նրանով, որ այդ տեսիլի պարունակած պատվերի համաձայն է Գրիգոր Լուսավորիչն ազատվել Խոր Վիրապից:

Նա մեծ մարգարե, Աստծու առաքյալ, կանխագուշակ, քարոզիչ և միստագոգ է (խորհուրդներ, մոգական գործողություններ և հրաշքներ կատարող)⁴⁹, ժամանակի ամենազարգացած, կրթված, իմաստուն և բացառիկ կարողություններ ու խարիզմա ունեցող մարդկանցից մեկը: Երբ նա և նրան ուղեկցող թափորը Արտաշատից ուղևորվել է Վաղարշապատ, այդ ճանապարհի երկարությամբ հավաքված հարյուրհազարավոր մարդիկ նրան տեսնելու, նրա քարոզները լսելու և հատկապես հրաշքներ տեսնելու ակնկալի-

⁴⁷ Խաչատրյան Ա. Ա., Եզնիկ Կողբացին կամքի ազատության մասին, Երևան, 2003:

⁴⁸ Венгеров А. Б. Предсказания и пророчества: за и против. М., 1991.

⁴⁹ Макс Вебер. Социология Религии//Избранное: Образ общества. М., «Юрист», 1994, с. 119-137, 156, 171, 191, 195:

քով խանդավառորեն ողջունել են նրան, լսել նրա քարոզը: Իսկ նա ամբողջ ճանապարհին և անդադար քարոզել է Քրիստոսի ուսմունքը՝ ուղեկցվող հմայություններով, կանխագուշակություններով, հրաշքներով, մարդկանց բուժմամբ և ապաքինմամբ: Եվ դրանք ցնցող տպավորություն են գործել մարդկանց, նրանց բազմությունների վրա: Եվ մարդիկ, առնչվելով նրա մտքերին, լսելով նրա քարոզը և տեսնելով նրա գործերը, սկսել են երկմտել, տատանվել և հավատալ Քրիստոսին:

Երբ նա հասել է մայրաքաղաք Վաղարշապատ, այնտեղ նրան դիմավորել են դիվահար հայոց թագավոր Տրդատ Երրորդն ու իշխանները: Նրանք հրապարակավ ընկել են սրբի ոտքերը, և աղաչել իրենց ապաքինել, և դա նույնպես մեծ տպավորություն է գործել հավաքված ժողովրդի հավատքային կողմնորոշման վրա: Սակայն նա թողել է թագավորին և իրեն դիմավորող պալատականներին, այցելել է այն վայրեր, որտեղ Հռիփսիմեի, Գայանեի և մյուս զոհված կույսերի աճյունները, ըստ զրադաշտական ծեսի ու կարգի, մահապատժից հետո թողնվել էին գազաններին ու թռչուններին ի կեր: Կույսերի մարմինները նրա կողմից հավաքվել և ամփոփվել են դագաղների մեջ՝ հետագա թաղման համար: Մերժվել են դրա համար բերված թագավորական հանդերձներն ու պատանքները, ինչը նույնպես քարոզչական հսկայական ազդեցություն է գործել նրան ուղեկցող ամբոխի վրա:

Եվ եթե քարոզչության առաջին փուլում այն դրսևորվում էր մտքերով ու խոսքերով, ավետարանական նյութի մատուցմամբ, կանխագուշակություններով, հրաշքներով զուգորդված այնպիսի մոզական գործողությունների հետ, ինչպիսիք են հիվանդներին բուժելն ու ապաքինելը (որը ավետական սրբացման պայման է), ապա երկրորդ փուլում նա անցնում է զրադաշտական իրավունքով ծանր հանցագործություն դիտվող գործնական-նյութական գործողությունների՝ ուղղակիորեն նախատեսված Ավետայի «Հողը» ֆրակարդում: Այն դրսևորվում է Հռիփսիմյան կույսերին զրադաշտական հավատալիքներով սուրբ տարերք հանդիսացող հողի մեջ թաղելու և այդպիսով հողը պղծելու, նրանց գերեզմանների վրա խաչեր դնելու ու ցանկապատման միջոցով: Սակայն նրա հրամանին թագավորը և իշխանները ոչ միայն ենթարկվել են, այլև անձամբ են փորել կույսերի գերեզմանները՝ կատարելով ֆիզիկական աշխատանք, որը նույնպես չլսված ու չտեսնված է: Զրադաշտական Հայաստանում մահացածների մարմինները դրվել են դախմայի վրա, իսկ հանցագործների դիակները, ինչպես կույսերինը, թողնվել անմա-

քուր տեղերում⁵⁰, ի կեր գազանների ու գիշակեր թռչունների: Եվ ահա կույսերի մարմինները, ովքեր կատարել էին զրադաշտական օրենքով նախատեսված հանցանքներ և դրանց համար դատապարտվել, հանդիսավորապես թաղվել են ոչ միայն զրադաշտականների համար սրբազան տարերքում՝ հողում, այլև մայրաքաղաքի տարածքում: Եվ դա քրիստոնեական հեղափոխության, Գրիգոր Լուսավորչի քարոզչության ամենակարևոր և ակնառու դրսևորումներից ու ձեռքբերումներից է: Մայրաքաղաքում կառուցվել են երեք վկայարաններ: Թագուհու և ազնվական կանանց կողմից Հռիփսիմյան կույսերի մարմինների մոտ են բերվել զանազան թանկագին զարդեր, «ուկեհուռ դիպակներ, երկնագույն և ձյունասպիտակ հանդերձներ»՝ նրանց մարմինները պատանելու համար, որը նույնպես պարտադրված է Ավեստայով⁵¹: Սակայն Գրիգոր Լուսավորչիչը հրաժարվել է դրանք ընդունել՝ նվիրատուների մկրտված չլինելու պատճառաբանությամբ: Եվ այն ժամանակ, երբ Հռոմի կատակոմքներում կատարվում էին քրիստոնյաների գաղտնի թաղումներ, Հայաստանում այդ նույնը կատարվել է ոչ միայն բացահայտ կերպով, այլև հանդիսավորությամբ՝ ուղեկցվող թաղման հատուկ ձեսերով, պետության առաջին դեմքերի մասնակցությամբ: Հատկանշական է նաև, որ կույսերը հայուհիներ չէին, այլ լատինուհիներ և ոչ ազնվական կանայք (բացի Հռիփսիմեից ու Գայանեից): Ավելին, նրանց վկայարանների վրա, քաղաքների հրապարակներում, ճանապարհների խաչմերումներում, եկեղեցիների վրա կանգնեցվել են խաչեր, որպիսի երևույթ աշխարհում մինչ այդ չի եղել (պարբ. 769-770): Գործնական (նյութական) քարոզչության այդ գործողությունները կատարելուց հետո Գրիգոր Լուսավորչիչը մասնակիորեն բուժել է հիվանդ թագավորին ու իշխաններին: Դրա հետ միասին բուժվել ու ապաքինվել են ներկա գտնվող բորոտներ, խեղանդամներ, դիվահարներ և այլք (պարբ. 771-774), և նրանց բուրդին ներշնչվել է փրկության հույս: Այս առթիվ պետք է հիշեցնել, որ թեև զրադաշտական կրոնը նույնպես եղել է փրկչական, ինչպես քրիստոնեականը, բայց Ավեստայում քանիցս վկայված է, որ թագավորի նման հիվանդները, որոնց կպած է եղել չարի ձեռքը և նրանց մարմիններն այլանդակվել են, իսկ հոգեկան աշխարհը՝ խաթարվել, չէին կարող փրկության և երկնային արքայության արժանանալու հույս ունե-

⁵⁰ Хачатрян С. А. Зороастрийский погребальный обряд над престаупниками в дохристианской Армении. EESJ. East European science Journal, № 1 (52), 2020, part 6, Warsaw, Poland, S. 62-67.

⁵¹ Авеста в русских переводах (1861-1996), т. 2 333-334:

նալ⁵²: Իսկ հանգամանքը, որ թագավորը հիվանդացել է, նշանակում է, որ նա «աստվածախառն» չէ և այդ հիմքով նույնպես չի կարող հավակնել երկնային արքայության: Սակայն Քրիստոսը մեծահոգի է, և Իրեն դիմելու դեպքում ներում է (նախապես բուժելով մարմնական և հոգեկան հիվանդություններից): Այս հանգամանքը քանիցս վերահաստատված է ոչ միայն Ագաթանգեղոսի երկում, այլև Գրիգոր Լուսավորչի «Հաճախապատում ճառք»-ում:

Այնուհետև Գրիգոր Լուսավորիչը, Վաղարշապատի այգիներում սկսել է իր համընդհանրական քարոզը՝ տևած 66 օր, որին ունկնդրել են «իրար վրա դիզված անթիվ», «անասելի շատությամբ» մարդիկ (պարբ. 725): Թագավորը և իշխանները եղել են նրանց շարքում: Նրա քարոզների բովանդակությունը շարադրված է Ագաթանգեղոսի երկի 2-րդ հատվածում՝ կոչվող «Սուրբ Գրիգորի վարքը և պատմությունը», ինչպես նաև «Հաճախապատում ճառք»-ում⁵³: Քարոզի վայրը լքել հնարավոր չի եղել, քանի որ դևերը հարձակվել են հեռացողների (չհավատացողների) վրա, կատաղեցրել ու ստիպել են ատամներով քրքրել սեփական մարմինները, որը ևս հրաշք է: Քարոզի վերջին օրը «խառնիճաղանջ» ամբոխի ներկայությամբ նա լիովին բուժել է «Արարիչի հզորությունից ահաբեկված» թագավորին և իշխաններին (պարբ. 728-730)⁵⁴:

Քարոզման արդյունքում կատարվող հրաշալի քրիստոնեական հեղափոխության կուլմինացիան Գրիգոր Լուսավորչի երկու «ահավոր տեսիլք»-ներն են, որոնք նա տեսել է քարոզման վերջին օրվա գիշերը: Նա ներկաներին պատմել է դեպի «Երկնային Արքայության անզուգականության մեջ» կույսերի վերանալու մասին տեսիլքի բովանդակությունը (պարբ. 731): Դրանով հավաստվել է, որ Սուրբ կույսեր Հռիփսիմեն, Գայանեն և նրանց հետ զրադաշտական ծեսով մահվան դատապարտված ու զոհված կույսերն արդեն Երկնային Արքայությունում են: Այդ վկայությունը հերթական անգամ ցնցել է թագավորին ու իշխաններին: Չէ՞ որ կույսերը թագավորի կողմից դատապարտվել էին որպես հանցագործներ, և նրանց հոգիները, ըստ զրա-

⁵² Авеста в русских переводах (1861-1996), էջ 80, 191:

⁵³ Խաչատրյան Ս. Ա., Կրկին «Հաճախապատում ճառք»-ի հեղինակության հարցի շուրջ: Գրիգոր Լուսավորիչ, թե՞ Մեսրոպ Մաշտոց, ԳՊՀ Գիտական հոդվածների ժողովածու, № 3, 1916, էջ 670-699, նույնի՝ «Հաճախապատում ճառք»-ի հեղինակության և հայկական այբուբենի ստեղծման հարցերի շուրջ, երկրորդ հրատ., Երևան, «Լուսաբաց», 2020:

⁵⁴ Ագաթանգեղոս, նշվ. աշխ., էջ 410-413:

դաշտական հավատալիքների, պետք է լինեին դժոխքում⁵⁵: Դա նաև նշանակում է, որ նրանց մահվան դատապարտողները նույնպես չեն կարող հավակնել Երկնային Արքայության, եթե ներման չարժանանան կույսերի, իսկ նրանց միջնորդությամբ՝ Աստծու կողմից: Իսկ կույսերը, ասում է Գրիգորը, պատրաստ են դրան, եթե միայն մեղավորները դիմեն իրենց: Դրան հետևել է Գրիգորի տեսած երկրորդ «անպատում տեսիլք»-ը: Դա հրեշտակների զորքի գլուխ անցած, երկնքից երկիր, Վաղարշապատի կենտրոն իջած Քրիստոսի հայտնության կամ սուրբ իջման մասին հայտնի տեսիլն է (պարբ. 732-756): Դրանում Քրիստոսը երկխոսության մեջ է մտել Գրիգոր Լուսավորչի հետ, նրան պատգամներ տվել էլ ավելի ինտենսիվ քարոզել Աստվածաշնչի գաղափարները, նորմերն ու հավատալիքները, կանազուշակել չարի պարտության և բարու անպայման հաղթանակի, Հայաստանը Երկնային Արքայության նախադռան վերածելու, այնտեղ իր համընդհանրական եկեղեցին (որպիսին մինչ այդ ոչ մի տեղ դեռևս չկար) ու քրիստոնեական պետություն հիմնելու պլանի մասին (պարբ. 731-756)⁵⁶: Այդ պլանը Տիրոջ հավիտենական ծրագրի գլխավոր մասն է, որից պետք է սկսվի աշխարհի բոլոր ժողովուրդների ու պետությունների զանգվածային քրիստոնեացումը: Թագավորը և իշխանները անմիջապես ցանկություն են հայտնել աջակցել այդ պլանի կատարմանը՝ իրենց հայտարարելով Քրիստոսի ու Գրիգոր Լուսավորչի հետևորդներ:

Այնուհետև քարոզչության միջոցով կատարվող հեղափոխությունն անցել է երրորդ՝ մտքով, խոսքով և գործով (գործողություններով) կատարվող քարոզության տոտալ և ինտենսիվ փուլ: Այդ փուլում նրան ուղեկցել է զորք՝ ի նշան թագավորի աջակցության, և կիրառվել է ռազմական ուժ: «Գայթակղությունը քանդելու», «վերին ազատության» հասնելու (Երկնային Արքայության արժանանալու), աստված անվանված չաստվածները վերացնելու համար «հավանության խորհուրդ» առնելով թագավորից ու իշխաններից՝ նա ուղևորվել է հայոց մյուս նահանգները՝ զրադաշտական տաճարները քանդելու կամ էլ դրանք քրիստոնեականի վերածելու համար: Առաջինը նա «հանդիպել» է Արտաշատի «յերազամոյն տեղիսն անուանեալ կայր: Նախ դիպեալ ի ճանապարհի երազացոյց երազահան պաշտաման Տրի դից, դպրի գի-

⁵⁵ Хачатрян С. А. Зороастрийский погребальный обряд над преступниками в дохристианской Армении. EESJ. (East European science Journal), № 1 (52), 2020, part 6, Warsaw, Poland, с. 62-67.

⁵⁶ Ազաթանգեղոս, նշվ. աշխ., էջ 412-427:

տութեան քրմաց, անուանեալ Դիան գրչի Որմզդի, ուսման ճարտարութեան մեհեան. Նախ ի նա ձեռն արկեալ՝ քակեալ այրեալ աւերեալ քանդեցին» (պարբ. 778)⁵⁷: Այսպիսով՝ առաջինը կործանվել է Երազամոյնը և Տիր աստ-ծո տաճարը՝ կոչվող Որմիզդի (Արամազդի) ուսման ճարտարության տեղ, այն է՝ Ավեստայի և ավեստական իրավունքի, ինչպես նաև երազահանութեան և կանխագուշակություններ կատարելու, երգեցողության, թվեյաց երգերի, ասքերի ու գեներալոգիայի, քարոզչության ու հռետորական արվեստի մասին գիտությունների ուսուցման կենտրոն, դպրոց և համալսարան: Դա եղել է քարոզչական նշանակության ամենանշանավոր և առաջին միջոցառումը, որի նպատակը զրադաշտական գրականության, տաճարների ու քրմության ոչնչացումն է: Երազամոյնի քրմերը՝ կոչվող դևեր, ամրացել են Անահիտի և Տիրի տաճարներում, կազմակերպել դիմադրություն, սակայն պարտություն կրելով փախել են Հյուսիս՝ «Կովկաս լեռան բնակիչների մոտ»: Ինչու՞. քանի որ Հյուսիսը, ձմեռը և Կովկասը, ըստ Ավեստայի, համարվել են դևերի բնակության վայրեր: Քրմական այս քաղաքի ու համալսարանի կործանումը, քրմերի ոչնչացումն ու փախուստը ունի քարոզչական մեծ իմաստ և նշանակություն: Դրանով ապացուցվել է, որ զրադաշտական աստվածները անզոր են: Այդ մասին վկայել են փախչող քրմերը՝ ասելով, որ Քրիստոսը հաղթել է իրենց աստվածներին: Դրանից հետո Հայաստանի բոլոր նահանգներում ու գավառներում նրա կողմից կործանվել են զրադաշտական տաճարներն ու բազիլիկները, այդ թվում՝ Թորդան, Թիլ, Անի-Կամախ, Բագայադիճ և այլ քրմական քաղաքներում ու ավաններում գտնվող: Նման ակցիաներով վերահաստատվել է հեթանոսական աստվածների թուլությունը և պաշտպանվելու անկարողությունը, իսկ նրանց հզորության և հերոսականության մասին առասպելները արժեզրկվել են: Այդ ամենին ականատես մարդիկ «էլ ավելի հաստատ» են դարձել հավատի մեջ: Քրմական քաղաքներին ու տաճարներին պատկանող հողատարածքները, դաստակերտները, սպասավորները և քրմերը նվիրվել են քրիստոնեական նորաստեղծ եկեղեցուն (պարբ. 781), իսկ դրանցում կուտակված գանձերը բաժանվել են չքավորներին և «տառապածներին», այն է՝ մարմնական թերություններ ունեցողներին, հաշմանդամներին, որոնք զրադաշտական եկեղեցու կողմից մինչ այդ եղել էին մերժված, ինչպես նաև քրիստոնյաներին:

⁵⁷ Ագաթանգեղոս, նշվ. աշխ., էջ 436-437:

Այս դեպքերի կապակցությամբ պետք է հստակ նշել, որ նման ակտերով, պատմության մեջ առաջին անգամ քրիստոնեական եկեղեցին ճանաչվել է որպես շինությունների ու հողատարածքների սեփականատեր և այդպիսով՝ իրավունքի ինքնուրույն սուբյեկտ և իրավաբանական անձ: Միայն շուրջ 13-15 տարի հետո Հռոմեական իմպերիայում Կոնստանտին Մեծի և Լիցինիոսի կողմից 313թ. հրապարակած Միլանի էդիկտով քրիստոնեական եկեղեցին լեգալացվել, լեգիտիմացվել է, ճանաչվել որպես իրավաբանական անձ: Եվ դա՝ հայոց օրինակով:

Քարոզչության այս փուլի քարոզչական գործունեության ընթացքում բացառիկ ինքնանվաստացման վարքագծով աչքի է ընկել հայոց թագավորը: Նա «կենդանի քարոզ է դարձել՝ խոստովանելով իր ամբարշտությունը (անօրինականությունները): Պատմում էր Աստծու արած բոլոր սքանչելիքների (հրաշքների) մասին, որոնք իր վրա կատարվեցին, բժշկության ողորմությունը...»: Սա ցնցող փաստ է և նույնպես աննախադեպ՝ քարոզչական պրակտիկայում: Հայոց Տրդատ Երրորդ հզոր թագավորը և մեծ զորավարը՝ տասնյակ տարիներ առաջնորդած հայոց զորքը և հռոմեական բանակի այրուծին, իմպերատորներ Կարոսի, Դիոկղետիանոսի, Գալերիոսի, Լիկինիոսի ու Կոնստանտին Մեծի մարտական ընկերը, քրիստոնեական քարոզիչների հետ, որոնց անունները մնացել են շնորհիվ քարոզիչ Չենոբ Գլակի թղթերի⁵⁸, շրջել է Հայաստանի գավառներում և Գրիգոր Լուսավորչի ցուցումով նույնպես քարոզել, պատմել է իր կողմից Հռիփսիմյան կույսերին մահապատժելու, դրա պատճառների, դևերից խփվելու, դրա հետևանքով հիվանդանալու, խոզի կերպարանք ստանալու, դրանից հրաշքով բուժվելու և Քրիստոսին հավատալու մասին (պարբ. 788)⁵⁹: Նույնը նա պատմել է 325թ. ամռանը, Հռոմում, Կոնստանտին Մեծի, նրա արքունիքի, Սեղբեստրոս Մեծ պապի ներկայությամբ, որը նրանց կողմից լսվել է մեծ խանդավառությամբ և ակնածանքով⁶⁰: Այդ պատմությունը իր ազդեցությունն է գործել «Կոնստանտինի նվեր» անվանումով հայտնի Կոնստանտին Մեծի հրամանագրի բովանդակության վրա, որը սխալմամբ համարվում է անվավեր:

Այնուհետև թագավորը, իր քույր Խոսրովադուխտի ու թագուհի Աշխենի հետ խորհրդակցելուց հետո, «հրաման ետ ի ժողով կոչել միաբանութեամբ

⁵⁸ Չենոբ Գլակ Ասորի, Պատմութիւն Տարօնոյ, վենետիկ, 1832:

⁵⁹ Ագաթանգեղոս, նշվ. աշխ., էջ 442-443, 444-445:

⁶⁰ Ագաթանգեղոս, նշվ. աշխ., էջ 486-489, Շահնազարյան Կ., Դաշանց թղթոյ քննութիւնն ու հերքումը, Փարիզ, 1862:

ամենայն զորաց իւրոց» (պարբ. 791-792): Այսպիսով, փաստորեն, հրավիրվել է աշխարհաժողով: Վաղարշապատ են հավաքվել հայոց զորքերը, բոլոր նախարարներն ու իշխանները, նահանգապետերը, դատավորները, քաղաքապետերը, գյուղապետերը և ընտրովի դեպուտատներ: Թվում է, թե աշխարհաժողովի քննարկման հարցը մեկն է՝ «գԳրիգորոյ հովի կացուցանել, զի լուսատրեսցէ զմեզ մկրտութեամբ և նորոգեսցէ օրէնսուսուց խորհրդովն արարչին մերոյ Աստուծոյ» նրան Կեսարիայի մարզային եկեղեցի գործուղելը (պարբ. 792)՝ եպիսկոպոս ձեռնադրվելու համար: Սակայն աշխարհաժողովի խորհուրդը շատ ավելի ընդգրկուն է: Դրանում, փաստորեն, որոշվել է տապալել զրադաշտական պետական եկեղեցին: Հայաստանը հռչակվել է քրիստոնեական միապետություն, հիմնվել է համընդհանրական պետական եկեղեցի, իսկ Գրիգոր Լուսավորիչը նշանակվել է այդ եկեղեցու գլուխ և քահանայապետ: Եվ այդ դարակազմիկ որոշումը ամրապնդվել է հայ ժողովրդի ներկայացուցիչների համաժողովի կողմից, նրանց կամաարտահայտությամբ: Այսպիսով՝ այս աշխարհաժողովը քրիստոնեական հեղափոխության կուլմինացիոն դրսևորումներից մեկն է: Եվ անմիջապես մեծ նախարարների ուղեկցությամբ Գրիգոր Լուսավորիչն ուղևորվել է Կապադովկիայի (կապուտկողաց երկիր) մայրաքաղաք Կեսարիա (Մաժաք)՝ իր հետ տանելով հայոց թագավորի հրովարտակը, որը քրիստոնեություն ընդունելու և Հայաստանը քրիստոնեական միապետության վերածելու աննախադեպ հռչակագիրն է (պարբ. 797-801): Այնտեղ եկեղեցական ժողովը Ղևոնդ արքեպիսկոպոսի գլխավորությամբ նրան եպիսկոպոս է օծել: Այդ ակտով նաև ընդունվել է հայկական համընդհանրական եկեղեցու իրավականությունը (լեգիտիմությունը):

Հետ գալու ճանապարհին նրա հրամանով ավերվել է նաև Աշտիշատ քրմական քաղաքը՝ իր երեք մեհյաններով հանդերձ: Այնտեղ նա մկրտել է այն բղեշխներին ու նախարարներին, ովքեր նրան Կեսարիա էին ուղեկցել, նրանց հետ էլ՝ ավելի քան 19 բյուր (19000) տեղացիների: Անմիջապես այնտեղ կառուցվել են եկեղեցիներ (պարբ. 812): Հիմնվել են եկեղեցական թեմեր և համայնքներ⁶¹, կառուցվող եկեղեցիներում տեղադրվել Կեսարիայից բերած քրիստոնեական եկեղեցու սրբերի մասունքներ, նշխարքներ (Անդրե

⁶¹ Асратян М. М. Армянская архитектура раннего христианства. М., 2000, Հարությունյան Վ., Հայկական ճարտարապետության պատմություն, «Լույս», Երևան, 1992, Գրիգորյան Վ., Հայաստանի ճարտարապետության պատմության հիմնովին վերանայման խնդիրը. ՊԲՆ, 2014, № 1, էջ 16-21:

առաքյալի, Ղուկաս Ավետարանիչի, Հովհաննես Մկրտչի, Աթանազիոսի և այլն)⁶², իսկ եկեղեցիները կոչվել են նրանց անուններով: Այդպիսով՝ հայոց սրբարանը, որը մինչ այդ կազմված էր զանազան հերոսական ազգային աստվածներից, նրանց սպասավոր քրմերից, հերոսներից, աստվածախառն թագավորներից ու իշխաններից, նրանց մասունքներից՝ (ոսկորներ, իրեր, զգեստներ, զենքեր) չեղարկվել, սրբազերծվել է: Նրանց մասին երգերը, ասքերը արգելվել են: Ստեղծվել է վերազգային քրիստոնեական նոր սրբարան:

Այնուհետև Գրիգոր Լուսավորիչը շարժվել է դեպի Բագավան քրմական քաղաք, որտեղ նրան արդեն մեկ ամիս ընտանյոք և զորքով հանդերձ սպասելիս է եղել հայոց թագավորը: Նրանք հանդիպել են Եփրատ սրբազան գետի ափին, որտեղ էլ հրապարակավ ընթերցվել է Կեսարիայի եկեղեցական ժողովի ուղերձը՝ ուղղված հայոց թագավորին, երկրի իշխաններին ու հոգևորականներին (պարբ. 820-826): Այդ հանգամանքը, որը նույնպես քարոզչական ակտ է, ներկաների մեջ առաջացրել է ցնծության նոր ալիք: Այնտեղ նա արքունիքին, զորքին և «աշխարհախումբ բազմությանն իր հրամանով» պարտադրել է մեկ ամիս պաս պահել, որի ընթացքում շարունակել «քարոզել, խրատել և հորդորել» (պարբ. 828-829): Պետության ղեկավարների մասնակցությամբ մասսայական պասը ևս, ընդ որում քրիստոնեության մեջ աննախադեպ ֆենոմեն է, զանգվածային քարոզչության նոր եղանակ:

Առավել աննախադեպ ու ֆենոմենալ է պասից հետո տեղի ունեցածը: «Իր հետ բերած ընկերների», այն է՝ եկեղեցական քարոզիչների հետ, որոնց մասին հիշատակումներ կան Զենոբ Գլակի «Թղթեր»-ում⁶³, նա առել է «աշխարհաբանակ զորքը»՝ շուրջ 15000 մարդ, ինչպես նաև թագավորին, նրա ընտանիքը և մեծամեծներին, այգաբացին նրանց տարել Եփրատի ափ, և մկրտել գետի ջրերի մեջ (պարբ. 832-835-րդ): Դրա ժամանակ տեղի է ունեցել մեծ հրաշք, գետի ջրերը կանգնել և ետ են դարձել: Սաստիկ լույսի սյուն է երևացել, որի վրա էլ՝ տերունական խաչի նշանը: Սա քարոզության և քրիստոնեական հեղափոխության երրորդ փուլի բարձրակետն է: Ըստ Ավեստայի Եփրատը՝ Արդվի Սուր գետը, համարվել է սրբազան: Այն մարդկանց է տվել «իմաստություն և սրբություն, հաղթանակներ՝ Ահուրի տված

⁶² Մամիկոնեան Յ., Պատմություն Տարօնոյ, Վենետիկ, 1889, էջ 25-26, 29, 35-36, 42-49:

⁶³ Հովհան Մամիկոնյան (և Զենոբ Գլակ), Տարոնի պատմություն, Երևան, 1989, էջ 24-29, 35-36, 51, 59, 85 և այլն:

արժանավորություն և կատարելություն»⁶⁴: Գրիգոր Լուսավորիչը համընդհանուր մկրտության համար ավեստական այդ գետն է ընտրել՝ գիտենալով հայ ժողովրդի և բոլոր զրադաշտականների համար դրա ջրերի սրբազան և առողջարար լինելու հանգամանքը: Ավեստայի «Արդվի-Սուր կամ Աբանյաշտ»-ում գովերգվում է հենց Եփրատ գետը՝ ջրերի սրբազան և առողջարար լինելու պատճառով: Իսկ այդ յաշտի 78-րդ տանը նշվում է, որ առատության, փարթամության և առողջության աղբյուր հանդիսացող Եփրատի ջրերը կանգնել և հետ են գնացել, երբ նրա ափին է հայտնվել «փայլուն, տոհմիկ» Անահիտ դիցուհին⁶⁵: Այս դեպքում նույն հրաշքը կատարվել է մեծ մկրտության պատճառով: Դրա ժամանակ մկրտվել է հայոց թագավորը՝ ընտանյոք հանդերձ, զորքը և զորականների ընտանիքները: Դրանից հետո, 7 օրվա ընթացքում, Եփրատի ջրերում նա մկրտել է ևս չորս հարյուր բյուր (400000) այր, կին և երեխա:

Չեղարկվել են զրադաշտական տոները, և կազմվել է նոր եկեղեցական և պետական տոնացույց: Հանգամանք, որը նույնպես քարոզչական մեծ նշանակություն ունեցող գործողություն է՝ քրիստոնեական հեղափոխության կարևոր ձեռքբերումներից մեկը (պարբ. 835-836): Արամազդի, Միհրի, Անահիտի և մյուս աստված-աստվածուհիների կյանքի հետ կապված զանազան նշանակալից դեպքեր դադարել են տոնական լինել, և այդ տոները կամ անվանափոխվել, կամ էլ վերացվել են՝ փոխարինվելով Քրիստոսի, նրա առաքյալների ու հետևորդների կյանքի ու գործունեության հետ կապված տոներով: Շարունակելով քարոզչական արշավը՝ նա «քաղցրացրել և ծովացրել է վարդապետության խորությունը», ամենուր կառուցված եկեղեցիներում նշանակել քահանաներ և եպիսկոպոսներ: Իր հերթին թագավորը, իր հրովարտակներով՝ «ագարակ տեղերի» ծխական քահանաներին է հատկացրել չորսական ծխի, իսկ ավանների քահանաներին՝ յոթական ծխի հողաբաժիններ, ինչպես նաև «նվեր պտղի» ստանալու հնարավորություն: Ընդ որում այդ հողաբաժինները, պաշտոնները և կոչումները տրվել են ժառանգաբար տիրելու համար (պարբ. 837-838):

Ֆենոմենալ է նաև այն, որ Գրիգոր Լուսավորիչը թագավորի օգնությամբ բացել է դպրոցներ, դրանցում հավաքել «մատաղ մանուկների»,

⁶⁴ Авеста в русских переводах (1861-1996), էջ 189: Երբեմն որոշ ավեստագետներ Արդվի Սուր գետը համարում են Ամու-Դարյան, որը մեծ մոլորություն է:

⁶⁵ Авеста в русских переводах (1861-1996), էջ 188:

առավելապես քրմական ընտանիքներից, նրանց ապրուստ և թռչակ նշանակել և կազմակերպել նրանց կրթության գործը դպրոցներում: Նրանցից շատերը հետագայում ձեռնադրվել են եպիսկոպոսներ (պարբ. 845-846-րդ): Դրա արդյունքում «հայոց Թորգոմյան տանը բխեցին Աստծու պատվիրանների Ավետարանի քարոզության շնորհները»⁶⁶: Պետք է նշել, որ դպրոցը կամ վանքը քաղաքակրթական նորություններ չեն: Հայստանում և Իրանում դպրոցներ են կազմակերպված եղել դեռևս Զորոաստրի կողմից⁶⁷: Վանականությունը կամ ճգնավորությունը բնորոշ է եղել նաև զրադաշտությանը և նրանից էլ անցել քրիստոնեությանը: Թովմա Արծրունին վկայում է, որ Հայաստանում եղել են զրադաշտական վանքեր-ճգնարաններ⁶⁸: Բայց սրանք իրենց էությանբ բոլորովին այլ են:

Վանքերում, ինչպես նշում է Ագաթանգեղոսը (պարբ. 847), վանականները չեն հարբել գինով, «այլ առաւելոյ հոգով, և պատրաստել զսիրտս երգովք հոգևորօք ի փառս և ի գովութիւն Աստուծոյ: Անդ կրթութիւն քաղցրուսոյց ընթերցուածոց հոգեպատում գրոց: Անդ քաջաւերութիւն յորդորական լուսաւոր վարդապետութեան...»⁶⁹: Այսպիսով՝ Գրիգոր Լուսավորչի կողմից հիմնված հայկական վանքերում հավաքված վանականները զբաղված են եղել ստեղծագործական-գիտական աշխատանքով: Եվ դա՛ ի տարբերություն եգիպտականի, որոնք եղել են աշխատավորական-բանվորական: Նրանց առաջին կանոնադրությունը, առկա «Հաճախապատում ճառք»-ի 23-րդ ճառում, գրել է Գրիգոր Լուսավորիչը, և ոչ թե Մ. Մաշտոցը⁷⁰: Մաշտոցին վերագրելու դեպքում այն լիովին կորցնում է իր քաղաքակրթական նշանակությունը՝ վերածվելով Բարսեղ Մեծի գրած կանոնադրության դժգոյն նմանակի⁷¹: Մինչդեռ ճիշտ հակառակն է:

Այսպիսով՝ կազմակերպվել է քարոզիչ-վանականների ու վարդապետների նոր հերթափոխ. նրանք կրթվել, զբաղվել են նոր գաղափարախոսու-

⁶⁶ Ագաթանգեղոս, նշվ. աշխ., էջ 434-437:

⁶⁷ Khachatryan A. Samvel, Ghildren, Yoats, Aults and Elders in Zoroastrian and earli Christian Armenia. European Journal of Humanities and Social sciences, № 3, Vienna, 2018, p. 156-165.

⁶⁸ Թովմա Արծրունի և Անանուն, Պատմություն Արծրունյաց տան, ԵՊՀ հրատ., Երևան, 1985, էջ 88-89:

⁶⁹ Ագաթանգեղոս, նշվ. աշխ., էջ 472:

⁷⁰ Խաչատրյան Սամվել, «Հաճախապատում ճառքի» հեղինակության և հայկական այբուբենի ստեղծման հարցերի շուրջ, երկրորդ հրատ., Երևան, «Լուսաբաց», 2020:

⁷¹ Василий Великий. Творения. Исправл. пер. Московской духовной академии. В 3 т., т. 2, СПб., тип. Сойкина. 1911, с. 480-530 (Подвижнические уставы).

թյան ու ծեսերի մշակմամբ, հոգևոր երգերի (շարականների, թվեյաց երգերի) ստեղծագործմամբ և եղածների ձևափոխմամբ, կարդացել և սովորել Աստվածաշունչը, մեկնաբանել դրա գրքերը: Աստվածաշունչն արդեն իսկ նրա ժամանակ եղել է հայերեն թարգմանված, այլապես այս պարբերության մեջ չէր գրանցվի, որ նրանք ընթերցել են այն: Եվ իսկապես, առանց հայերեն Աստվածաշնչի, հնարավոր չէր կարճ ժամանակամիջոցում քրիստոնեություն տարածել: Դրա հիմնարար ապացույցն է այն հանգամանքը, որ Ագաթանգեղոսի երկում առկա Աստվածաշնչից կատարված մեջբերումներից և ոչ մեկը չի համապատասխանում Մաշտոցի և Սահակի թարգմանած Աստվածաշնչի համապատասխան հատվածներին:

Ագաթանգեղոսի երկի հաջորդ՝ 841-842-րդ պարբերություններից պարզվում է, որ Մեծ Հայաստանի ամբողջական քրիստոնեացումն ավարտվել է կարճ ժամանակամիջոցում՝ փաստորեն տևելով 3-4 տարի⁷²: Եվ որ նա, «ամբողջ հայոց երկրում, ծայրից ծայր, սփռել, տարածել է քարոզության ու ավետարանության գործը»: Դրանցում թվարկվում են այն բոլոր կողմնակալ նահանգները, գավառները, քաղաքները, որոնցում կատարվել է «քարոզության ու ավետարանության գործը», ազգաբնակչությունը զանգվածաբար մկրտվել է, կառուցվել են եկեղեցիներ, ստեղծվել եկեղեցական թեմեր, համայնքներ, նշանակվել երեցներ, եպիսկոպոսներ: Սահմանվել է համընդհանրական, կենտրոնացված եկեղեցու կառավարման ձև, կառուցվածք, աստիճանակարգվածություն՝ հար և նման զրադաշտականին: Դրանից հետո միայն նա վերադարձել է մայրաքաղաք Վաղարշապատ և շարունակելով քարոզչության գործը՝ Հռիփսիմյան կույսերի գերեզմանների վրա կառուցել նրանց անվան եկեղեցիներ և այնտեղ հիմնել հայոց եկեղեցու կենտրոնը:

Այդպիսով՝ ամբողջ Մեծ Հայաստանը, դրա պետությունը, իրավունքը և ողջ ազգաբնակչությունը «ավետարանական քարոզության» տարբեր ձևերի միջոցով քրիստոնեացվել է: Ստեղծվել է աշխարհի առաջին քրիստոնեական պետությունը, կենտրոնացված և աստիճանակարգված համընդհանրական քրիստոնեական պետական եկեղեցին, վերածվել պետության իշխանական թևի և կենտրոնական կառավարման մարմնի՝ փոխարինելով զրադաշտական եկեղեցուն: Այն դարձել է հավատի, կրթության գործի ու դպրոցների ու վանքերի, դատարանների կառավարման բարձրագույն մարմին: Գրիգոր

⁷² Վարդանյան Վ. Մ., Գրիգոր Լուսավորչի ձեռնադրության, հայոց ամբողջական դարձի հանգամանքների շուրջ, Լրաբեր Հասարակական Գիտությունների, 2001, № 1, էջ 3-12:

Լուսավորիչը նաև հրապարակել է համաներման ակտեր, շատ հանիրավի կալանավորված անձանց ազատել է բանտերից, «անիրավագիր, ապօրինի մուրհակներ պատռել», և մարդկանց վարքագիծը «նոր կարգ ու կանոնի մեջ դրել» (պարբ. 844-րդ): Այդ ամենը ևս քարոզչական մեծ նշանակություն ունեցող ակտեր են:

Հայտնի է, որ Գրիգոր Լուսավորիչն իրականացրել է նաև սահմանափակ ռազմական գործողություններ՝ քրմության դիմադրությունը ընկճելու համար: Մասնավորապես դա կատարվել է Երազամույն, Աշտիշատ, Բագալառի, Բագավան քրմական քաղաքների գրավման և կործանման ժամանակ: Սակայն այդ ակտերը էպիզոդիկ և լուրջ բնույթ են կրել և որոշիչ դեր չեն խաղացել քրիստոնեության տարածման, արմատավորման և պետության քրիստոնեացման գործում:

Այսպիսով՝ հիմնավորվում է, որ ներկայացված կոնցեպցիան իրավունքի, պետության և քաղաքակրթության ծագման մասին ունի վերսալ չէ: Դրանով հնարավոր չէ բացատրել այլ ժողովուրդների իրավունքի, պետության և քաղաքակրթությունների ծագման, առաջացման պրոցեսները: Այն բացահիկ է, արտահայտում է միայն հայկական երեք տիպի իրավական սիստեմների, պետության և քաղաքակրթությունների ծագման, առաջացման իրողությունները, որոնք որևէ մեկ այլ տեսությամբ բացատրել հնարավոր չէ: Դրա լույսի տակ հիմնավորվում է, որ հայոց պատմության մեջ գոյություն են ունեցել և ժամանակի մեջ իրար հերթափոխել հարևան արևելյան ստրկատիրական բռնապետություններից և ստրկատիրական իրավական սիստեմներից իրենց ձևով և էությամբ արմատապես տարբերվող, իրավունքի և պետության երեք հատուկ, բացահիկ տիպեր՝ հայկյանը, ծագած մ.թ.ա. 3-րդ հազարամյակի վերջում, գրադաշտականը՝ ծագած մ.թ.ա. 7-րդ դարի վերջում, և քրիստոնեականը՝ ծագած մ.թ. 3-րդ դարի վերջում: Դրանց գործողության հետևանքով ձևավորվել և ժամանակի մեջ իրար հերթափոխել են հայկյան, գրադաշտական և քրիստոնեական քաղաքակրթությունները՝ իրենց շղթայի մեջ:

Դրանց առաջացման միակ միջոցը եղել է Հայկ Նահապետի, Չորոաստրի և Գրիգոր Լուսավորչի կողմից իրականացրած քարոզությունը՝ ագիտացիան և պրոպագանդան: Քարոզության նյութը և բովանդակությունն են կազմել երկնային արքայությունում գործող ազատության, արդարության, հավասարության, խաղաղության, համաձայնության, համերաշխության, միաբանության, բարու և այլ ղեկավարող, համընդհանրական և

համանշանակալից գաղափարներ, նորմեր և հավատալիքներ՝ հակադրված բռնությանը, ագրեսիային, թշնամությանը:

Հայկական իրավական սիստեմը և պետությունը անցել են զարգացման երեք շրջան՝ հայկյան, զրադաշտական և քրիստոնեական: Դրանք ձևավորվել են հայոց պատմության շրջադարձերում հանդես եկած ցիվիլիզատորների՝ Հայկ Նահապետի, Զորոաստրի և Գրիգոր Լուսավորչի քարոզչական գործունեության շնորհիվ, որի ընթացքում նրանց կողմից հրապարակվել են այնպիսի համընդհանրական և համանշանակալից ղեկավարող գաղափարներ, ինչպիսիք են հարաբերական ազատությունը, արդարությունը, հավասարությունը, ճշմարտությունը, բարին, համերաշխությունը, միաբանությունը՝ ի հակադրություն չարության, բռնության և տիրանիայի: Այդ գաղափարները քարոզության միջոցով ներդնելով հայ ժողովրդի իրավագիտակցության մեջ՝ Հայկ Նահապետը կերտել է հայկական առաջին՝ հայկյան իրավական սիստեմը և ֆեդերատիվ կառուցվածք ունեցող պետությունը: Դրանց գործողության շնորհիվ ծագել է հայկյան քաղաքակրթությունը:

Մ.թ.ա. 7-րդ դարի վերջում նույն համընդհանուր և համանշանակալից գաղափարների քարոզության միջոցով, առանց բռնության կիրառման և խաղաղ ճանապարհով ցիվիլիզատոր Զորոաստրի կողմից ստեղծվել է ավելի կատարյալ իրանա-հայկական զրադաշտական իրավական սիստեմը և աշխարհակալ կոնֆեդերատիվ պետությունը: Դրանց գործողության շնորհիվ ծագել է իրանահայկական քաղաքակրթությունը:

Մ.թ. 3-րդ դարի վերջում, երբ հայկական զրադաշտական պետությունն արդեն գտնվում էր անկման փուլում, քրիստոնեական համընդհանուր և համանշանակալից ազատության, արդարության, հավասարության, սիրո, բարու և այդ կարգի այլ ղեկավարող գաղափարների քարոզով հանդես եկավ Գրիգոր Լուսավորիչը: Հետևելով Հայկ Նահապետի, Զորոաստրի և Քրիստոսի օրինակին ու քարոզելով վերոնշված ղեկավարող գաղափարները՝ դուալիստորեն չկապված չարության ու բռնության գաղափարների հետ, Գրիգոր Լուսավորիչը ստեղծեց հայկական քրիստոնեական իրավական սիստեմը (կրոնը, բարոյականությունը), աշխարհում առաջին քրիստոնեական ֆեդերատիվ պետությունը և կենտրոնացված քրիստոնեական եկեղեցին: Դրանց գործողության հետևանքով ստեղծվել է հայկական քրիստոնեական քաղաքակրթությունը, որի նորմերը, գաղափարները, ձևերն ու ոճերը արտահանվել են Հռոմեական իմպերիա, ներդրվել ու ադապտացվել հռոմեա-

կան իրավունքում և պետության մեջ: Դրա հետևանքով առաջացել է համաշխարհային քրիստոնեական քաղաքակրթությունը:

Քարոզչության միջոցով աշխարհի ոչ մի ծագում որևէ ժամանակ և որևէ ժողովրդի մեջ պետություն և իրավունք չի ձևավորվել: Եվ զանազան տեսաբանների կողմից պետության ու իրավունքի առաջացման մասին ոչ մի տեսություն նման իրողություններ չի արտահայտում:

THE CAUSES AND WAYS OF CREATION OF THE ARMENIAN LAW AND THE STATE

KHACHATRYAN SAMVEL

PhD in Law, Associate Professor, GSU Lecturer

e-mail: khachatryan08@mail.ru

There are various theories in the legal literature about the origin of law and the state, but none of them reflects the causes and the circumstances of the origin of the Armenian law and the state. The path of their formation is unique, exceptional and can only be explained by the concept presented in this work, which proves that three types of legal systems, states and civilizations existed in Armenia and followed each other in time. In their form and essence, they radically differed from neighboring Middle Eastern slave-owning despotisms and their legal systems. These were the Haykan, the Zoroastrian and the Christian legal systems and states. Their uniqueness lies in the fact that they arose peacefully, as a result of the preaching of guiding ideas of freedom, justice, equality, etc., by the civilizers Hayk Nahapet, Zoroaster and Gregory the Illuminator. As a result of their action, three Armenian civilizations arose in their chain - the Haykan, the Zoroastrian and the Christian ones.

Nowhere in the world and in any nation, did legal systems, states and civilizations ever arise through peaceful preaching.

Keywords: Hayk Nahapet, Hayk the Patriarch, Bel, Tower of Babel, Armenian law and state, Zoroaster, Zoroastrian law and state, Gregory the Illuminator, Tiridates III Arsacid, Armenian Christian law, state and civilization.

О ПРИЧИНАХ И СПОСОБЕ ВОЗНИКНОВЕНИЯ АРМЯНСКОГО ПРАВА И ГОСУДАРСТВА

ХАЧАТРЯН САМВЕЛ

*Кандидат юридических наук, доцент,
преподаватель ГГУ*

электронная почта: khachatryan08@mail.ru

В правовой литературе существуют различные теории о происхождении права и государства, но не одна из них не отражает причин и обстоятельств происхождения армянского права и государства. Путь их становления уникален, исключителен и может быть объяснен только концепцией, представленной в данной работе. С ее помощью обосновывается, что в Армении существовали и следовали друг за другом во времени три типа правовых систем, государств и цивилизаций, по своей форме и сути коренным образом отличных от соседних ближневосточных рабовладельческих деспотий и их правовых систем. Это были гаяканская, зороастрийская и христианская правовые системы и государства. Их уникальность состоит в том, что они возникли мирным путем, вследствие пропованды идей свободы, справедливости, равенства и др., цивилизаторами Гайком Нахапетом, Зороастром и Григором Просветителем. Вследствие их действия возникли три армянские цивилизации в их цепи – армянская, зороастрийская и христианская.

Нигде в мире, ни в каком-либо народе и никогда путем мирной проповеди не возникали правовые системы, государства и цивилизации.

Ключевые слова: Гайк Нахапет, Бел, Вавилонская Башня, гаяканское право, государство и цивилизация, Зороастр, зороастрийское право и государство и цивилизация, Григор Просветитель, Тиридат Третий Аршакуни, армянское христианское право, государство и цивилизация.

Հոդվածը ներկայացվել է խմբագրական խորհուրդ 08.08.2022թ.:

Հոդվածը գրախոսվել է 28.08.2022թ.:

ՇԱՀՆԱԶԱՐՅԱՆ ՆՈՐԻԿ

ՀՀ ԳԱԱ փիլիսոփայության, սոցիոլոգիայի
և իրավունքի ինստիտուտի հայցորդ,
ԵՀՀ միջազգային հարաբերությունների և իրավագիտության
ինստիտուտի դասախոս
էլիտսոփ՝ norik.shaxnazaryan@yandex.ru

Հոդվածը նվիրված է սահմանադրական կարգավորման օբյեկտի բացահայտման և հստակեցման հետ կապված հարցերին: Մասնավորապես համակողմանի և իրավահամեմատական վերլուծության են ենթարկվել պարմական և գործող սահմանադրությունների կարգավորման օբյեկտը և առարկան, ուսումնասիրվել են դրանցից յուրաքանչյուրի առանձնահատկությունները, ինչպես նաև արդի սահմանադրական զարգացումների հիմնական միտումները: Ուսումնասիրության առարկան են սահմանադրական կարգավորման օբյեկտի «լայն» և «նեղ» հասկացությունները, որոնք գոյություն ունեն մասնագիտական գրականության մեջ: Այս հարցը առավել հստակեցված է զարգացած իրավական համակարգի սահմանադրությունների (օրինակ՝ Գերմանիայի, Ֆրանսիայի, Իտալիայի, Լեհաստանի և այլն) առումով:

Հոդվածի նպատակն է հիմնավորել, որ սահմանադրությունը որպես օրենսդրության հիմք ունի կարգավորման օբյեկտի հստակ սահմանման անհրաժեշտություն: Առաջարկվում է սահմանադրական իրավակարգավորումներին հաղորդել որոշակի դինամիկա, օրինակ՝ ուղիղ և հետադարձ կապերի բնույթի բացահայտմամբ (սահմանադրական կարգավորում և դրա նկատմամբ հակազդեցություն), այդ կապերի հիմնական նպատակների նշմամբ (իրավական հիմքերի հաստատում հասարակական արժեքների սպեղծման և բաշխման համար) և տարրերով (բաղադրիչներով), որոնց միջև վերջիններս ձևավորվում են (մարդ, տարբեր կուլեկտիվներ, պետություն և հասարակություն):

Բանալի բառեր՝ սահմանադրական կարգավորման օբյեկտ, սահմանադրական հետազոտության առարկա, իրավական կարգավորում, մարդու և քաղաքացու իրավական կարգավիճակ, սոցիալ-տնտեսական հարաբերությունների հիմունքներ, պետական մարմինների կարգավիճակ, սահմանադրական իրավակարգավորումներ, իրավական դրույթներ, քաղաքական վարչակարգ:

Սահմանադրությունը՝ որպես պետության հիմնական օրենք, ունի իրավական կարգավորման հատուկ օբյեկտ¹: Այդ օբյեկտը տարբերվում է այն հարաբերություններից, որոնք, օրինակ, կարգավորվում են ՀՀ քրեական, քաղաքացիական օրենսգրքերով կամ ՀՀ վարչական իրավախախտումների մասին օրենսգրքով: Դրա հետ համաձայն են բոլոր հետազոտողները: Սակայն, այն հարցի վերաբերյալ, թե ինչպիսին պետք է լինի և ինչպիսին է սահմանադրական կարգավորման օբյեկտը, մասնագիտական գրականության մեջ կան տարբեր կարծիքներ: Միևնույն ժամանակ, որպես կանոն, և՛ Հայաստանում, և՛ արտասահմանյան երկրներում դիտարկում են միայն

¹ Հաճախ մասնագիտական գիտական գրականության մեջ սահմանադրական իրավունքի, սահմանադրական կարգավորման «առարկան» և «օբյեկտը» գործածվում են որպես նույնական հասկացություններ: Որոշ հեղինակներ սահմանազատում են օբյեկտի և առարկայի հասկացությունները: Լ. Ի. Բայտինը, իրավական գիտությունների վերաբերյալ, նշում է, որ «յուրաքանչյուր գիտություն ունի իր հետազոտության առարկան և օբյեկտը, որոնք սերտորեն փոխհարաբերակցվում են, սակայն նույնական չեն (Теория государство и права: Курс лекции / Под. ред. Н. И. Матузова и А. В. Малько. М.: Норма, 1997. С. 8): Տվյալ դեպքում խոսքը չի գնում կարգավորման օբյեկտի, այլ ուսումնասիրության օբյեկտի (և միաժամանակ՝ առարկայի) վերաբերյալ: Կարծում ենք, որ անհրաժեշտ է տարբերակել կարգավորման օբյեկտը և ուսումնասիրության առարկան: Կարգավորման օբյեկտը վերաբերում է գործող սահմանադրական իրավունքին (նորմերին), ուսումնասիրության առարկան՝ սահմանադրական իրավունքի գիտությանը և ուսումնական դասընթացին: Այլ դեպքում տեղի է ունենում հասկացությունների շփոթություն: Այն հստակորեն արտահայտվել է, օրինակ, հարցական նշանում, որով Մ. Պ. Ավդենկովան և Յու. Ա. Դմիտրևը մեկնաբանելով Ի. Ա. Կոնյուփինի դիրքորոշումը: Նրանք գրում են, որ Ի. Ա. Կոնյուփինը «սահմանադրական իրավունքի առարկայում ներառում է սահմանադրական-իրավական նորմեր», որը հաստատում է հասարակական կառուցվածքի հիմքերը, պետության և անհատի փոխհարաբերությունները, հանրային իրավունքի կազմակերպումը և իրականացումը: Այս սահմանման մեջ, ըստ Մ. Պ. Ավդենկովի և Յու. Ա. Դմիտրևի, «առավել հստականշական է այն, որ սահմանադրական իրավունքի առարկայում նա (Ի. Ա. Կոնյուփովը) ներառում է ոչ թե հասարակական հարաբերությունները, ինչպես դա ավանդաբար ընդունված է, այլ սահմանադրական իրավական նորմերը՝ առանց սեփական դիրքորոշումը հիմնավորելու» (Авдеенков М. П., Дмитриев Ю. А. Конституционное право Российской Федерации: Курс лекций. 2-е изд. М., 2004. С. 13):

սահմանադրական իրավունքի օբյեկտը, այն դեպքում, երբ սահմանադրության օբյեկտին գրեթե ուշադրություն չի հատկացվում, կամ սահմանադրության օբյեկտը ընկալվում է որպես սահմանադրական իրավունքի ամբողջ ոլորտի օբյեկտին համարժեք:

Ինչպես նշել է սահմանադրագետ Վ. Ռ. Նազարյանը, «Յուրաքանչյուր երկրի սահմանադրություն լուծում է երկու գլխավոր խնդիր՝ պաշտոնապես հռչակում և իրավաբանորեն ամրագրում է ի ծնե մարդուն և ժողովրդին (ազգին) պատկանող և նրանցից անօտարելի իրավունքները և ազատությունները, հիմնադրում է դրանց կենսագործման պետական (մեխանիզմը)»²:

Սահմանադրական իրավունքի առարկայի և սահմանադրության կողմից կարգավորման օբյեկտի տարբերությունը երբեմն էական է: ԱՄՆ-ում, Նորվեգիայում, որոշ այլ երկրներում, որտեղ գործում են «հին» սահմանադրություններ, արտահայտվում է սահմանադրության կողմից կարգավորման օբյեկտի նկատմամբ «նեղ մոտեցումը»: Նշված երկրներում գործում է սահմանադրական իրավունքի օրենքների և այլ ակտերի հսկայական քանակություն, որոնք կարգավորում են հասարակության կյանքի տարբեր կողմեր, բազմաթիվ սոցիալական հարցեր, սակայն սահմանադրությունը նման նորմեր ոչ միշտ է ներառում: ԱՄՆ 1787թ. Սահմանադրությունը (հետագա 27 լրացումներով) սահմանափակվում է պետականության հարցերի (կառավարման ձև, ֆեդերալիզմ, պետական մարմիններ), ինչպես նաև մարդու և քաղաքացու իրավունքների կարգավորմամբ: Սահմանադրական իրավունքի գիտության մեջ նման սահմանադրությունները սովորաբար անվանվում են «գործիքակազմային»՝ ի տարբերություն «սոցիալականների», որոնք կարգավորում են համակարգի որոշ հարցեր³:

Արտասահմանյան երկրների սահմանադրությունների մեծամասնությունը, ինչպես նաև ՀՀ Սահմանադրությունը⁴, ունեն սոցիալական բնույթ: Դրանցում դրսևորվում է լայն մոտեցում կարգավորման օբյեկտի նկատմամբ: Որպես նման տեսակի առաջին սահմանադրություն՝ Մեքսիկայի Սահմանադրությունն է, որն ընդունվել է 1917թ. հունվարին՝ 1901-1917թթ.

² Նազարյան Վ. Հայաստանի Հանրապետության սահմանադրության կոնցեպցիան: Երևան, 1992, էջ 17:

³ Ներկայումս գործիքակազմային են ժամանակավոր սահմանադրությունները, որոնք ընդունվում են պարզեցված կարգով անցումային շրջանի համար (օրինակ, Իրաքի 2004թ. ժամանակավոր սահմանադրությունը):

⁴ Տե՛ս ՀՀ Սահմանադրության 1-ին հոդվածը, 2-րդ և 3-րդ գույնները //www.arlis.am:

ժողովրդական հեղափոխության արդյունքում: Այս սահմանադրությունը «կատարել է սոցիալ-տնտեսական կյանքի կարգավորում, շոշափել դրա այն-պիսի ոլորտներ և ինստիտուտներ, ինչպիսիք են ագրարային հարաբերությունները և գյուղատնտեսական համայնքը, պետական և մասնավոր սեփականությունը, մենաշնորհը, աշխատանքը, եկեղեցին, դպրոցը և այլն: Հատկապես այս ոլորտներում նշել «հիմնական սահմանադրական դրույթների հակաֆեոդալական և հակաիմպերիալիստական արմատական հեղափոխական բնույթը»⁵:

Սահմանադրական իրավակարգավորումների մեջ առաջինը սոցիալական Գերմանիայի 1919թ. Վեյմարյան Սահմանադրությունն էր (դրա որոշ դրույթներ համարվում էին գործող հիտլերյան Գերմանիայում, առանձին հոդվածներ (136-139, 141), որոնք հիմնականում վերաբերում էին պետության և եկեղեցու հարաբերություններին, հռչակվեցին գործող նաև Գերմանիայի Դաշնային Հանրապետության 1949թ. հիմնական օրենքով): Միևնույն ժամանակ նախքան Գերմանիայի Վեյմարյան Սահմանադրությունը, 1918թ. ընդունվեց Խորհրդային Ռուսաստանի առաջին Սահմանադրությունը: Դա «պրոլետարիատի դիկտատուրայի պետության» բարձր աստիճանի սոցիալական սահմանադրություն էր: Այդ մոտեցումը ամրագրվեց և զարգացում ապրեց Խորհրդային Միության և Խորհրդային հանրապետությունների հետագա սահմանադրություններում: Այս սահմանադրությունները առաջինն ամրագրեցին հասարակական կարգի, սոցիալական (այդ սահմանադրություններում՝ դասակարգային) և ազգային հարաբերությունների հիմքերը, քաղաքական կուսակցությունների և այլ հասարակական միավորումների դերը, աշխատանքի և բաշխման սկզբունքները և այլն: Բոլոր նման դրույթները Խորհրդային սահմանադրություններում մեկնաբանվում էին մարքս-լենինյան տեսության դիրքերից, որոնց հիմքում դրված էր սահմանադրության դասակարգային էությունը, համաձայն որի՝ ցանկացած պետության սահմանադրություն արտահայտում է ոչ թե ողջ հասարակության շահերը, այլ հանդիսանում է դասակարգային պայքարի արդյունք, որպես գործիք, որի օգնությամբ այս կամ այն դասակարգը ամրագրում է իր քաղաքական տիրապետությունը:

⁵ Ст'ю Мексиканские Соединенные Штаты. Конституция и законодательные акты / Под ред. и сост. О. А. Жыдкова. М., 1986. С. 14.

Երկրորդ համաշխարհային պատերազմից հետո ֆաշիզմի պարտության մեջ Խորհրդային Միության վճռորոշ ներդրման և լայն դեմոկրատական շարժման արդյունքում ԽՍՀՄ դերն աշխարհում աճեց: Աճեց նաև սահմանադրության բովանդակության սահմանման նկատմամբ խորհրդային (այսինքն՝ լայն) մոտեցման ազդեցությունը: Եվրոպայի բազմաթիվ երկրներ (Իտալիա, Ֆրանսիա և այլն), իսկ հետագայում՝ Ասիայի, Աֆրիկայի, Լատինական Ամերիկայի երկրներ, ազատվելով գաղութային կախվածությունից, մերժելով պրոլետարիատի դիկտատուրայի հայեցակարգերը, միևնույն ժամանակ ընդունեցին սահմանադրական կարգավորման օբյեկտի նկատմամբ նման մոտեցումները: Բացի այդ, որոշ արևմտյան երկրների օրենսդրություններում սահմանված սոցիալական դրույթները (նման դրույթներ ամրագրվեցին Առաջին համաշխարհային պատերազմի արդյունքում), Երկրորդ համաշխարհային պատերազմից հետո բարձրացվեցին սահմանադրական մակարդակի, ներառվեցին սահմանադրությունների մեջ: Ներկայումս արտերկրում գերակայում է սահմանադրական կարգավորման օբյեկտի նկատմամբ տարածական մոտեցումը: Դա որոշակի աստիճանով ընդունվել է մուսուլմանական ֆունդամենտալիզմի երկրների (1992թ. Սաուդյան Արաբիա, 1996թ. Օման և այլն) նոր սահմանադրությունների (հիմնական օրենքի) կողմից: Նման մոտեցումը առավել համապատասխան է ժողովրդի շահերին, քանի որ բնակչության լայն շերտերի համար պետական մարմինների կառուցվածքի կամ գործունեության կարգի վերաբերյալ նորմերն ունեն ավելի պակաս նշանակություն, քան սոցիալական դրույթները: Աշխարհում նման մոտեցման ընդունումը՝ խորհրդային և դրանց մեծամասամբ կրկնօրինակող ժողովրդական դեմոկրատիայի երկրների (հետագայում՝ արտերկրյա սոցիալիստական երկրների) սահմանադրությունների ազդեցությունն է:

Ժամանակակից հեղինակների մեծամասնությունը, հետազոտելով հետսոցիալիստական սահմանադրական իրավունքը, կանգնած է սահմանադրական կարգավորման օբյեկտի նկատմամբ լայն մոտեցման դիրքերում, չնայած այդ «լայն մոտեցումը» նույնպես միանման չէ, ինչպես տարբեր են նաև սահմանադրական կարգավորման օբյեկտում ներառվող կոնկրետ հասարակական հարաբերությունները:

Սահմանադրական իրավունքի կարգավորման առարկան սահմանվում է որպես սահմանադրական կարգի հիմքեր կազմող հասարակական հարաբերությունների, մարդու և քաղաքացու իրավական կարգավիճակի վերաբերյալ դրույթերի, դաշնային կառուցվածքի և այլնի համակցություն: Երբեմն

այս հիմքերը հասարակական հարաբերություններում սեղմ արտահայտված են մինչև չորս, որոշ դեպքերում՝ մինչև մեկ «ենթաինստիտուտների» ձևով (Ե. Մ. Կովեշնիկով)⁶, որոնք ծագում են ազգային իշխանությունից (Ա. Վ. Զինովև)⁷:

Որոշ գիտնականների դիրքորոշումները (Ե. Ի. Կոզլով և ուրիշներ) որոշակի աստիճանով համընկնում են այն դրույթների հետ, որոնք նախնականում արտահայտվել են սվերդլովյան (ներկայումս՝ Եկատերինբուրգի) հեղինակների ուսումնական ձեռնարկներում արտասահմանյան երկրների սահմանադրական (պետական) իրավունքի ուսումնասիրության մեջ⁸: Համաձայն այդ դրույթների՝ սահմանադրական իրավունքը կարգավորում է հասարակության կյանքի բոլոր հիմնական ոլորտներում ձևավորվող հարաբերությունները՝ տնտեսական, քաղաքական, սոցիալական, հոգևոր: Այս դիրքորոշման նախնական թերությունն այն է, որ այն կարելի է հասկանալ որպես պնդում, որ սահմանադրությունը (սահմանադրական իրավունքի նորմերը) կարգավորում են այդ ոլորտների բոլոր հարաբերությունները⁹:

Օ. Ե. Կուտաֆինը առանձնացնում է հասարակական հարաբերությունների երկու խմբեր (հասարակության պետական կազմակերպման հետ կապված և այլ հարաբերությունների հիմքեր, որոնք բազային են համապատասխան ոլորտների համար)¹⁰: Ե. Ի. Կոլյուշինի սահմանադրական իրավունքի առարկայում ներառվում են հասարակական հարաբերությունների երեք խմբեր (ծագում են՝ հասարակական կառուցվածքի, քաղաքացու կարգավիճակի, պետության և պետական իշխանության իրականացման հետ)¹¹: Երեք հիմնական հարաբերությունների խմբեր են նշում Բ. Ն. Գաբրիչիձեն, Բ. Պ. Ելիսևը, Ա. Գ. Չերնևալսկին¹²: Եվս երեք այլ խմբեր (սահմանադրական կառուցվածքի հիմքեր, իշխանությունների բաժանում, կառավարման

⁶ Տե՛ս Ковешников Е. М. Российское конституционное право. М., 2002, С.3.

⁷ Տե՛ս Зиновев А. В. Конституционное право России: проблемы теории и практики. М., СПб., 2000, С.10.

⁸ Տե՛ս Государственное право зарубежных социалистических стран: Учебно-методическое пособие. Свердловск, 1970. С.11. Государственное право зарубежных социалистических стран / Под. ред. В. Е. Чиркина и Б. Н. Топорнина. М., 1976. С. 5.

⁹ Տե՛ս Чиркин В. Е. Конституционное право Российской Федерации. М., 2001. С. 17.

¹⁰ Տե՛ս Кутафин О. Е. Предмет конституционного права. М., 2002. С. 23.

¹¹ Տե՛ս Колюшин Е. И. Конституционное (государственное) право России. М., 1999. С. 7.

¹² Տե՛ս Бажручидзе Б. Н., Елисеев Б. П. Чернявский А.Г. Конституционное право современной России. М. 2004. С. 7.

ձև, մարդու և քաղաքացու իրավական կարգավիճակի հիմքեր) նշում են Ա. Պ. Ավդեյենկովը և Յու. Ա. Դմիտրևը¹³:

Առանձնահատուկ դիրքորոշում է բնորոշ Մ. Վ. Բագլայի աշխատանքներին: Նա հարում է նեղ մոտեցմանը, որի հետ համամիտ ենք: Մ. Վ. Բագլայը առանձնացնում է սահմանադրական իրավունքի առարկայում (ըստ մեր տեսանկյան՝ կարգավորման օբյեկտում) հասարակական հարաբերությունների «երկու հիմնական ոլորտներ, ա) մարդու իրավունքների և ազատությունների պաշտպանություն (պետության և մարդու միջև հարաբերություններ), բ) պետության և պետական իշխանության կառուցվածք (իշխանական հարաբերություններ)»¹⁴: Ինչ վերաբերում է «հասարակական կառուցվածքի հիմքերի ամրապնդմանը», քաղաքացիական հասարակության սկզբունքների հաստատմանը, նման մոտեցումները, ըստ Մ. Վ. Բագլայի՝ բխում են ժողովրդավարական սկզբունքներից, իսկ տոտալիտարիզմի պայմաններում ընդունվում էր հասարակության պետական կառավարումը»¹⁵: Մ. Վ. Բագլայի դիրքորոշմանը համանման կարծիք (ոչ միայն սահմանադրության օբյեկտի, այլ ամբողջ սահմանադրական իրավունքի վերաբերյալ) ունեն նաև այլ հեղինակներ (Ի. Ս. Յացենկո¹⁶, Վ. Ի. Չերվոնյուկ¹⁷):

Այսպիսով՝ վերը շարադրված դիրքորոշումներն ունեն կարևոր նշանակություն սահմանադրական կարգավորման օբյեկտի էության ընկալման համար: Մեր տեսանկյունն ամբողջովին համընկնում է Ե. Ի. Կոզլովի տեսանկյան հետ: Սահմանադրության և հատկապես սահմանադրական իրավունքի մեջ կարևոր են սահմանադրական հիմքերը, ինչպես նաև սահմանադրական այլ ինստիտուտներ՝ մասնավորապես մարդու իրավական կարգավիճակը, խորհրդարանի ձևավորման կարգը և լիազորությունները, նախագահ - կառավարություն փոխհարաբերությունները, տեղական ինքնակառավարման մարմինների կարգավիճակը, դատական իշխանության հիմքերը, սահմանադրության ընդունման և փոփոխման կարգը և դրա վերաբերյալ հիմնահարցերի իրավակարգավորումը:

Որպես ամփոփում՝ նշենք, որ

¹³ Տե՛ս Авдеенков М. П., Дмитрев Ю. նշվ. աշխ., էջ 15-16.

¹⁴ Տե՛ս Баглай М. В. Конституционное право Российской Федерации. 4-е изд. М.: Норма, 2004. С. 5.

¹⁵ Նույն տեղում: էջ 6:

¹⁶ Տե՛ս Яацнко И. С. Конситуционное право Российской Федерации. М., 2003. С. 5.

¹⁷ Տե՛ս Червонюк В. И. Конситуционное право России. М., 2003. С.3.

1. Սահմանադրությունը բարդ սոցիալական – իրավական – քաղաքական երևույթ է, որը կարող է էական ազդեցություն ունենալ ինչպես երկրի կյանքի վերընթաց զարգացման, այնպես էլ այդ զարգացումը խոչընդոտելու, հետ պահելու գործում: Այդ կապակցությամբ առաջնային կարևորության հարցերից է դրա կարգավորման օբյեկտի և գործառնությունների ճիշտ ընկալումը:

2. Մեր կարծիքով, ՀՀ գործող Սահմանադրության մեջ բավականին ընդարձակ է ներկայացված սահմանադրական կարգավորման օբյեկտը, ուստի կարելի է հակիրճ բնութագրել հետևյալ կերպ՝ սահմանադրական կարգավորման օբյեկտը հասարակական հարաբերությունների առավել հիմնարար, սոցիալական նշանակություն ունեցող հարցերն են՝ պետության կառուցվածքը և կառավարման ձևը, քաղաքական վարչակարգը, անձի իրավական կարգավիճակը, երկրի ներքին և արտաքին քաղաքականության հիմունքները: Հետևաբար առաջարկում ենք, որ առաջիկա սահմանադրական բարփոխումներում հստակեցվի սահմանադրական կարգավորման օբյեկտը՝ հաշվի առնելով վերոհիշյալը, և «թեթևացնել» ՀՀ Սահմանադրությունը երկրորդական նորմերից ու կարգավորումներից, որոնք առկա են գործող ՀՀ Սահմանադրության մեջ:

3. Կատարված ուսումնասիրությունները ցույց են տալիս, որ սահմանադրությունը կարելի է որակել որպես ժամանակակից (սական ոչ ժամանակագրական, այլ ըստ էության), եթե դրա կարգավորման օբյեկտը հասարակական հարաբերությունների հիմքերն են՝ տնտեսական, սոցիալական, հասարակության քաղաքական համակարգի, նրա հոգևոր կյանքի, մարդու իրավական կարգավիճակի, անհատ-կոլեկտիվ-պետություն-հասարակություն ուղիղ և հետադարձ կապերի հիմքերը՝ ապահովելով հասարակության կայուն զարգացում և առաջընթաց:

4. Եզրահանգում ենք, որ պետության սահմանադրական կարգավորման օբյեկտը պայմանավորված է տվյալ երկրի իրավական համակարգի զարգացման ավանդույթներով, հասարակության առջև ծառայած խնդիրներով ու երկրի զարգացման տեսլականով:

Օգտագործված գրականության ցանկ

1. ՀՀ Սահմանադրություն // <https://www.arlis.am/documentview.aspx?docID=102510>:

-
2. Конституция РФ //http://www.constitution.ru
 3. Նազարյան Վլ., Հայաստանի Հանրապետության սահմանադրության կոնցեպցիան, Երևան, 1992, էջ 17:
 4. Мексиканские Соединенные Штаты. Конституция и законодательные акты / Под ред. и сост. О. А. Жыдкова, М., 1986, с. 14,
 5. Теория государство и права: Курс лекции / Под. ред. Н. И. Матузова и А. В. Малько. М., Норма, 1997, с. 8
 6. Авдеенков М. П., Дмитрев Ю. А., Конституционное право Российской Федерации: Курс лекций, 2-е изд. М., 2004., с. 13
 7. Ковешников Е. М., Российское конституционное право, М., 2002, с.3.
 8. Зиновев А. В., Конституционное право России: проблемы теории и практики, М., СПб., 2000, с.10.
 9. Государственное право зарубежных социалистических стран: Учебно-методическое пособие, Свердловск, 1970, с. 11. Государственное право зарубежных социалистических стран / Под. ред. В. Е. Чиркина и Б. Н. Топорнина, М., 1976, с. 5.
 10. Чиркин В. Е., Конституционное право Российской Федерации, М., 2001, с. 17.
 11. Кутафин О. Е., Предмет конституционного права, М., 2002, с. 23.
 12. Колюшин Е. И., Конституционное (государственное) право России, М., 1999, с. 7.
 13. Бажручидзе Б. Н., Елисеев Б. П., Чернявский А.Г., Конституционное право современной России, М. , 2004, с. 7.
 14. Баглай М. В., Конституционное право Российской Федерации, 4-е изд. М. , Норма, 2004, с. 5.
 15. Яценко И. С., Конституционное право Российской Федерации, М., 2003, с. 5.
 16. Червонюк В. И. , Конституционное право России, М., 2003,с.3.
 17. Парламентское право России: Учеб. пособие/ Под ред. Т. Я. Хабриевой, 2-е изд. М., 2003, с. 15-26.
 18. Зорькин В. Д., Россия и Конституция в XXI веке, 2-е издание, М., 2008, с. 12-13.
 19. Манов Г. Н., Гражданское общество и правовое государство: предпосылки формирования, М., 1991.
 20. Great Britain. Constitutions of the Countries of the World. M.Y., 1984.
 21. Constitutional Reform Act 2005. L, 2005. Chap.4.

THE OBJECT OF CONSTITUTIONAL REGULATION

SHAHNAZARYAN NORIK

*Applicant of the Institute of Philosophy,
Sociology and Law of NAS RA,*

*Lecturer of the Institute of International Relations and Jurisprudence of
“Haybusak” Yerevan University*

e-mail: norik.shaxnazaryan@yandex.ru

The article is devoted to issues related to the disclosure and clarification of the object of constitutional regulation. In particular, the object and subject of regulation of historical and current constitutions were subjected to a comprehensive and comparative legal analysis, the features of each of them, as well as the main trends of modern constitutional developments were studied. The subject of the study is the "broad" and "narrow" concepts of the object of constitutional regulation that exist in professional literature. This issue is more clearly defined in terms of the constitutions of the developed legal system (e.g. Germany, France, Italy, Poland, etc.).

The purpose of the article is to substantiate that the constitution as the basis of legislation has the need for a clear definition of the object of regulation. It is proposed to give certain dynamics to constitutional legal regulations, for example, by identifying the nature of direct and inverse relationships (constitutional regulation and resistance to it), specifying the main goals of these relationships (establishment of legal bases for the creation and distribution of public values) and the elements (components) among which the latter are formed (a person, various collectives, the state and society).

Keywords: object of constitutional regulation, subject of constitutional research, legal regulation, legal status of a person and a citizen, fundamentals of socio-economic relations, status of state bodies, constitutional legal regulations, legal provisions, political regime.

ОБЪЕКТ КОНСТИТУЦИОННОГО РЕГУЛИРОВАНИЯ

ШАХНАЗАРЯН НОРИК

*Соискатель Института философии, социологии и права НАН РА
Преподаватель Института международных отношений и юриспруденции
Ереванского Университета «Айбусак»
электронная почта: norik.shahnazaryan@yandex.ru*

Статья посвящена вопросам, связанным с раскрытием и уточнением объекта конституционного регулирования. В частности, всестороннему и сравнительно-правовому анализу подверглись объект и предмет регулирования исторических и действующих Конституций, были изучены особенности каждой из них, а также основные тенденции современных конституционных развитий. Предметом исследования являются «широкое» и «узкое» понятия объекта конституционного регулирования, существующие в профессиональной литературе. Этот вопрос более четко прояснен с точки зрения Конституции развитой правовой системы (например, Германии, Франции, Италии, Польши и т.д.).

Цель статьи - обосновать, что конституция как основа законодательства имеет необходимость четкого определения объекта регулирования. Предлагается придать конституционным правовым регулированиям определенную динамику, например, выявлением характера прямых и обратных связей (конституционное регулирование и противодействие по отношению к нему), обозначением основных целей этих связей (установление правовых основ для создания и распределения общественных ценностей) и элементов (компонентов), между которыми они формируются (человек, различные коллективы, государство и общество).

Ключевые слова: объект конституционного регулирования, предмет конституционного исследования, правовое регулирование, правовой статус человека и гражданина, основы социально-экономических отношений, статус государственных органов, конституционные правовые регулирования, правовые положения, политический режим.

Հոդվածը ներկայացվել է խմբագրական խորհուրդ 16.04.2022թ.:

Հոդվածը գրախոսվել է 18.07.2022թ.:

ՀԱՇՏԱՐԱՐՈՒԹՅԱՆ ԻՆՍՏԻՏՈՒՏԸ ՊԱՏՄԱԿԱՆ ԶԱՐԳԱՑՈՒՄՆԵՐԻ
ԵՎ ՄԻՋԱԶԳԱՅԻՆ ՓՈՐՁԻ ՀԱՄԱՏԵՔՍՈՒՄ, ՆՐԱ ՆԵՐԴՐՈՒՄԸ
ՀԱՅԱՍՏԱՆԻ ՀԱՆՐԱՊԵՏՈՒԹՅՈՒՆՈՒՄ

ՀՏԴ 347

DOI: 10.56246/18294480-2022.13-44

ՎԱՐԴԱՆՅԱՆ ԳԵՂԵՑԻԿ

ԳՊՀ հումանիտար մասնագիտությունների ֆակուլտետի
իրավագիտության ամբիոնի դասախոս,
ՀՀ ոստիկանության կրթահամալիրի ակադեմիայի
քաղաքացիական իրավունքի և քաղաքացիական
դատավարության ամբիոնի դասախոս
էլփոստ՝ gexecik_vardanyan@mail.ru

Հոդվածը նվիրված է հաշտարարության ինստիտուտին՝ որպես վեճերի լուծման արտադարական ընթացակարգի: Նպատակն է բացահայտել հաշտարարության ինստիտուտի էությունն ու իրավական կարգավորման առանձնահատկությունները, կիրառման ընթացակարգը: Հոդվածում ներկայացվում է ուսումնասիրվող ինստիտուտի պատմական զարգացման գործընթացը և միջազգային փորձը, դրա արդիականությունն ու կարևորությունն արդարադատության արդյունավետության բարձրացման գործում: Խնդրո առարկան ուսումնասիրելիս օգտագործվել են վերլուծական, պատմական, իրավահամեմատական մեթոդները, որոնց կիրառմամբ կատարվել է Հայաստանի Հանրապետության օրենսդրության, ինչպես նաև օտարերկրյա իրավական համակարգում ու իրավակիրառ պրակտիկայում գործող սկզբունքների, հաշտարարության կիրառման ընթացակարգի ու հաշտարարության ինստիտուտին առնչվող հարցերի վերաբերյալ տեսաբանների դիրքորոշումների հետազոտություն: Հոդվածում հիմնավորվում է, որ ՀՀ-ում հաշտարարության ինստիտուտի կիրառումը հնարավորություն կտա էականորեն նվազեցնել դատական համակարգի ծանրաբեռնվածությունը, կլրճափ դատական և պետական ծախսերը, կողմերը հնարավորություն կունենան առկա վեճը լուծելու հնարավորինս արագ և իրենց համար ընդունելի ու փոխշահավետ տարբերակով:

***Բանալի բառեր՝** հաշտարար, հաշտարարության ինստիտուտ, վեճ, իրավական կարգավորում, վեճերի լուծման այլընտրանքային եղանակ, արտադատական ընթացակարգ, հաշտության համաձայնություն, հաշտարարության իրականացում:*

Արդի ժամանակաշրջանում ողջ աշխարհում ընդունված վեճերի լուծման այլընտրանքային, արտադատական ընթացակարգն հաշտարարությունն է:

Հաշտարարությունը կամավորության և գաղտնիության վրա հիմնված ընթացակարգ է, որտեղ երրորդ անկողմնակալ անձը՝ հաշտարարը, հաշտարարության միջոցով օգնում է կողմերին վեճը լուծել հաշտությամբ:

Հաշտարարության ծագման պատմությունը, հետագա զարգացման ընթացքը՝ հնագույն, միջնադարյան, նոր և նորագույն պատմական շրջափուլերից մինչև մեր օրերը, գտնվում են տեսաբանների ուշադրության կենտրոնում՝ տեղ գտնելով հայրենական և օտարերկրացի հետազոտողների աշխատություններում:

Հաշտարարության պատմական զարգացման ուսումնասիրությունը ցույց է տալիս, որ այն այնքան հին է, որքան մարդկային հասարակությունը:

Ուշադրության է արժանի հաշտարարության ծագման և դրա պատմական էվոլյուցիայի ուսումնասիրությունը տարբեր քաղաքակրթություններում և պատմական ժամանակահատվածներում:

Պարզվում է, որ վեճերի այլընտրանքային լուծումը հաշտարարության միջոցով սկզբնավորվել է դեռևս հնագույն ժամանակներից:

Տոհմատիրական կարգերից սկսած՝ վեճերի լուծման հիմնական միջոցը եղել է ֆիզիկական ուժի գործադրումը: Այս հասարակարգում որպես հաշտարար հանդես են եկել տոհմապետներն ու ցեղապետերը: Ընդունված էր, որ տոհմապետի իշխանությունը աստվածային բնույթ է կրում, ուստի տոհմի անդամները անվերապահորեն վստահում էին նրան, իսկ առաջացած վեճերը լուծելիս տոհմապետը հանդես էր գալիս որպես հաշտեցնող և միջնորդ¹:

¹ St'и Зайцева А. И., Захарьяцева И. Ю., Балашова И. Н., Балашов А. Н. /Альтернативное разрешение споров / Подред. А. И. Зайцева. - М., Астрель, 2014, էջ 180:

Հաշտարարության միջոցով վեճերի այլընտրանքային լուծումը հանդիպել է նաև ստրկատիրական հասարակարգում՝ Փյունիկիայի և Բաբելոնի առևտրային հարաբերություններում²:

Հաշտարարությանը անդրադարձ կա նաև Աստվածաշնչում, Մատթեոս ավետարանի 5:24-ում, որտեղ Հիսուսը բացատրում է, որ անհատը պետք է նախ հաշտվի իր եղբոր հետ և հետո վերադառնա՝ իր ընծան մատուցելու զոհասեղանի վրա³:

Ըստ պատմական տվյալների՝ 904թ.-ին Սմբատի և Կոստանդինի միջև տեղի է ունեցել գժտություն, բայց շուտով կողմերը հաշտվել են և կնքել են բարեկամության դաշինք:

Հաշտարարության դրսևորումներ նկատվել են նաև Կիլիկյան Հայաստանում՝ Լևոն թագավորի գահակալության ժամանակ⁴:

Ինչ վերաբերում է հին Հայաստանին, ապա հաշտարարության վերաբերյալ առաջին հիշատակությունը հանդիպում ենք Մխիթար Գոշի «Դատաստանագրքում», որտեղ Քրիստոսը դատախազին խորհուրդ էր տալիս խորհել ու հաշտեցնել կողմերին, որպեսզի չպատահեր հակառակը⁵:

Վեճերի լուծման այլընտրանքային միջոցների շարքում հաշտարարությունն ունի իր ուրույն, աստիճանաբար լայն ճանաչում ձեռք բերող դերը:

Ինչպես վերը նշվեց, հաշտարարությունն ունի խորը պատմական արմատներ: Հաշտարարության ինստիտուտի նախատիպերը կարելի է գտնել դեռևս հին աշխարհի երկրների իրավագիտական աղբյուրներում: Այդ առումով հայտնի է Հուստինիանոս կայսեր օրենսգիրքը (դիգեստ), որով կարգավորվել է նաև հաշտարարի ինստիտուտը՝ այն միջնորդի, որի նպատակն է լուծել կողմերի միջև ծագած վեճը և հաշտեցնել նրանց:

Միջնորդությունը օգտագործվել է որպես տարբեր մշակույթների վեճերի լուծման մեթոդ ավելի քան 3000 տարի: Հասարակության զարգացմանը զուգընթաց փոխվեցին նաև վեճերի կարգավորման մեթոդները, անցում կատարվեց վեճի լուծման արդի մեխանիզմներին՝ դատական ձևին, ապա նաև վեճերի լուծման այլընտրանքային ձևերից մեկին՝ հաշտարարությանը:

² Տե՛ս [Медиация](https://ru.wikipedia.org/wiki/%D0%9C%D0%B5%D0%B4%D0%B8%D0%B0%D1%86%D0%B8%D1%8F)<https://ru.wikipedia.org/wiki/%D0%9C%D0%B5%D0%B4%D0%B8%D0%B0%D1%86%D0%B8%D1%8F>:

³ Տե՛ս Հին կտակարան:

⁴ Տե՛ս Սմբատ Սպարապետ, Նշվ. Աշխ., էջ 114, La continuation de Cuillaume de Tyr (1184-1197) էջ 167-170, Lestoire de Fraclesempereur RHC, histriensoccidentaux, t.2, էջ 207-208:

⁵ Տե՛ս Մխիթար Գոշի Դատաստանագիրք:

Հաշտարարությունը լայն տարածում ստացավ մի շարք երկրներում, այդ թվում Անգլիայում «Mediation», Գերմանիայում՝ «die Mediation» Ֆրանսիայում՝ «la mediation» և այլուր՝ համանման անվանումներով⁶:

Վեճերի լուծման այլընտրանքային մեթոդը (ADR-alternative disputere solution) տեսաբաններին թույլ է տալիս եզրակացնել, որ կարելի է վեճերը լուծել նաև բանակցություններ վարելով, կողմերին հաշտեցնելով (conciliation), անկախ որոշում կայացնելով (adjudication), քիչ ժամանակ ծախսելով (mini-trial), նախնական դատական նիստով (settlement) և այլ գործողություններ կատարելով:

Վերջին տասնամյակում աշխարհի շատ երկրներում զգալիորեն աճել է գիտական հետաքրքրությունը հաշտարարության հանդեպ՝ հատկապես արդարադատության ոլորտում: Հաշտարարությունը աշխարհի տարբեր երկրներում զարգացել է տարբեր կերպ, սակայն նպատակը միշտ եղել է նույնը՝ վիճող կողմերին հաշտեցնելը:

Հաշտարարության էությունից բխում է, որ այն իրականացվում է կամավորությամբ և կողմերի համաձայնությամբ: Առանցքային դերակատարությունը պատկանում է հաշտարարին, որն իրականացնում է հաշտարարական գործընթացը:

Հաշտարարության էությունը բացահայտելու համար անհրաժեշտ է տալ հաշտարարության սահմանումը:

⁶ St' u Термин «медиация» происходит от латинского "mediare" (посредничать, выступать в роли лица, при участии которого ведутся переговоры) и активно используется в зарубежных странах (английский - «Mediation», французский «la mediation», немецкий - «die Mediation»). В отечественной литературе предлагается заменить иностранный термин российским эквивалентом, особенно если речь идет о языке закона (Носырева Е. И., Стернин И. Л. «Посредничество» или «медиация»: к вопросу о терминологии // Третейский суд. - 2007. №1, - С.10). Представляется, что при выборе соответствующей терминологии необходимо учитывать ряд обстоятельств. Во-первых, термин «посредничество» обозначает весьма широкий круг явлений (как правового, так и неправового характера), многие из которых воспринимаются в современном обществе весьма негативно. Использование ставшего уже привычным в исследовательских кругах термина «медиация» поможет избежать переноса негативных смыслов на новый для российской действительности институт. Во-вторых, термин «медиация» получил широкое распространение по все\гу миру. Использование единой терминологии во многом отвечает современным тенденциям гармонизации права и законодательства. В связи с этим в настоящей работе преимущественно используется специальный термин «медиация» и соответствующие однокоренные слова (например, «медиатор», «медиационный», «медиативный» и другие). Термины «посредничество», «посредник» употребляются как синонимы, если иное не следует из контекста. 10 Boulle L., NesticM. Mediation: principles, process, practice. - London, Dublin, Edinburgh: Butterworths, 2001. - P. 4-5. 11 Там же.

Հաշտարարությունը վեճերի լուծման այլընտրանքային մյուս ձևերից տարբերվում է նրանով, որ հաշտարարության ընթացքի համար պատասխանատվության մեծ մասն ընկած է վեճի մասնակից կողմերի վրա: Հաշտարարը պատասխանատվություն չի ստանձնում վեճերը լուծելու համար: Նա հանդես է գալիս որպես միջնորդ՝ տալով ընտրության իրավունք հաշտարարության գործընթացի բոլոր մասնակիցներին⁷:

Ի. Նոսիրևայի կարծիքով, հաշտարարությունը կողմերի ընտրած երրորդ անձի միջոցով վեճի կարգավորման ընթացակարգ է, որը կոչվում է միջնորդ և աջակցում է կողմերին բանակցություններ վարելու և վեճի շուրջ համաձայնության հասնելու գործում⁸:

Տ. Ա. Սավելևան կարծում է, որ հաշտարարությունը կողմերի միջև հակամարտության կարգավորման միջոց է չեզոք միջնորդի մասնակցությամբ, վիճահարույց հարցի վերաբերյալ բանակցությունների հիման վրա կողմերի համար պարտադիր համաձայնության մշակման նպատակով: Դրա հետ մեկտեղ տեսաբան-հետազոտողը շեշտում է, որ միջնորդը կողմերի համար պարտադիր որոշում կայացնելու լիազորություն չունի⁹:

Դ. Դենի տեսակետի համապատասխան՝ հաշտարարությունը համարվում է չեզոք, երրորդ կողմի դեր, որն օգնում է երկու կամ ավելի անձանց ինքնուրույն փնտրել փոխընդունելի համաձայնություններ¹⁰:

Վ. Ֆ. Յակովլևը գտնում է, որ հաշտարարությունը վիճող կողմերի բանակցությունների շրջանակներում վեճի կարգավորման մասնագիտացված գործունեությունն է՝ նրանց միջև հաշտության համաձայնագիր կնքելու նպատակով¹¹:

Խ. Յիլեսենը հաշտարարությունը սահմանում է որպես սոցիալական գործիք, որը կարող է օգտագործվել մի քանի հակամարտող կողմերի միջև շահերի ցանկացած բախման ժամանակ: Տեսաբանը մեծապես կարևորում է

⁷ Տե՛ս <https://medium.com/direktoria-online/mediazia-45d5952aedc1>:

⁸ Տե՛ս Носырева Е. И. Нотариат и альтернативные процедуры урегулирования споров /Е. И. Носырева// Нотариат, государственная власть и гражданское общество: современное состояние и перспективы: Материалы Всероссийской научно-практической конференции. М., ФРПК, 2007, էջ 63:

⁹ Տե՛ս Зайцев А. И. Негосударственные процедуры урегулирования правовых споров /А. И. Зайцев Н. В. Кузнецов, Т. А. Савельева. – Саратов, 2000, էջ 34:

¹⁰ Տե՛ս Дэна Д. Преодоление разногласий: как улучшить взаимоотношения на работе и дома /Д. Дэна. – СПб, 1994, էջ 35:

¹¹ Տե՛ս Яковлев, В. Ф. Закон свободного примирения /В. Ф. Яковлев// Медиация и право № 1, 2006:

հաշտարարության միջոցով վեճերի լուծման համար վերապատրաստված, չեզոք մասնագետների առկայությունը¹²: Այսինքն՝ հաշտարարության սահմանման այս մոտեցման մեջ շեշտը դրվում է միջնորդի գործունեության վրա՝ ընդգծելով նրա նշանակությունը կողմերի միջև վեճի լուծման գործում:

Մեր կարծիքով, այս մոտեցումները թերի են արտացոլում հաշտարարության բուն էությունը, մասնավորապես ստվերում են թողնում վեճի կողմերին: Չպետք է մոռանալ, որ հենց վեճի կողմերն են նախաձեռնում միջնորդության գործընթացը, բանակցությունների արդյունքում կայացնում են որոշումներ, ստորագրում են ձեռք բերված փոխընդունելի համաձայնագիրը: Կարևոր է նշել այն հանգամանքը, որ միջնորդը ոչ մի որոշում չի կայացնում, այլ պարզապես արձանագրում է կողմերի որոշումները:

Հաշտարարի հիմնական խնդիրն է կողմերի փոխընթացման ապահովումը, բոլոր մասնակիցների համար ընդունելի պայմաններով խնդրի լուծման հնարավորությունը հայտնաբերելն ու կողմերին օգնելը: Այդ պատճառով հաշտարարը պետք է լիարժեք, բազմակողմանի և խորությամբ ուսումնասիրի գործը, որպեսզի կարողանա գրագետ ու ճիշտ իրականացնել գործընթացը:

Հաշտարարության մասին կա մեկ այլ տեսություն ևս, որը լավագույնս բացահայտում է հաշտարարության հասկացությունը, որտեղ կարևորվում է և՛ միջնորդի, և՛ բուն հակամարտող կողմերի դերը: Այս տեսության ներկայացուցիչներն են Կ. Ղափթալան, Գ. Ֆրիդմանը, Գ. Պոհմելկինան, Գ. Մետան, Դ. Խիմմելստեյնը:

Հիմք ընդունելով կատարված ուսումնասիրությունը՝ կարող ենք արձանագրել հաշտարարությանը բնորոշող հետևյալ հատկանիշները՝

- որպես հաշտարար կարող է հանդես գալ միայն չեզոք, երրորդ անկողմնակալ անձը, որը վեճի մասնակից կողմ չէ,
- վիճող կողմերի ակտիվությունը (հաշտարարի ընտրության, խնդիրների շրջանակը որոշելու, դրանց լուծման ուղիները բացահայտելու, միմյանց փաստերն ու փաստարկները քննարկելու, փոխընդունելի լուծում մշակելու հարցերում),

¹² St'u Циллесен, X. Команда на взлетной полосе /X. Циллесен// Медиация и право № 1, 2006:

- հաշտարարությունը ենթադրում է փոխընդունելի որոշման կայացում, ուստի ոչ միայն հաշտարարը, այլև կողմերից յուրաքանչյուրն իրավունք ունի առաջարկելու վեճի կարգավորման իր տարբերակները,
- հաշտարարը ստեղծում է կառուցողական և հանգիստ մթնոլորտ՝ ուղղորդելով և մեղմացնելով բանավեճը,
- հաշտարարության գործընթացը կարող է դադարեցվել ցանկացած փուլում և ցանկացած պահի՝ վիճող կողմերի նախաձեռնությամբ: Նրանք միշտ կարող են հրաժարվել հաշտարարությունից և դիմել իրավունքների պաշտպանության դատական ձևին՝ եթե հաշտարարությունը չի տալիս այն ցանկալի արդյունքը, որին նրանք սպասում էին:

Հենց այս ճկունության մեջ է հաշտարարության ինստիտուտի արդյունավետությունը:

Հաշտարարության գործընթացի շարունակությունը պետք է կախված լինի կողմերի կամահայտությունից, այսինքն՝ հաշտարարության գործընթացի յուրաքանչյուր կողմ, իր համար առանց բացասական հետևանքներ առաջացնելու, կարող է անցնել դատաքննության կարգով վեճի լուծման:

Գաղտնիք չէ, որ դատական գործընթացը հրապարակային, բարդ և ժամանակատար գործընթաց է, որը գտնվում է պետության վերահսկողության ներքո: Այն ուղղված է դատական գործընթացում կողմերի մրցակցությանը, փաստերի և ապացույցների հավաքմանը: Վեճը լուծվում է՝ ելնելով իրավունքի, այսինքն՝ սուբյեկտների (հայցվորի և պատասխանողի) իրավունքների և օրինական շահերի պաշտպանության անհրաժեշտությունից: Դատական քննության միջոցով վեճը լուծվում է ի շահ կողմերից մեկի:

Մասնավորապես, «բազմաթիվ դոներ ունեցող դատարանի» հայեցակարգի հիմնադիր Ֆ. Սանդերի կարծիքով, դատական գործընթացը ունիվերսալ, բայց հաճախ իրավաբանական հակամարտությունների մեծամասնության լուծման ամենարդյունավետ միջոցն է:

Վերջին ժամանակներս Ռուսաստանի Դաշնության քրեական արդարադատության համակարգում կարևորվում են հանցագործությունների կանխումը և դրանց դեմ պայքարի առավել արդյունավետ կառուցակարգերի կիրառումը:

Ռուսաստանի Դաշնության «Հաշտարարության մասին» օրենքում այդքան էլ հստակ չէ դրա կիրառման ոլորտը, այն վեճերի շրջանակը, որոնց նկատմամբ թույլատրվում է կիրառել հաշտարարության ընթացակարգը:

Այսպես՝ օրենքի 1-ին հոդվածի 2-րդ մասը վերաբերում է օրենքի կարգավորման առարկային, որը ներառում է քաղաքացիական իրավահարաբերություններից ծագող վեճերը, այդ թվում՝ ձեռնարկատիրական և այլ տնտեսական գործունեության իրականացման հետ կապված վեճերը, աշխատանքային գործունեությունից ծագող վեճերը և ընտանեկան վեճերը: Օրենքում «հանրային շահեր» հասկացությունը նույնպես չի բացահայտվում և գնահատողական բնույթ է կրում¹³:

1990 թվականին ԱՄՆ Կոնգրեսը ընդունեց «Քաղաքացիական դատավարությունում բարեփոխումներ կատարելու մասին» օրենքը, որի համաձայն՝ դաշնային դատարանների վրա դրվեց վեճերի լուծման այլընտրանքային ձևերի կիրառմանը նպաստելու պարտականությունը: Ի կատարումն այդ պարտավորության՝ սահմանվեցին դատավորների բավական լայն իրավունքներ՝ վիճող կողմերին ուղղորդել մինչև դատարանին դիմելը նախապես դիմելու հաշտարարի օգնությանը:

20-րդ դարի 60-ական թվականներին ճգնաժամի մեջ էր հայտնվել ԱՄՆ դատական համակարգը: Արդյունքում ստեղծվեց հաշտեցման այնպիսի ընթացակարգ, ինչպիսին է հաշտարարությունը, և անցում կատարվեց որակապես նոր, մասնագիտական ընթացակարգերի:

2005 թվականից ի վեր Միացյալ Նահանգներում գործում է միջնորդության մասին միասնական օրենք, որը հավաքական փաստաթուղթ է և միավորում է զգալի թվով իրավական ակտեր:

ԱՄՆ-ում հաշտարարության առանձնահատկությունը դրա կիրառման պարտադիր բնույթի մեջ է: Օրենսդրական մակարդակով մի քանի նահանգներում, մասնավորապես Կալիֆոռնիայում, հաստատվել է, որ դատարանները ամուսնալուծության դեպքերը քննության են առնում միայն այն դեպքում, երբ գործում առկա է միջնորդի մասնակցությամբ վեճը լուծելու փորձ կատարելու մասին համապատասխան փաստաթուղթ: 1982 թվականին ԱՄՆ-ում ավելի քան 300 անհատներ և կազմակերպություններ մասնագիտանում էին ընտանեկան միջնորդության մեջ¹⁴:

Վեճերի կարգավորման այլընտրանքային ուղիների համեմատ հաշտարարությունն ունի առավելություն մասնավորապես ֆինանսների խնայողու-

¹³ St'u Virchenko Ю. А., Самохвалов Н. А., Процедура медиации в Российской Федерации: плюсы и минусы, 2016, էջ 18:

¹⁴ St'u, Мета Г. Медиация — искусство разрешать конфликты// Медиация. Новый подход к разрешению конфликтов: Дайджест. Пермь, 2009, էջ 35:

թյան տեսանկյունից: Այդ մասին են վկայում կատարված հետազոտությունները: Օրինակ՝ Մեծ Բրիտանիայում մեդիացիայի ինստիտուտը թույլ է տվել 1 միլիարդ ֆունտ ստեռլինգ գումարի չափով միջոցներ տնտեսել¹⁵:

Հայտնի է դատաքննության ընթացքում հաշտարարության իրականացման երկու կարևոր ձև՝ կամավոր և պարտադիր:

Ըստ կամավոր ձևի՝ դատավորը կողմերին միայն առաջարկում էր դիմել հաշտարարի ծառայություններին, և դրա կիրառումն անհաջողության մատնվեց այն վայրում, որտեղ փորձ արվեց այն իրականացնել: Պատճառը փաստաբանների դիմադրությունն էր: Առաջին փորձերը կատարվել են Լոնդոնի բրիտանական կենտրոնական հողային դատարանում 1996-1998թթ., Բրիտանական Վերաքննիչ դատարանում, ինչպես նաև Ավստրալիայի, Նոր Զելանդիայի, Կանադայի և ԱՄՆ տարբեր նահանգներում գտնվող մի շարք դատարաններում:

Ինչ վերաբերում է պարտադիր հաշտարարության ներդրմանը դատական համակարգում, ապա այն նույնպես նշանակալի արդյունքներ չի արձանագրել: Փաստորեն, դատավորները չէին նշանակում գործը դատաքննության, եթե կողմերը չէին փորձում սկզբում վեճը լուծել բանակցությունների սեղանի շուրջ: Բայց փաստաբաններն ու կողմերն այս հարցին մոտենում էին որպես ձևական խոչընդոտի, որը պետք էր հաղթահարել: Այստեղ խնդիրն այն էր, թե արդյոք հաշտարարությունը պետք է ի սկզբանե լիներ կամավոր, թե՛ պարտադիր, կամ արդյո՞ք այն կարող էր արդյունավետ լինել, եթե կիրառվեր դատարանի կողմից:

Դեռևս 1996թ.-ից Մտավոր սեփականության համաշխարհային կազմակերպությունում գործում են հաշտարարության կանոնները, իսկ Միջազգային առևտրային պալատում 1988թ.-ից գործում է Հաշտեցման խորհրդարան: Բավական է հիշատակել, որ 1986թ.-ին Ցյուրիխի առևտրային պալատն ընդունել է հաշտարարական կարգավորման գործընթացների (մինիպրոցեսների) համապատասխան կանոններ: Այսպիսի կարգավորող դրույթներ սահմանված են նաև մի շարք հայտնի ազգային առևտրային արբիտրաժային գործող կենսվազյան էդվարդտրոններում, որոնցից, օրինակ, առկա է Ստոկհոլմում¹⁶:

¹⁵ Տե՛ս Шепелевич А. Медиация шагает по миру // Юрисконсульт. №7, 2009, էջ 29:

¹⁶ Տե՛ս «Արդարադատություն» գիտական հանդես, 3 (26) 2014թ., էջ 29:

Շվեդիայում միջնորդի մասնակցությամբ հաշտարար ընթացակարգերը, այսինքն՝ հաշտարարությունը, լայնորեն չի կիրառվում, սակայն հարկ է նշել Ստոկհոլմի պալատի մեդիացիայի ինստիտուտի գործունեությունը, որը ստեղծվել է 1999 թվականին և դարձել մեդիացիայի յուրատեսակ կենտրոն: Այդ մարմնի կանոնների համաձայն՝ հաշտարարությունն իրականացվում է որպես կանոն մեկ հաշտարարի կողմից, որին կարող են նշանակել կողմերը կամ ինստիտուտը: 2011թ. օգոստոսի 1-ին Շվեդիայում քաղաքացիաիրավական բնույթի որոշ գործերով հաշտարարության մասին օրենք է ընդունվել: Սակայն վերջինս չի սահմանում քաղաքացիաիրավական վեճերի «մեդիատիվությունը», այն է՝ այն գործերի շրջանակը, որոնցով կարելի է իրականացնել հաշտարարության ընթացակարգը, և միայն ելնելով Շվեդիայի արդարադատության նախարարության բացատրական գրությունից՝ հետևում է, որ այս կամ այն գործը «քաղաքացիաիրավական բնույթի գործերի» շարքին դասելիս պետք է ելնել 2008/52/ԵՄ հրահանգի (դիրեկտիվի) 1-ին հոդվածի 2-րդ կետի մեկնաբանությունից¹⁷:

Բացի նշված երկրներից՝ հաշտարարության ընթացակարգի կիրառման պրակտիկա ունեցել են հրեաները: Այն հայտնի է եղել նաև Աֆրիկայում: Աֆրիկյան շատ երկրներում մինչ այսօր պահպանվում է Ժողովրդական ժողովների ինստիտուտը, որտեղ հակամարտությունը լուծվում է այն անձանց օգնությամբ, որոնց բոլորը վստահում և հարգում են: Հենց նրանք են ապահովել այդ երկրներում խնդրահարույց իրավիճակների լուծումը՝ երկխոսության միջոցով կողմերի հաշտեցման ճանապարհով¹⁸:

Հին Չինաստանում և Ճապոնիայում հաշտարարության ընթացակարգը վեճերի կարգավորման գլխավոր միջոցն էր: Հաշտարարությունն այսօր էլ օգտագործվում է Չինաստանի Ժողովրդական Հանրապետությունում՝ «Հաշտեցման ժողովրդական կոմիտեներում»: Անտիկ Հունաստանում հակամարտությունները քաղաքների և պետությունների միջև կարգավորվել են երրորդ անձանց միջնորդությամբ: Փոքր հունական քաղաքները հանդես են

¹⁷ St'u Директива 2008/2/ЕС Европейского парламента и Совета от 21.05.2008 относительно некоторых аспектов медиации в гражданских и коммерческих делах, Третейский суд 2008 №5:

¹⁸ St'u Мета Г., Похмелкина Г. / Медиация-искусство разрешать конфликты: знакомство с теорией, методом и профессиональными технологиями, Москва, Verte 2004, էջ 12:

եկել որպես միջնորդ խոշոր քաղաքների՝ Աթենքի և Սպարտայի միջև հակամարտությունների ընթացքում¹⁹:

Այսպիսով՝ հաշտարարության միջոցով վեճերի, տարածայնությունների կարգավորումը, ի տարբերություն դատավարության, ոչ պաշտոնական ընթացակարգ է, որը հիմնված է վեճի մասնակիցների ինքնավարության վրա, որտեղ հաշվի են առնվում կողմերից յուրաքանչյուրի սուբյեկտիվ շահերը, անձնական համոզմունքները և տեսակետները²⁰:

Հաշտարարության գործընթացը գաղտնի գործընթաց է, ուստի դրա կիրառման դեպքում լիովին պահպանվում են մասնակիցների մասնավոր շահերը:

Հաշտարարությունն ունի մի շարք առավելություններ. այն վեճերի լուծման արտադատական ընթացակարգ է, գլխավոր խնդիրը վեճի լուծումն է հակամարտող սուբյեկտների կողմից՝ իրավահավասար և կամավոր հիմունքներով՝ հաշվի առնելով միմյանց շահերը:

Զարգացած իրավական համակարգ ունեցող շատ երկրներում դատարանների շենքում զուգահեռ գործում են հաշտարարության գրասենյակներ, և քաղաքացիները մինչև հայցադիմումը դատարանի գրասենյակ ներկայացնելը հայցադիմումը ներկայացնում են հաշտարարին, ապա անհրաժեշտության դեպքում՝ դատարան:

Թեև վերջինս ունի և՛ առավելություններ, և՛ թերություններ, սակայն բոլոր դեպքերում կողմերի համար կարևորը պետք է լինի ոչ թե այն հանգամանքը, թե ում կողմից կքննվի գործը, այլ թե ով ավելի արդյունավետ և արագ կլուծի վեճը, ինչի արդյունքում քաղաքացին կխնայի և՛ ժամանակ, և՛ գումար, որը համեմատաբար ավելի շատ է ծախսվում այն դեպքում, երբ վեճը լուծում է ստանում դատարանի կողմից, երբեմն էլ քաղաքացու համար անցանկալի ելքով: Դա պայմանավորված է նրանով, որ ի տարբերություն վեճերի լուծման դատական ձևի, հաշտարարության դեպքում վիճելի իրավահարաբերության կողմերը իրենք են որոշում վեճի և՛ լուծման ընթացակարգը, և՛ վերջնարդյունքը, ինչը բացակայում է վեճերի լուծման դատական ձևում, ինչից հետո էլ ի հայտ է գալիս անցանկալի հետևանքը, քանի որ դատարանը բացառապես ղեկավարվում է օրենքով՝ հաշվի չառնելով կողմերի

¹⁹ St' u Бесемер X., Маловой Н.В. / Медиация: посредничество в конфликтах, Калуга, Духовное познание, 2004, էջ 55:

²⁰ St' u Брыжинская Г. В., Худойкина Т. В. Переговорный процесс: психолого-правовой анализ //Paradigmatapoznani№1, 2015, էջ 65-67:

կարծիքները, դիրքորոշումները, առաջարկները: Իսկ հաշտարարության պարագայում հաշտարարը դարձյալ ղեկավարվում է օրենքով, բայց հաշվի է առնում վիճելի իրավահարաբերության կողմերի դիրքորոշումները, առաջարկները, կարծիքները, և վեճը լուծվում է կողմերի համար ցանկալի ու փոխշահավետ ելքով:

Ինչ վերաբերում է հաշտարարության ինստիտուտի զարգացմանը Հայաստանի Հանրապետությունում, այն կնպաստի արդարադատության մատչելիությանն ու արդյունավետությանը, հանրային իրավագիտակցության և իրավական մշակույթի բարձրացմանը:

Հայաստանի Հանրապետության իրավական համակարգում հաշտարարությունը՝ որպես վեճերի լուծման այլընտրանքային միջոց և արդարադատությանը օժանդակող իրավական ինստիտուտ, համեմատաբար նոր է:

Քաղաքացիական դատավարության օրենսգրքի փոփոխությունները հանգեցրին նրան, որ ՀՀ օրենսդրությամբ ամրագրվեցին հաշտարարության իրավական կարգավորման հիմքերը:

Շահագրգռված անձինք ու երիտասարդ իրավաբանները ակտիվ գործունեություն սկսեցին ծավալել Հայաստանում հաշտարարության ինստիտուտի զարգացման համար:

Օրենսդրական փոփոխությունների արդյունքում ՀՀ դատական օրենսգրքից ամբողջությամբ հանվեց հաշտարարության մասը, և ընդունվեց «Հաշտարարության մասին» նոր օրենքը:

Հայաստանի Հանրապետությունում 2015 թվականին ներդրվեց հաշտարարության ինստիտուտը, և ՀՀ դատական ու ՀՀ քաղաքացիական դատավարության օրենսգրքերում կատարվեցին անհրաժեշտ փոփոխություններ, իսկ 2018 թվականին ընդունվեց «Հաշտարարության մասին» օրենքը, որի 2-րդ հոդվածի 1-ին մասի համաձայն՝ «Հաշտարարությունը գործընթաց է, որն ուղղված է կողմերի համաձայնությամբ իրենց միջև առկա վեճն անկողմնակալ երրորդ անձի՝ հաշտարարի օգնությամբ հաշտությամբ լուծելուն»:

Հայաստանում հաշտարարության ինստիտուտի զարգացմանը նպաստեց 2016թ.-ի դեկտեմբերի 28-ին ՀՀ դատական օրենսգրքով նախատեսված Հայաստանի հաշտարարների ինքնակարգավորվող կազմակերպության (ՀՀ ԻԿԿ) ստեղծումը: ՀՀ ԻԿԿ հիմնադրումը նշանակալից ձեռքբերում է քաղաքացիական հասարակության կայացման ճանապարհին: Հաշտարարների ինքնակարգավորվող կազմակերպությունը ոչ առևտրային կազ-

մակերպություն համարվող իրավաբանական անձ է, որի անդամ են Հայաստանի Հանրապետության բոլոր արտոնագրված հաշտարարները:

Հաշտարարների ինքնակարգավորվող կազմակերպության գործունեության նպատակն է իր անդամների գործունեության թափանցիկության և արդյունավետության բարձրացմանը նպաստելը, նրանց գործունեության վերահսկողությունը, հավաքական շահերի պաշտպանությունը, իր անդամների կողմից հաշտարարի վարքագծի կանոնների պահպանումն ապահովելը:

Հայաստանի Հանրապետությունում գործում է հաշտարարների ինքնակարգավորվող մեկ կազմակերպություն, որը ստեղծված է նվազագույնը 20 արտոնագրված հաշտարարների կողմից:

Անկախ պատմական զարգացումից, պետության կառավարման ձևից, հաշտարարության հիմնախնդիրներն և մեթոդները նույնն են, իսկ նպատակը մեկն է՝ հաշտությունը: Նույնն է նաև հաշտարարի բնութագիրը՝ բանիմաց, օրենքներին քաջատեղյակ, անկողմնակալ անձ, ով իր մասնագիտական որակներով օգնում է կողմերին՝ լուծելու ծագած հակասությունները:

Հաշտարարն անկախ, անկողմնակալ, գործի ելքով շահագրգռվածություն չունեցող ֆիզիկական անձ է, որն իրականացնում է հաշտարարություն կողմերի միջև առկա վեճը հաշտությամբ լուծելու նպատակով:

Հաշտարարությունը իրականացվում է քաղաքացիաիրավական, աշխատանքային և ընտանեկան բնույթի գործերով, իսկ օրենքով նախատեսված դեպքերում՝ նաև այլ իրավահարաբերություններից բխող վեճերով: Իսկ հաշտարարության վերաբերյալ համաձայնությունը որոշակի իրավահարաբերության կապակցությամբ կողմերի միջև կնքված գրավոր համաձայնություն է:

Հաշտարարությունն սկսվում է հաշտարարություն իրականացնելու վերաբերյալ մյուս կողմին գրավոր առաջարկ ներկայացնելու պահից:

Հաշտարարության մասին օրենքի 13-րդ հոդվածի 2-րդ մասի համաձայն.

Արտոնագրված հաշտարարի որակավորում կարող է ստանալ՝

1) 25 տարին լրացած և բարձրագույն կրթություն ունեցող անձը.

2) դատավորի պաշտոնում պաշտոնավարման առնվազն երեք տարվա փորձառություն ունեցող նախկին դատավորը՝ բացառությամբ այն դեպքերի, երբ նրա լիազորությունները դադարեցվել են կարգապահական խախտում թույլ տալու, կամ նրա լիազորությունները դադարել են նրա նկատմամբ կայացված մեղադրական դատական ակտն օրինական ուժի մեջ մտնելու կամ քրեական հետապնդումը ոչ արդարացնող հիմքով դադարեցվելու հիմքով.

3) իրավունքի ոլորտում մասնագիտական աշխատանքի առնվազն երեք տարվա փորձառություն ունեցող իրավաբան գիտնականը:

Հաշտարարության ինստիտուտը Հայաստանում դեռ զարգացման երկար ճանապարհ պետք է անցնի, որպեսզի ունենա ճանաչում ու հաջողություն, և վստահություն ձեռք բերի քաղաքացիների և կազմակերպությունների շրջանում:

Համաշխարհային պրակտիկայի վերլուծությունը թույլ է տալիս արձանագրել, որ միջնորդությունը համաշխարհային հանրության կողմից ճանաչված, ընդունելի ինստիտուտ է, հակամարտությունների լուծման արդյունավետ միջոց:

Ամփոփելով կատարված ուսումնասիրության արդյունքները՝ եզրակացնում ենք, որ հաշտարարության ինստիտուտի զարգացումը կբարձրացնի մարդու իրավունքների պաշտպանության արդյունավետությունը Հայաստանի Հանրապետությունում:

MEDIATION INSTITUTE IN THE CONTEXT OF HISTORICAL DEVELOPMENT AND INTERNATIONAL EXPERIENCE AND ITS IMPLEMENTATION IN THE REPUBLIC OF ARMENIA

VARDANYAN GEGHETSIK

GSU Lecturer,

*Lecturer of the Chair of Civil Law and Civil Procedure
of the Academy of RA Police Educational Complex*

էլփոստ՝ gexecik_vardanyan@mail.ru

The article is dedicated to the institute of mediation as an extrajudicial dispute resolution procedure. Its purpose is to reveal the essence of mediation institute and the peculiarities of the legal regulation, the procedure of its application. The article presents the historical development process and international experience of the studied institute, its relevance and importance in increasing the effectiveness of justice. Analytical, historical, and legal comparative methods were used to study the issue, and to research the positions of theoreticians regarding the legislation of the Republic of Armenia, as well as the principles operating in foreign legal systems and legal practice, the procedure for applying mediation, and the issues related to the mediation institute. It is argued in the article that the application of mediation institute in the Republic of Armenia will significantly reduce the workload of the judicial system, as well as will reduce court and state costs; the parties will have the

opportunity to resolve the dispute as quickly as possible and in an acceptable and mutually beneficial way.

Keywords: mediator, mediation institute, dispute, legal regulation, alternative method of dispute resolution, extrajudicial procedure, agreement on mediation, implementation of mediation.

ИНСТИТУТ МЕДИАЦИИ В КОНТЕКСТЕ ИСТОРИЧЕСКИХ СОБЫТИЙ И МЕЖДУНАРОДНОГО ОПЫТА И ЕГО ВНЕДРЕНИЕ В РЕСПУБЛИКЕ АРМЕНИЯ

ВАРДАНЯН ГЕГЕЦИК

*Факультет гуманитарных наук ГГУ
Преподаватель кафедры гражданского права
и гражданского судопроизводства
Образовательного комплекса Полиции РА
Капитан полиции
Էլիտնիւն՝ ghexecik_vardanyan@mail.ru*

Статья посвящена институту медиации, как внесудебной процедуре разрешения споров. Цель – раскрыть сущность института медиации и выявить особенности правового регулирования, а также порядок его применения. В статье представлен исторический процесс развития и международный опыт изучаемого института, его актуальность и значение в повышении эффективности правосудия. Для изучения вопроса были применены аналитический, исторический и сравнительно-правовые методы, с помощью которых исследованы позиции теоретиков относительно законодательства Республики Армения, а также принципы, действующие в зарубежной правовой системе и юридической практике, процедура применения медиации, в том числе вопросы, связанные с институтом медиации. В статье обосновывается тот факт, что использование института медиации в РА значительно снизит нагрузку на судебную систему, уменьшит судебные и государственные издержки, и вследствие этого, у сторон появится возможность разрешения имеющихся споров в максимально быстрой, приемлемой и взаимовыгодной форме.

Ключевые слова: медиатор, институт медиации, спор, правовое регулирование, альтернативный способ разрешения спора, внесудебный порядок, соглашение о медиации, осуществление медиации.

Հոդվածը ներկայացվել է խմբագրական խորհուրդ 10.08.2022թ.:
Հոդվածը գրախոսվել է 20.08.2022թ.:

Հայաստանի Հանրապետություն,
Գեղարքունիքի մարզ, ք. Գավառ,
1201, Հրանտ Հակոբյան 1
ԳԱՎԱՌԻ ՊԵՏԱԿԱՆ ՀԱՄԱԼՍԱՐԱՆ
Հեռ.: +374 60 460201
Կայքէջ՝ <http://www.gsu.am>
Էլ. փոստի հասցե - info@gsu.am
infogsu@mail.ru

Տպագրված է «ԲՈՓԻ ՓՐԻՆԹ» տպագրատանը:

Չափսը՝ 70x100 ^{1/16}: Տպ. մամուլը՝ 36.75:
Տպաքանակը՝ 70: